

# Loewe radio.frequency



DE Umfassendes Benutzerhandbuch  
EN Comprehensive user guide  
NL Uitgebreide gebruikershandleiding  
FR Guide de l'utilisateur complet  
IT Guida utente completa  
ES Guía completa del usuario  
PT Guia exaustivo do utilizador  
PL Kompleksowa instrukcja obsługi  
CS Kompletní uživatelská příručka  
SK Komplexná používateľská príručka  
LV Visaptveroša lietotāja rokasgrāmata  
LT Bendrasis naudojimo vadovas

ET Üldine kasutusjuhend  
DA Omfattende brugervejledning  
SV Omfattande användarhandbok  
FI Kattava käyttöopas  
NO Detaljert bruksanvisning  
HR Sažeti vodič za korisnike  
SL Popoln uporabniški priročnik  
RO Ghid de utilizare detaliat  
EL Συνοπτικός οδηγός χρήσης  
RU Общее руководство пользователя  
UK Докладний посібник користувача  
AR دليل الاستخدام الشامل

TR Kapsamlı kullanım kılavuzu  
BG Подробно ръководство на потребителя  
HU Átfogó felhasználói útmutató  
SR Kompletan korisnički vodič  
BS Detaljni korisnički priručnik (vodič)  
KK Толық пайдаланушы нұсқаулығы

**LOEWE.**

## Vielen Dank,

dass Sie sich für ein Produkt von Loewe entschieden haben. Wir freuen uns, Sie als Kunden zu haben. Bei Loewe verbinden wir höchste Ansprüche an Technik, Design und Benutzerfreundlichkeit. Das gilt für TV, Audio und Zubehör gleichermaßen. Weder Technik noch Design erfüllen einen Selbstzweck, sondern sollen gemeinsam das höchstmögliche Audio- und Seherlebnis für unsere Kunden ermöglichen.

Unser Design richtet sich nicht nach kurzfristigen, modischen Trends. Denn schließlich haben Sie ein hochwertiges Gerät erworben, das Sie auch morgen und übermorgen noch genießen wollen.

## Inhalt

Lieferumfang.....	2
Position des Typenschildes.....	2
1 Wichtige Sicherheitshinweise .....	3
2 Hauptgerät Komponenten.....	5
3 Aufladen des Akkus.....	6
4 Erste Inbetriebnahme .....	6
5 Grundlegende Bedienung.....	6
6 Digitales Radio (DAB+) .....	6
7 FM-radio.....	7
8 Bluetooth-audio.....	8
9 Alarm-Einstellungen.....	8
10 Einschlaf-Timer.....	8
11 Einstellungen für Datum und Uhrzeit .....	8
12 Einstellungen anzeigen .....	9
13 Equalizer.....	9
14 Notfall-Warnfunktionalität (EWF). 9	
15 Sprache.....	9
16 Zurücksetzen auf Werkseinstellungen .....	9
17 Software-Version .....	9
18 Kopfhörer .....	9
19 Apps .....	9
20 Fehlersuche .....	10
Entsorgung.....	10

## Lieferumfang

Entpacken Sie das Gerät vorsichtig und vergewissern Sie sich, dass alle Zubehörteile enthalten sind:

- Loewe radio.frequency
- Netzteil (USB-C PD) mit 3 austauschbaren Steckerköpfen für UK, CE-Markt und Australien
- USB-C-Kabel
- Schnellstart-Anleitung
- Sicherheitshinweise
- Technisches Datenblatt

## Position des Typenschildes

Das Etikett mit der Modellnummer und der Betriebsspannung befindet sich auf der Unterseite des Geräts.

# 1 Wichtige Sicherheitshinweise

Achtung! Lesen Sie diese Seite sorgfältig durch, um einen sicheren Betrieb des Geräts zu gewährleisten.

Befolgen Sie bei der Verwendung dieses Produkts alle Sicherheits- und Bedienungsanweisungen.

Bewahren Sie die Sicherheits- und Bedienungsanweisungen zum späteren Nachschlagen auf.

Beachten Sie alle auf dem Produkt angebrachten und in der Bedienungsanleitung aufgeführten Warnhinweise.

## Erläuterung der Symbole



Dieses Symbol weist auf Gefahren hin, die durch hohe Spannungen verursacht werden.



Dieses Symbol soll den Benutzer auf andere, spezifischere Risiken hinweisen.



Dieses Symbol weist auf Gefahren hin, die durch die Entwicklung eines Feuers entstehen können.

## 1.1 Einrichtung

### 1.1.1 Platzierung

Stellen Sie das Gerät auf eine stabile, ebene Fläche.

### 1.1.2 Kabel

Verlegen Sie das Ladekabel so, dass es nicht beschädigt werden kann. Das Kabel darf nicht geknickt, über scharfe Kanten verlegt, darauf gestellt oder Chemikalien ausgesetzt werden.

### 1.1.3 Umwelt

Das Gerät ist für trockene Räume (Wohn- und Büroräume) konzipiert. Es darf nicht in Räumen mit hoher Luftfeuchtigkeit (z. B. Bad, Sauna) oder im Freien verwendet werden.

Achten Sie bei der Verwendung des Geräts darauf, dass es vor Feuchtigkeit (Tropf- und Spritzwasser oder Kondenswasser) geschützt ist.

### 1.1.4 Verwenden Sie dieses Gerät nicht in der Nähe von Wasser



Das Gerät sollte niemals Wasser oder Wasserspritzern ausgesetzt werden, wie z. B. in der Nähe einer Badewanne, eines Waschbeckens, eines feuchten Kellers oder eines Schwimmbads.

Stellen Sie niemals mit Flüssigkeiten gefüllte Behälter, wie z. B. Blumenvasen, auf das Gerät.



### 1.1.5 Belüftung



Schlitze und Öffnungen im Gehäuse dienen der Belüftung des Gerätes, um einen zuverlässigen Betrieb des Gerätes zu gewährleisten und das Gerät vor Überhitzung zu schützen. Blockieren Sie die Lüftungsöffnungen nicht. Installieren Sie das Gerät gemäß den Anweisungen des Herstellers. Blockieren Sie niemals die Lüftungsöffnungen, indem Sie das Gerät auf ein Sofa, einen Teppich oder ähnliche weiche Oberflächen stellen. Dieses Gerät sollte nicht in ein Bücherregal oder einen Einbauschränk eingebaut werden, wenn keine ausreichende Belüftung gewährleistet ist.

### 1.1.6 Wärme



Stellen Sie das Gerät nicht in der Nähe von heißen Oberflächen, wie Heizkörpern, Heizlüftern, Öfen oder anderen Geräten auf. Stellen Sie keine Gegenstände mit offener Flamme, wie z. B. Kerzen, auf oder in die Nähe des Geräts. Die eingelegten Batterien sollten nicht übermäßiger Hitze, wie direktem Sonnenlicht oder offenem Feuer, ausgesetzt werden.

### 1.1.7 Zubehör

Verwenden Sie nur das vom Hersteller angegebene Zubehör.

## 1.2 Verwendung

### 1.2.1 Verwendungszweck

Dieses Gerät ist ausschließlich für den Empfang und die Wiedergabe von Tonsignalen bestimmt. Es kann als stationäres Radio verwendet werden, das für den Dauerbetrieb an eine Steckdose angeschlossen wird, oder als tragbares Radio, das mit einer eingebauten Batterie betrieben wird und somit leicht transportiert werden kann.

Das Gerät unterstützt sowohl FM- als auch DAB-Radiosignale. Außerdem verfügt es über Bluetooth-Konnektivität, so dass Sie es mit Ihrem Mobilgerät koppeln und in einen Bluetooth-Lautsprecher verwandeln können.

### 1.2.2 Überlastung

Überlasten Sie niemals die Steckdosen durch die Verwendung von Mehrfachsteckdosen, sonst besteht Brandgefahr.

### 1.2.3 Gewittersturm



Bei Gewitter und längerem Nichtgebrauch sollte das Gerät vom Netz getrennt werden.

### 1.2.4 Eindringen von Fremdmaterial und Flüssigkeit



Achten Sie darauf, dass keine Fremdkörper oder Flüssigkeiten durch die Lüftungsöffnungen in das Gerät eindringen, da sie sonst mit Hochspannungsbauanteilen in Berührung kommen oder einen Kurzschluss verursachen können, was zu einem Brand oder Stromschlag führen kann.

### 1.2.5 Risiken im Zusammenhang mit hohem Volumen



Um mögliche Gehörschäden zu vermeiden, sollten Sie nicht über einen längeren Zeitraum mit hoher Lautstärke hören.

### 1.2.6 Unterbrechung der Stromversorgung

Die eventuell vorhandene Netztaaste trennt das Gerät nicht vollständig vom Netz. Um das Gerät vollständig vom Netz zu trennen, ziehen Sie das Netzkabel aus der Steckdose.

Der Netzstecker muss leicht zugänglich sein, damit das Gerät jederzeit vom Netz getrennt werden kann.

## 1.3 Wartung

### 1.3.1 Wartung der Geräte

Versuchen Sie niemals, die Wartung dieses Geräts selbst durchzuführen, da durch die Öffnungen oder durch das Entfernen von Abdeckungen stromführende Teile freigelegt werden können, deren Berührung gefährlich sein kann. Überlassen Sie alle Wartungsarbeiten qualifiziertem Servicepersonal.

### 1.3.2 Nur mit einem trockenen Tuch reinigen!

Ziehen Sie den Netzadapter des Geräts aus der Steckdose, bevor Sie das Gerät reinigen. Verwenden Sie niemals flüssige Reinigungsmittel oder Reinigungssprays. Verwenden Sie zur Reinigung nur ein feuchtes Tuch.

### 1.4 Pflege der Batterie

Wenn Sie das Produkt längere Zeit nicht benutzen, sollten Sie es mindestens einmal im Monat aufladen, um seine Leistung zu erhalten.

### 1.5 Wiederaufladbare Batterien



Wiederaufladbare Batterien sind Verschleißteile und fallen daher nicht unter die Garantie.

Defekte Akkus können nicht durch den Kunden ersetzt werden. Bei Defekten an Akkus wenden Sie sich bitte an Ihren Händler vor Ort.

**ACHTUNG:** Bei falschem Einlegen (Verpolung/Kurzschluss) der Lithium-Ionen-Akkus besteht Explosionsgefahr. Ersetzen Sie die Akkus nur durch einen identischen oder ähnlichen Typ.

### 1.6 Reparatur

#### 1.6.1 Reparaturbedürftige Schäden

Reparaturen dürfen nur von einer qualifizierten Servicestelle durchgeführt werden. Eine Reparatur ist erforderlich, wenn das Gerät beschädigt wurde, wenn Flüssigkeit in das Gerät eingedrungen ist, wenn Gegenstände in das Gerät eingedrungen sind, wenn das Gerät Regen oder Feuchtigkeit ausgesetzt war, wenn es nicht mehr richtig funktioniert oder heruntergefallen ist.

#### 1.6.2 Um das Risiko eines Stromschlags zu minimieren

Entfernen Sie keine Schrauben, Abdeckungen oder Gehäuseteile.

### 1.7 Automatische Energiesparfunktion

Das Gerät ist mit einer automatischen Energiesparfunktion ausgestattet. Diese Energiesparfunktion versetzt das Gerät in den Standby-Modus, wenn das Gerät stummgeschaltet ist oder die Wiedergabe über einen längeren Zeitraum pausiert wird.

#### **EU-Konformitätserklärung**

Hiermit erklärt die Loewe Technology GmbH, dass dieses Produkt den grundlegenden Anforderungen und anderen relevanten Bestimmungen der Richtlinie 2014/53/EU und allen anwendbaren EU-Richtlinien entspricht.

Die vollständige Konformitätserklärung finden Sie in der Produktauswahl unter: [www.loewe.tv/int/support](http://www.loewe.tv/int/support)

Dieses Produkt kann in allen EU-Mitgliedsstaaten verwendet werden.

## 2 Hauptgerät Komponenten

### 2.1 Oberseite

- 1 **Einschalttaste** – Langes Drücken schaltet das Radio ein oder aus. Wenn das Radio eingeschaltet ist, versetzt ein kurzer Druck das Radio in den Standby-Modus. Wenn sich das Radio im Standby-Modus befindet, drücken Sie kurz, um es einzuschalten.
- 2 **Quelle** – Drücken, um die Eingangsquelle zu wechseln. Schaltet zwischen DAB-, UKW- und Bluetooth-Modus um.
- 3 **Alarm** – Geben Sie die Alarめinstellungen ein.
- 4 **Vorwahl** – Im Radiobetrieb: Kurz drücken, um den bevorzugten Radiosender aufzurufen. Gedrückt halten, um den aktuellen Radiosender zu speichern.
- 5 **<** – Im DAB-Radiomodus: Kurz drücken, um zum vorherigen gespeicherten Sender zu wechseln.  
  
Im FM-Radiomodus: Kurz drücken, um zum vorherigen gespeicherten Sender zu wechseln. Lang drücken, um nach einem Sender mit niedrigerer Frequenz zu suchen.  
  
Im Bluetooth-Modus: Zum vorherigen Titel springen.

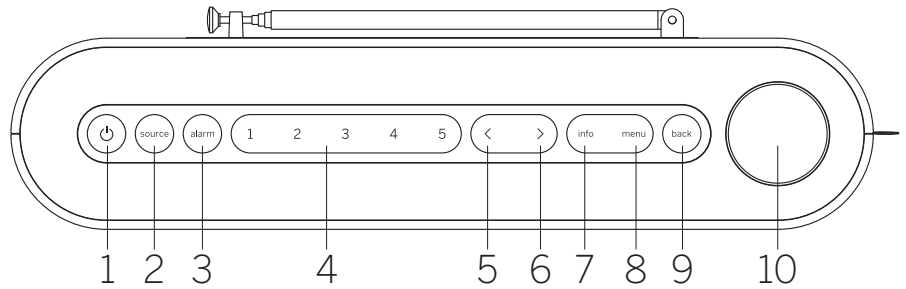

- 6 **>** – Im DAB-Radiomodus: Kurz drücken, um zum nächsten gespeicherten Sender zu wechseln.  
  
Im FM-Radiomodus: Kurz drücken, um zum nächsten gespeicherten Sender zu wechseln. Lang drücken, um nach einem Sender mit höherer Frequenz zu suchen.  
  
Im Bluetooth-Modus: Zum nächsten Titel springen.
- 7 **Info** – Schaltet die auf dem Display angezeigten Informationen um.
- 8 **Menü** – Ruft das Einstellungsmenü auf.
- 9 **Zurück** – Zurückgehen im Menü oder Verlassen des Menüs.

#### 10 **Lautstärkereglер**

Im Radiomodus: drücken, um die Stummschaltung zu aktivieren/deaktivieren.

Im Bluetooth-Modus: Drücken Sie zum Abspielen/Pausieren.

Alle Quellen: Im Uhrzeigersinn drehen, um die Lautstärke zu erhöhen.

Drehen Sie gegen den Uhrzeigersinn, um die Lautstärke zu verringern.

Während Sie sich im Menü befinden: Drücken Sie, um das Untermenü aufzurufen oder die Auswahl zu bestätigen.

Drehen, um zwischen den Menüpunkten zu navigieren.

### 2.2 Vorderseite

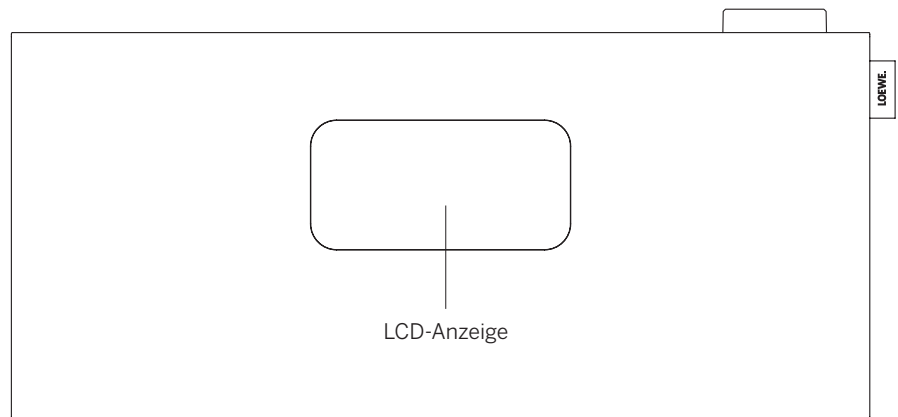

### 2.3 Hintere Seite

1. **Teleskopantenne**
2. **USB-C-Eingang** – Schließen Sie das USB-PD-Netzteil an. Der PD-Adapter liefert 9 V zum Aufladen des Akkus.
3. **3,5mm Kopfhörerausgang**
4. **Kensington Lock** 

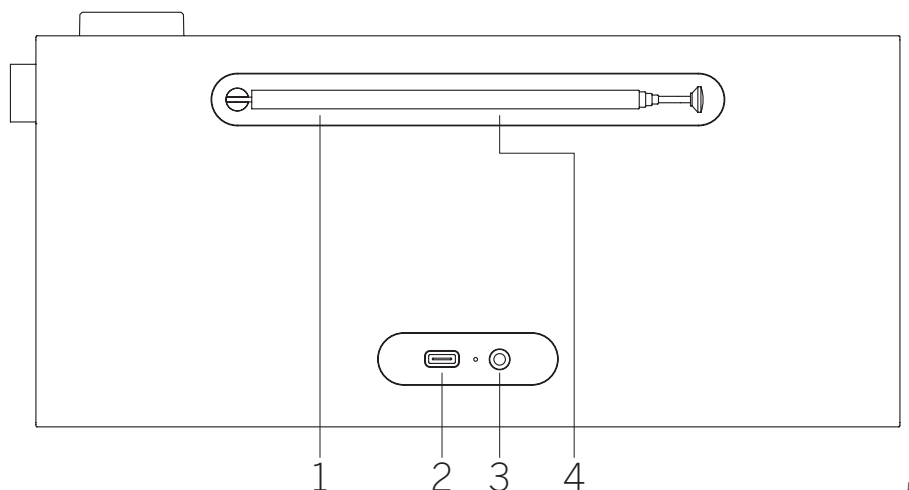





## 2.4 Symbole anzeigen

Auf dem Radiodisplay sind verschiedene Symbole zu sehen, die aufleuchten, wenn die entsprechenden Funktionen genutzt werden.

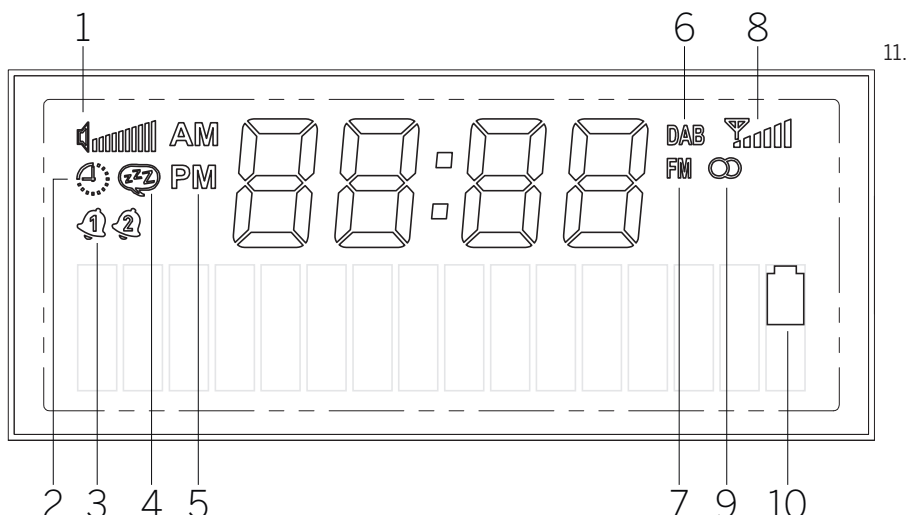
1. Lautstärke-Anzeige
2. Sleep-Timer aktiv
3. Alarm aktiv
4. Snooze aktiv
5. AM/PM-Anzeige für 12-Stunden-Zeitformat
6. DAB-Radioquelle
7. FM-Radioquelle
8. Anzeige der Signalstärke
9. Empfang von Stereo-Radiosignalen
10. Batteriestand



## 3 Aufladen des Akkus

Dieses tragbare Gerät verfügt über einen eingebauten wiederaufladbaren Lithium-Ionen-Akku und kann ohne Anschluss an eine Steckdose betrieben werden. Sie können den Batteriestatus auf dem vorderen LCD-Display überprüfen .

Um den Akku aufzuladen, schließen Sie das mitgelieferte Netzteil an den USB-Eingang des Radios auf der Rückseite an. Diese Kombination gewährleistet auch den besten Radioempfang. Schließen Sie dann das Netzteil an eine Steckdose an. Es kann bis zu 3 Stunden dauern, bis der Akku vollständig aufgeladen ist.

**Warnung:** Verwenden Sie nur das mitgelieferte Netzteil oder ein als USB-C PD gekennzeichnetes Netzteil, das 9 V und mindestens 10 W liefern kann.

## 4 Erste Inbetriebnahme

Ziehen Sie die Teleskopantenne aus.

Halten Sie die **Einschalttaste** am Radio gedrückt, um es einzuschalten. Wenn Sie das Gerät zum ersten Mal verwenden, wechselt es in den DAB-Modus und beginnt automatisch mit der Suche nach verfügbaren Sendern.

Die Uhr wird automatisch auf die aktuelle Zeit eingestellt.

Wenn die Senderliste nach dem Suchlauf leer ist, sind möglicherweise keine DAB-Radiosender in dem Gebiet verfügbar oder die Antenne wurde nicht ausgefahren. Versuchen Sie, das Radio an einem anderen Ort aufzustellen und wiederholen Sie den automatischen Suchlauf.

## 5 Grundlegende Bedienung

### 5.1 Einschalten / Ausschalten

Um das Radio ein- oder auszuschalten, halten Sie die **Einschalttaste** ein paar Sekunden lang gedrückt. Sobald das Radio eingeschaltet ist, wird es durch einen kurzen Druck auf die selbe Taste in den Standby-Modus versetzt. Um es aus dem Standby-Modus wieder einzuschalten, drücken Sie einfach kurz die Einschalttaste. Alternativ können Sie das Radio auch durch Drücken des **Lautstärkereglers** aus dem Standby-Modus aufwecken.

**Hinweis:** Wenn das Gerät stummgeschaltet ist oder 15 Minuten lang kein Signal empfängt, schaltet es automatisch in den Standby-Modus. Wenn sich das Gerät im Standby-Modus befindet und nur über die Batterie betrieben wird, schaltet es sich nach 60 Minuten vollständig aus (es sei denn, es ist ein Alarm programmiert). Wird das Radio über den Netzadapter betrieben, bleibt es im Standby-Modus.

### 5.2 Einstellen von Lautstärke und Stummschaltung

Sie können die Lautstärke durch Drehen des **Lautstärkeknopfes** am Gerät einstellen. Durch Drücken des **Lautstärkereglers** wird das Radio stummgeschaltet. Wenn Sie den Knopf erneut drücken, wird die ursprüngliche Lautstärke wiederhergestellt. Im Bluetooth-Modus kann durch Drücken des **Lautstärkereglers** der aktuelle Titel angehalten oder fortgesetzt werden.

### 5.3 Zusätzliche Informationen

Durch wiederholtes Drücken der **Info**-Taste am Gerät können je nach Quelle und Sender zusätzliche Informationen angezeigt werden.

### 5.4 Umschalten der Quelle

Drücken Sie die **Quellentaste** wiederholt, um zwischen den Quellen zu wechseln: DAB, FM, Bluetooth.

### 5.5 Hauptmenü-Navigation

Drücken Sie die **Menütaste**, um das Hauptmenü zu öffnen. Drehen Sie den **Lautstärkeknopf**, um zwischen den Menüpunkten zu wechseln. Drücken Sie den **Lautstärkereglers**, um den ausgewählten Menüpunkt aufzurufen oder die ausgewählte Option zu bestätigen. Drücken Sie die **Zurück**-Taste, um im Menü zurück zu gehen.

## 6 Digitales Radio (DAB+)

Um Digitalradio zu empfangen, muss die Antenne des Radios ausgefahren sein.

Drücken Sie die **Quellentaste** so oft, bis Sie **[DAB]** auf dem Display sehen können.

### 6.1 Senderabfrage

Um nach Sendern zu suchen, können Sie eine automatische Suche starten.

Drücken Sie dazu die **Menütaste** auf der Oberseite des Radios, um das Hauptmenü anzuzeigen. Navigieren Sie durch Drehen des **Lautstärkereglers** zu **[vollständiger Suchlauf]** und bestätigen Sie die Auswahl durch

Drücken des Lautstärkereglers. Auf dem Display erscheint [Suchlauf...] sowie die Anzahl der bisher gefundenen Sender und ein entsprechender Fortschrittsbalken. Die Sender werden dann in alphabetischer Reihenfolge gespeichert.

## 6.2 Manuelle Abstimmung

Hinweis: Ensembles bezeichnen Gruppen von Radiosendern, die auf einer bestimmten Frequenz in einem bestimmten geografischen Gebiet senden. Jedes Ensemble besteht aus mehreren Sendern, die ihre Signale gemeinsam übertragen, so dass der Hörer einen beliebigen Sender einstellen kann.

Sie können ein Ensemble manuell abstimmen, indem Sie die **Menütaste** am Gerät drücken. Nachdem Sie **[manuell einstellen]** ausgewählt haben, können Sie den gewünschten Block/die gewünschte Frequenz auswählen und Ihre Auswahl durch Drücken des **Lautstärkereglers** bestätigen. Das Radio zeigt Informationen über das Ensemble an, einschließlich der Signalstärke und einer Liste der Sender innerhalb des Ensembles.

Wenn sich das Radio erfolgreich auf ein neues Ensemble einstellt, speichert es automatisch alle Sender dieses Ensembles in der Senderliste. Wenn jedoch keine Sender gefunden werden, können Sie zur Block-/Frequenzwahl zurückkehren, indem Sie die Zurück-Taste drücken.

## 6.3 Auswählen eines Senders

Der Name des aktuell ausgewählten Senders wird unten im Display angezeigt.

Drücken Sie die Taste **< oder >**, um den vorherigen oder nächsten Sender in der Liste auszuwählen.

## 6.4 Senderliste

Drücken Sie die **Menütaste** und bestätigen Sie **[Senderliste]** durch Drücken des **Lautstärkeknopfes**. Drehen Sie den **Lautstärkeregler**, um einen Sender auszuwählen, und drücken Sie ihn zur Bestätigung. Das Gerät beginnt automatisch mit der Wiedergabe.

Hinweis: Die Empfangsqualität eines Senders hängt von Faktoren wie Wetter, Aufstellort und Antennenausrichtung ab. Wenn ein Sender aus der Senderliste nicht empfangen werden kann, ändern Sie die Ausrichtung der Antenne oder den Aufstellort des Radios. Sender, die nicht mehr empfangen werden können, können aus der Senderliste entfernt werden.

## 6.5 Sender löschen, die nicht mehr empfangen werden können

Sender, die nicht mehr empfangen werden können, können aus der Liste gelöscht

werden. Drücken Sie dazu die **Menütaste** und wählen Sie **[löschen]**. Wählen Sie dann **[ja]** und diese Sender werden gelöscht. Wenn Sie **[nein]** wählen, gelangen Sie zurück ins Menü, ohne dass die Sender gelöscht werden.

## 6.6 Speichern von DAB-Sendern auf den Vorwahltasten

Im Radio können Sie mit den Speichertasten 1-5 des Geräts bis zu fünf Lieblingssender speichern. Wählen Sie dazu den gewünschten Sender aus und halten Sie die entsprechende Speichertaste gedrückt, bis im Display **[gespeichert]** angezeigt wird. Auf die Voreinstellungen können Sie ganz einfach zugreifen, indem Sie kurz auf die entsprechende Speichertaste drücken.

## 6.7 Dynamikbereichskontrolle (DRC)

Einige DAB-Sender unterstützen DRC, wodurch der Unterschied zwischen lauten und leisen Tönen verringert wird.

Die folgenden Einstellungen sind möglich:

**[Aus]** – DRC ist ausgeschaltet, Broadcast DRC wird ignoriert.

**[niedrig]** – DRC-Pegel ist auf 1/2 eingestellt, der vom Sender gesendet wird.

**[hoch]** – Der DRC-Pegel wird wie vom Sender gesendet verwendet.

Um DRC einzustellen, gehen Sie wie folgt vor:

Drücken Sie die **Menütaste** und wählen Sie **[DRC]**. Die Einstellungen für DRC können im folgenden Menü geändert werden. Die aktuelle Einstellung ist durch **[\*]** gekennzeichnet.

Hinweis: Nicht alle DAB-Sender sind in der Lage, die DRC-Funktion zu nutzen. Wenn der Sender DRC nicht unterstützt, hat die DRC-Einstellung im Radio keine Wirkung.

## 7 FM-radio

Um das UKW-Radio zu empfangen, muss die Antenne des Radios ausgefahren sein.

Drücken Sie die **Quellentaste** so oft, bis Sie **[FM]** auf dem Display sehen können.

### 7.1 Senderabfrage

Sie können automatisch nach UKW-Sendern suchen. Drücken Sie dazu die **Menütaste** auf der Oberseite des Radios, um das Hauptmenü anzuzeigen. Navigieren Sie durch Drehen des **Lautstärkereglers** zu **[vollständiger Suchlauf]** und bestätigen Sie die Auswahl durch Drücken des **Lautstärkereglers**. Auf dem Display erscheint **[Auto Suchlauf...]**. Die Sender sind nach Frequenz geordnet.

## 7.2 Scan-Einstellungen

Mit dieser Funktion können Sie steuern, welche Sender bei der automatischen Sendersuche im Speicher abgelegt werden. Wenn Sie die Option **[nur starke Sender]** auswählen, können Sie sicherstellen, dass nur Sender mit einem starken Empfangssignal gespeichert werden. Um diese Funktion zu nutzen, drücken Sie die Menütaste und wählen Sie **[Suchlaufeinstellung]**. Im folgenden Menü können Sie zwischen **[alle Sender]** und **[nur starke Sender]** wählen. Die aktuelle Einstellung ist durch ein Sternchen **[\*]** gekennzeichnet.

### 7.3 Manuelle Abstimmung

Halten Sie im UKW-Betrieb die Taste **< oder >** gedrückt, um manuell nach Sendern mit niedrigerer/höherer Frequenz zu suchen.

Alternativ können Sie die **Menütaste** drücken, um das Menü aufzurufen und **[manuell einstellen]** auszuwählen. Drehen Sie dann den Lautstärkeknopf, um die Frequenz zu ändern. Bestätigen Sie die gewählte Frequenz durch Drücken des Lautstärkeknopfes.

### 7.4 Auswählen eines Senders

Der Name oder die Frequenz des aktuell gewählten Senders wird unten im Display angezeigt.

Drücken Sie die Taste **< oder >**, um den vorherigen oder nächsten Sender in der Liste auszuwählen.

### 7.5 7.5 Senderliste

Drücken Sie die **Menütaste** und bestätigen Sie **[Senderliste]** durch Drücken des **Lautstärkeknopfes**. Drehen Sie den **Lautstärkeregler**, um einen Sender auszuwählen, und drücken Sie ihn zur Bestätigung. Das Gerät beginnt automatisch mit der Wiedergabe.

Hinweis: Die Empfangsqualität eines Senders hängt von Faktoren wie Wetter, Aufstellort und Antennenausrichtung ab. Wenn ein Sender aus der Senderliste nicht empfangen werden kann, ändern Sie die Ausrichtung der Antenne oder den Aufstellort des Radios. Sender, die nicht mehr empfangen werden können, können aus der Senderliste entfernt werden.

### 7.6 Speichern von FM-Sendern auf den Vorwahltasten

Im Radio können Sie mit den Speichertasten 1-5 des Geräts bis zu fünf Lieblingssender speichern. Wählen Sie dazu den gewünschten Sender aus und halten Sie die entsprechende Speichertaste gedrückt, bis im Display **[gespeichert]** angezeigt wird. Auf die Voreinstellungen können Sie ganz einfach zugreifen, indem Sie kurz auf die entsprechende Speichertaste drücken.

## 7.7 Mono/Stereo-Einstellungen

Bei Sendern mit schlechtem Empfang kann durch Umschalten auf Mono-Empfang eine leichte Qualitätsverbesserung erzielt werden. Drücken Sie dazu die **Menütaste** und wählen Sie **[mono/stereo]**. Im folgenden Menü können Sie zwischen zwei Optionen wählen: **[Stereo möglich]** oder **[Nur Mono]**. Die aktuelle Einstellung ist durch **[\*]** gekennzeichnet.

## 8 Bluetooth-audio

Um die Bluetooth-Quelle auszuwählen, drücken Sie die **Quellentaste** so oft, bis Sie **[Bluetooth]** auf dem Display sehen können.

### 8.1 Bluetooth-Geräte zum ersten Mal koppeln

Vergewissern Sie sich, dass das zu koppelnde Gerät eingeschaltet ist und Bluetooth aktiviert ist. Wechseln Sie am Radio die Quelle zu **[Bluetooth]**, indem Sie die **Quellentaste** drücken. Auf dem Display erscheint der Text **[Nicht verbunden]**. Öffnen Sie nun die Bluetooth-Einstellungen des zu koppelnden Gerätes und suchen Sie dort nach verfügbaren Bluetooth-Geräten. Wählen Sie "Loewe.radio.frequency", um den Kopplungsvorgang zu starten.

Jetzt kann die Wiedergabe über das Gerät gesteuert werden.

### 8.2 Ein anderes Gerät koppeln

Wenn Sie ein neues Gerät mit dem Radio koppeln möchten, müssen Sie zunächst die Verbindung des aktuell gekoppelten Geräts trennen. Drücken Sie dazu lange auf die **Quellentaste** am Radio, bis die Verbindung zum Gerät getrennt ist. Wenn kein Gerät verbunden ist, beginnt der Text **[Nicht verbunden]** auf dem Display zu blinken.

Nachdem Sie die Verbindung zum vorherigen Gerät getrennt haben, können Sie das neue Gerät mit den gleichen Schritten wie zuvor koppeln.

## 9 Alarm-Einstellungen

Dieses Funkgerät verfügt über 2 separate Alarmzeiten, die individuell eingestellt werden können. Durch Drücken der **Alarmtaste** wird ein mehrstufiger Einrichtungsprozess eingeleitet. Wenn Sie in einem der Schritte einen Fehler machen, können Sie zum vorherigen Schritt zurückgehen, indem Sie die **Zurück-Taste** drücken.

SCHRITT 1: Drücken Sie die **Alarmtaste**, um die Alarmeinstellungen aufzurufen. Wählen Sie durch Drehen des **Lautstärkereglers** einen der beiden verfügbaren Alarme aus, die Sie

einrichten möchten, und bestätigen Sie durch Drücken des **Lautstärkereglers**.

SCHRITT 2: Wählen Sie **[Alarm ein]**, um den ausgewählten Alarm zu aktivieren und mit der Alarmeinstellung fortzufahren. Die Option **[Alarm aus]** schaltet den aktuellen Alarm aus.

SCHRITT 3: Stellen Sie die Weckzeit ein. Die Werte können durch Drehen des **Lautstärkeknopfes** geändert werden. Drücken Sie den **Lautstärkeknopf**, um den Wert zu speichern. Nach dem Speichern eines Wertes wird automatisch der nächste Zahlenblock ausgewählt. Wiederholen Sie die vorherigen Schritte, um alle Werte einzustellen.

SCHRITT 4: Verwenden Sie den **Lautstärkeregler**, um die Alarmquelle auszuwählen. Die Optionen sind: **[DAB]**, **[FM]**, **[Summer]**.

SCHRITT 5: Hier wird der Sender angegeben, mit dem geweckt werden soll. Der zuletzt gehörte Sender oder in den Favoriten gespeicherte Sender sind hier verfügbar. Dies gilt nicht für den Buzzer-Modus.

SCHRITT 6: Wählen Sie hier aus, an welchen Tagen der Alarm aktiviert werden soll. Die folgenden Auswahlmöglichkeiten stehen zur Verfügung: **[einmalig]** / **[täglich]** / **[Wochenende]** / **[Werktage]**. Wenn Sie **[einmalig]** wählen, werden Sie aufgefordert, ein Datum anzugeben, an dem der Alarm ausgelöst werden soll.

Wenn Sie alle Einstellungen vorgenommen haben, erscheint zur Bestätigung kurz **[Alarm gespeichert]** auf dem Display. Auf dem Display links neben der Uhr sehen Sie ein Glockensymbol mit der Zahl 1 oder 2, das für den aktuell eingestellten Wecker steht.

Wenn der Alarm ertönt, können Sie den **Lautstärkeregler** drücken, um die Schlummerfunktion zu aktivieren. Um den Wecker auszuschalten, drücken Sie die **Einschalttaste**.

Hinweis: Der Alarmmodus ist nur aktiv, wenn sich das Funkgerät im Standby- oder Betriebsmodus befindet. Der Alarm wird nicht aktiviert, wenn das Funkgerät vollständig ausgeschaltet ist.

### 9.1 Zusätzliche Alarmeinstellungen

Es gibt zusätzliche Einstellungen für den Alarm. Diese können Sie aufrufen, indem Sie die Menütaste drücken, **[Systemeinstellungen]** und dann **[Alarmeinstellungen]** wählen.

SCHRITT 1: Verwenden Sie den **Lautstärkeregler**, um eine Alarmdauer einzustellen. Die Optionen sind: 1, 5, 10, 15, 30 Minuten.

SCHRITT 2: Verwenden Sie den **Lautstärkeregler**, um eine Schlummerdauer einzustellen. Die Optionen sind: 5, 10, 15, 20, 30 Minuten. Wenn der Alarm ertönt, wird

durch Drücken des **Lautstärkereglers** die Schlummerfunktion aktiviert, die den Alarm vorübergehend zum Schweigen bringt.

SCHRITT 3: Stellen Sie hier die gewünschte Alarmlautstärke ein.

Hinweis: Diese Einstellungen werden von beiden Alarmen gemeinsam genutzt.

## 10 Einschlaf-Timer

Mit dieser Funktion können Sie das Radio nach einer bestimmten Zeitspanne automatisch in den Standby-Modus schalten. Drücken Sie dazu die **Menütaste** und wählen Sie **[Systemeinstellungen]** und dann **[Sleep]**. Wählen Sie dann eine der verfügbaren Optionen aus und bestätigen Sie die Auswahl durch Drücken des **Lautstärkeknopfes**. Sie können zwischen 15, 30, 45, 60 oder 90 Minuten wählen. Mit **[sleep off]** wird die zuvor eingestellte Zeitspanne gelöscht.

In der linken oberen Ecke des Displays leuchtet ein kleines Uhrensymbol auf, das anzeigt, dass der Sleep-Timer aktiviert ist.

## 11 Einstellungen für Datum und Uhrzeit

Die Einstellungen für Zeit und Datum können im Menü **[Uhrzeit/Datum]** vorgenommen werden, das über **[Systemeinstellungen]** zugänglich ist. Die folgenden Optionen sind verfügbar:

### 11.1 Manuelle Einstellung

Im Menü **[manuell einstellen]** können Sie die Uhrzeit und das Datum manuell einstellen. Die Werte können durch Drehen des **Lautstärkeknopfes** geändert werden. Drücken Sie den **Lautstärkeknopf**, um den Wert zu speichern. Nach dem Speichern eines Wertes wird automatisch der nächste Zahlenblock ausgewählt. Wiederholen Sie die vorherigen Schritte, um alle Werte für Datum und Uhrzeit einzustellen.

Hinweis: Das Datum und die Uhrzeit werden automatisch vom DAB/FM-Radiosignal abgerufen und aktualisiert. Wenn Sie das Datum und die Uhrzeit manuell einstellen möchten, müssen Sie die automatische Aktualisierung deaktivieren. Siehe Kapitel 11.4.

### 11.2 12/24h-Format

Im Menü **[Uhrzeitformat]** können Sie festlegen, ob die Uhr im 12- oder 24-Stunden-Format angezeigt werden soll. Wählen Sie die gewünschte Option durch Drehen des **Lautstärkereglers** und bestätigen Sie durch Drücken des **Lautstärkereglers**. Die aktuell gewählte Option ist mit **[\*]** gekennzeichnet.



## 11.3 Datumsformat

Im Menü **[Datumsformat]** können Sie festlegen, wie das Datum im Radio angezeigt werden soll. Tag-Monat-Jahr oder Monat-Tag-Jahr. Die aktuell ausgewählte Option ist mit **[\*]** gekennzeichnet.

Hinweis: Während Sie UKW- oder DAB-Radio hören, können Sie das Datum durch wiederholtes Drücken der Info-Taste anzeigen. Das Datum wird auch angezeigt, wenn sich das Radio im Standby-Modus befindet.

## 11.4 Automatische Aktualisierung

Im Menü **[automatisches Update]** können Sie die Quelle angeben, aus der die Uhrzeit und das Datum aktualisiert werden sollen. Die folgenden Optionen sind verfügbar:

**[über FM + DAB]:** Uhrzeit und Datum werden über DAB oder UKW aktualisiert, je nachdem, was verfügbar ist.

**[über DAB]:** Die Uhrzeit und das Datum werden nur über DAB aktualisiert.

**[über FM]:** Uhrzeit und Datum werden nur über FM aktualisiert.

**[aus]:** Uhrzeit und Datum müssen manuell eingestellt werden.

Die aktuell ausgewählte Option ist mit **[\*]** gekennzeichnet.

## 12 Einstellungen anzeigen

In den Display-Einstellungen können Sie die Standardhelligkeit des Displays ändern und die Zeit zum Dimmen des Displays einstellen.

Drücken Sie die **Menütaste**, wählen Sie **[Systemeinstellungen]** und dann **[Displayeinstellungen]**. Die folgenden Optionen sind verfügbar:

**[Dimmen]:** Mit dieser Option können Sie die Zeitspanne einstellen, nach der sich das Display automatisch auf ein niedrigeres Beleuchtungsniveau einstellt.

Auswahlmöglichkeiten: **[Aus / 10 / 20 / 30 / 45 / 60 / 90 / 120 / 180 Sekunden]**

**[Aus]** bedeutet, dass das Radio immer die Standard-Helligkeitsstufe beibehält.

Nachdem Sie die gewünschte Zeit für die Dimmaktivierung ausgewählt haben, müssen Sie nun konfigurieren, wie das Display gedimmt werden soll.

**[niedrig]** - Nach Ablauf der eingestellten Zeit wird das Display automatisch auf eine niedrige Helligkeitsstufe eingestellt.

**[display off]** - Nach Ablauf der eingestellten Zeit schaltet sich das Display vollständig aus.

Hinweis: Drücken Sie eine beliebige Taste am Gerät, um das Display wieder einzuschalten.

**[Helligkeit]:** Standardhelligkeit des Displays. Auswahlmöglichkeiten: **[hoch]** / **[mittel]** / **[niedrig]**

## 13 Equalizer

Mit dem Equalizer können Sie den Klang des Radios anpassen. Sie können aus vorkonfigurierten Einstellungen wählen. Bitte gehen Sie wie folgt vor:

Drücken Sie die **Menütaste**, wählen Sie **[Systemeinstellungen]** und dann **[EQ]**. Sie können ein Klangprofil auswählen, indem Sie den **Lautstärkeregl**er drehen und dann durch Drücken des **Lautstärkeregl**ers bestätigen. Die folgenden Profile sind verfügbar: **[Neutral]** / **[Klassik]** / **[Pop]** / **[Rock]** / **[Sprache]**

## 14 Notfall-Warnfunktionalität (EWF)

Dieses Radio unterstützt die Notfall-Warnfunktionalität (EWF). Im Falle einer technischen Katastrophe oder einer Naturkatastrophe in der Region, in der das Radio ein DAB-Signal empfängt, löst die Notfallbehörde einen Alarm aus und umgeht dabei die regulären Programmanbieter.

Wird der EWF aktiviert, während sich das Radio im Standby-Modus befindet, wacht es automatisch auf und spielt die Alarmsequenz ab.

Während eines EWF-Alarms zeigt das Display auch zusätzliche Textinformationen an.

Um die EWF-Funktion einzustellen, drücken Sie die **Menütaste**, wählen Sie **[Systemeinstellungen]** und dann **[Notfallwarnung]**. Drehen Sie den **Lautstärkeregl**er, um eine der folgenden Optionen auszuwählen:

**[nur Warnung]** - Nur offizielle Warnungen lösen den EWF-Alarm aus.

**[keine Warnung]** - EWF ist deaktiviert. Der Alarm wird in einer Notsituation nicht aktiviert.

**[Warnung + Test]** - Der Alarm wird sowohl bei der offiziellen Warnung als auch bei der Testwarnung aktiviert.

Hinweis: Die Verfügbarkeit dieser Funktion hängt vom jeweiligen Land/der jeweiligen Region ab.

## 15 Sprache

Im Menü **[Sprache]** können Sie die Menüsprache des Radios einstellen.

Drücken Sie die **Menütaste**, wählen Sie **[Systemeinstellungen]** und dann **[Sprache]**. Sie können eine Sprache auswählen, indem Sie den **Lautstärkeknopf** drehen und dann durch Drücken des **Lautstärkeknopfes** bestätigen. Die folgenden Sprachen sind

verfügbar: Englisch, Deutsch, Italienisch, Französisch, Spanisch, Niederländisch.

Die aktuelle Menüsprache ist mit **[\*]** gekennzeichnet.

## 16 Zurücksetzen auf Werkseinstellungen

Drücken Sie die **Menütaste**, wählen Sie **[Systemeinstellungen]** und dann **[Werkseinstellung]**. Um das Radio auf den Auslieferungszustand zurückzusetzen, wählen Sie bitte **[ja]**, indem Sie den **Lautstärkeknopf** drehen.

Achtung! Alle vorherigen Einstellungen werden gelöscht. Wenn Sie **[nein]** wählen, wird der Vorgang abgebrochen.

Hinweis: Setzen Sie das Radio in jedem Fall in den Auslieferungszustand zurück, bevor Sie es weitergeben (z.B. verkaufen, verschenken oder entsorgen).

## 17 Software-Version

Um die aktuelle Firmware-Version abzurufen, drücken Sie die **Menütaste** und wählen Sie **[Systemeinstellungen]** und dann **[SW-Version]**. Die Software-Versionsnummer wird auf dem Bildschirm angezeigt. Es ist wichtig, diese Information zur Hand zu haben, wenn Sie sich an den Kundendienst wenden. Um das Menü der Software-Version zu verlassen, drücken Sie einfach die **Zurück-Taste**.

## 18 Kopfhörer

Wenn Sie das Radio lieber privat hören möchten, können Sie einen Kopfhörer an die Kopfhörerbuchse auf der Rückseite des Radios anschließen. Stellen Sie jedoch sicher, dass Sie die Lautstärke auf einen niedrigen Pegel einstellen, bevor Sie die Ohrstöpsel in Ihre Ohren einführen, um Unbehagen oder Gehörschäden zu vermeiden.

Sobald der Kopfhörer eingesteckt ist, werden die integrierten Lautsprecher des Radios automatisch stummgeschaltet und der Ton wird nur noch über den Kopfhörer übertragen. Wenn Sie den Ton wieder über die Lautsprecher des Radios hören möchten, ziehen Sie einfach den Kopfhörer ab.

## 19 Apps

Scannen Sie den unten stehenden QR-Code mit Ihrem Smartphone und laden Sie die empfohlene App herunter.



Die App "my Loewe" ist der Einstieg in die Loewe Welt und ermöglicht Ihnen den Zugriff auf alle Bedienungsanleitungen Ihrer Loewe Produkte.

## 20 Fehlersuche

Im Falle einer Fehlfunktion des Geräts empfehlen wir Ihnen, vor dem Anruf bei der Hotline die nachstehende Liste zu prüfen.

Problem	Mögliche Ursache	Abhilfe/Hinweise
<b>Kann das Radio nicht einschalten</b>	<ul style="list-style-type: none"> <li>a. Der Batteriestand kann sehr niedrig sein.</li> <li>b. Das Radio kann vollständig ausgeschaltet sein.</li> </ul>	<ul style="list-style-type: none"> <li>a. Laden Sie das Funkgerät auf.</li> <li>b. Drücken und halten Sie die Standby-Taste, um das Radio einzuschalten. Durch kurzes Drücken der Standby-Taste wird das Radio nicht eingeschaltet.</li> </ul>
<b>Kein Ton</b>	<ul style="list-style-type: none"> <li>a. Ton ist stummgeschaltet</li> <li>b. Die Lautstärke ist auf ein Minimum reduziert.</li> <li>c. Es wurde die falsche Quelle gewählt.</li> <li>d. Der Empfang des DAB-Signals ist schlecht.</li> <li>e. Die Bluetooth-Quelle ist pausiert.</li> <li>f. Bluetooth ist nicht gekoppelt</li> </ul>	<ul style="list-style-type: none"> <li>a. Drücken Sie den Lautstärkereglern, um sicherzustellen, dass das Radio nicht stummgeschaltet ist.</li> <li>b. Stellen Sie die Lautstärke auf den richtigen Pegel ein.</li> <li>c. Vergewissern Sie sich, dass die gewünschte Quelle ausgewählt ist.</li> <li>d. Ändern Sie die Position Ihres Radios oder wechseln Sie den Sender.</li> <li>e. Drücken Sie den Lautstärkekнопf, um die Wiedergabe fortzusetzen.</li> <li>f. Koppeln Sie das Gerät vor dem Hören mit dem Radio.</li> </ul>
<b>Probleme mit dem Radioempfang</b>	<ul style="list-style-type: none"> <li>a. Die Antenne ist möglicherweise falsch ausgerichtet.</li> <li>b. Das Gerät befindet sich möglicherweise an einem Ort, an dem das Signal schwach oder gar nicht vorhanden ist. Möglicherweise stören andere elektrische Geräte in der Nähe den Empfang.</li> <li>c. Der Standort ist nicht für den Empfang von DAB+-Signalen geeignet.</li> </ul>	<ul style="list-style-type: none"> <li>a. Richten Sie die Antenne neu aus.</li> <li>b. Finden Sie einen geeigneteren Standort.</li> <li>c. Bitte prüfen Sie, ob Ihr geografischer Standort von einem DAB+-Signal abgedeckt ist.</li> </ul>
<b>Das Radio ist während der Bluetooth-Kopplung nicht sichtbar</b>	Das Radio befindet sich nicht im Bluetooth-Kopplungsmodus.	Wechseln Sie die Radioquelle in den Bluetooth-Modus und starten Sie die Kopplung. Warten Sie ein paar Sekunden, bis das Radio auf Ihrem Smartphone angezeigt wird.
<b>Laden des Radios nicht möglich</b>	Es wird ein inkompatibles USB-Ladegerät verwendet.	Verwenden Sie das mitgelieferte Ladegerät.

## Entsorgung

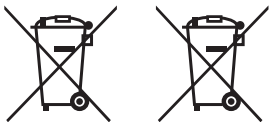

entsteuert. Achtung! Das Zeichen "Pb" unter dem Batteriesymbol weist darauf hin, dass diese Batterie Blei enthält.

Entsorgung von elektrischen und elektronischen Altgeräten und Batterien.

Das Symbol der durchgestrichenen Mülltonne auf dem Produkt oder der Verpackung weist darauf hin, dass dieses Produkt nicht als normaler Hausmüll behandelt werden darf, sondern an einer Sammelstelle für das Recycling von elektrischen und elektronischen Geräten und Batterien abgegeben werden muss. Eine Anleitung zum Entfernen der Batterie vor der Entsorgung des Produkts finden Sie auf der Loewe Homepage. Indem Sie helfen, dieses Produkt ordnungsgemäß zu entsorgen, schützen Sie die Umwelt und die Gesundheit Ihrer Mitmenschen. Eine unsachgemäße oder falsche Entsorgung gefährdet die Umwelt und die Gesundheit. Für weitere Informationen über das Recycling dieses Produktes wenden Sie sich bitte an Ihre Gemeinde oder Ihren kommunalen Entsorgungsdi-

## Technische Daten

<b>Audio</b>	
Akustisches Lautsprecherkonzept	geschlossen + passive Membranen
Kanalkonfiguration (Lautsprecheranordnung)	2.0 (Stereo)
Leistung (Watt Sinus / Musik)	14 / 28
Treiber (aktiv + passiv)	2 (2x 2,5")
Ausrichtung vorne / seitlich / oben / hinten abstrahlend	● / — / — / —
2-Kanal-Weiche	●
Klasse-D-Verstärker	●
Frequenzbereich (Hz)	80-20.000
Individuelle Bass- und Höhenregelung / Loudness	● (EQ-Einstellungen)
<b>Anzeige</b>	
Bildschirmauflösung (Pixel)	mehrere Segmente
Anzeigetechnologie	LCD (dimmbare Anzeige)
Bildschirmdiagonale (cm/Zoll)	7,0 / 2,7
<b>Empfang</b>	
DAB-Empfangsband III (MHz) / EWF	174,9 - 239,2 / ●
UKW (analoges FM-Radio) / RDS	87,5 - 108,0 / ●
<b>Bedienung</b>	
Intelligente Apps (alle: Android + iOS)	my Loewe app
<b>Multimedia</b>	
Bluetooth-Musikspieler	●
FM / DAB+ / Internet-Radio	● / ● / —
<b>Konnektivität und Schnittstellen</b>	
USB	1 x USB-C (Aufladen)
Bluetooth	●
Kopfhörerausgang	●
Antenne IEC	● (feste Teleskopantenne)
Kensington Anti-Diebstahl-Schloss	●
<b>Netzwerk</b>	
Bluetooth-Standard	5.0
Bluetooth-Leistung (max. mW)	<3
Bluetooth-Frequenzbereich	2,4 GHz
Bluetooth-Protokolle	A2DP SNK, AVRCP
<b>Energie</b>	
Netzspannungen AC	100-240V, 50/60 Hz
Leistungsaufnahme Standby <sup>1)</sup> / Netzwerk-Standby (Watt)	<0,75 / —
<b>Mobilität</b>	
Akku-Typ	7,4V / 2200mAh
Ladestrom	9V, 2A
Aufladezeit	3h
Spielzeit	12-14h @ 60dB
<b>Umwelt</b>	
Umgebungstemperatur während des Betriebs	5-40° C
Relative Luftfeuchtigkeit (nicht kondensierend)	35-90%
<b>Abmessungen</b>	
Gewicht (ca. kg) exkl. / inkl. Standard-Setup-Lösung	1,2
B* x H x T (ca. cm) ohne Aufstelllösung (* inkl. Signaturfahne)	21,1 x 13,2 x 6,8
<b>Umfang der Lieferung</b>	
Handbuch / Netzkabel	● / USB-C-Kabel (90 cm)
Andere	USB-C-Netzteil (EU, UK, AUS)

● = verfügbar — = nicht verfügbar

Technische Änderungen und Liefermöglichkeiten können ohne Vorankündigung vorgenommen werden. Das Produktportfolio kann je nach Land unterschiedlich sein und variieren. Serviceangelegenheiten werden individuell behandelt.

<sup>1)</sup> Bei Verwendung des Originalnetzteils.

## Thank you

for choosing a Loewe product. We are happy to have you as a customer. At Loewe, we combine the highest standards of technology, design and user friendliness. This applies equally for TV, audio and accessories. Neither technology nor design accomplishes an end in itself, but together should facilitate the highest possible audio and visual experience for our customer.

Our design is not guided by short-term, fashionable trends. Because after all, you have purchased a piece of high-quality equipment, that you want to enjoy tomorrow and the next day.

## Content

Scope of delivery .....	12
Position of the rating label .....	12
1 Important safety instructions.....	13
2 Main unit components .....	15
3 Recharging the battery .....	16
4 First start-up .....	16
5 Basic operation.....	16
6 Digital radio (DAB+) .....	16
7 FM radio .....	17
8 Bluetooth audio .....	17
9 Alarm settings .....	18
10 Sleep timer .....	18
11 Date & time settings.....	18
12 Display settings .....	18
13 Equalizer.....	18
14 Emergency Warning Functionality (EWF) .....	18
15 Language .....	19
16 Factory reset.....	19
17 Software version.....	19
18 Headphones .....	19
19 Apps .....	19
20 Troubleshooting.....	20
Disposal.....	20

## Scope of delivery

Carefully unpack the device and make sure all accessories are present:

- Loewe radio.frequency
- Power supply (USB-C PD) with 3 interchangeable plug heads for UK, CE market and Australia
- USB-C cable
- Quick start guide
- Safety instructions
- Technical data sheet

## Position of the rating label

Label with model number and operating voltage can be found on the bottom of the product.



# 1 Important safety instructions

Attention: Read this page carefully to ensure safe operation of the device.

Follow all safety and operating instructions when using this product.

You should keep the safety and operating instructions for future reference.

Heed all warnings marked on the product and listed in the operating instructions.

## Explanation of symbols



This symbol indicates risks caused by high voltages.



This symbol is to alert the user to other, more specific risks.



This symbol indicates dangers caused by the development of fire.

## 1.1 Installation

### 1.1.1 Placement

Place the unit on a stable, even surface.

### 1.1.2 Cables

Lay the charging cable in such a way that it cannot be damaged. The cable may not be kinked or laid over sharp edges, stood on or exposed to chemicals.

### 1.1.3 Environment

The device is designed for dry rooms (living rooms and office spaces). It must not be used in rooms with a high level of humidity (e.g. bathroom, sauna) or outdoors.

When using the device, make sure that it is protected from moisture (dripping and splashing water or condensation).

### 1.1.4 Do not use this device near water



The device should never be exposed to water or water splashes, such as those found near a bathtub, wash basin, wet basement or swimming pool. Never place containers filled with liquids, such as e.g. flower vases, on the device.

### 1.1.5 Ventilation



Slots and openings in the housing are used to ventilate the device to ensure reliable operation of the device and to protect the device from overheating. Do not block the ventilation holes. Install the device according to the manufacturer's instructions. Never block the ventilation holes by placing the device on a sofa, rug, or similar soft surfaces. This device should not be installed in a bookshelf or built-in wardrobe unless adequate ventilation is ensured.

### 1.1.6 Heat



Do not install the device near hot surfaces, such as radiators, fan heaters, stoves or other devices. Never place objects with open flame, such as candles on or near the device. The installed batteries should not be exposed to excessive heat such as direct sunlight or open flame.

### 1.1.7 Accessories

Use only the accessories specified by the manufacturer.

## 1.2 Usage

### 1.2.1 Intended use

This device is intended exclusively for the reception and playback of sound signals. It can be used as a stationary radio connected to a power outlet for continuous operation or as a portable radio operated by a built-in battery, allowing for easy portability.

The device supports both FM and DAB radio signals. Additionally, it features Bluetooth connectivity, allowing you to pair it with your mobile device and transform it into a Bluetooth speaker.

### 1.2.2 Overload



Never overload the mains sockets by using multiple sockets, otherwise there is a risk of fire.

### 1.2.3 Thunderstorm



The device should be disconnected from the mains during thunderstorms and if it is not used for a long time.

### 1.2.4 Penetration of foreign material and liquid



Be careful not to allow foreign material or liquid to enter this device through ventilation holes, otherwise it may come into contact with high voltage components or short circuit resulting in a fire or electric shock.

### 1.2.5 Risks associated with high volume



To avoid possible hearing damage, do not listen at high volumes for extended periods of time.

### 1.2.6 Disconnection from power supply

The power button that may be present does not completely disconnect the power supply. To completely disconnect the device from the mains, unplug the mains cable from the socket.

The mains plug must be easily accessible so that the unit can be disconnected from the mains at any time.

## 1.3 Maintenance

### 1.3.1 Device maintenance

Never attempt to carry out the maintenance of this device yourself, because live parts can be exposed through the openings or by removing covers, contacting which can be hazardous. Leave all maintenance to qualified service personnel.

### 1.3.2 Clean only with a dry cloth!

Unplug the mains adapter of this device from the mains socket before cleaning this product. Never use liquid cleaning detergents or cleaning sprays. Use only a damp cloth for cleaning.

## 1.4 Battery care

If you do not use the product for a long time, be sure to charge it at least once a month to maintain its performance.

## 1.5 Rechargeable batteries



Rechargeable batteries are expendable parts and are therefore not covered by the warranty.

Defective rechargeable batteries can not be replaced by the customer. In the case of rechargeable battery defects, please contact your local dealer.

**ATTENTION:** Incorrect insertion (voltage reversal/short circuit) of the lithium-ion rechargeable batteries causes a risk of explosion. Replace rechargeable batteries only with an identical or similar type.

### EU Declaration of Conformity

Hereby, Loewe Technology GmbH declares that this product meets the essential requirements and other relevant provisions of Directive 2014/53/EU and all applicable EU directives.

You can find the complete declaration of conformity in the product selection at: [www.loewe.tv/int/support](http://www.loewe.tv/int/support)

This product can be used across all EU member states.

## 1.6 Repair

### 1.6.1 Damages requiring repair

Repairs may only be carried out by a qualified service centre. Repair is required if the device has been damaged, if liquid has entered the device, if objects have entered the device, if the device has been exposed to rain or moisture, when it stops working properly or has fallen down.

### 1.6.2 To minimize the risk of electric shock.

Do not remove screws, covers or body parts.

## 1.7 Automatic energy saving function

The device is equipped with an automatic energy saving function. This power-saving function puts the unit into stand-by mode when the unit is muted or playback is paused for an extended period of time.

## 2 Main unit components

### 2.1 Top side

- 1 **Power button** – Long press to power the radio on or off. When the radio is on, a short press puts the radio in standby mode. When the radio is in standby mode, press briefly to switch it on.
- 2 **Source** – Press to change input source. Toggle between DAB, FM and Bluetooth mode.
- 3 **Alarm** – Enter alarm settings.
- 4 **Preset buttons** – In radio mode: press shortly to recall favourite radio station. Press and hold to store current radio station.
- 5 **<** – In DAB radio mode: short press to switch to previous saved station.  
In FM radio mode: short press to switch to the previous saved station. Long press to scan for a station with lower frequency.  
In Bluetooth mode: skip to previous track.

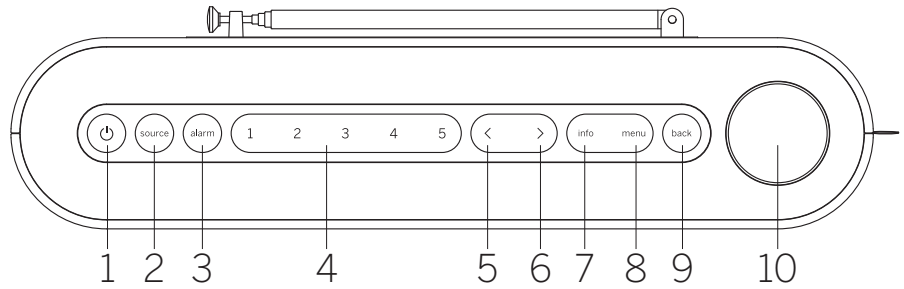

- 6 **>** – In DAB radio mode: short press to switch to next saved station.  
In FM radio mode: short press to switch to the next saved station. Long press to scan for a station with higher frequency.  
In Bluetooth mode: skip to next track.
- 7 **Info** – Toggle information shown on the display.
- 8 **Menu** – Enter settings menu.
- 9 **Back** – Step back in the menu or exit menu.

#### 10 Volume knob

- In radio mode: press to mute/unmute.  
In Bluetooth mode: press to play/pause.
- All sources: Rotate clockwise to increase volume level.  
Rotate counterclockwise to decrease volume level.
- While in menu: Press to enter submenu or confirm selection.  
Rotate to navigate between menu items.

### 2.2 Front side

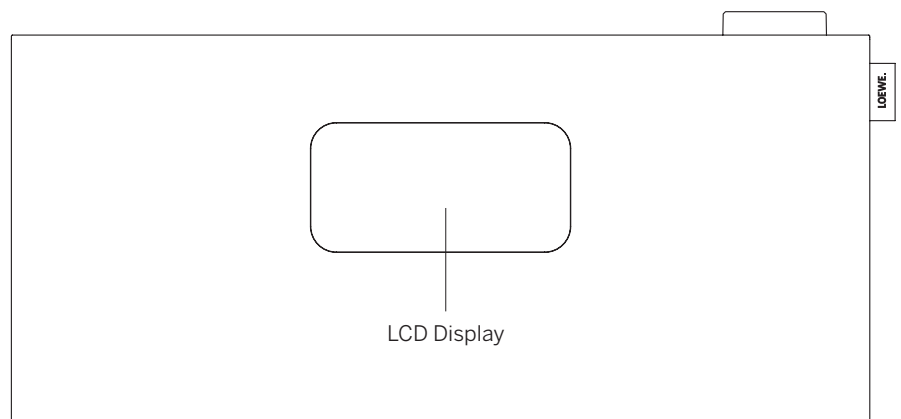

### 2.3 Back side

- 1 **Telescopic antenna**
- 2 **USB-C input** – connect USB PD power supply. The PD adapter will provide 9V to recharge the battery.
- 3 **3,5mm earphones output**
- 4 **Kensington Lock** 

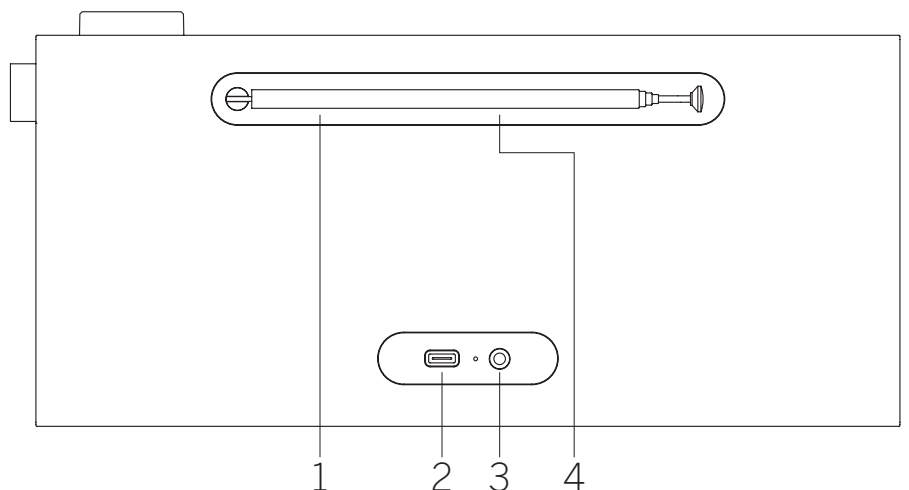

## 2.4 Display symbols

The radio display features various symbols that illuminate when their corresponding functions are in use.

1. Volume indicator
2. Sleep timer active
3. Alarm active
4. Snooze active
5. AM/PM indicator for 12-hour time format
6. DAB radio source
7. FM radio source
8. Signal strength indicator
9. Receiving stereo radio signal
10. Battery level

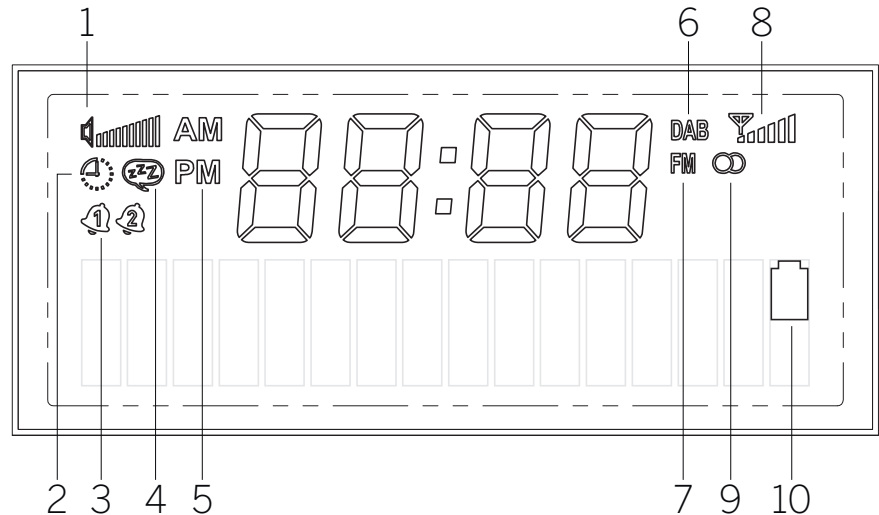

## 3 Recharging the battery

This portable radio has a built-in rechargeable lithium-ion battery and can operate without being plugged into a power outlet. You can check the battery status on the front LCD display .

To recharge the battery, connect the provided power supply to the radio USB input on the back side. This combination also ensures the best radio reception. Then plug the power supply into a power outlet. It may take up to 3 hours to fully charge the battery.

Warning: Use only the provided power supply, or power supply marked as USB-C PD which can provide 9V and at least 10W.

## 4 First start-up

Extend the telescopic antenna.

Press and hold the **power button** on the radio to switch it on. If this is the first time using the device, it will go into DAB mode and automatically start searching for available stations.

The clock will be automatically updated to the current time.

If the station list is empty after scanning, DAB radio stations may not be available in the area or antenna was not extended. Try to relocate the radio and repeat auto scan.

## 5 Basic operation

### 5.1 Switching on / off

To turn the radio on or off, press and hold the **power button** for a few seconds. Once the radio is on, a quick press of the same button will put it in standby mode. To switch it back on

from standby mode, simply press the power button briefly. Alternatively, you can wake the radio from standby by pressing the **volume knob**.

Note: If the radio is muted or does not receive a signal for 15 minutes, it will automatically go into standby mode. When the radio is in standby mode and is powered by battery only, it will turn off completely after 60 minutes (unless an alarm is programmed). If the radio is powered by the power adapter, it will remain in standby mode.

### 5.2 Adjusting volume and mute

You can adjust the volume by turning the **volume knob** on the device. Pressing the **volume knob** mutes the radio. Pressing the button again will restore the original volume. In Bluetooth mode, pressing the **volume knob** will pause or resume the current track.

### 5.3 Additional information

By repeatedly pressing the **info** button on the device, depending on the source and station, additional information can be displayed.

### 5.4 Switching the source

Press the **source** button repeatedly to switch between sources: DAB, FM, Bluetooth.

### 5.5 Main menu navigation

Press the **menu** button to open the main menu. Rotate the **volume knob** to swap between menu items. Press the **volume knob** to enter the selected menu item or confirm the selected option. Press the **back** button to step back in the menu.

## 6 Digital radio (DAB+)

To receive the digital radio, make sure the antenna of the radio is extended.

Press the **source** button repeatedly until you can see **[DAB]** on the display.

### 6.1 Station scan

To search for stations, you can start an automatic search.

To do this, press the **menu** button on top of the radio to display main menu. By rotating of the **volume knob** navigate to **[full scan]** and confirm selection by pressing the **volume knob**. **[scanning...]** appears on the display, as well as the number of stations found so far and a corresponding progress bar. The stations are then saved in alphabetical order.

### 6.2 Manual tuning

Note: Ensembles refer to groups of radio stations that broadcast on a specific frequency in a specific geographical area. Each ensemble consists of multiple stations that transmit their signals together, allowing the listener to tune into any one of them.

You can manually tune into an ensemble using the **menu** button on the device. After selecting **[manual tuning]**, you can choose the desired block/frequency and confirm your selection by pressing the **volume knob**. The radio will display information about the ensemble, including signal strength and a list of stations within the ensemble.

If the radio successfully tunes into a new ensemble, it will automatically save all of the stations within that ensemble to the station list. However, if no stations are found, you can



return to the block/frequency selection by pressing the **back** button.

## 6.3 Selecting a station

The name of the currently selected station appears at the bottom of the display.

Press **<** or **>** button to select previous or next station in the list.

## 6.4 Station list

Press the **menu** button and confirm **[station list]** by pressing the **volume knob**. Rotate the **volume knob** to select a station and press it to confirm. The device starts playing automatically.

Note: The reception quality of a station depends on factors such as weather, installation location and antenna orientation. If a station from the station list cannot be received, change the orientation of the antenna or the location of the radio. Stations that can no longer be received can be removed from the station list.

## 6.5 Delete stations that can no longer be received

Stations that can no longer be received can be deleted from the list. To do this, press the **menu** button and select **[prune]**. Then select **[yes]** and these stations will be deleted. Selecting **[no]** takes you back into the menu without deleting the stations.

## 6.6 Storing DAB stations on the preset buttons

On the radio, you can save up to 5 favourite radio stations using the preset buttons 1-5 on the device. To do this, select the desired station and press and hold the corresponding preset button until the display shows **[stored]**. The presets can be easily accessed by briefly pressing the corresponding preset button.

## 6.7 Dynamic Range Control (DRC)

Some DAB stations support DRC, which reduces the difference between loud and soft tones.

The following settings are possible:

**[off]** – DRC is switched off, Broadcast DRC will be ignored.

**[low]** – DRC level is set to 1/2 sent by broadcaster.

**[high]** – DRC level is used as sent by broadcaster.

To set DRC, proceed as follows:

Press the **menu** button and select **[DRC]**. The settings for DRC can be changed in the following menu. The current setting is indicated by **[\*]**.

Note: Not all DAB broadcasts are able to use the DRC function. If the broadcaster does not support DRC, then the DRC setting in the radio will have no effect.

## 7 FM radio

To receive the FM radio, make sure the antenna of the radio is extended.

Press the **source** button repeatedly until you can see **[FM]** on the display.

### 7.1 Station scan

You can automatically search for FM stations. To do this, press the **menu** button on top of the radio to display main menu. By rotating of **volume knob** navigate to **[full scan]** and confirm selection by pressing the **volume knob**. **[auto scanning..]** appears on the display. Stations are ordered by frequency.

### 7.2 Scan settings

You can use this function to control which stations are stored in memory during automatic station search. By selecting the **[strong stations only]** option, you can ensure that only stations with a strong reception signal are stored. To use this feature, press the **menu** button and select **[scan setting]**. In the following menu, you can choose between **[all stations]** and **[strong stations only]**. The current setting is indicated by an asterisk **[\*]**.

### 7.3 Manual tuning

While in FM source, press and hold **<** or **>** button to manually scan for station with lower / higher frequency.

Alternatively, you can press the **menu** button to call up the menu and select **[manual tuning]**. Then rotate volume knob to change the frequency. Confirm selected frequency by pressing the volume knob.

### 7.4 Selecting a station

The name or frequency of the currently selected station appears at the bottom of the display.

Press **<** or **>** button to select previous or next station in the list.

### 7.5 Station list

Press the **menu** button and confirm **[station list]** by pressing the **volume knob**. Rotate the **volume knob** to select a station and press it

to confirm. The device starts playing automatically.

Note: The reception quality of a station depends on factors such as weather, installation location and antenna orientation. If a station from the station list cannot be received, change the orientation of the antenna or the location of the radio. Stations that can no longer be received can be removed from the station list.

## 7.6 Storing FM stations on the preset buttons

On the radio, you can save up to 5 favourite radio stations using the preset buttons 1-5 on the device. To do this, select the desired station and press and hold the corresponding preset button until the display shows **[stored]**. The presets can be easily accessed by briefly pressing the corresponding preset button.

## 7.7 Mono/Stereo settings

For stations with poor reception, a slight quality improvement can be achieved by switching to mono reception. To do this, press the **menu** button and select **[mono/stereo]**. In the following menu you can choose from two options: **[stereo allowed]** or **[forced mono]**. The current setting is identified by **[\*]**.

## 8 Bluetooth audio

To select Bluetooth **source**, press the source button repeatedly until you can see **[Bluetooth]** on the display.

### 8.1 Pairing Bluetooth devices for the first time

Make sure that the device to be paired is switched on and Bluetooth is activated. On the radio change source to **[Bluetooth]** by pressing the **source** button. The text **[unpaired]** appears on the display. Now open the Bluetooth settings on the device to be paired and start searching for available Bluetooth devices there. Select "Loewe radio.frequency" to start the pairing process.

Now the playback can be controlled via the device.

### 8.2 Pairing another device

If you want to pair a new device with the radio, you must first disconnect the currently paired device. To do this, long-press the **source** button on the radio until the device is disconnected. When no device is connected, the text **[unpaired]** will start flashing on the display.

Once you have disconnected the previous device, you can proceed to pair the new device by following the same steps as before.

## 9 Alarm settings

This radio has 2 separate alarm times that can be adjusted individually. Pressing the **alarm** button initiates a multi-step setup process. If you make a mistake in any of the steps, you can go back to the previous step by pressing the **back** button.

STEP 1: Press the **alarm** button to enter the alarm settings. By rotating the **volume knob** choose one of the two available alarms you wish to set-up and confirm by pressing the **volume knob**.

STEP 2: Choose **[alarm on]** to activate the selected alarm and continue with alarm set-up. Option **[alarm off]** will turn off the current alarm.

STEP 3: Set the alarm time. The values can be changed by rotating the **volume knob**. Press the **volume knob** to save the value. After saving a value, the next block of numbers will be automatically selected. Repeat the previous steps to set all values.

STEP 4: Use the **volume knob** to select the alarm source. Options are: **[DAB]**, **[FM]**, **[buzzer]**.

STEP 5: The station with which to wake up is specified here. The last listened station or stations saved in the favourites are available here. This does not apply to the buzzer mode.

STEP 6: Select here on which days the alarm should be activated. The following selections are available: **[once]** / **[daily]** / **[weekends]** / **[weekdays]**. Selecting **[once]** will prompt you to specify a date when the alarm should go off.

Once you have made all the settings **[alarm stored]** appears briefly on the display as confirmation. On the display to the left of the clock, you will see a bell symbol with the number 1 or 2, which represents the currently set alarm.

When the alarm goes off, you can press the **volume knob** to activate the snooze function. To turn off the alarm, press the **power button**.

Note: The alarm mode is only active when the radio is in standby or operation mode. The alarm will not activate if the radio is completely powered off.

### 9.1 Additional alarm settings

There are additional settings for the alarm. These can be accessed by pressing the **menu** button, selecting **[system settings]** and then **[alarm settings]**.

STEP 1: Use the **volume knob** to set an alarm duration. Options are: 1, 5, 10, 15, 30 minutes.

STEP 2: Use the **volume knob** to set a snooze duration. Options are: 5, 10, 15, 20, 30 minutes. When the alarm sounds, pressing of **volume knob** will activate snooze function which temporarily silence the alarm.

STEP 3: Set the desired alarm volume here.

Note: These settings are shared by both alarms.

## 10 Sleep timer

With this function you can switch the radio to standby mode automatically after a defined period of time. To do this, press the **menu** button and select **[system settings]** and then **[sleep]**. Then select one of the available options and confirm the selection by pressing the **volume knob**. You can choose between 15, 30, 45, 60 or 90 minutes. **[sleep off]** deletes the previously set period of time.

A small clock icon lights up in the top left corner of the display, indicating that the sleep timer is activated.

## 11 Date & time settings

Settings for time and date can be made in the **[time/date]** menu available via **[system settings]**. The following options are available:

### 11.1 Manual adjustment

In the **[manual adjustment]** menu you can set the time and date manually. The values can be changed by rotating the **volume knob**. Press the **volume knob** to save the value. After saving a value, next block of numbers will be automatically selected. Repeat previous steps to set all values for date and time.

Note: The date and time are automatically retrieved and updated from the DAB/FM radio signal. If you want to set the date and time manually, you must turn off the automatic update. See chapter 11.4.

### 11.2 12/24h format

In the **[12/24h format]** menu you can specify whether the clock should be displayed in 12- or 24-hour format. Select desired option by rotating the **volume knob**, then confirm by pressing the **volume knob**. The currently selected option is marked with **[\*]**.

### 11.3 Date format

In the **[date format]** menu you can specify how date will be displayed on the radio. Day-Month-Year or Month-Day-Year. The currently selected option is marked with **[\*]**.

Note: While listening to FM or DAB radio, you can display date by repeated pressing of **info**

button. Date is displayed also when radio is in standby mode.

### 11.4 Auto update

In the **[auto update]** menu you can specify the source from which the time and date should be updated. The following options are available:

**[from FM + DAB]**: Time and date are updated via DAB or FM, whichever is available.

**[from DAB]**: The time and date are updated via DAB only.

**[from FM]**: The time and date are updated via FM only.

**[off]**: Time and date must be set manually.

The currently selected option is marked with **[\*]**.

## 12 Display settings

In the display settings you can change the default display brightness and set the time to dim the display.

Press the **menu** button, select **[system settings]** and then **[display settings]**. The following options are available:

**[dimming]**: This option allows you to set the duration of time after which the display automatically adjusts to a lower lighting level.

Choices: **[off]** / **10** / **20** / **30** / **45** / **60** / **90** / **120** / **180 seconds**

**[off]** means that the radio always keeps the default brightness level.

After selecting the desired time for dimming activation, you will now need to configure how the display will be dimmed.

**[low]** – When the set time elapses, the display will automatically adjust to a low brightness level.

**[display off]** – When the set time elapses, the display will completely turn off.

Note: Press any button on the radio to switch the display back on.

**[brightness]**: Default brightness of the display. Choices: **[high]** / **[medium]** / **[low]**

## 13 Equalizer

With the equalizer you can adjust the sound of the radio. You can choose from preconfigured settings. Please proceed as follows:

Press the **menu** button, select **[system settings]** and then **[EQ]**. You can select a sound profile by rotating the **volume knob** and then confirm by pressing the **volume knob**. The following profiles are available: **[Neutral]** / **[Classic]** / **[Pop]** / **[Rock]** / **[Speech]**

## 14 Emergency Warning Functionality (EWF)

This radio supports Emergency Warning Functionality (EWF). In the event of a technical or natural disaster in the region where the radio receives a DAB signal, Emergency Authority will activate an alarm, bypassing the regular program providers.

In the event of EWF activation when the radio is in standby mode, it will automatically wake up and play the alarm sequence.

During an EWF alarm, the display also shows additional text information.

To set the EWF function, press the **menu** button, select **[system settings]** and then **[emergency warning]**. Rotate the **volume knob** to select from these options:

**[warning only]**: Only official warnings will activate the EWF alarm.

**[no warning]**: EWF is disabled. Alarm will not activate during emergency situation.

**[warning + test]**: Alarm will activate during official warning and also during test warning..

Note: The availability of this function depends on the country/region.

## 15 Language

In the **[language]** menu you can set the menu language of the radio.

Press the **menu** button, select **[system settings]** and then **[language]**. You can select a language by rotating the **volume knob** and then confirm by pressing the **volume knob**. The following languages are available: English, German, Italian, French, Spanish, Dutch.

The current menu language is marked with **[\*]**.

## 16 Factory reset

Press the **menu** button, select **[system settings]** and then **[factory reset]**. To reset the radio to the delivery state, please select **[yes]** by rotating the **volume knob**.

Attention: All previous settings are deleted. If you select **[no]** the process is cancelled.

Note: In any case, reset the radio to the delivery state before you pass it on (e.g. sell, give away or disposal).

## 17 Software version

To access the current firmware version, press the **menu** button and select **[system settings]**, then choose **[SW version]**. The software version number will be displayed on the screen. It's important to have this information

available when contacting customer service. To exit the software version menu, simply press the **back** button.

## 18 Headphones

If you prefer listening to the radio privately, you can connect a pair of headphones to the headphone jack located at the back of the radio. However, before inserting the ear-pieces into your ears, make sure to adjust the volume to a low level to avoid any discomfort or hearing damage.

Once the headphones are plugged in, the radio's built-in speakers will automatically mute and the sound will only be transmitted through the headphones. If you wish to resume listening through the radio's speakers, simply unplug the headphones.

## 19 Apps

Scan the QR code below with your phone and download the recommended app.



The "my Loewe" app is an entry point to the Loewe world and gives you access to all user manuals for your Loewe products.

## 20 Troubleshooting

In case of device malfunction, before calling the helpline we recommend to check the list below.

Problem	Possible cause	Remedy/notes
<b>Can't turn the radio on.</b>	a. Battery level may be very low. b. Radio may be completely powered down.	a. Charge the radio. b. Press and hold standby button to power up the radio. Short press of standby button will not start the radio.
<b>No sound</b>	a. Sound is muted b. Volume is decreased to minimum. c. Wrong source is selected. d. DAB signal reception is poor. e. Bluetooth source is paused. f. Bluetooth is not paired	a. Press the volume knob to ensure radio is not muted. b. Adjust the volume to the correct level. c. Make sure the desired source is selected. d. Change the position of your radio or change the station. e. Press the volume knob to resume playback. f. Pair the device with the radio before listening.
<b>Problems with radio reception</b>	a. Antenna may be wrongly oriented. b. Unit may be in location where is weak or no signal. Possibly other electrical appliances in vicinity interfere with the reception. c. Location is not suitable for receiving DAB+ signals.	a. Reorient the antenna. b. Find a more suitable location. c. Please check whether your geographic location is covered by DAB+ signal.
<b>Radio is not visible during Bluetooth pairing</b>	Radio is not in Bluetooth pairing mode.	Change the radio source to Bluetooth mode and enter pairing. Wait a few seconds for the radio to appear on your phone.
<b>Not possible to charge the radio</b>	An incompatible USB charger is being used.	Use the provided charger.

## Disposal

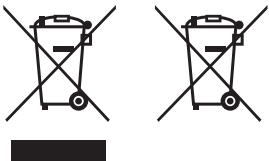

Disposal of used electrical and electronic equipment and batteries.

The crossed-out wheeled bin symbol on the product or its packaging indicates that this product must not be treated as normal household waste, but must be returned to a collection point for the recycling of electrical and electronic equipment and batteries. Instructions for removing the battery before product disposal can be found on the Loewe homepage. By helping to properly dispose of this product, you are protecting the environment and the health of your fellow human beings. Improper or incorrect disposal endangers the environment and health. For more information about the recycling of this product, please contact your local authority or your municipal waste disposal service. Attention: The "Pb" sign under the battery symbol indicates that this battery contains lead.



## Technical data

<b>Audio</b>	
Acoustic speaker concept	closed + passive membranes
Channel configuration (speaker layout)	2.0 (stereo)
Output (watts sine / music)	14 / 28
Driver (active + passive)	2 (2x 2.5")
Orientation front / side / up / rear firing	● / — / — / —
2-channel crossover	●
Class-D amp	●
Frequency range (Hz)	80-20,000
Individual bass and treble control / Loudness	● (EQ settings)
<b>Display</b>	
Screen resolution (pixels)	multi segment
Display technology	LCD (dimnable)
Screen diagonal (cm/inch)	7.0 / 2.7
<b>Reception</b>	
DAB reception band III (MHz) / EWF	174.9 - 239.2 / ●
UKW (analog FM radio) / RDS	87.5 - 108.0 / ●
<b>Operation</b>	
Smart apps (all: Android + iOS)	my Loewe app
<b>Multimedia</b>	
Bluetooth music player	●
FM / DAB+ / Internet radio	● / ● / —
<b>Connectivity and Interfaces</b>	
USB	1 x USB-C (charge)
Bluetooth	●
Headphone out	●
Antenna IEC	● (fixed telescope)
Kensington anti theft lock	●
<b>Network</b>	
Bluetooth standard	5.0
Bluetooth power (max. mW)	<3
Bluetooth frequency range	2.4 GHz
Bluetooth protocols	A2DP SNK, AVRCP
<b>Energy</b>	
Mains voltages AC	100-240V, 50/60 Hz
Power consumption standby <sup>1)</sup> / network standby (watts)	<0.75 / —
<b>Mobility</b>	
Battery type	7.4V / 2200mAh
Charging current	9V, 2A
Charging time	3h
Playing time	12-14h @ 60dB
<b>Environment</b>	
Ambient temperature while in operation	5-40° C
Relative humidity (non-condensing)	35-90%
<b>Dimensions</b>	
Weight (approx. kg) excl. / incl. standard setup solution	1.2
W* x H x D (approx. cm) without setup solution (* incl. signature flag)	21.1 x 13.2 x 6.8
<b>Scope of Delivery</b>	
Manual / power cord	● / USB-C cable (90 cm)
Others	USB-C power adapter (EU, UK, AUS)

● = available — = not available

Technical changes and delivery options are subject to change without notice. The product portfolio may be different and might vary depending on the country. Service matters are all handled individually.

<sup>1)</sup> When using the original power supply.

## Hartelijk dank

voor het kiezen van een Loewe-product. Wij zijn blij u als klant te hebben. Bij Loewe combineren we de hoogste standaarden op het gebied van technologie, design en gebruiksvriendelijkheid. Dat geldt zowel voor TV, audio als accessoires. Techniek noch design bereiken een doel op zich, maar moeten samen de hoogst mogelijke audio- en kijkbelevens voor onze klanten mogelijk maken.

Ons ontwerp laat zich niet leiden door kortstondige, modieuze trends. Want per slot van rekening heb je een hoogwaardig apparaat gekocht, waar je morgen en overmorgen plezier van wilt hebben.

## Inhoud

Omvang van de levering .....	22
Positie van het classificatielabel .....	22
1 Important safety instructions.....	23
2 Hoofdeenheid Onderdelen .....	25
3 De batterij opladen.....	26
4 Eerste opstart .....	26
5 Basisbediening .....	26
6 Digitale radio (DAB+) .....	26
7 FM radio .....	27
8 Bluetooth-audio.....	27
9 Alarminstellingen.....	28
10 Slaaptimer .....	28
11 Datum- en tijdstellingen.....	28
12 Weergave-instellingen.....	28
13 Equalizer.....	29
14 Noodwaarschuwingsfunctionaliteit (EWF) .....	29
15 Taal .....	29
16 Fabrieksreset .....	29
17 Softwareversie .....	29
18 Hoofdtelefoon.....	29
19 Apps .....	29
20 Problemen oplossen .....	30
Verwijdering .....	30

## Omvang van de levering

Pak het apparaat voorzichtig uit en controleer of alle accessoires aanwezig zijn:

- Loewe radio.frequency
- Voeding (USB-C PD) met 3 verwisselbare pluggen voor Groot-Brittannië, CE-markt en Australië
- USB-C kabel
- Snelstartgids
- Veiligheidsinstructies
- Technische gegevens

## Positie van het classificatielabel

Het label met modelnummer en bedrijfsspanning bevindt zich aan de onderkant van het product.

# 1 Important safety instructions

Opgelet: Lees deze pagina zorgvuldig om een veilige werking van het apparaat te garanderen.

Volg alle veiligheids- en bedieningsinstructies bij het gebruik van dit product.

Bewaar de veiligheids- en bedieningsinstructies voor toekomstig gebruik.

Neem alle waarschuwingen in acht die op het product zijn aangebracht en in de gebruiksaanwijzing worden vermeld.

## Uitleg van symbolen



Dit symbool duidt op risico's veroorzaakt door hoge spanningen.



Dit symbool waarschuwt de gebruiker voor andere, meer specifieke risico's.



Dit symbool duidt op gevaren veroorzaakt door de ontwikkeling van vuur.

## 1.1 Installatie

### 1.1.1 Plaatsing

Plaats het apparaat op een stabiele, vlakke ondergrond.

### 1.1.2 Kabels

Leg de oplaadkabel zo dat hij niet beschadigd kan raken. De kabel mag niet geknikt of over scherpe randen gelegd worden, er mag niet op gestaan worden en hij mag niet blootgesteld worden aan chemicaliën.

### 1.1.3 Milieu

Het apparaat is ontworpen voor droge ruimtes (woonkamers en kantoorruimtes). Het mag niet worden gebruikt in ruimtes met een hoge vochtigheidsgraad (bijv. badkamer, sauna) of buitenshuis.

Wanneer u het apparaat gebruikt, zorg er dan voor dat het beschermd is tegen vocht (druipend en spattend water of condensatie).

### 1.1.4 Gebruik dit apparaat niet in de buurt van water



Het apparaat mag nooit worden blootgesteld aan water of waterspaten, zoals in de buurt van een badkuip, wastafel, natte kelder of zwembad. Plaats nooit containers gevuld met vloeistoffen, zoals bloemenvazen, op

het apparaat.



### 1.1.5 Ventilatie



Sleuven en openingen in de behuizing worden gebruikt om het apparaat te ventileren om een betrouwbare werking van het apparaat te garanderen en het apparaat te beschermen tegen oververhitting. Blokkeer de ventilatiegaten niet. Installeer het apparaat volgens de instructies van de fabrikant. Blokkeer de ventilatiegaten nooit door het apparaat op een bank, tapijt of soortgelijke zachte oppervlakken te plaatsen. Dit apparaat mag alleen in een boekenkast of inbouwkast worden geïnstalleerd als er voldoende ventilatie is.

### 1.1.6 Warmte



Installeer het apparaat niet in de buurt van hete oppervlakken, zoals radiatoren, luchtverhitters, kachels of andere apparaten. Plaats nooit voorwerpen met een open vlam, zoals kaarsen, op of in de buurt van het apparaat. De geïnstalleerde batterijen mogen niet worden blootgesteld aan overmatige hitte, zoals direct zonlicht of open vuur.

### 1.1.7 Accessoires

Gebruik alleen de door de fabrikant gespecificeerde accessoires.

## 1.2 Gebruik

### 1.2.1 Intended use

Dit apparaat is uitsluitend bedoeld voor de ontvangst en weergave van geluidssignalen. Het kan worden gebruikt als een stationaire radio die is aangesloten op een stopcontact voor continu gebruik of als een draagbare radio die werkt op een ingebouwde batterij, zodat hij gemakkelijk kan worden meegenomen.

Het apparaat ondersteunt zowel FM- als DAB-radiosignalen. Daarnaast heeft het Bluetooth-connectiviteit, zodat je het kunt koppelen met je mobiele apparaat en het kunt transferen in een Bluetooth-luidspreker.

### 1.2.2 Overbelasting



Overbelast de stopcontacten nooit door meerdere stopcontacten te gebruiken, anders bestaat er brandgevaar.

### 1.2.3 Onweer

Het apparaat moet worden losgekoppeld van het lichtnet tijdens onweer en als het langere tijd niet wordt gebruikt.

### 1.2.4 Penetratie van vreemd materiaal en vloeistof



Zorg ervoor dat er geen vreemde materialen of vloeistoffen in het apparaat terechtkomen via de ventilatieopeningen, anders kunnen deze in contact komen met hoogspanningscomponenten of kortsluiting veroorzaken, wat kan leiden tot brand of een elektrische schok.

### 1.2.5 Risico's verbonden aan een hoog volume



Luister niet gedurende langere tijd naar hoge volumes om mogelijke gehoorschade te voorkomen.

### 1.2.6 Ontkoppeling van voeding

De eventueel aanwezige aan/uit-knop verbreekt de stroomtoevoer niet volledig. Om het apparaat volledig los te koppelen van het lichtnet, moet de stekker van het netsnoer uit het stopcontact worden getrokken.

De netstekker moet gemakkelijk bereikbaar zijn, zodat het apparaat op elk moment van het lichtnet kan worden losgekoppeld.

## 1.3 Onderhoud

### 1.3.1 Onderhoud van het apparaat

Probeer nooit zelf onderhoud te plegen aan dit apparaat, omdat onderdelen onder spanning bloot kunnen komen te liggen via de openingen of door het verwijderen van afdekkingen, waarbij contact gevaarlijk kan zijn. Laat alle onderhoud over aan gekwalificeerd onderhoudspersoneel.

### 1.3.2 Alleen schoonmaken met een droge doek!

Haal de netadapter van dit apparaat uit het stopcontact voordat u dit product schoonmaakt. Gebruik nooit vloeibare schoonmaakmiddelen of reinigingssprays. Gebruik voor het schoonmaken alleen een vochtige doek.

## 1.4 Batterijonderhoud

Als je het product lange tijd niet gebruikt, moet je het minstens één keer per maand opladen om de prestaties op peil te houden.

## 1.5 Oplaadbare batterijen



Oplaadbare batterijen zijn vervangbare onderdelen en vallen daarom niet onder de garantie.

Defecte oplaadbare batterijen kunnen niet door de klant worden vervangen. Neem in het geval van defecte oplaadbare batterijen contact op met uw plaatselijke dealer.

**ATTENTIE:** Verkeerd plaatsen (spanningsomkering/kortsluiting) van de oplaadbare lithium-ionbatterijen veroorzaakt explosiegevaar. Vervang oplaadbare batterijen alleen door een identiek of gelijksoortig type.

## 1.6 Reparatie

### 1.6.1 Schade die gerepareerd moet worden

Reparaties mogen alleen worden uitgevoerd door een gekwalificeerd servicecentrum. Reparatie is vereist als het apparaat is beschadigd, als er vloeistof in het apparaat is gekomen, als er voorwerpen in het apparaat zijn gekomen, als het apparaat is blootgesteld aan regen of vocht, als het niet meer goed werkt of is gevallen.

### 1.6.2 Om het risico op elektrische schokken te minimaliseren

Verwijder geen schroeven, afdekkingen of carrosseriedelen.

## 1.7 Automatische energiebesparingsfunctie

Het apparaat is uitgerust met een automatische energiebesparingsfunctie. Deze energiebesparingsfunctie zet het apparaat in stand-by wanneer het geluid van het apparaat is uitgeschakeld of het afspelen voor langere tijd is onderbroken.

## EU-conformiteitsverklaring

Hierbij verklaart Loewe Technology GmbH dat dit product voldoet aan de essentiële eisen en andere relevante bepalingen van richtlijn 2014/53/EU en alle toepasselijke EU-richtlijnen.

U vindt de volledige conformiteitsverklaring in de productselectie op: [www.loewe.tv/int/support](http://www.loewe.tv/int/support)

Dit product kan in alle EU-lidstaten worden gebruikt.



## 2 Hoofdeenheid Onderdelen

### 2.1 Bovenkant

- 1 **Aan/uit-knop** – Lang indrukken om de radio aan of uit te zetten. Als de radio aan staat, zet u hem in de stand-by-modus als u er kort op drukt. Als de radio in de stand-by-modus staat, drukt u kort op de knop om hem aan te zetten.
- 2 **Source** – Indrukken om de ingangsbron te wijzigen. Schakelen tussen DAB-, FM- en Bluetooth-modus.
- 3 **Alarm** – Alarminstellingen invoeren.
- 4 **Voorkeuzetoetsen** – In radiomodus: kort indrukken om favoriete radiozender op te roepen. Ingedrukt houden om huidige radiozender op te slaan.
- 5 **<** – In DAB-radiomodus: kort indrukken om naar de vorige opgeslagen zender te gaan. In FM-radiomodus: kort indrukken om naar de vorige opgeslagen zender te gaan. Lang indrukken om te scannen naar een zender met een lagere frequentie. In Bluetooth-modus: naar het vorige nummer gaan.

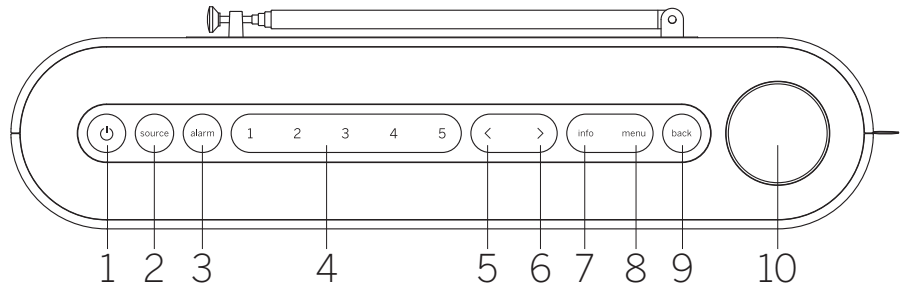

- 6 **>** – In DAB-radiomodus: kort indrukken om naar de volgende opgeslagen zender te gaan. In FM-radiomodus: kort indrukken om naar de volgende opgeslagen zender te gaan. Lang indrukken om te scannen naar een zender met een hogere frequentie. In Bluetooth-modus: naar het volgende nummer gaan.
- 7 **Info** – Hiermee schakelt u tussen de informatie die op het scherm wordt weergegeven.
- 8 **Menu** – Het instellingenmenu openen.
- 9 **Terug** – Stap terug in het menu of verlaat het menu.

#### 10 Volumeknop

In radiomodus: indrukken om het geluid aan of uit te zetten.

In Bluetooth-modus: indrukken om af te spelen/pauzeren.

Alle bronnen: Rechtsom draaien om het volumeniveau te verhogen.

Draai tegen de klok in om het volumeniveau te verlagen.

In het menu: Druk op om naar het submenu te gaan of om een selectie te bevestigen.

Draaien om tussen menu-items te navigeren.

### 2.2 Voorkant

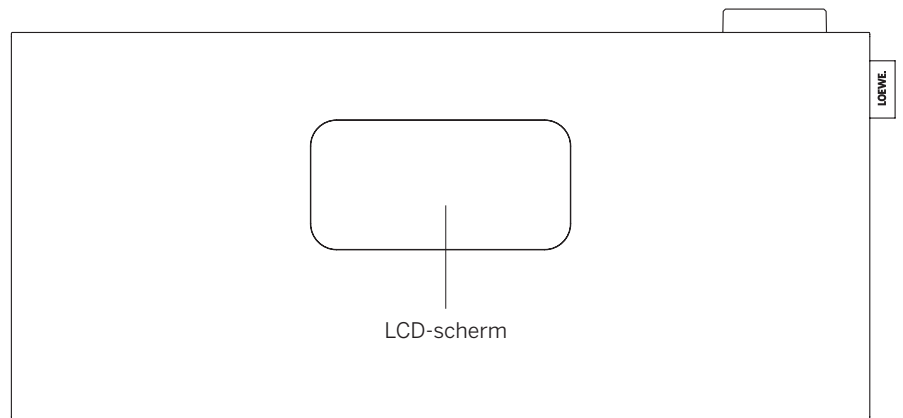

### 2.3 Achterkant

- 1 **Telescopische antenne**
- 2 **USB-C ingang** – USB PD voeding aansluiten. De PD-adapter levert 9V om de batterij op te laden.
- 3 **3,5mm hoofdtelefoonuitgang**
- 4 **Kensington Sluis** 

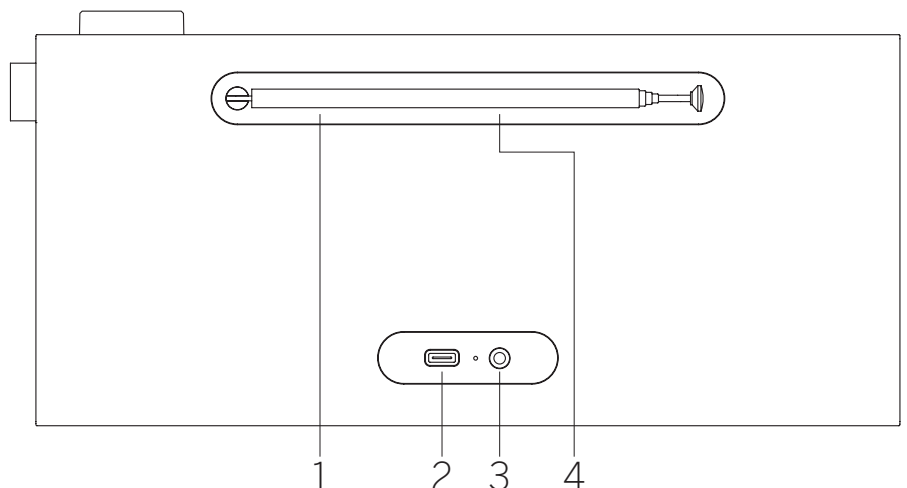

## 2.4 Symbolen weergeven

Het radiodisplay heeft verschillende symbolen die oplichten wanneer de overeenkomstige functies in gebruik zijn.

1. Volume-indicator
2. Slaaptimer actief
3. Alarm actief
4. Snooze actief
5. AM/PM-indicator voor 12-uurs indeling
6. DAB-radiobron
7. FM-radio als bron
8. Signaalsterkte-indicator
9. Stereo-radiosignaal ontvangen
10. Batterijniveau

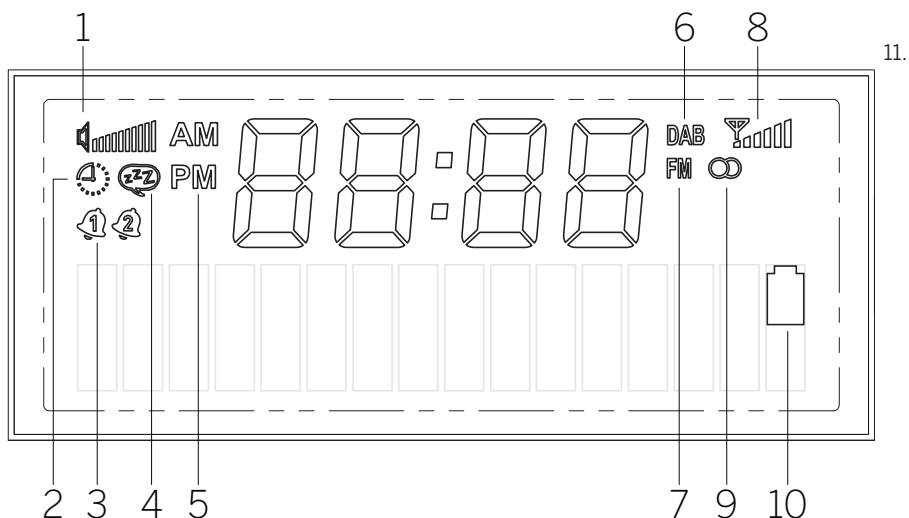

## 3 De batterij opladen

Deze draagbare radio heeft een ingebouwde oplaadbare lithium-ion batterij en kan werken zonder aangesloten te zijn op een stopcontact. U kunt de batterijstatus controleren op het LCD-scherm aan de voorkant .

Om de batterij op te laden, sluit je de meegeleverde voeding aan op de USB-ingang van de radio aan de achterkant. Deze combinatie zorgt ook voor de beste radio-ontvangst. Steek vervolgens de voeding in een stopcontact. Het kan tot 3 uur duren om de batterij volledig op te laden.

Waarschuwing: Gebruik alleen de meegeleverde voeding of een voeding gemarkeerd als USB-C PD die 9V en minstens 10W kan leveren.

## 4 Eerste opstart

Verleng de telescopische antenne.

Houd de **aan/uit-knop** van de radio ingedrukt om hem in te schakelen. Als dit de eerste keer is dat u het apparaat gebruikt, gaat het in DAB-modus en begint het automatisch te zoeken naar beschikbare stations.

De klok wordt automatisch bijgewerkt naar de huidige tijd.

Als de zenderlijst leeg is na het scannen, zijn er mogelijk geen DAB-radiostations beschikbaar in het gebied of is de antenne niet uitgeschoven. Probeer de radio te verplaatsen en herhaal het automatisch scannen.

## 5 Basisbediening

### 5.1 In-/uitschakelen

Houd de **aan/uit-knop** een paar seconden ingedrukt om de radio aan of uit te zetten. Als

de radio eenmaal aan staat, zet u hem in de stand-bymodus door kort op dezelfde knop te drukken. Om hem weer aan te zetten vanuit de stand-bymodus, druk je gewoon kort op de aan/uit-knop. Je kunt de radio ook uit de stand-bymodus halen door op de **volumeknop te drukken**.

Opmerking: als het geluid van de radio is uitgeschakeld of als de radio gedurende 15 minuten geen signaal ontvangt, gaat hij automatisch in de stand-bymodus. Als de radio in de stand-bymodus staat en alleen wordt gevoed door de batterij, zal hij na 60 minuten volledig uitschakelen (tenzij er een alarm is geprogrammeerd). Als de radio wordt gevoed door de stroomadapter, blijft hij in de stand-bymodus staan.

### 5.2 Volume en demping aanpassen

U kunt het volume aanpassen door aan de **volumeknop** op het apparaat te draaien. Als u op de **volumeknop drukt**, wordt de radio gedempt. Als u nogmaals op de knop drukt, wordt het oorspronkelijke volume hersteld. In de Bluetooth-modus kun je het huidige nummer pauzeren of hervatten door op de **volumeknop te drukken**.

### 5.3 Aanvullende informatie

Door herhaaldelijk op de **infotoets** op het apparaat te drukken, kan afhankelijk van de bron en zender extra informatie worden weergegeven.

### 5.4 De bron wijzigen

Druk herhaaldelijk op de **brontoets** om tussen bronnen te schakelen: DAB, FM, Bluetooth.

## 5.5 Navigatie hoofdmenu

Druk op de menuknop om het hoofdmenu te openen. Draai aan de **volumeknop** om tussen menu-items te schakelen. Druk op de **volumeknop** om het geselecteerde menu-item te openen of de geselecteerde optie te bevestigen. Druk op de knop Terug om terug te gaan in het menu.

## 6 Digitale radio (DAB+)

Om de digitale radio te ontvangen, moet u ervoor zorgen dat de antenne van de radio is uitgeschoven.

Druk herhaaldelijk op de **brontoets** tot **[DAB]** op het display verschijnt.

### 6.1 Stationsscan

Om zenders te zoeken, kun je automatisch zoeken.

Druk hiervoor op de menuknop bovenop de radio om het hoofdmenu weer te geven. Ga door aan de volumeknop te draaien naar **[volledige scan]** en bevestig de keuze door op de volumeknop te drukken. Op het display verschijnt **[scannen...]**, het aantal tot nu toe gevonden zenders en een bijbehorende voortgangsbalk. De zenders worden vervolgens in alfabetische volgorde opgeslagen.

### 6.2 Handmatig afstemmen

Opmerking: Ensembles verwijzen naar groepen radiostations die uitzenden op een specifieke frequentie in een specifiek geografisch gebied. Elk ensemble bestaat uit meerdere stations die hun signalen samen uitzenden, zodat de luisteraar op elk van hen kan afstemmen.

U kunt handmatig afstemmen op een ensemble met de menuknop op het apparaat. Nadat u **[handmatig afstemmen]** hebt geselecteerd, kunt u het gewenste blok/de gewenste frequentie kiezen en uw keuze bevestigen door op de volumeknop te drukken. De radio toont informatie over het ensemble, waaronder de signaalsterkte en een lijst met zenders binnen het ensemble.

Als de radio met succes afstemt op een nieuw ensemble, worden automatisch alle zenders binnen dat ensemble opgeslagen in de zenderlijst. Als er echter geen zenders worden gevonden, kun je terugkeren naar de blok-/frequentieselectie door op de knop Terug te drukken.

## 6.3 Een zender selecteren

De naam van de huidig geselecteerde zender verschijnt onderaan op het scherm.

Druk op de toets < of > om de vorige of volgende zender in de lijst te selecteren.

## 6.4 Stationslijst

Druk op de menuknop en bevestig **[zenderlijst]** door op de volumeknop te drukken. Draai de volumeknop om een zender te kiezen en druk op de knop om te bevestigen. Het apparaat begint automatisch af te spelen.

Opmerking: De ontvangstkwaliteit van een zender hangt af van factoren zoals het weer, de installatielocatie en de oriëntatie van de antenne. Als een zender uit de zenderlijst niet kan worden ontvangen, verander dan de oriëntatie van de antenne of de locatie van de radio. Zenders die niet langer ontvangen kunnen worden, kunnen uit de zenderlijst verwijderd worden.

## 6.5 Stations verwijderen die niet langer ontvangen kunnen worden

Zenders die niet langer kunnen worden ontvangen, kunnen uit de lijst worden verwijderd. Druk hiervoor op de menuknop en selecteer **[trimmen]**. Selecteer vervolgens **[ja]** en deze zenders worden verwijderd. Als je **[nee]** selecteert, ga je terug naar het menu zonder de zenders te verwijderen.

## 6.6 DAB-zenders opslaan op de preselectieknoppen

Op de radio kunt u tot 5 favoriete radiozenders opslaan met behulp van de preselectieknoppen 1-5 op het apparaat. Om dit te doen, selecteert u de gewenste zender en houdt u de bijbehorende preselectieknop ingedrukt totdat **[opgeslagen]** op het display verschijnt. De voorkeurszenders kunnen eenvoudig worden opgeroepen door kort op de bijbehorende voorkeurtoets te drukken.

## 6.7 Controle dynamisch bereik (DRC)

Sommige DAB-zenders ondersteunen DRC, wat het verschil tussen luide en zachte tonen vermindert.

De volgende instellingen zijn mogelijk:

**[uit]** – DRC is uitgeschakeld, Broadcast DRC wordt genegeerd.

**[laag]** – DRC-niveau is ingesteld op 1/2 verzonden door omroep.

**[hoog]** – DRC-niveau wordt gebruikt zoals verzonden door de omroep.

Ga als volgt te werk om DRC in te stellen:

Druk op de menuknop en selecteer **[DRC]**. De instellingen voor DRC kunnen in het volgende menu worden gewijzigd. De huidige instelling wordt aangegeven met **[\*]**.

Opmerking: niet alle DAB-uitzendingen kunnen de DRC-functie gebruiken. Als de zender DRC niet ondersteunt, dan heeft de DRC-instelling in de radio geen effect.

## 7 FM radio

Om de FM-radio te ontvangen, moet u ervoor zorgen dat de antenne van de radio is uitgestrekt.

Druk herhaaldelijk op de brontoets totdat **[FM]** op het display wordt weergegeven.

### 7.1 Stationsscan

Je kunt automatisch naar FM-zenders zoeken. Druk hiervoor op de menuknop bovenop de radio om het hoofdmenu weer te geven. Draai aan de volumeknop om naar **[volledige scan]** te gaan en bevestig de keuze door op de volumeknop te drukken. **[automatisch scannen...]** verschijnt op het display. Zenders worden gerangschikt op frequentie.

### 7.2 Scaninstellingen

U kunt deze functie gebruiken om te bepalen welke zenders in het geheugen worden opgeslagen tijdens het automatisch zoeken naar zenders. Door de optie **[alleen sterke zenders]** te selecteren, kunt u ervoor zorgen dat alleen zenders met een sterk ontvangstsignaal worden opgeslagen. Om deze functie te gebruiken, drukt u op de menuknop en selecteert u **[scaninstelling]**. In het volgende menu kunt u kiezen tussen **[alle zenders]** en **[alleen sterke zenders]**. De huidige instelling wordt aangegeven met een sterretje **[\*]**.

### 7.3 Handmatig afstemmen

Houd in de FM-bron de knop < of > ingedrukt om handmatig te scannen naar een zender met een lagere/hogere frequentie.

U kunt ook op de menuknop drukken om het menu op te roepen en **[handmatig afstemmen]** te selecteren. Draai vervolgens aan de volumeknop om de frequentie te wijzigen. Bevestig de geselecteerde frequentie door op de volumeknop te drukken.

## 7.4 Een zender selecteren

De naam of frequentie van de momenteel geselecteerde zender verschijnt onderaan op het scherm.

Druk op de toets < of > om de vorige of volgende zender in de lijst te selecteren.

## 7.5 Stationslijst

Druk op de menuknop en bevestig **[zenderlijst]** door op de volumeknop te drukken. Draai de volumeknop om een zender te kiezen en druk op de knop om te bevestigen. Het apparaat begint automatisch af te spelen.

Opmerking: De ontvangstkwaliteit van een zender hangt af van factoren zoals het weer, de installatielocatie en de oriëntatie van de antenne. Als een zender uit de zenderlijst niet kan worden ontvangen, verander dan de oriëntatie van de antenne of de locatie van de radio. Zenders die niet langer ontvangen kunnen worden, kunnen uit de zenderlijst verwijderd worden.

## 7.6 FM-zenders opslaan op de preselectieknoppen

Op de radio kunt u tot 5 favoriete radiozenders opslaan met behulp van de preselectieknoppen 1-5 op het apparaat. Om dit te doen, selecteert u de gewenste zender en houdt u de bijbehorende preselectieknop ingedrukt totdat **[opgeslagen]** op het display verschijnt. De voorkeurszenders kunnen eenvoudig worden opgeroepen door kort op de bijbehorende voorkeurtoets te drukken.

## 7.7 Mono/Stereo instellingen

Voor zenders met een slechte ontvangst kan een lichte kwaliteitsverbetering worden bereikt door over te schakelen naar mono-ontvangst. Druk hiervoor op de menuknop en selecteer **[mono/stereo]**. In het volgende menu kun je kiezen uit twee opties: **[stereo toegestaan]** of **[geforceerde mono]**. De huidige instelling wordt aangeduid met **[\*]**.

## 8 Bluetooth-audio

Om Bluetooth als bron te selecteren, drukt u herhaaldelijk op de brontoets totdat **[Bluetooth]** op het display wordt weergegeven.

## 8.1 Bluetooth-apparaten voor het eerst koppelen

Zorg ervoor dat het te koppelen apparaat is ingeschakeld en dat Bluetooth is geactiveerd. Wijzig op de radio de bron in **[Bluetooth]** door op de bronknop te drukken. De tekst **[ongepaard]** verschijnt op het display. Open nu de Bluetooth-instellingen van het te koppelen apparaat en zoek daar naar beschikbare Bluetooth-apparaten. Selecteer "Loewe radio.frequency" om het koppelingproces te starten.

Nu kan het afspelen worden geregeld via het apparaat.

## 8.2 Een ander apparaat koppelen

Als je een nieuw apparaat wilt koppelen met de radio, moet je eerst het huidige gekoppelde apparaat ontkoppelen. Om dit te doen, drukt u lang op de bronknop op de radio totdat het apparaat ontkoppeld is. Als er geen apparaat meer gekoppeld is, begint de tekst **[ongepaard]** te knippen op het scherm.

Zodra je de verbinding met het vorige apparaat hebt verbroken, kun je het nieuwe apparaat koppelen door dezelfde stappen te volgen.

## 9 Alarminstellingen

Deze radio heeft 2 aparte alarmtijden die afzonderlijk kunnen worden ingesteld. Als je op de wekkerknop drukt, start een instelproces in meerdere stappen. Als je een fout maakt in een van de stappen, kun je teruggaan naar de vorige stap door op de knop Terug te drukken.

STAP 1: Druk op de wekkerknop om de wekkerinstellingen te openen. Kies door aan de volumeknop te draaien een van de twee beschikbare wekkers die je wilt instellen en bevestig door op de volumeknop te drukken.

STAP 2: Kies **[alarm aan]** om het geselecteerde alarm te activeren en verder te gaan met het instellen van het alarm. De optie **[alarm uit]** schakelt het huidige alarm uit.

STAP 3: Stel de wektijd in. De waarden kunnen worden gewijzigd door aan de volumeknop te draaien. Druk op de volumeknop om de waarde op te slaan. Na het opslaan van een waarde wordt automatisch het volgende blok getallen geselecteerd. Herhaal de vorige stappen om alle waarden in te stellen.

STAP 4: Gebruik de volumeknop om de wekkerbron te selecteren. De opties zijn: **[DAB]**, **[FM]**, **[zoemer]**.

STAP 5: De zender waarmee gewekt moet worden, wordt hier opgegeven. De laatste beluisterde zender of zenders die zijn opgeslagen

in de favorieten zijn hier beschikbaar. Dit geldt niet voor de zoommodus.

STAP 6: Selecteer hier op welke dagen het alarm moet worden geactiveerd. De volgende selecties zijn beschikbaar: **[eenmalig]** / **[dagelijks]** / **[weekends]** / **[weekdagen]**. Als u **[eenmalig]** selecteert, wordt u gevraagd een datum op te geven waarop het alarm moet afgaan.

Als je alle instellingen hebt gemaakt, verschijnt **[alarm opgeslagen]** kort op het display ter bevestiging. Op het display links van de klok ziet u een besymbool met het cijfer 1 of 2, dat het huidige ingestelde alarm vertegenwoordigt.

Als de wekker afgaat, kun je op de volumeknop drukken om de sluimerfunctie te activeren. Druk op de aan/uit-knop om het alarm uit te zetten.

Opmerking: de alarmmodus is alleen actief als de radio in de stand-by- of bedieningsmodus staat. Het alarm wordt niet geactiveerd als de radio volledig is uitgeschakeld.

### 9.1 Extra alarminstellingen

Er zijn extra instellingen voor het alarm. Deze zijn toegankelijk door op de menuknop te drukken, **[systeeminstellingen]** en vervolgens **[alarminstellingen]** te selecteren.

STAP 1: Gebruik de volumeknop om een alarmduur in te stellen. De opties zijn: 1, 5, 10, 15, 30 minuten.

STAP 2: Gebruik de volumeknop om een sluimerduur in te stellen. De opties zijn: 5, 10, 15, 20, 30 minuten. Als het alarm afgaat, activeer je de sluimerfunctie door op de volumeknop te drukken, waardoor het alarm tijdelijk wordt uitgeschakeld.

STAP 3: Stel hier het gewenste alarmvolume in.

Opmerking: Deze instellingen worden gedeeld door beide alarmen.

## 10 Slaaptimer

Met deze functie kunt u de radio na een bepaalde tijd automatisch in de stand-bymodus zetten. Druk hiervoor op de menuknop en selecteer **[systeeminstellingen]** en vervolgens **[slaapstand]**. Selecteer vervolgens een van de beschikbare opties en bevestig de keuze door op de volumeknop te drukken. Je kunt kiezen uit 15, 30, 45, 60 of 90 minuten. **[sleep off]** wist de eerder ingestelde tijdsperiode.

In de linkerbovenhoek van het scherm licht een klein klokpictogram op om aan te geven dat de slaaptimer geactiveerd is.

## 11 Datum- en tijdstellingen

## stellingen

Instellingen voor tijd en datum kunnen worden uitgevoerd in het menu **[tijd/datum]** dat beschikbaar is via **[systeeminstellingen]**. De volgende opties zijn beschikbaar:

### 11.1 Handmatige aanpassing

In het menu **[handmatige afstelling]** kunt u de tijd en datum handmatig instellen. De waarden kunnen worden gewijzigd door aan de volumeknop te draaien. Druk op de volumeknop om de waarde op te slaan. Na het opslaan van een waarde wordt het volgende blok getallen automatisch geselecteerd. Herhaal de vorige stappen om alle waarden voor datum en tijd in te stellen.

Opmerking: De datum en tijd worden automatisch opgehaald en bijgewerkt via het DAB/FM-radiosignaal. Als u de datum en tijd handmatig wilt instellen, moet u de automatische update uitschakelen. Zie hoofdstuk 11.4.

### 11.2 12/24-formaat

In het menu **[12/24 u-formaat]** kunt u opgeven of de klok in 12- of 24-uurs formaat moet worden weergegeven. Selecteer de gewenste optie door aan de volumeknop te draaien en bevestig daarna door op de volumeknop te drukken. De momenteel geselecteerde optie is gemarkeerd met **[\*]**.

### 11.3 Datum formaat

In het menu **[datumformaat]** kunt u opgeven hoe de datum wordt weergegeven op de radio. Dag-Maand-Jaar of Maand-Dag-Jaar. De momenteel geselecteerde optie is gemarkeerd met **[\*]**.

Opmerking: terwijl u naar FM- of DAB-radio luistert, kunt u de datum weergeven door herhaaldelijk op de infoknop te drukken. De datum wordt ook weergegeven als de radio in stand-by staat.

### 11.4 Automatisch bijwerken

In het menu **[automatisch bijwerken]** kunt u de bron opgeven waarvan de tijd en datum moeten worden bijgewerkt. De volgende opties zijn beschikbaar:

**[vanaf FM + DAB]:** De tijd en datum worden bijgewerkt via DAB of FM, afhankelijk van welke beschikbaar is.

**[vanaf DAB]:** De tijd en datum worden alleen via DAB bijgewerkt.

**[vanaf FM]:** De tijd en datum worden alleen via FM bijgewerkt.

**[uit]:** Tijd en datum moeten handmatig worden ingesteld.

De momenteel geselecteerde optie is gemarkeerd met **[\*]**.

## 12 Weergave-instellingen

In de display-instellingen kun je de standaardhelderheid van het display wijzigen en de tijd instellen om het display te dimmen.

Druk op de menuknop, selecteer **[systeeminstellingen]** en vervolgens **[displayinstellingen]**. De volgende opties zijn beschikbaar:

**[Dimmen]**: Met deze optie kunt u de tijdsduur instellen waarna het scherm zich automatisch aanpast aan een lager verlichtingsniveau.

Keuzes: **[Uit / 10 / 20 / 30 / 45 / 60 / 90 / 120 / 180 seconden]**

**[uit]** betekent dat de radio altijd het standaardhelderheidsniveau behoudt.

Nadat je de gewenste tijd voor dimactivering hebt geselecteerd, moet je nu configureren hoe het scherm wordt gedimd.

**[laag]** - Wanneer de ingestelde tijd verstrijkt, wordt het scherm automatisch aangepast naar een laag helderheidsniveau.

**[display off]** - Wanneer de ingestelde tijd verstrijkt, wordt het scherm volledig uitgeschakeld.

Opmerking: druk op een willekeurige knop op de radio om het scherm weer aan te zetten.

**[Helderheid]**: Standaardhelderheid van het scherm. Keuzes: **[hoog]** / **[gemiddeld]** / **[laag]**

## 13 Equalizer

Met de equalizer kun je het geluid van de radio aanpassen. Je kunt kiezen uit vooraf geconfigureerde instellingen. Ga als volgt te werk:

Druk op de menuknop, selecteer **[systeeminstellingen]** en vervolgens **[EQ]**. U kunt een geluidsprofiel selecteren door aan de volumeknop te draaien en vervolgens te bevestigen door op de volumeknop te drukken. De volgende profielen zijn beschikbaar: **[Neutraal]** / **[Klassiek]** / **[Pop]** / **[Rock]** / **[Speech]**.

## 14 Noodwaarschuwingsfunctionaliteit (EWF)

Deze radio ondersteunt de Emergency Warning Functionality (EWF). In het geval van een technische of natuurramp in de regio waar de radio een DAB-signaal ontvangt, activeert de Emergency Authority een alarm, waarbij de reguliere programma-aanbieders worden omzeild.

In het geval van EWF-activering wanneer de radio in stand-by staat, zal hij automatisch ontwakken en de alarmsequentie afspelen.

Tijdens een EWF-alarm toont het scherm ook aanvullende tekstinformatie.

Om de EWF-functie in te stellen, drukt u op de menuknop, selecteert u **[systeeminstellingen]** en vervolgens **[noodwaarschuwing]**. Draai aan de volumeknop om een van deze opties te kiezen:

**[Alleen waarschuwingen]** - Alleen officiële waarschuwingen zullen het EWF-alarm activeren.

**[Geen waarschuwing]** - EWF is uitgeschakeld. Het alarm wordt niet geactiveerd tijdens een noodsituatie.

**[waarschuwing + test]** - Het alarm wordt geactiveerd tijdens een officiële waarschuwing en ook tijdens een testwaarschuwing.

Opmerking: De beschikbaarheid van deze functie is afhankelijk van het land/regio.

## 15 Taal

In het menu **[taal]** kunt u de menutaal van de radio instellen.

Druk op de menuknop, selecteer **[systeeminstellingen]** en vervolgens **[taal]**. U kunt een taal selecteren door aan de volumeknop te draaien en vervolgens te bevestigen door op de volumeknop te drukken. De volgende talen zijn beschikbaar: Engels, Duits, Italiaans, Frans, Spaans, Nederlands.

De huidige menutaal is gemarkeerd met **[\*]**.

## 16 Fabrieksreset

Druk op de menuknop, selecteer **[systeeminstellingen]** en vervolgens **[fabrieksreset]**. Selecteer **[ja]** door aan de volumeknop te draaien om de radio terug te zetten naar de leveringstoestand.

Opgelet: Alle vorige instellingen worden gewist. Als je **[nee]** selecteert, wordt het proces geannuleerd.

Opmerking: zet in elk geval de radio terug in de afleveringstoestand voordat je hem doorgeeft (bijv. verkopen, weggeven of weggoeien).

## 17 Softwareversie

Om toegang te krijgen tot de huidige firmwareversie, drukt u op de menuknop en selecteert u **[systeeminstellingen]**, kies vervolgens **[SW-versie]**. Het softwareversienummer wordt weergegeven op het scherm. Het is belangrijk dat je deze informatie bij de hand hebt als je contact opneemt met de klantenservice. Om het menu met softwareversies te verlaten, druk je gewoon op de terugknop.

## 18 Hoofdtelefoon

Als je liever privé naar de radio luistert, kun je een hoofdtelefoon aansluiten op de hoofdtelefoonaansluiting aan de achterkant van de radio. Zorg er wel voor dat je het volume op een laag niveau zet voordat je de oortjes in je oren stopt om ongemak of gehoorbeschadiging te voorkomen.

Zodra de hoofdtelefoon is aangesloten, worden de ingebouwde luidsprekers van de radio automatisch gedempt en wordt het geluid alleen doorgegeven via de hoofdtelefoon. Als u weer wilt luisteren via de luidsprekers van de radio, hoeft u alleen maar de hoofdtelefoon los te koppelen.

## 19 Apps

Scan de QR-code hieronder met je telefoon en download de aanbevolen app.



De "my Loewe" app is een toegangspoort tot de wereld van Loewe en geeft je toegang tot alle gebruikershandleidingen van je Loewe producten.



## 20 Problemen oplossen

Als het apparaat niet goed werkt, raden we je aan de onderstaande lijst te raadplegen voordat je de hulplijn belt.

Probleem	Mogelijke oorzaak	Remedie/opmerkingen
<b>Kan de radio niet aanzetten</b>	<ul style="list-style-type: none"> <li>a. Het batterijniveau kan erg laag zijn.</li> <li>b. De radio is volledig uitgeschakeld.</li> </ul>	<ul style="list-style-type: none"> <li>a. Laad de radio op.</li> <li>b. Houd de stand-byknop ingedrukt om de radio aan te zetten. Kort op de stand-byknop drukken zal de radio niet opstarten.</li> </ul>
<b>Geen geluid</b>	<ul style="list-style-type: none"> <li>a. Het geluid is gedempt</li> <li>b. Het volume is verlaagd tot het minimum.</li> <li>c. Verkeerde bron geselecteerd.</li> <li>d. De ontvangst van het DAB-sigitaal is slecht.</li> <li>e. Bluetooth-bron is gepauzeerd.</li> <li>f. Bluetooth is niet gekoppeld</li> </ul>	<ul style="list-style-type: none"> <li>a. Druk op de volumeknop om ervoor te zorgen dat de radio niet is gedempt.</li> <li>b. Stel het volume in op het juiste niveau.</li> <li>c. Controleer of de gewenste bron is geselecteerd.</li> <li>d. Verander de positie van je radio of verander van zender.</li> <li>e. Druk op de volumeknop om het afspelen te hervatten.</li> <li>f. Koppel het apparaat met de radio voordat je gaat luisteren.</li> </ul>
<b>Problemen met radio-ontvangst</b>	<ul style="list-style-type: none"> <li>a. Antenne is mogelijk verkeerd gericht.</li> <li>b. Het apparaat kan zich op een locatie bevinden waar het signaal zwak of helemaal niet is. Mogelijk storen andere elektrische apparaten in de buurt de ontvangst.</li> <li>c. Locatie is niet geschikt voor het ontvangen van DAB+ signalen.</li> </ul>	<ul style="list-style-type: none"> <li>a. Richt de antenne opnieuw.</li> <li>b. Een geschiktere locatie vinden.</li> <li>c. Controleer of je geografische locatie wordt gedekt door een DAB+ signaal.</li> </ul>
<b>Radio is niet zichtbaar tijdens Bluetooth-koppeling</b>	De radio staat niet in de Bluetooth-koppelmodus.	Verander de radiobron in Bluetooth-modus en start de koppeling. Wacht een paar seconden tot de radio op je telefoon verschijnt.
<b>De radio kan niet worden opgeladen</b>	Er wordt een niet-compatibele USB-lader gebruikt.	Gebruik de meegeleverde oplader.

## Verwijdering

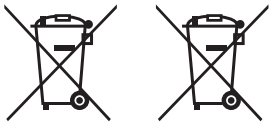

Verwijdering van gebruikte elektrische en elektronische apparatuur en batterijen.

Het symbool van de doorgekruiste vuilnisbak op het product of de verpakking geeft aan dat dit product niet mag worden behandeld als normaal huishoudelijk afval, maar moet worden ingeleverd bij een inzamelpunt voor recycling van elektrische en elektronische apparatuur en batterijen. Instructies voor het verwijderen van de batterij voordat u het product weggooit, vindt u op de Loewe-homepage. Door mee te werken aan een correcte verwijdering van dit product, beschermt u het milieu en de gezondheid van uw medemens. Onjuiste of onjuiste verwijdering brengt het milieu en de gezondheid in gevaar. Voor meer informatie over de recycling van dit product kunt u contact opnemen met uw gemeente of uw gemeentelijke afvaldienst. Let op: Het "Pb"-teken onder het batterijsymbool geeft aan dat deze batterij lood bevat.

## Technische gegevens

<b>Audio</b>	
Akoestisch luidsprekerconcept	gesloten + passieve membranen
Kanaalconfiguratie (luidsprekerindeling)	2.0 (stereo)
Uitgang (watt sinus/muziek)	14 / 28
Luidspreker (actief + passief)	2 (2x 2.5")
Oriëntatie voorkant / zijkant / omhoog / achter vuren	● / — / — / —
2-kanaals crossover	●
Klasse-D versterker	●
Frequentiebereik (Hz)	80-20.000
Individuele regeling lage en hoge tonen / Loudness	● (EQ-instellingen)
<b>Weergave</b>	
Schermresolutie (pixels)	multisegment
Weergavetechnologie	LCD (dimbaar)
Beeldscherm diagonaal (cm/inch)	7,0 / 2,7
<b>Ontvangst</b>	
DAB-ontvangstband III (MHz) / EWF	174,9 - 239,2 / ●
UKW (analoge FM-radio) / RDS	87,5 - 108,0 / ●
<b>Operatie</b>	
Slimme apps (alle: Android + iOS)	my Loewe app
<b>Multimedia</b>	
Bluetooth-muziekspeler	●
FM / DAB+ / Internetradio	● / ● / —
<b>Aansluitingen en interfaces</b>	
USB	1 x USB-C (opladen)
Bluetooth	●
Koptelefoon uit	●
Antenne IEC	● (vaste telescoopantenne)
Kensington antidietslotslot	●
<b>Netwerk</b>	
Bluetooth-standaard	5.0
Bluetooth-vermogen (max. mW)	<3
Bluetooth-frequentiebereik	2,4 GHz
Bluetooth-protocollen	A2DP SNK, AVRCP
<b>Energie</b>	
Netspanningen AC	100-240V, 50/60 Hz
Stroomverbruik stand-by <sup>1)</sup> / netwerk stand-by (watt)	<0,75 / —
<b>Mobiliteit</b>	
Type batterij	7,4V / 2200mAh
Laadstroom	9V, 2A
Oplaadtijd	3h
Speeltijd	12-14h @ 60dB
<b>Milieu</b>	
Omgevingstemperatuur tijdens werking	5-40° C
Relatieve vochtigheid (niet condenserend)	35-90%
<b>Afmetingen</b>	
Gewicht (ca. kg) excl. / incl. standaard insteloplossing	1,2
B* x H x D (ca. cm) zonder installatieoplossing (* incl. handtekeningvlag)	21,1 x 13,2 x 6,8
<b>Omvang van de levering</b>	
Handleiding / netsnoer	● / USB-C-kabel (90 cm)
Anderen	USB-C-voedingsadapter (EU, VK, AUS)

● = beschikbaar — = niet beschikbaar

Technische wijzigingen en leveringsopties kunnen zonder voorafgaande kennisgeving worden gewijzigd. Het productaanbod kan verschillen en kan per land verschillen. Servicezaken worden individueel afgehandeld.

<sup>1)</sup> Bij gebruik van de originele voeding.

## Merci

d'avoir choisi un produit Loewe. Nous sommes heureux de vous avoir comme client. Chez Loewe, nous combinons les normes les plus élevées de technologie, de conception et de convivialité. Cela vaut également pour nos télévisions, nos appareils audio et nos accessoires. Ni la technologie ni la conception n'accomplissent une fin en elles-mêmes, mais ensemble elles peuvent faciliter la meilleure expérience audio et visuelle pour nos clients.

Notre conception n'est pas influencée par les tendances à court terme. Parce qu'après tout, vous avez acheté un équipement de haute qualité dont vous voudrez profiter à l'avenir.

## Contenu

Contenu de la livraison .....	32
Position de l'étiquette signalétique....	32
1 Instructions de sécurité importantes.....	33
2 Composants de l'unité principale	35
3 Recharge de la batterie .....	36
4 Premier démarrage .....	36
5 Fonctionnement de base .....	36
6 Radio numérique (DAB+) .....	36
7 Radio FM .....	37
8 Audio Bluetooth.....	38
9 Réglages de l'alarme .....	38
10 Minuteur de mise en veille .....	38
11 Réglages de date et heure .....	38
12 Paramètres d'affichage .....	39
13 Égaliseur.....	39
14 Fonctionnalité d'alerte d'urgence (EWF) .....	39
15 Langue .....	39
16 Réinitialisation d'usine .....	39
17 Version du logiciel.....	39
18 Casque .....	39
19 Applications .....	39
20 Dépannage.....	40
Mise au rebut .....	40

## Contenu de la livraison

Déballez soigneusement l'appareil et assurez-vous que tous les accessoires sont présents :

- Loewe radio.frequency
- Alimentation (USB-C PD) avec 3 têtes de branchement interchangeables pour le Royaume-Uni, le marché CE et l'Australie
- Câble USB-C
- Guide de démarrage rapide
- Consignes de sécurité
- Fiche technique

## Position de l'étiquette signalétique

Une étiquette avec le numéro de modèle et la tension de fonctionnement se trouve sur le bas du produit.

# 1 Instructions de sécurité importantes

Attention : Lisez attentivement cette page pour assurer un fonctionnement sûr de l'appareil.

Suivez toutes les instructions de sécurité et de fonctionnement lors de l'utilisation de ce produit.

Gardez le mode d'emploi et les instructions de sécurité pour référence future.

Respectez tous les avertissements marqués sur le produit et énumérés dans le mode d'emploi.

## Signification des symboles



Ce symbole indique les risques causés par des tensions élevées.



Ce symbole alerte l'utilisateur d'autres risques plus spécifiques.



Ce symbole indique les dangers causés par la propagation du feu.

## 1.1 Installation

### 1.1.1 Positionnement

Placez l'unité sur une surface plane et stable

### 1.1.2 Câbles

Posez le câble de chargement de manière à ce qu'il ne soit pas endommagé. Le câble ne doit pas être plié, posé sur des arêtes vives ou exposé au passage de personnes ou à des produits chimiques.

### 1.1.3 Environnement

L'appareil est conçu pour les salles sèches (salons et bureaux). Il ne doit pas être utilisé dans des pièces à forte humidité (par exemple salle de bain ou sauna) ou à l'extérieur.

Lors de l'utilisation de l'appareil, veillez à le protéger de l'humidité (gouttes et éclaboussures d'eau ou condensation).

### 1.1.4 N'utilisez pas cet appareil près d'une source d'eau



L'appareil ne doit jamais être exposé à de l'eau ou à des projections d'eau, comme à proximité d'une baignoire, d'un lavabo, d'une cave humide ou d'une piscine. Ne placez jamais des récipients remplis de liquide, comme des vases, sur l'appareil.

## 1.1.5 Ventilation



Les fentes et ouvertures dans le boîtier sont utilisées pour aérer l'appareil pour assurer son fonctionnement et le protéger contre la surchauffe. N'obstruez pas les trous d'aération. Installez l'appareil selon les instructions du fabricant. Ne bloquez jamais les orifices de ventilation en plaçant l'appareil sur un canapé, un tapis ou des surfaces molles similaires. Cet appareil ne doit pas être installé dans une bibliothèque ou un placard intégré à moins qu'une ventilation suffisante soit assurée.

## 1.1.6 Chaleur



N'installez pas l'appareil à proximité de surfaces chaudes, comme des radiateurs, ventilateurs, poêles ou autres appareils. Ne placez jamais des objets avec une flamme nue, comme des bougies, sur ou à proximité du dispositif. Les piles installées ne doivent pas être exposées à une chaleur excessive comme celle de la lumière du soleil ou d'une flamme nue.

## 1.1.7 Accessoires

Utilisez seulement les accessoires spécifiés par le fabricant.

## 1.2 Utilisation

### 1.2.1 Utilisation prévue

Cet appareil est conçu exclusivement pour la réception et la lecture de signaux sonores. Vous pouvez l'utiliser comme radio stationnaire branchée sur une prise de courant pour un fonctionnement continu, ou comme radio portable fonctionnant avec une batterie intégrée, ce qui permet un transport facile.

L'appareil prend en charge les signaux radio FM et DAB. En outre, il est doté d'une connectivité Bluetooth, ce qui vous permet de l'apparier à votre appareil mobile et de le transformer en haut-parleur Bluetooth.

### 1.2.2 Surcharge



Ne surchargez jamais les prises de courant en utilisant des prises multiples, ce qui constituerait un risque d'incendie.

## 1.2.3 Orages

L'appareil doit être débranché du réseau électrique pendant les orages et si vous ne prévoyez pas de l'utiliser avant longtemps.

## 1.2.4 Pénétration de corps étrangers et de liquides



Veillez à ne pas laisser des corps étrangers ou liquides entrer dans ce dispositif à travers les trous de ventilation, sinon il existe un risque de contact avec des composants à haute tension ou de court-circuit pouvant entraîner un incendie ou d'électrocution.

## 1.2.5 Risques associés à un volume sonore élevé



Pour éviter tout dommage auditif, n'écoutez pas à un volume sonore élevé pendant des périodes prolongées.

## 1.2.6 Déconnexion de l'alimentation

Le bouton d'alimentation qui peut être présent ne déconnecte pas complètement l'alimentation électrique. Pour déconnecter complètement l'appareil du secteur, débranchez le câble d'alimentation de la prise.

La prise d'alimentation doit être facilement accessible de sorte que l'unité peut être déconnectée du réseau électrique à tout moment.

## 1.3 Maintenance

### 1.3.1 Entretien de l'appareil

Ne tentez jamais d'effectuer l'entretien de cet appareil vous-même, car les parties sous tension peuvent être exposées par les ouvertures ou le retrait des couvercles, et ce contact peut être dangereux. Confiez l'entretien à un personnel qualifié.

### 1.3.2 Nettoyez uniquement avec un chiffon sec !

Débranchez l'adaptateur d'alimentation de cet appareil de la prise de courant secteur avant de nettoyer ce produit. N'utilisez jamais de détergents liquides ou de produits nettoyants sous forme de vaporisateur. Utilisez uniquement un chiffon humide pour le nettoyage.

## 1.4 Entretien de la batterie

Si vous n'utilisez pas le produit pendant une longue période, assurez-vous de le charger au moins une fois par mois pour maintenir ses performances.

## 1.5 Batterie rechargeable



La batterie rechargeable est une pièce jetable et n'est donc pas couverte par la garantie.

Les batteries rechargeables défectueuses ne peuvent pas être remplacées par le client. En cas de défaut de la batterie rechargeable, veuillez contacter votre revendeur local.

**ATTENTION :** Une mauvaise insertion (inversion de tension/court-circuit) des batteries rechargeables au lithium-ion entraîne un risque d'explosion. Remplacez la batterie rechargeable uniquement par une autre identique ou similaire.

## 1.6 Réparation

### 1.6.1 Dommages nécessitant des réparations

Les réparations ne doivent être effectuées que par un centre de service qualifié. La réparation est nécessaire si l'appareil a été endommagé, si du liquide a pénétré dans l'appareil, si des objets ont pénétré dans l'appareil, si l'appareil a été exposé à la pluie ou à l'humidité, quand il cesse de fonctionner correctement ou après une chute.

### 1.6.2 Pour minimiser le risque d'électrocution.

Ne retirez pas les vis, couvercles ou pièces du boîtier.

## 1.7 Fonction d'économie d'énergie automatique

L'appareil est équipé d'une fonction d'économie d'énergie automatique. Cette fonction d'économie d'énergie met l'appareil en mode veille lorsque le son de l'appareil est coupé ou que la lecture est interrompue pendant une période prolongée.

## Déclaration de conformité UE

Par la présente, Loewe Technology GmbH déclare que ce produit répond aux exigences essentielles et aux autres dispositions pertinentes de la directive 2014/53/UE et à toutes les directives de l'UE applicables.

Vous pouvez trouver la déclaration de conformité complète dans la sélection de produit sur : [www.loewe.tv/int/support](http://www.loewe.tv/int/support)

Ce produit peut être utilisé dans tous les États membres de l'UE.



## 2 Composants de l'unité principale

### 2.1 Côté supérieur

- Bouton d'alimentation** - Une pression longue permet d'allumer ou d'éteindre la radio. Lorsque la radio est allumée, une brève pression met la radio en mode veille. Lorsque la radio est en mode veille, appuyez brièvement sur ce bouton pour l'allumer.
- Source** - Appuyez pour changer de source d'entrée. Bascule entre les modes DAB, FM et Bluetooth.
- Alarme** - Entrez les paramètres de l'alarme.
- Boutons de préréglage** - En mode radio : appuyez brièvement pour rappeler votre station de radio préférée. Maintenez la touche enfoncée pour stocker la station radio actuelle.
- <** - En mode radio DAB : une pression courte permet de passer à la station enregistrée précédente.  
  
En mode radio FM : une pression courte permet de passer à la station enregistrée précédente. Appuyez longuement sur ce bouton pour rechercher une station dont la fréquence est plus basse.  
  
En mode Bluetooth : passer à la piste précédente.

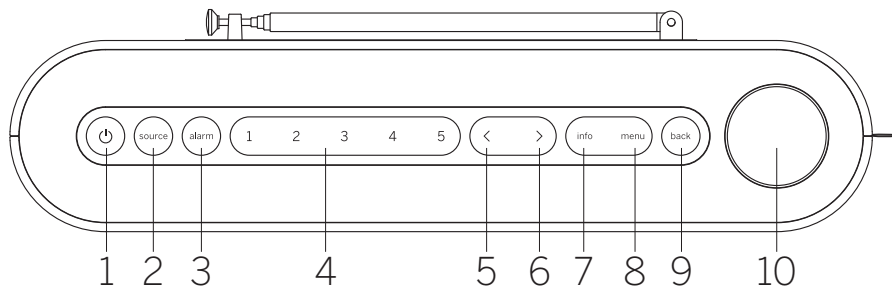

- >** - En mode radio DAB : une pression courte permet de passer à la station enregistrée suivante.  
  
En mode radio FM : une pression courte permet de passer à la station enregistrée suivante. Appuyez longuement sur ce bouton pour rechercher une station dont la fréquence est plus élevée.  
  
En mode Bluetooth : passer à la piste suivante.
- Info** - Permet d'alterner les informations affichées sur l'écran.
- Menu** - Entrez dans le menu des réglages.
- Retour** - Reculez dans le menu ou quittez le menu.

#### 10 Bouton de contrôle du volume

En mode radio : appuyez sur ce bouton pour couper ou rétablir le son.

En mode Bluetooth : appuyez sur ce bouton pour lire/mettre en pause.

Toutes les sources : Tournez dans le sens horaire pour augmenter le niveau de volume.

Tournez dans le sens antihoraire pour réduire le niveau de volume.

Dans le menu : Appuyez pour accéder au sous-menu ou confirmer la sélection.

Tournez pour naviguer entre les éléments du menu.

### 2.2 Face avant

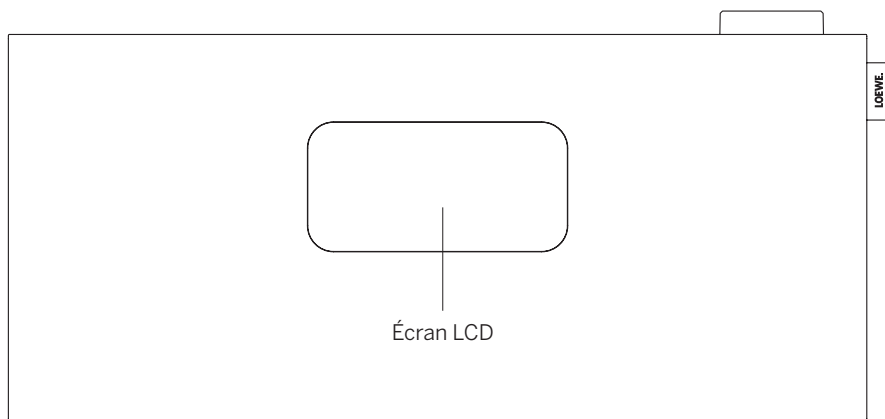

### 2.3 Face arrière

- Antenne télescopique**
- Entrée USB-C** - connectez l'alimentation USB PD. L'adaptateur PD fournit 9 V pour recharger la batterie.
- Sortie écouteurs 3,5 mm**
- Verrou Kensington** 

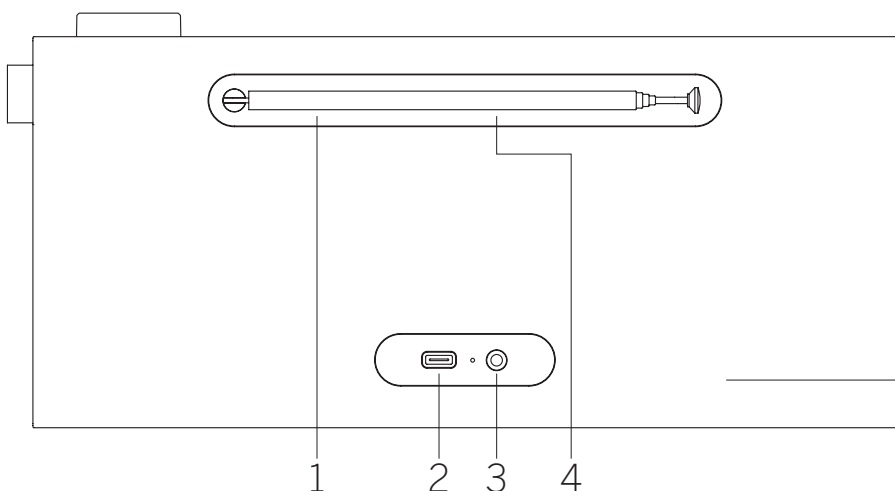

## 2.4 Symboles d'affichage

L'écran de la radio comporte divers symboles qui s'allument lorsque les fonctions correspondantes sont en cours d'utilisation.

1. Indicateur de volume
2. Minuteur de veille actif
3. Alarme active
4. Veilleuse active
5. Indicateur AM/PM pour le format 12 heures
6. Source radio DAB
7. Source radio FM
8. Indicateur d'intensité du signal
9. Réception d'un signal radio stéréo
10. Niveau de batterie

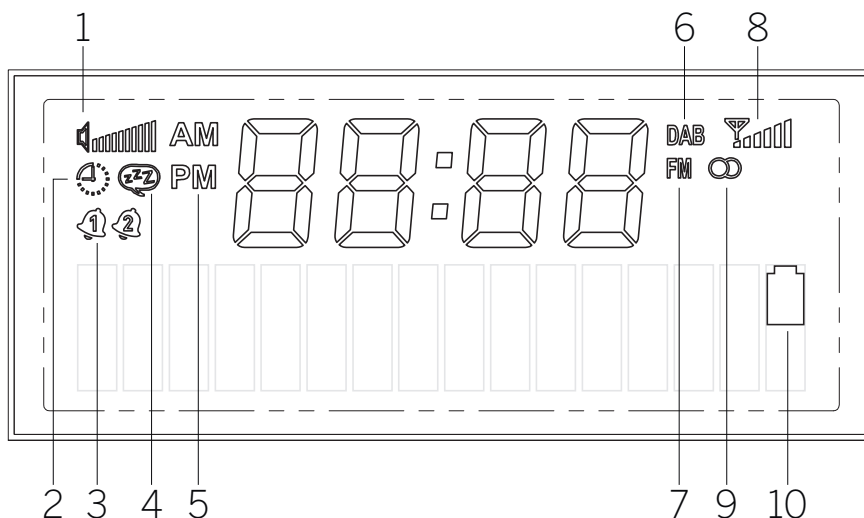

## 3 Recharge de la batterie

Cette radio portable est équipée d'une batterie lithium-ion rechargeable intégrée et peut fonctionner sans être branchée sur une prise de courant. Vous pouvez vérifier l'état de la batterie sur l'écran LCD frontal.

Pour recharger la batterie, connectez le bloc d'alimentation fourni à l'entrée USB de la radio au dos de l'appareil. Cette combinaison permet également d'obtenir la meilleure réception radio possible. Branchez ensuite le bloc d'alimentation sur une prise de courant. La charge complète de la batterie peut prendre jusqu'à 3 heures.

**Avertissement :** Utilisez uniquement le bloc d'alimentation fourni, ou un bloc d'alimentation marqué USB-C PD pouvant fournir 9 V et au moins 10 W.

## 4 Premier démarrage

Déployez l'antenne télescopique.

Appuyez de façon prolongée sur le **bouton d'alimentation** de la radio pour l'allumer. S'il s'agit de la première utilisation de l'appareil, celui-ci se met en mode DAB et commence automatiquement à rechercher les stations disponibles.

L'horloge est automatiquement mise à jour à l'heure actuelle.

Si la liste des stations est vide après la recherche, il se peut que des stations de radio DAB ne soient pas disponibles dans la région ou que l'antenne n'ait pas été déployée. Essayez de déplacer la radio et répétez la recherche automatique.

## 5 Fonctionnement de base

### 5.1 Allumer/éteindre

Pour allumer ou éteindre la radio, appuyez sur le **bouton d'alimentation** et maintenez-le enfoncé pendant quelques secondes. Une fois la radio allumée, une pression rapide sur le même bouton la met en mode veille. Pour la rallumer à partir du mode veille, il suffit d'appuyer brièvement sur le bouton d'alimentation. Vous pouvez également sortir la radio de son état de veille en appuyant sur le **bouton de volume**.

**Remarque :** Si la radio est mise en sourdine ou ne reçoit pas de signal pendant 15 minutes, elle passe automatiquement en mode veille. Lorsque la radio est en mode veille et qu'elle est alimentée uniquement par la batterie, elle s'éteint complètement après 60 minutes (sauf si une alarme est programmée). Si la radio est alimentée par l'adaptateur d'alimentation, elle reste en mode veille.

### 5.2 Réglage du volume et du mode muet

Vous pouvez régler le volume en tournant le **bouton de volume** de l'appareil. Appuyez sur le **bouton de volume** pour couper le son de la radio. Une nouvelle pression sur le bouton rétablit le volume d'origine. En mode Bluetooth, appuyez sur le **bouton de volume** pour mettre en pause ou reprendre la piste en cours.

### 5.3 Informations supplémentaires

En appuyant plusieurs fois sur le bouton **info** sur l'appareil, en fonction de la source et de la station, des informations supplémentaires peuvent s'afficher :

### 5.4 Changement de source

Appuyez sur le bouton **source** à plusieurs reprises pour passer d'une source à l'autre : DAB, FM, Bluetooth.

### 5.5 Navigation dans le menu principal

Appuyez sur le bouton **menu** pour ouvrir le menu principal. Tournez le **bouton de volume** pour passer d'un élément de menu à l'autre. Appuyez sur le **bouton de volume** pour accéder à l'élément de menu sélectionné ou confirmer l'option choisie. Appuyez sur le bouton **retour** pour revenir en arrière dans le menu.

## 6 Radio numérique (DAB+)

Pour recevoir la radio numérique, assurez-vous que l'antenne de la radio est déployée.

Appuyez sur le bouton **source** à plusieurs reprises, jusqu'à ce que vous voyiez **[DAB]** sur l'écran.

### 6.1 Recherche de stations

Pour rechercher des stations, vous pouvez lancer une recherche automatique.

Pour ce faire, appuyez sur le bouton **menu** en haut de la radio pour afficher le menu principal. En tournant le **bouton de volume**, naviguer vers **[scan complet]** et confirmez la sélection en appuyant sur le **bouton de volume**. **[scan en cours...]** s'affiche à l'écran, avec le nombre de stations trouvées jusqu'à présent et une barre de progression correspondante. Les stations sont ensuite enregistrées dans l'ordre alphabétique.

## 6.2 Syntonisation manuelle

Remarque : Les ensembles font référence à des groupes de stations de radio qui émettent sur une fréquence spécifique dans une zone géographique spécifique. Chaque ensemble se compose de plusieurs stations qui émettent leurs signaux ensemble, ce qui permet à l'auditeur de syntoniser n'importe laquelle d'entre elles.

Vous pouvez syntoniser manuellement un ensemble en utilisant le bouton **menu**. Après avoir sélectionné **[ajustement manuel]** vous pouvez sélectionner le bloc/la fréquence de votre choix et confirmer votre sélection en appuyant sur le **bouton de volume**. La radio affiche des informations sur l'ensemble, y compris la puissance du signal et une liste des stations de l'ensemble.

Si la radio réussit à syntoniser un nouvel ensemble, elle enregistre automatiquement toutes les stations de cet ensemble dans la liste des stations. Toutefois, si aucune station n'est trouvée, vous pouvez revenir à la sélection du bloc/de la fréquence en appuyant sur le bouton **retour**.

## 6.3 Sélection d'une station

Le nom de la station actuellement sélectionnée apparaît en bas de l'écran.

Appuyez sur **< ou >** pour sélectionner la station précédente ou suivante dans la liste.

## 6.4 Liste des stations

Appuyez sur le bouton **menu** et confirmez **[liste des stations]** en appuyant sur le **bouton de volume**. Tournez le **bouton de volume** pour sélectionner une station et appuyez dessus pour confirmer. L'appareil se met automatiquement en mode lecture.

Remarque : La qualité de réception d'une station dépend de facteurs tels que les conditions climatiques, l'emplacement d'installation et l'orientation de l'antenne. Si une station de la liste des stations ne peut pas être reçue, changez l'orientation de l'antenne ou l'emplacement de la radio. Les stations qui ne peuvent plus être reçues peuvent être supprimées de la liste des stations.

## 6.5 Supprimer les stations qui ne peuvent plus être reçues

Les stations qui ne peuvent plus être reçues peuvent être supprimées de la liste. Pour ce faire, appuyez sur le bouton **menu** et sélectionnez **[réduire]**. Sélectionnez ensuite **[oui]**, et ces stations seront supprimées. Sélectionner **[non]** vous ramène dans le menu sans supprimer les stations.

## 6.6 Mémorisation des stations DAB sur les boutons de présélection

Sur la radio, vous pouvez enregistrer jusqu'à 5 stations de radio favorites à l'aide des boutons de présélection 1-5 de l'appareil. Pour ce faire, sélectionnez la station souhaitée et maintenez enfoncé le bouton de présélection correspondant jusqu'à ce que l'écran affiche **[stocké]**. Les présélections sont facilement accessibles en appuyant brièvement sur le bouton de présélection correspondant.

## 6.7 Contrôle de plage dynamique (DRC)

Certaines stations DAB prennent en charge DRC, qui réduit la différence entre les tons doux et forts.

Les réglages suivants sont possibles :

**[désactivé]** - Le DRC est désactivé, le DRC de diffusion sera ignoré.

**[basse]** - Le niveau de DRC est réglé sur 1/2 de l'envoi par le diffuseur.

**[haute]** - Le niveau de DRC est utilisé tel qu'il a été envoyé par le diffuseur.

Pour régler le DRC, procédez comme suit :

Appuyez sur le bouton **menu** et sélectionnez **[DRC]**. Les paramètres de DRC peuvent être modifiés dans le menu suivant. Le réglage actuel est indiqué par **[\*]**.

Remarque : Toutes les émissions DAB ne peuvent pas utiliser la fonction DRC. Si le radiodiffuseur ne prend pas en charge le DRC, le réglage du DRC dans la radio n'aura aucun effet.

# 7 Radio FM

Pour recevoir la radio FM, assurez-vous que l'antenne de la radio est déployée.

Appuyez sur le bouton **source** à plusieurs reprises, jusqu'à ce que vous voyiez **[FM]** sur l'écran.

## 7.1 Recherche de stations

Vous pouvez effectuer une recherche automatique des stations FM. Pour ce faire, appuyez sur le bouton **menu** en haut de la radio pour afficher le menu principal. En tournant le

**bouton de volume**, naviguer vers **[scan complet]** et confirmez la sélection en appuyant sur le **bouton de volume**. **[auto-scan...]** apparaît à l'écran. Les stations sont classées par fréquence.

## 7.2 Paramètres de recherche

Vous pouvez utiliser cette fonction pour contrôler les stations qui sont stockées dans la mémoire lors de la recherche automatique de stations. En sélectionnant l'option **[stations fortes uniquement]**, vous pouvez vous assurer que seules les stations ayant un signal de réception puissant sont mémorisées. Pour utiliser cette fonction, appuyez sur le bouton **menu** et sélectionnez **[paramètres du scan]**. Dans le menu suivant, vous pouvez choisir entre **[toutes les stations]** et **[stations fortes uniquement]**. Le réglage actuel est indiqué par un astérisque **[\*]**.

## 7.3 Syntonisation manuelle

En source FM, appuyez de façon prolongée sur le bouton **< ou >** pour rechercher manuellement la station dont la fréquence est la plus basse ou la plus élevée.

Vous pouvez également appuyer sur le bouton **menu** pour appeler le menu et sélectionner **[ajustement manuel]**. Tournez ensuite le bouton de volume pour modifier la fréquence. Confirmez la fréquence sélectionnée en appuyant sur le bouton de volume.

## 7.4 Sélection d'une station

Le nom ou la fréquence de la station actuellement sélectionnée apparaît en bas de l'écran.

Appuyez sur **< ou >** pour sélectionner la station précédente ou suivante dans la liste.

## 7.5 Liste des stations

Appuyez sur le bouton **menu** et confirmez **[liste des stations]** en appuyant sur le **bouton de volume**. Tournez le **bouton de volume** pour sélectionner une station et appuyez dessus pour confirmer. L'appareil se met automatiquement en mode lecture.

Remarque : La qualité de réception d'une station dépend de facteurs tels que les conditions climatiques, l'emplacement d'installation et l'orientation de l'antenne. Si une station de la liste des stations ne peut pas être reçue, changez l'orientation de l'antenne ou l'emplacement de la radio. Les stations qui ne peuvent plus être reçues peuvent être supprimées de la liste des stations.

## 7.6 Mémorisation des stations FM sur les boutons de présélection

Sur la radio, vous pouvez enregistrer jusqu'à 5 stations de radio favorites à l'aide des bou-

tons de présélection 1-5 de l'appareil. Pour ce faire, sélectionnez la station souhaitée et maintenez enfoncé le bouton de présélection correspondant jusqu'à ce que l'écran affiche **[stocké]**. Les présélections sont facilement accessibles en appuyant brièvement sur le bouton de présélection correspondant.

## 7.7 Réglages mono/stéréo

Pour les stations avec une mauvaise réception, une légère amélioration de la qualité peut être obtenue en passant à la réception mono. Pour ce faire, appuyez sur le bouton **menu** et sélectionnez **[mono/stéréo]**. Dans le menu suivant, vous avez le choix entre deux options : **[stéréo autorisé]** ou **[mono forcé]**. Le réglage actuel est identifié par **[\*]**.

## 8 Audio Bluetooth

Pour sélectionner la **source** Bluetooth, appuyez plusieurs fois sur le bouton source jusqu'à ce que vous voyiez **[Bluetooth]** sur l'écran.

### 8.1 Appairer des appareils Bluetooth pour la première fois

Assurez-vous que l'appareil à appairer est sous tension et que le Bluetooth est activé. Sur la radio, changez la source en **[Bluetooth]** en appuyant sur le bouton **source**. Le texte **[non apparié]** apparaît sur l'écran. Ouvrez maintenant les paramètres Bluetooth du terminal à appairer et commencez à y chercher les appareils Bluetooth disponibles. Sélectionnez « Loewe radio.frequency » pour lancer le processus d'appariement.

Maintenant, la lecture peut être contrôlée via votre appareil.

### 8.2 Appairer un autre appareil

Si vous souhaitez appairer un nouvel appareil avec la radio, vous devez d'abord déconnecter l'appareil actuellement apparié. Pour ce faire, appuyez longuement sur le bouton **source** de la radio jusqu'à ce que l'appareil soit déconnecté. Lorsqu'aucun appareil n'est connecté, le texte **[non apparié]** commence à clignoter sur l'écran.

Une fois que vous avez déconnecté l'appareil précédent, vous pouvez procéder à l'appariement du nouvel appareil en suivant les mêmes étapes que précédemment.

## 9 Réglages de l'alarme

Cette radio a 2 heures d'alarme distinctes qui peuvent être réglées individuellement. Appuyez sur le bouton **alarme** pour déclencher un processus de configuration en plusieurs

étapes. Si vous faites une erreur dans l'une des étapes, vous pouvez revenir à l'étape précédente en appuyant sur le bouton **retour**.

ÉTAPE 1 : Appuyez sur le bouton **alarme** pour accéder aux réglages de l'alarme. En tournant le **bouton de volume**, choisissez l'une des deux alarmes disponibles que vous souhaitez configurer, et confirmez en appuyant sur le **bouton de volume**.

ÉTAPE 2 : Choisissez **[alarme activée]** pour activer l'alarme sélectionnée et poursuivre la configuration de l'alarme. L'option **[alarme désactivée]** désactive l'alarme en cours.

ÉTAPE 3 : Réglez l'heure de l'alarme. Les valeurs peuvent être modifiées en tournant le **bouton de volume**. Appuyez sur le **bouton de volume** pour enregistrer la valeur. Après avoir enregistré une valeur, le bloc suivant de nombres est sélectionné automatiquement. Répétez les étapes précédentes pour régler toutes les valeurs.

ÉTAPE 4 : Utilisez le **bouton de volume** pour sélectionner la source de l'alarme. Les options sont les suivantes : **[DAB]**, **[FM]**, **[sonnerie]**.

ÉTAPE 5 : La station déclenchée par le réveil est spécifiée ici. La dernière station écoutée ou les stations enregistrées dans les favoris sont disponibles ici. Ne s'applique pas au mode Sonnerie.

ÉTAPE 6 : Sélectionnez ici les jours auxquels l'alarme doit être activée. Les sélections suivantes sont disponibles : **[une fois]**/**[quotidien]**/**[weekends]**/**[jours de la semaine]**. Sélectionner **[une fois]** vous invite à préciser la date à laquelle l'alarme doit se déclencher.

Une fois tous les réglages effectués, **[alarme stockée]** apparaît brièvement sur l'écran en guise de confirmation. Sur l'écran à gauche de l'horloge, vous verrez un symbole de cloche avec le chiffre 1 ou 2, qui représente l'alarme actuellement réglée.

Lorsque l'alarme se déclenche, vous pouvez appuyer sur le **bouton de volume** pour activer la fonction de répétition de l'alarme. Pour éteindre l'alarme, appuyez sur le **bouton d'alimentation**.

Remarque : Le mode alarme n'est actif que lorsque la radio est en mode veille ou de fonctionnement. L'alarme ne s'active pas si la radio est complètement éteinte.

### 9.1 Paramètres d'alarme supplémentaires

Il existe des paramètres supplémentaires pour l'alarme. Pour y accéder, appuyez sur le bouton **menu** et sélectionnez **[paramètres systèmes]**, puis **[paramètres alarme]**.

ÉTAPE 1 : Utilisez le **bouton de volume** pour régler une durée d'alarme. Les options sont les suivantes : 1, 5, 10, 15 ou 30 minutes.

ÉTAPE 2 : Utilisez le **bouton de volume** pour régler la durée avant rappel. Les options sont

les suivantes : 5, 10, 15, 20 ou 30 minutes. Lorsque l'alarme retentit, appuyez sur le **bouton de volume** pour activer la fonction de veilleuse, qui arrêtera temporairement l'alarme.

ÉTAPE 3 : Réglez ici le volume d'alarme désiré.

Remarque : Ces paramètres sont partagés par les deux alarmes.

## 10 Minuteur de mise en veille

Avec cette fonction, vous pouvez passer la radio en mode veille automatiquement après une période de temps définie. Pour ce faire, appuyez sur le bouton **menu** et sélectionnez **[paramètres systèmes]**, puis **[sommeil]**. Sélectionnez ensuite l'une des options disponibles et confirmez la sélection en appuyant sur le **bouton de volume**. Vous pouvez choisir entre 15, 30, 45, 60 ou 90 minutes. **[sommeil désactivé]** efface la période de temps précédemment définie.

Une petite icône d'horloge s'allume dans le coin supérieur gauche de l'écran, indiquant que la minuterie de sommeil est activée.

## 11 Réglages de date et heure

Les réglages de date et heure peuvent être effectués dans le menu **[heure/date]**, accessible via le menu **[paramètres systèmes]**. Les options suivantes sont disponibles :

### 11.1 Ajustement manuel

Dans le menu **[Ajustement manuel]**, vous pouvez régler la date et l'heure manuellement. Les valeurs peuvent être modifiées en tournant le **bouton de volume**. Appuyez sur le **bouton de volume** pour enregistrer la valeur. Après avoir enregistré une valeur, le bloc suivant de nombres est sélectionné automatiquement. Répétez les étapes précédentes pour définir toutes les valeurs de date et d'heure.

Remarque : La date et l'heure sont automatiquement récupérées et mises à jour à partir du signal radio DAB/FM. Si vous souhaitez régler la date et l'heure manuellement, vous devez désactiver la mise à jour automatique. Voir le chapitre 11.4.

### 11.2 Format 12/24h

Dans le menu **[Format 12/24h]**, vous pouvez spécifier si l'horloge doit être affichée au format 12 ou 24 heures. Sélectionnez l'option souhaitée en tournant le **bouton de volume**, puis confirmez en appuyant sur le **bouton de volume**. L'option actuellement sélectionnée est marquée par **[\*]**.



## 11.3 Format de la date

Dans le menu **[format de la date]**, vous pouvez spécifier comment la date s'affiche sur la radio. Jour-Mois-Année ou Mois-Jour-Année. L'option actuellement sélectionnée est marquée par **[\*]**.

Remarque : Lorsque vous écoutez la radio FM ou DAB, vous pouvez afficher la date en appuyant plusieurs fois sur le bouton **info**. La date s'affiche également lorsque la radio est en mode veille.

## 11.4 Mise à jour automatique

Dans le menu **[Mise à jour auto]**, vous pouvez spécifier la source à partir de laquelle l'heure et la date doivent être mises à jour. Les options suivantes sont disponibles :

**[depuis FM + DAB]** : L'heure et la date sont mises à jour via DAB ou FM, selon ce qui est disponible.

**[depuis DAB]** : La date et l'heure sont mises à jour par DAB uniquement.

**[depuis FM]** : La date et l'heure sont mises à jour par FM uniquement.

**[désactivé]** : La date et l'heure doivent être réglées manuellement.

L'option actuellement sélectionnée est marquée par **[\*]**.

## 12 Paramètres d'affichage

Dans les paramètres d'affichage, vous pouvez modifier la luminosité par défaut de l'écran et définir le délai d'assombrissement de l'écran.

Appuyez sur le bouton **menu** et sélectionnez **[paramètres systèmes]**, puis **[paramètres affichage]**. Les options suivantes sont disponibles :

**[atténuation]** : Cette option vous permet de définir la durée après laquelle l'écran se règle automatiquement sur un niveau d'éclairage plus faible.

Choix : **[désactivé/10/20/30/45/60/90/120/180 secondes]**

**[désactivé]** signifie que la radio conserve toujours le niveau de luminosité par défaut.

Après avoir sélectionné la durée souhaitée pour l'activation de l'atténuation, vous devez maintenant configurer la manière dont l'écran sera atténué.

**[basse]** - Lorsque la durée programmée est écoulée, l'écran se règle automatiquement sur un niveau de luminosité faible.

**[affichage désactivé]** - Lorsque la durée programmée est écoulée, l'écran s'éteint complètement.

Remarque : Appuyez sur n'importe quel bouton de la radio pour réactiver l'affichage.

**[luminosité]** : Luminosité par défaut de l'écran. Choix : **[haute]/[moyenne]/[basse]**

## 13 Égaliseur

Avec l'égaliseur, vous pouvez régler le son de la radio. Vous pouvez choisir parmi des paramètres préconfigurés. Procédez comme suit :

Appuyez sur le bouton **menu** et sélectionnez **[paramètres systèmes]**, puis **[EQ]**. Vous pouvez sélectionner un profil sonore en tournant le **bouton de volume**, puis confirmer en appuyant sur le **bouton de volume**. Les profils suivants sont disponibles : **[neutre]/[classique]/[pop]/[rock]/[discours]**

## 14 Fonctionnalité d'alerte d'urgence (EWF)

Cette radio prend en charge la fonctionnalité d'alerte d'urgence (EWF). En cas de catastrophe technique ou naturelle dans la région où la radio reçoit un signal DAB, l'autorité d'urgence déclenche une alarme, sans passer par les fournisseurs de programmes habituels.

En cas d'activation de la fonctionnalité EWF lorsque la radio est en mode veille, elle se réveille automatiquement et lit la séquence d'alarme.

Lors d'une alarme EWF, l'écran affiche également des informations textuelles supplémentaires.

Pour régler la fonction EWF, appuyez sur le bouton **menu** et sélectionnez **[paramètres systèmes]**, puis **[avertissement d'urgence]**. Tournez le **bouton de volume** pour sélectionner l'une des options suivantes :

**[avertissement uniquement]** : Seules les alertes officielles déclenchent l'alarme EWF.

**[pas d'avertissement]** : La fonctionnalité EWF est désactivée. L'alarme ne se déclenche pas en cas d'urgence.

**[avertissement + test]** : L'alarme se déclenche lors des alertes officielles et des alertes de test.

Remarque : La disponibilité de cette fonctionnalité dépend du pays/de la région.

## 15 Langue

Dans le menu **[langue]**, vous pouvez définir la langue du menu de la radio.

Appuyez sur le bouton **menu** et sélectionnez **[paramètres systèmes]**, puis **[langue]**. Vous pouvez sélectionner une langue en tournant le **bouton de volume** et confirmer en appuyant sur le **bouton de volume**. Les

langues suivantes sont disponibles : Anglais, allemand, italien, français, espagnol, néerlandais.

La langue de menu actuellement sélectionnée est marquée par **[\*]**.

## 16 Réinitialisation d'usine

Appuyez sur le bouton **menu** et sélectionnez **[paramètres systèmes]**, puis **[prédéfinition d'usine]**. Pour réinitialiser la radio à son état d'origine, sélectionnez **[oui]** en faisant tourner le **bouton de volume**.

Attention : Tous les réglages précédents sont effacés. Si vous sélectionnez **[non]**, le processus est annulé.

Remarque : Dans tous les cas, réinitialisez la radio à son état d'origine avant de vous en séparer (par exemple, si vous la vendez, donnez ou mettez au rebut).

## 17 Version du logiciel

Pour accéder à la version actuelle du micrologiciel, appuyez sur le bouton **menu** et sélectionnez **[paramètres systèmes]**, puis choisissez **[Version SW]**. Le numéro de version du micrologiciel s'affiche à l'écran. Il est important de disposer de ces informations lorsque vous contactez le service clientèle. Pour quitter le menu de version du logiciel, appuyez sur le bouton **retour**.

## 18 Casque

Si vous préférez écouter la radio en privé, vous pouvez connecter une paire d'écouteurs à la prise casque située à l'arrière de la radio. Toutefois, avant d'insérer les oreillettes dans vos oreilles, veillez à régler le volume à un niveau bas afin d'éviter toute gêne ou tout dommage auditif.

Une fois le casque branché, les haut-parleurs intégrés de la radio sont automatiquement mis en sourdine et le son n'est transmis que par le casque. Si vous souhaitez reprendre l'écoute par les haut-parleurs de la radio, il vous suffit de débrancher le casque.

## 19 Applications

Scannez le code QR ci-dessous avec votre téléphone et téléchargez l'application recommandée.



L'application « my Loewe » est votre point d'entrée dans le monde Loewe et vous donne accès à tous les manuels d'utilisation de vos produits Loewe.

## 20 Dépannage

En cas de dysfonctionnement de l'appareil, avant d'appeler le service d'assistance téléphonique, nous vous recommandons de consulter la liste ci-dessous.

Problème	Cause possible	Résolution/remarques
<b>Impossible d'allumer la radio.</b>	<ul style="list-style-type: none"><li>a. Le niveau de la batterie est peut-être faible.</li><li>b. La radio est peut-être complètement déchargée.</li></ul>	<ul style="list-style-type: none"><li>a. Chargez la radio.</li><li>b. Appuyez sur le bouton de veille et maintenez-le enfoncé pour mettre la radio sous tension. Une brève pression sur le bouton de veille ne démarre pas la radio.</li></ul>
<b>Pas de son</b>	<ul style="list-style-type: none"><li>a. Le son est coupé</li><li>b. Le volume est réduit au minimum.</li><li>c. La mauvaise source est sélectionnée.</li><li>d. La réception du signal DAB est mauvaise.</li><li>e. La source Bluetooth est en pause.</li><li>f. Le Bluetooth n'est pas apparié</li></ul>	<ul style="list-style-type: none"><li>a. Appuyez sur le bouton de volume pour vous assurer que la radio n'est pas en sourdine.</li><li>b. Réglez le volume au niveau correct.</li><li>c. Assurez-vous que la source désirée est bien sélectionnée.</li><li>d. Changez la position de votre radio ou changez de station.</li><li>e. Appuyez sur le bouton de volume pour reprendre la lecture.</li><li>f. Appariez l'appareil avec la radio avant d'écouter.</li></ul>
<b>Problèmes avec la réception radio</b>	<ul style="list-style-type: none"><li>a. L'antenne peut être mal orientée.</li><li>b. L'appareil peut se situer dans un endroit où le signal est faible ou inexistant. Il est possible que d'autres appareils électriques à proximité interfèrent avec la réception.</li><li>c. L'emplacement ne convient pas pour recevoir des signaux DAB+.</li></ul>	<ul style="list-style-type: none"><li>a. Réorientez l'antenne.</li><li>b. Trouvez un endroit plus approprié.</li><li>c. Vérifiez que votre emplacement géographique est couvert par le signal DAB+.</li></ul>
<b>La radio n'est pas visible pendant l'appariement Bluetooth</b>	La radio n'est pas en mode d'appariement Bluetooth.	Passez la source radio en mode Bluetooth et entrez dans le processus d'appariement. Attendez quelques secondes pour que la radio apparaisse sur votre téléphone.
<b>Impossible de recharger la radio</b>	Un chargeur USB incompatible est utilisé.	Utilisez le chargeur fourni.

## Mise au rebut

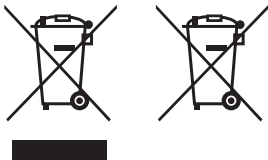

Mise au rebut des équipements électriques et électroniques et piles usagés.

Le symbole de poubelle sur roues barrée sur le produit ou son emballage indique que ce produit ne doit pas être traité avec les ordures ménagères, mais être apporté à un point de collecte pour le recyclage des équipements électriques et électroniques et des piles. Les instructions concernant le retrait de la batterie avant la mise au rebut du produit sont disponibles sur le site Web de Loewe. En contribuant à rejeter correctement ce produit, vous protégez l'environnement et la santé de vos semblables. L'élimination inappropriée ou incorrecte met en danger l'environnement et la santé. Pour plus d'informations sur le recyclage de ce produit, veuillez contacter votre mairie ou votre service local de traitement des déchets ménagers. Attention : Le signe « Pb » sous le symbole de pile indique que cette pile contient du plomb.



## Données techniques

<b>Audio</b>	
Concept de haut-parleurs acoustiques	fermé + membranes passives
Configuration des canaux (disposition des haut-parleurs)	2.0 (stéréo)
Sortie (sinusoïdale/musique en Watts)	14 / 28
Driver (actif + passif)	2 (2x 2.5")
Orientation avant/latérale/haut/arrière	● / — / — / —
Croisé 2 canaux	●
Ampli de classe D	●
Gamme de fréquences (Hz)	80-20,000
Contrôle individuel des graves et des aigus/Niveau de son	● (paramètres EQ)
<b>Affichage</b>	
Résolution d'écran (pixels)	segments multiples
Technologie d'affichage :	LCD (écran dimmable)
Diagonale de l'écran (cm/po)	7.0/2.7
<b>Réception</b>	
Bande de réception DAB III (MHz)/EWF	174.9 - 239.2 / ●
UKW (radio FM analogique)/RDS	87.5 - 108.0 / ●
<b>Fonctionnement</b>	
Applications intelligentes (toutes : Android + iOS)	Application my Loewe
<b>Multimédia</b>	
Lecteur de musique Bluetooth	●
Radio FM/DAB+/Internet	● / ● / —
<b>Connectivité et interfaces</b>	
USB	1 x USB-C (charge)
Bluetooth	●
Sortie casque	●
Antenne IEC	● (télescope fixe)
Verrou antivol Kensington	●
<b>Réseau</b>	
Norme Bluetooth	5.0
Puissance Bluetooth (mW max?)	<3
Plage de fréquences Bluetooth :	2.4 GHz
Protocoles Bluetooth	A2DP SNK, AVRCP
<b>Énergie</b>	
Tensions secteur CA	100-240 V - 50/60 Hz
Consommation électrique en veille/veille réseau (Watts)	<0,75/—
<b>Mobilité</b>	
Type de batterie	7.4 V/2200 mAh
Courant de charge	9 V/2 A
Temps de recharge	3 h
Temps de lecture	12-14 h @ 60 dB
<b>Environnement</b>	
Température ambiante en fonctionnement	5-40 °C
Humidité relative (sans condensation)	35-90 %
<b>Dimensions</b>	
Poids (approx. en kg) avec solution d'installation standard	1.2
L* x H x P (approx. en cm) sans solution d'installation (*avec drapeau de signature)	21.1 x 13.2 x 6.8
<b>Contenu de la livraison</b>	
Manuel/cordon d'alimentation	● / Câble USB-C (90 cm)
Autres	Adaptateur secteur USB-C (UE, Royaume-Uni, AUS)

● = disponible — = non disponible

Les détails techniques et les options de livraison peuvent être modifiés sans préavis. Le portefeuille de produits peut être différent et varier selon les pays. Les questions de service sont traitées individuellement.

<sup>1)</sup> En cas d'utilisation de l'alimentation électrique d'origine.

## Grazie

per aver scelto un prodotto Loewe. Siamo felici di avverti come cliente. In Loewe combiniamo gli standard più elevati di tecnologia, design e semplicità d'uso. Ciò vale allo stesso modo per TV, audio e accessori. Né la tecnologia né il design realizza uno scopo di per sé, ma insieme devono dare al nostro cliente la migliore esperienza audio e video possibile.

Il nostro design non è guidato da tendenze alla moda e a breve termine. Perché, dopotutto, hai acquistato un apparecchio di alta qualità che vuoi sfruttare al meglio domani e il giorno dopo ancora.

## Contenuti

Contenuto della consegna .....	42
Posizione della targhetta con i dati nominali .....	42
1 Importanti istruzioni di sicurezza .....	43
2 Componenti dell'unità principale .....	45
3 Ricaricare la batteria .....	46
4 Primo avvio .....	46
5 Uso di base .....	46
6 Radio digitale (DAB+) .....	46
7 Radio FM .....	47
8 Audio Bluetooth .....	47
9 Impostazioni allarme .....	48
10 Sveglia .....	48
11 Impostazioni data e ora .....	48
12 Impostazioni del display .....	49
13 Equalizzatore .....	49
14 Emergency Warning Functionality (EWF) .....	49
15 Lingua .....	49
16 Ripristino impostazioni iniziali .....	49
17 Versione software .....	49
18 Cuffie .....	49
19 App .....	49
20 Risoluzione dei problemi .....	50
Smaltimento .....	50

## Contenuto della consegna

Rimuovi con cura il dispositivo dalla confezione e assicurati che siano presenti tutti gli accessori:

- Frequenza radio Loewe
- Alimentazione (USB-C PD) con 3 spine interscambiabili per Regno Unito, mercato CE e Australia
- Cavo USB-C
- Guida all'avvio rapido
- Istruzioni di sicurezza
- Dati tecnici

## Posizione della targhetta con i dati nominali

Le etichette con il numero del modello e il voltaggio operativo possono essere trovate sul fondo del prodotto.

# 1 Importanti istruzioni di sicurezza

Attenzione: Leggi questa pagina con attenzione per accertarti di utilizzare il dispositivo in tutta sicurezza.

Segui tutte le istruzioni di sicurezza e utilizzo quando usi questo prodotto.

È necessario conservare queste istruzioni per consultazioni future.

È necessario seguire attentamente tutti gli avvisi sul prodotto ed elencati nelle istruzioni all'uso.

## Spiegazione dei simboli



Questo simbolo indica rischi causati da alto voltaggio.



Questo simbolo avverte l'utente di altri rischi più specifici.



Questo simbolo indica pericoli provocati dallo sviluppo di fiamme.

## 1.1 Installazione

### 1.1.1 Posizionamento

Posiziona l'unità su una superficie stabile e omogenea.

### 1.1.2 Cavi

Posiziona il cavo di ricarica in modo che non possa danneggiarsi. Il cavo non può essere piegato, disposto su bordi taglienti, calpestato o esposto a sostanze chimiche.

### 1.1.3 Ambiente

Il dispositivo è concepito per ambienti asciutti (soggiorni e spazi per uffici). Non deve essere utilizzato in ambienti con un livello alto di umidità (ad es. bagni, sauna) o all'esterno.

Quando usi il dispositivo, assicurati che sia protetto da umidità (gocce e schizzi di acqua o condensa).

### 1.1.4 Non usare questo dispositivo in prossimità dell'acqua



Il dispositivo non deve mai essere esposto a gocce o spruzzi d'acqua, ad esempio vicino a una vasca da bagno, una bacinella, uno scantinato umido o una piscina. Non collocare contenitori pieni di liquido, ad esempio vasi per fiori, sul dispositivo.

### 1.1.5 Ventilazione



Fessure e aperture nell'alloggiamento esterno sono usate per ventilare il dispositivo in modo da assicurare un utilizzo affidabile e proteggerlo dal surriscaldamento. Non ostruire i fori di ventilazione. Installa il dispositivo seguendo le istruzioni del fabbricante. Non ostruire i fori di ventilazione collocando il dispositivo su un letto, un divano, un tappeto o su simili superfici morbide. Questo dispositivo non deve essere installato in una libreria o incassato in un armadio a meno che non sia assicurata una ventilazione adeguata.

### 1.1.6 Calore



Non installare il dispositivo in prossimità di superfici calde, ad esempio termosifoni, riscaldatori a ventola, stufe o altri dispositivi. Non collocare oggetti con fiamme esposte, come candele sopra o vicino al dispositivo. Le batterie installate non dovrebbero essere esposte a fonti di calore eccessivo come luce solare diretta o fuoco.

### 1.1.7 Accessori

Usa soltanto accessori specificati dal produttore.

## 1.2 Utilizzo

### 1.2.1 Uso previsto

Questo dispositivo è inteso esclusivamente per la ricezione e la riproduzione di segnali audio. Può essere utilizzato come radio fissa collegata a una presa elettrica per il funzionamento continuo oppure come radio portatile azionata da una batteria integrata, consentendo una facile portabilità.

Il dispositivo supporta segnali radio sia FM che DAB. Inoltre è dotato di connessione Bluetooth, consentendoti di accoppiarlo con il dispositivo mobile e trasformarlo in un altoparlante Bluetooth.

### 1.2.2 Sovraccarico



Non sovraccaricare mai le prese di corrente usando le prese multiple, per evitare il rischio di incendio.

### 1.2.3 Temporalità



Il dispositivo deve essere disconnesso dalla presa durante i temporali e se non viene utilizzato per molto tempo.

### 1.2.4 Ingresso di liquidi e materiale estraneo



Fai attenzione a impedire che liquidi o materiale estraneo entrino nel dispositivo tramite i fori di ventilazione, altrimenti potrebbero entrare in contatto con componenti ad alto voltaggio o provocare un cortocircuito che potrebbe sfociare in incendi o scosse elettriche.

### 1.2.5 Rischi associati a un volume alto



Per prevenire possibili danni all'udito, non ascoltare ad alto volume per molto tempo.

### 1.2.6 Scollegamento dall'alimentazione

Il pulsante di accensione che potrebbe essere presente non disconnette completamente l'alimentazione di corrente. Per disconnettere completamente il dispositivo dalla corrente, stacca il cavo di alimentazione dalla presa.

La spina deve essere facilmente accessibile in modo tale che l'unità possa essere disconnessa in qualsiasi momento.

## 1.3 Manutenzione

### 1.3.1 Manutenzione del dispositivo

Non tentare mai di effettuare la manutenzione del dispositivo per conto tuo, poiché le parti attive possono essere esposte tramite aperture o rimuovendo coperture e il contatto con esse può essere pericoloso. Lascia che sia un personale qualificato a occuparsi della manutenzione.

### 1.3.2 Pulisci solo con un panno asciutto!

Stacca l'adattatore di corrente del dispositivo dalla presa prima di pulire il prodotto. Non usare detergenti liquidi o spray. Usa solo un panno asciutto per la pulizia.

## 1.4 Cura della batteria

Se non usi il prodotto a lungo, assicurati di ricaricarlo almeno una volta al mese per preservare le sue prestazioni.

## 1.5 Batterie ricaricabili



Le batterie ricaricabili sono parti consumabili e pertanto non sono coperte dalla garanzia.

Le batterie ricaricabili difettose non possono essere sostituite dal cliente. Nel caso di difetti alla batteria ricaricabile, contatta il tuo rivenditore locale.

**ATTENZIONE:** L'inserimento non corretto (tensione inversa/cortocircuito) delle batterie ricaricabili agli ioni di litio provoca un rischio di esplosione. Sostituisci le batterie ricaricabili solo con un tipo identico o simile.

## Dichiarazione di conformità UE

Con il presente documento, Loewe Technology GmbH dichiara che questo prodotto soddisfa i requisiti essenziali e le altre direttive pertinenti della Direttiva 2014/53/UE e di tutte le direttive UE applicabili.

Puoi trovare la dichiarazione di conformità completa nella selezione del prodotto su: [www.loewe.tv/int/support](http://www.loewe.tv/int/support)

Questo prodotto può essere utilizzato in tutti gli stati membri dell'UE.

## 1.6 Riparazioni

### 1.6.1 Danni che richiedono riparazione

Le riparazioni possono essere effettuate solo da un centro di assistenza qualificato. Il dispositivo deve essere sottoposto a manutenzione/riparazione se è stato danneggiato, se del liquido è penetrato nello stesso, se degli oggetti sono entrati nel dispositivo, se lo stesso è stato esposto a pioggia o umidità, se smette di funzionare correttamente oppure se è caduto.

### 1.6.2 Per ridurre al minimo il rischio di scossa elettrica.

Non rimuovere viti, coperture o componenti.

## 1.7 Funzione automatica di risparmio energetico

Il dispositivo è dotato di una funzione automatica di risparmio energetico. Questa funzione di risparmio energetico mette l'unità in modalità stand-by quando l'unità è silenziosa o la riproduzione è in pausa per un periodo di tempo prolungato.

## 2 Componenti dell'unità principale

### 2.1 Lato superiore

- 1 **Pulsante di accensione** – Premi a lungo per accendere o spegnere la radio. Quando la radio è accesa, una pressione breve porta la radio in modalità stand-by. Quando la radio è in modalità stand-by, premi brevemente per accenderla.
- 2 **Sorgente** – Premilo per cambiare la sorgente di ingresso. Passa tra le modalità DAB, FM e Bluetooth.
- 3 **Allarme** – Inserisci le impostazioni dell'allarme.
- 4 Pulsanti preimpostazione – In modalità radio: premi brevemente per richiamare l'emittente radio preferita. Tieni premuto per memorizzare l'emittente radio attuale.
- 5 **<** – In modalità radio DAB: premi brevemente per passare all'emittente precedente salvata.  
  
In modalità radio FM: premi brevemente per passare all'emittente precedente salvata. Pressione lunga per cercare una emittente con frequenza inferiore.  
  
In modalità Bluetooth: passa alla traccia precedente.

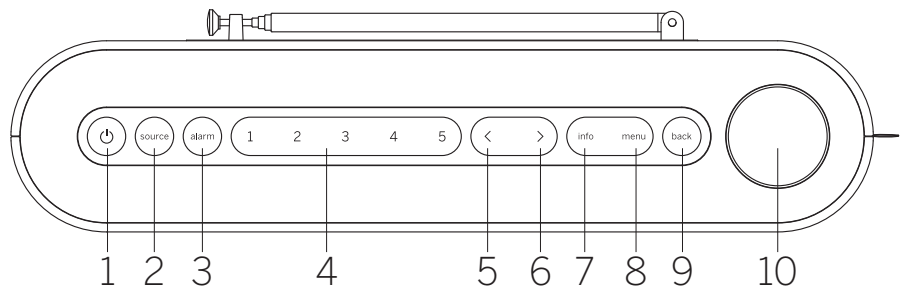

- 6 **>** – In modalità radio DAB: premi brevemente per passare all'emittente successiva salvata.  
  
In modalità radio FM: premi brevemente per passare all'emittente successiva salvata. Premi a lungo per cercare una emittente con frequenza superiore.  
  
In modalità Bluetooth: passa alla traccia successiva.
- 7 **Info** – Passaggio delle informazioni mostrate sul display.
- 8 **Menu** – Ingresso nel menu impostazioni.
- 9 **Indietro** – Tornare indietro nel menu o uscita dal menu.

#### 10 Manopola del volume

In modalità radio: premi per attivare/disattivare l'audio.  
  
In modalità Bluetooth: premi per riprodurre/mettere in pausa.  
  
Tutte le sorgenti: Ruota in senso orario per aumentare il livello del volume. Ruota in senso antiorario per diminuire il livello del volume.  
  
Nel menu: Premi per entrare nel sottomenu o confermare la selezione. Ruota per navigare tra le voci del menu.

### 2.2 Lato anteriore

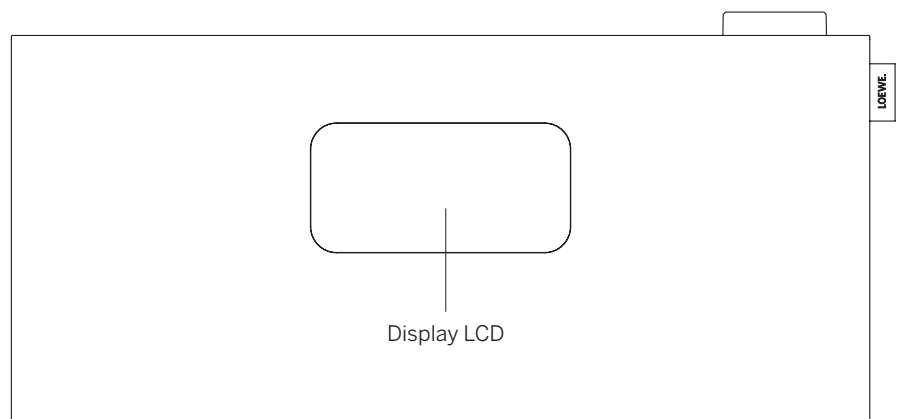

### 2.3 Lato posteriore

- 1 **Antenna telescopica**
- 2 **Ingresso USB-C** – collegamento dell'alimentazione USB PD. L'adattatore PD fornisce 9V per ricaricare la batteria.
- 3 **Uscita auricolari 3,5 mm**
- 4 **Lucchetto Kensington**

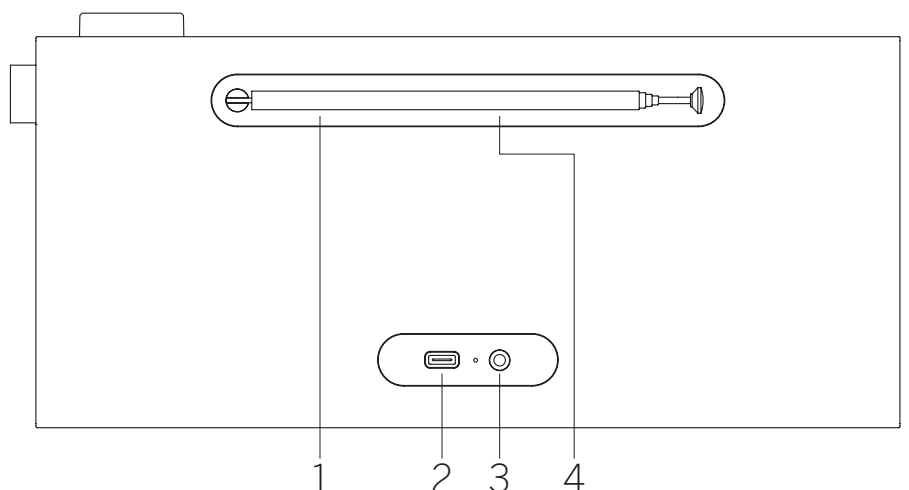

## 2.4 Simboli del display

Il display radio ha vari simboli che si illuminano quando le rispettive funzioni sono in uso.

1. Indicatore del volume
2. Sveglia attiva
3. Allarme attivo
4. Snooze attivo
5. Indicatore AM/PM per formato 12h
6. Sorgente radio DAB
7. Sorgente radio FM
8. Indicatore della forza del segnale
9. Ricezione segnale radio stereo
10. Livello batteria

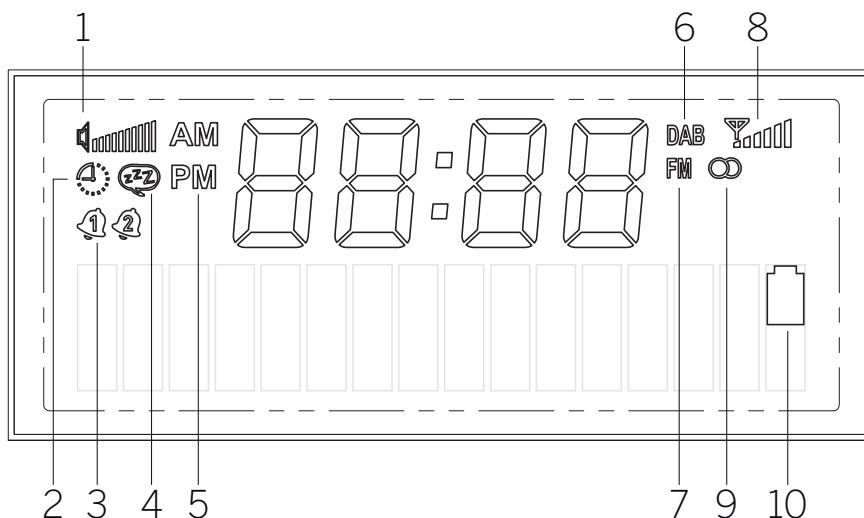

## 3 Ricaricare la batteria

Questa radio portatile ha una batteria ricaricabile integrata agli ioni di litio e può funzionare senza essere collegata a una presa elettrica. Puoi controllare lo stato della batteria sul display LCD anteriore .

Per ricaricare la batteria, collega l'alimentazione in dotazione all'ingresso USB radio sul lato posteriore. Questa combinazione assicura anche la migliore ricezione radio. Poi collega l'alimentazione a una presa elettrica. La carica completa della batteria può impiegare fino a 3 ore.

Avvertenza: Usa solo l'alimentazione in dotazione o l'alimentazione contrassegnata come USB-C PD che può garantire 9V e almeno 10W.

## 4 Primo avvio

Allunga l'antenna telescopica.

Tieni premuto il **pulsante di accensione** sulla radio per accenderla. Se questo è il primo utilizzo del dispositivo, entra in modalità DAB e automaticamente inizia a cercare le emittenti disponibili.

L'orologio viene automaticamente aggiornato all'orario corrente.

Se l'elenco emittenti è vuoto dopo la scansione, le emittenti radio DAB potrebbero non essere disponibili nell'area o l'antenna non è stata estesa. Prova a riposizionare la radio e ripeti la ricerca automatica.

## 5 Uso di base

### 5.1 Accensione / spegnimento

Per accendere o spegnere la radio, tieni premuto il **pulsante di accensione** per qualche

secondo. Quando la radio è accesa, una pressione veloce dello stesso pulsante la porta in modalità stand-by. Per uscire dalla modalità stand-by, basta premere brevemente il pulsante di accensione. In alternativa puoi far uscire la radio dalla modalità stand-by premendo la **manopola del volume**.

Nota: Se la radio è silenziosa o non riceve un segnale per 15 minuti, passa automaticamente in modalità stand-by. Quando la radio è in modalità stand-by ed è alimentata solo a batteria, si spegne completamente dopo 60 minuti (a mano che non sia programmato un allarme). Se la radio è alimentata dall'adattatore di alimentazione, resta in modalità stand-by.

### 5.2 Regolare il volume e silenzioso

Puoi regolare il volume ruotando la **manopola del volume** sul dispositivo. La pressione della **manopola del volume** silenzia la radio. Premere di nuovo la manopola ripristina il volume originale. In modalità Bluetooth, la pressione della **manopola del volume** mette in pausa o riprende la traccia corrente.

### 5.3 Informazioni aggiuntive

Premendo ripetutamente il pulsante **info** sul dispositivo, a seconda della sorgente e della stazione, possono essere visualizzate informazioni aggiuntive.

### 5.4 Commutazione della sorgente

Premi il pulsante **sorgente** ripetutamente per passare tra le sorgenti: DAB, FM, Bluetooth.

## 5.5 Navigazione nel menu principale

Premi il pulsante **menu** per aprire il menu principale. Ruota la **manopola del volume** per passare tra le voci del menu. Premi la **manopola del volume** per entrare nella voce selezionata del menu o confermare l'opzione selezionata. Premi il pulsante **indietro** per tornare indietro nel menu.

## 6 Radio digitale (DAB+)

Per ricevere la radio digitale, assicurati che l'antenna della radio sia estesa.

Premi il pulsante **sorgente** ripetutamente fino a vedere **[DAB]** sul display.

### 6.1 Scansione delle emittenti

Per cercare emittenti, puoi avviare una ricerca automatica.

Per farlo, premi il pulsante **menu** nella parte superiore della radio per visualizzare il menu principale. Ruotando la **manopola del volume** navighi fino a **[scansione completa]** e conferma la selezione premendo la **manopola del volume**. La scritta **[scansione...]** compare sul display, insieme al numero di emittenti trovate fino a quel momento e una barra del progresso. Le emittenti vengono quindi salvate in ordine alfabetico.

### 6.2 Sintonizzazione manuale

Nota: Gli insiemi si riferiscono a gruppi di emittenti radio che trasmettono su una frequenza specifica in una area geografica specifica. Ogni insieme è composto da emittenti multiple che trasmettono il loro segnale insieme, consentendo all'ascoltatore di sintonizzarsi su una di esse.



Puoi sintonizzarti manualmente su un insieme usando il pulsante **menu** del dispositivo. Dopo aver selezionato **[sintonizzazione manuale]**, puoi scegliere blocco/frequenza desiderati e confermare la selezione premendo la **manopola del volume**. La radio visualizza le informazioni sull'insieme, includendo la forza del segnale e un elenco di emittenti comprese nell'insieme.

Se la radio riesce a sintonizzarsi su un nuovo insieme, salva automaticamente tutte le emittenti entro l'insieme in un elenco di emittenti. Tuttavia se non si trovano emittenti, puoi tornare alla selezione di blocco/frequenza premendo il pulsante **indietro**.

### 6.3 Selezione di un'emittente

Il nome dell'emittente attualmente selezionata compare nella parte bassa del display.

Premi il pulsante **< o >** per selezionare l'emittente precedente o successiva nell'elenco.

### 6.4 Elenco delle emittenti

Premi il pulsante **menu** e conferma **[elenco emittenti]** premendo la **manopola del volume**. Ruota la **manopola del volume** per selezionare una emittente e premila per confermare. Il dispositivo avvia automaticamente la riproduzione.

Nota: La qualità della ricezione di una emittente dipende da fattori come tempo meteorologico, luogo di installazione e orientamento dell'antenna. Se una emittente nell'elenco non può essere ricevuta, cambia l'orientamento dell'antenna o la posizione della radio. Le emittenti che non possono più essere ricevute possono essere rimosse dall'elenco.

### 6.5 Eliminare le emittenti che non possono più essere ricevute

Le emittenti che non possono più essere ricevute possono essere rimosse dall'elenco. Per fare ciò, premi il pulsante **menu** e seleziona **[rimuovi emittenti inattive]**. Poi seleziona **[si]** e queste emittenti saranno cancellate. Selezionando **[no]** torni al menu senza eliminare le emittenti.

### 6.6 Memorizzazione emittenti DAB sui pulsanti preimpostati

Sulla radio puoi salvare fino a 5 emittenti radio preferite usando i pulsanti preimpostati 1-5 del dispositivo. Per farlo, seleziona l'emittente desiderata e tieni premuto il pulsante preimpostato corrispondente fino a che il display **[salvato]**. Alle preimpostazioni può essere possibile accedere premendo brevemente il corrispondente pulsante preimpostato.

### 6.7 DRC(DynamicRangeControl)

Alcune emittenti DAB supportano il DRC, che riduce la differenza tra toni dal volume alto e basso.

Sono disponibili le seguenti impostazioni:

**[off]** – DRC è spento, Broadcast DRC viene ignorato.

**[basso]** – il livello DRC è impostato a 1/2 di come viene inviato dall'emittente.

**[alto]** – il livello DRC è usato così come viene inviato dall'emittente.

Per impostare DRC, fai come segue:

Premi il pulsante **menu** e seleziona **[DRC]**. Le impostazioni per DRC possono essere cambiate nel menu seguente. L'impostazione attuale è indicata da **[\*]**.

Nota: Non tutte le trasmissioni DAB possono usare la funzione DRC. Se l'emittente non supporta DRC, l'impostazione DRC della radio non avrà effetto.

## 7 Radio FM

Per ricevere la radio FM, assicurati che l'antenna della radio sia estesa.

Premi il pulsante **sorgente** ripetutamente fino a vedere **[FM]** sul display.

### 7.1 Scansione delle emittenti

Puoi cercare automaticamente le emittenti FM. Per farlo, premi il pulsante **menu** nella parte superiore della radio per visualizzare il menu principale. Ruotando la **manopola del volume** navighi fino a **[scansione completa]** e conferma la selezione premendo la **manopola del volume**. **[Scansione automatica...]** compare sul display. Le emittenti sono ordinate in base alla frequenza.

### 7.2 Impostazioni scansione

Puoi usare questa funzione per controllare quali emittenti sono memorizzate durante la ricerca automatica delle emittenti. Selezionando l'opzione **[solo emittenti forti]**, puoi assicurarti che solo le emittenti con un segnale forte di ricezione sono memorizzate. Per usare questa funzione, premi il pulsante **menu** e seleziona **[impostazione scansione]**. Nel menu che segue puoi scegliere tra **[tutte le emittenti]** e **[solo emittenti forti]**. L'impostazione attuale è indicata da un asterisco **[\*]**.

### 7.3 Sintonizzazione manuale

Mentre sei in sorgente FM, tieni premuto il pulsante **< o >** per eseguire la scansione manuale delle emittenti con frequenza inferiore/superiore.

In alternativa puoi premere il pulsante **menu** per richiamare il menu e selezionare **[sintonizzazione manuale]**. Poi ruota la manopola del volume per cambiare la frequenza. Conferma la frequenza selezionata premendo la manopola del volume.

### 7.4 Selezione di un'emittente

Il nome o la frequenza dell'emittente attualmente selezionata compaiono nella parte bassa del display.

Premi il pulsante **< o >** per selezionare l'emittente precedente o successiva nell'elenco.

### 7.5 Elenco delle emittenti

Premi il pulsante **menu** e conferma **[elenco emittenti]** premendo la **manopola del volume**. Ruota la **manopola del volume** per selezionare una emittente e premila per confermare. Il dispositivo avvia automaticamente la riproduzione.

Nota: La qualità della ricezione di una emittente dipende da fattori come tempo meteorologico, luogo di installazione e orientamento dell'antenna. Se una emittente nell'elenco non può essere ricevuta, cambia l'orientamento dell'antenna o la posizione della radio. Le emittenti che non possono più essere ricevute possono essere rimosse dall'elenco.

### 7.6 Memorizzazione emittenti FM sui pulsanti preimpostati

Sulla radio puoi salvare fino a 5 emittenti radio preferite usando i pulsanti preimpostati 1-5 del dispositivo. Per farlo, seleziona l'emittente desiderata e tieni premuto il pulsante preimpostato corrispondente fino a che il display **[salvato]**. Alle preimpostazioni può essere possibile accedere premendo brevemente il corrispondente pulsante preimpostato.

### 7.7 Impostazioni Mono/Stereo

Per le emittenti con una scarsa ricezione, si può ottenere un leggero miglioramento della qualità passando a una ricezione mono. Per fare ciò, premi il pulsante **menu** e seleziona **[mono/stereo]**. Nel menu che segue puoi scegliere tra due opzioni: **[stereo consentito]** o **[soltanto mono]**. L'impostazione attuale è indicata da **[\*]**.

## 8 Audio Bluetooth

Per selezionare la **sorgente** Bluetooth, premi il pulsante della sorgente ripetutamente fino a vedere **[Bluetooth]** sul display.

## 8.1 Accoppiare dispositivi Bluetooth per la prima volta

Assicurati che il dispositivo da accoppiare sia acceso e che il Bluetooth sia attivato. Sulla radio cambia la sorgente in **[Bluetooth]** premendo il pulsante **sorgente**. Il testo **[non associato]** compare sul display. Ora apri le impostazioni Bluetooth sul dispositivo da accoppiare e avvia lì la ricerca di dispositivi Bluetooth disponibili. Seleziona "Loewe radio.frequency" per avviare il processo di accoppiamento.

Ora la musica può essere controllata tramite il dispositivo.

## 8.2 Accoppiare un altro dispositivo

Se desideri accoppiare un nuovo dispositivo con la radio, devi prima scollegare il dispositivo attualmente accoppiato. Per farlo, premi a lungo il pulsante **sorgente** sulla radio fino a che il dispositivo non viene scollegato. Quando non è collegato alcun dispositivo, il testo **[non associato]** inizia a lampeggiare sul display.

Dopo aver scollegato il dispositivo precedente, puoi proseguire accoppiando il nuovo dispositivo seguendo la stessa procedura di prima.

## 9 Impostazioni allarme

Questa radio ha 2 orari di allarme separati che possono essere regolati singolarmente. Premendo il pulsante **allarme** si avvia un processo di configurazione multi-fase. Se commetti un errore in una di queste fasi, puoi tornare indietro alla fase precedente premendo il pulsante **indietro**.

**FASE 1:** Premi il pulsante **allarme** per entrare nelle impostazioni dell'allarme. Ruotando la **manopola del volume** scegli uno dei due allarmi disponibili che desideri configurare e conferma premendo la **manopola del volume**.

**FASE 2:** Scegli **[allarme attivato]** per attivare l'allarme selezionato e continuare con la configurazione dell'allarme. L'opzione **[allarme disattivato]** spegne l'allarme corrente.

**FASE 3:** Imposta l'orario dell'allarme. I valori possono essere cambiati ruotando la **manopola del volume**. Premi la **manopola del volume** per salvare il volume. Dopo aver salvato un valore, verrà automaticamente selezionato il successivo blocco di numeri. Ripeti le fasi precedenti per impostare tutti i valori.

**FASE 4:** Usa la **manopola del volume** per selezionare la sorgente allarme. Le opzioni sono: **[DAB]**, **[FM]**, **[buzzer]**.

**FASE 5:** L'emittente con cui vuoi svegliarti viene specificata qui. L'emittente ascoltata

l'ultima volta o le emittenti salvate tra i preferiti sono disponibili qui. Non si applica alla modalità buzzer.

**PASSO 6:** Seleziona qui in quali giorni vuoi attivare la sveglia. Sono disponibili le seguenti selezioni: **[una volta]** / **[tutti i giorni]** / **[fine settimana]** / **[giorni lavorativi]**. Selezionando **[una volta]** devi specificare una data in cui l'allarme si spegne.

Dopo aver effettuato tutte le impostazioni, **[allarme salvato]** compare brevemente sul display come conferma. Sul display a sinistra dell'orologio, vedi il simbolo di una campanella con il numero 1 o 2 che rappresenta l'allarme attualmente impostato.

Quando l'allarme si spegne, puoi premere la **manopola del volume** per attivare la funzione snooze. Per spegnere l'allarme, premi il **pulsante di accensione**.

Nota: La modalità di allarme è attiva solo quando la radio è in modalità stand-by o funzionamento. L'allarme non si attiva se la radio è del tutto spenta.

## 9.1 Impostazioni aggiuntive allarme

Ci sono altre impostazioni per l'allarme. A queste impostazioni è possibile accedere premendo il pulsante **menu**, selezionando **[impostazioni di sistema]** e poi **[impostazioni allarme]**.

**FASE 1:** Usa la **manopola del volume** per impostare la durata di un allarme. Le opzioni sono: 1, 5, 10, 15, 30 minuti.

**FASE 2:** Usa la **manopola del volume** per impostare la durata snooze. Le opzioni sono: 5, 10, 15, 20, 30 minuti. Quando l'allarme suona, premendo la **manopola del volume** si attiva la funzione snooze che azzer temporaneamente il suono dell'allarme.

**FASE 3:** Qui puoi impostare il volume desiderato per la sveglia.

Nota: Queste impostazioni sono condivise da entrambi gli allarmi.

## 10 Sveglia

Con questa funzione puoi far passare la radio in modalità stand-by automaticamente dopo un periodo di tempo definito. Per farlo, premi il pulsante **menu** e seleziona **[impostazioni di sistema]** e poi **[sleep]**. Poi seleziona una delle opzioni disponibili e conferma la selezione premendo la **manopola del volume**. Puoi scegliere tra 15, 30, 45, 60 o 90 minuti. **[sleep off]** cancella il periodo di tempo impostato in precedenza.

L'icona di un piccolo orologio si illumina nell'angolo in alto a sinistra del display indicando che la sveglia è attivata. .

## 11 Impostazioni data e ora

Le impostazioni per ora e data possono essere effettuate nel menu **[ora/data]** disponibile nelle **[impostazioni di sistema]**. Sono disponibili le seguenti opzioni:

### 11.1 Impostazione manuale

Nel menu **[impostazione manuale]** puoi impostare l'ora e la data manualmente. I valori possono essere cambiati ruotando la **manopola del volume**. Premi la **manopola del volume** per salvare il volume. Dopo aver salvato un valore, verrà automaticamente selezionato il successivo blocco di numeri. Ripeti i passaggi precedenti per impostare tutti i valori per la data e l'ora.

Nota: La data e l'ora vengono recuperate automaticamente e aggiornate dal segnale radio DAB/FM. Se desideri impostare data e ora manualmente, devi disattivare l'aggiornamento automatico. Vedi anche il capitolo 11.4.

### 11.2 Formato 12/24h

Nel menu **[formato 12/24h]** puoi specificare se l'orologio deve essere mostrato nel formato orario da 12 o da 24 ore. Seleziona l'opzione desiderata ruotando la **manopola del volume**, poi conferma premendo la **manopola del volume**. L'opzione attualmente selezionata è contrassegnata da **[\*]**.

### 11.3 Formato data

Nel menu **[formato data]** puoi specificare come deve essere visualizzata la data sulla radio. Giorno-Mese-Anno o Mese-Giorno-Anno. L'opzione attualmente selezionata è contrassegnata da **[\*]**.

Nota: Mentre ascolti la radio FM o DAB, puoi visualizzare la data premendo ripetutamente il pulsante **info**. La data è visualizzata anche quando la radio è in modalità in stand-by.

### 11.4 Aggiornamento automatico

Nel menu **[aggiornamento automatico]** puoi specificare la sorgente da cui tenere aggiornata la data e l'ora. Sono disponibili le seguenti opzioni:

**[da FM + DAB]:** L'ora e la data sono aggiornate via DAB o FM, a seconda di quale è disponibile.

**[da DAB]:** L'ora e la data sono aggiornate solo via DAB.

**[da FM]:** L'ora e la data sono aggiornate solo via FM.

**[off]:** La data e l'ora devono essere impostate manualmente.

L'opzione attualmente selezionata è contrassegnata da **[\*]**.

## 12 Impostazioni del display

Nelle impostazioni del display puoi modificare la luminosità predefinita del display e impostare l'orario per il dimming del display.

Premi il pulsante **menu**, seleziona **[impostazioni di sistema]** e poi **[impostazioni del display]**. Sono disponibili le seguenti opzioni:

**[dimming]**: Questa opzione ti consente di impostare la durata del tempo durante il quale il display regola automaticamente un livello di illuminazione inferiore.

Scelte: **[off / 10 / 20 / 30 / 45 / 60 / 90 / 120 / 180 secondi]**

**[off]** indica che la radio mantiene sempre il livello di luminosità predefinito.

Dopo aver selezionato l'orario desiderato per l'attivazione del dimming, devi configurare il modo in cui il display effettuerà il dimming.

**[bassa]** – Quando il tempo impostato è trascorso, il display si regola automaticamente su un livello inferiore di luminosità.

**[display off]** – Quando il tempo impostato è trascorso, il display si spegne completamente.

Nota: Premi qualsiasi pulsante della radio per riattivare il display.

**[luminosità]**: Luminosità predefinita del display. Scelte: **[alta] / [media] / [bassa]**

## 13 Equalizzatore

Con l'equalizzatore puoi regolare il suono della radio. Puoi scegliere tra le impostazioni preconfigurate. Procedi come segue:

Premi il pulsante **menu**, seleziona **[impostazioni di sistema]** e poi **[EQ]**. Puoi selezionare un profilo audio ruotando la **manopola del volume** e poi confermare premendo la **manopola del volume**. Sono disponibili i seguenti profili: **[Neutra] / [Classica] / [Pop] / [Rock] / [Vocale]**

## 14 Emergency Warning Functionality (EWF)

Questa radio supporta la Emergency Warning Functionality (EWF). In caso di disastro tecnico o naturale nella regione in cui la radio riceve un segnale DAB, l'autorità di emergenza attiva un allarme, bypassando i regolari fornitori del programma.

In caso di attivazione dell'EWF quando la radio è in modalità stand-by, la radio si attiva automaticamente e riproduce la sequenza di allarme.

Durante un allarme EWF, il display mostra anche altre informazioni di testo.

Per impostare la funzione EWF, premi il pulsante **menu**, seleziona **[impostazioni di sistema]** e poi **[avvertenza di emergenza]**. Ruota la **manopola del volume** per selezionare tra queste opzioni:

**[solo avvertenza]**: Solo avvertenze originali attivano l'allarme EWF.

**[nessuna avvertenza]**: La funzione EWF è disabilitata. L'allarme non si attiva durante una situazione di emergenza.

**[avvertenza + test]**: L'allarme si attiva durante un'avvertenza ufficiale e anche durante un'avvertenza di prova.

Nota: La disponibilità di questa funzione dipende da Paese/regione.

## 15 Lingua

Nel menu **[Lingua]** puoi impostare la lingua del menu della radio.

Premi il pulsante **menu**, seleziona **[impostazioni di sistema]** e poi **[lingua]**. Puoi selezionare una lingua ruotando la **manopola del volume** e poi confermare premendo la **manopola del volume**. Sono disponibili le seguenti lingue: Inglese, tedesco, italiano, francese, spagnolo, olandese.

La lingua del menu corrente è contrassegnata con **[\*]**.

## 16 Ripristino impostazioni iniziali

Premi il pulsante **menu**, seleziona **[impostazioni di sistema]** e poi **[ripristino impostazioni iniziali]**. Per ripristinare la radio allo stato in cui era al momento della consegna, seleziona **[si]** ruotando la **manopola del volume**.

Attenzione: tutte le impostazioni precedenti saranno eliminate. Se selezioni **[no]**, la procedura viene cancellata.

Nota: In ogni caso, ripristina la radio allo stato di consegna prima di darla via (ad es. vendendola, regalandola o buttandola).

## 17 Versione software

Per accedere alla versione firmware corrente, premi il pulsante **menu** e seleziona **[impostazioni di sistema]**, poi scegli **[versione SW]**. Il numero della versione software viene visualizzato sullo schermo. È importante avere queste informazioni disponibili quando contatti l'assistenza clienti. Per uscire dalla versione del software, basta premere il pulsante **indietro**.

## 18 Cuffie

Se preferisci ascoltare la radio privatamente, puoi collegare un paio di cuffie alla presa apposita che si trova sul retro della radio. Tuttavia prima di inserire gli auricolari nelle orecchie, assicurati di regolare il volume su un livello basso per evitare disagio o danni all'udito.

Quando le cuffie sono inserite, gli altoparlanti integrati della radio azzerano automaticamente l'audio e il suono sarà trasmesso solo attraverso le cuffie. Se desideri riprendere l'ascolto attraverso gli altoparlanti della radio, basta scollegare le cuffie.

## 19 App

Scansiona il codice QR di seguito con il telefono e scarica l'app consigliata.



L'app "my Loewe" è il portale di ingresso al mondo Loewe e ti dà accesso a tutti i manuali utente per i tuoi prodotti Loewe.

## 20 Risoluzione dei problemi

In caso di malfunzionamento del dispositivo, prima di chiamare l'assistenza telefonica consigliamo di controllare il seguente elenco.

Problema	Causa possibile	Soluzione/note
<b>Non riesco ad accendere la radio.</b>	<ul style="list-style-type: none"><li>a. Il livello della batteria potrebbe essere molto basso.</li><li>b. La radio potrebbe non avere alcuna alimentazione.</li></ul>	<ul style="list-style-type: none"><li>a. Ricarica la radio.</li><li>b. Tieni premuto il pulsante stand-by per attivare la radio. Una pressione breve del pulsante stand-by non attiva la radio.</li></ul>
<b>Non c'è suono</b>	<ul style="list-style-type: none"><li>a. L'audio è disattivato</li><li>b. Il volume è abbassato al minimo.</li><li>c. È stata selezionata la sorgente sbagliata.</li><li>d. La ricezione del segnale DAB è scadente.</li><li>e. La sorgente Bluetooth è in pausa.</li><li>f. Il Bluetooth non è accoppiato.</li></ul>	<ul style="list-style-type: none"><li>a. Premi la manopola del volume per assicurarti che la radio non sia in silenzioso.</li><li>b. Regola il volume al livello corretto.</li><li>c. Assicurati che la sorgente desiderata sia selezionata.</li><li>d. Cambia la posizione della radio o cambia l'emittente.</li><li>e. Premi la manopola del volume per riprendere la riproduzione.</li><li>f. Accoppia il dispositivo con la radio prima dell'ascolto.</li></ul>
<b>Problemi con la ricezione della radio</b>	<ul style="list-style-type: none"><li>a. L'antenna potrebbe essere orientata male.</li><li>b. L'unità potrebbe trovarsi in una posizione in cui il segnale è debole o assente. Altri apparecchi elettrici nelle vicinanze potrebbero interferire con la ricezione.</li><li>c. La zona non è adatta per la ricezione di segnali DAB+.</li></ul>	<ul style="list-style-type: none"><li>a. Riorienta l'antenna.</li><li>b. Trova una posizione più adatta.</li><li>c. Controlla se la tua località è coperta dal segnale DAB+.</li></ul>
<b>La radio non è visibile durante l'accoppiamento Bluetooth</b>	La radio non è in modalità di accoppiamento Bluetooth.	Cambia la sorgente radio in modalità Bluetooth ed entra nell'accoppiamento. Attendi qualche secondo perché la radio compaia sul telefono.
<b>Non è possibile ricaricare la radio</b>	Un dispositivo di ricarica USB incompatibile è in uso.	Usa il dispositivo di ricarica fornito.

## Smaltimento

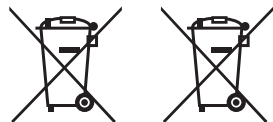

Smaltimento dell'apparecchio elettrico ed elettronico e delle batterie.

Il simbolo del bidone con una croce sopra, sul prodotto o sulla sua confezione, indica che questo prodotto non deve essere trattato come un regolare rifiuto domestico, ma deve essere portato in un punto di raccolta per il riciclaggio di apparecchi elettrici ed elettronici e di batterie. Le istruzioni per la rimozione della batteria prima dello smaltimento del prodotto sono disponibili sulla homepage Loewe. Partecipando al corretto smaltimento di questo prodotto, proteggi l'ambiente e la salute degli altri esseri umani. Uno smaltimento improprio o scorretto mette in pericolo l'ambiente e la salute. Per ulteriori informazioni sul riciclaggio di questo prodotto, contatta la tua autorità locale o il servizio di smaltimento rifiuti della tua municipalità. Attenzione: La scritta "Pb" sotto il simbolo della batteria indica che questa batteria contiene piombo.

## Dati tecnici

<b>Audio</b>	
Concept altoparlante acustico	chiusi + membrane passive
Configurazione canale (layout altoparlante)	2.0 (stereo)
Uscita (watt sine / musica)	14 / 28
Driver (attivo + passivo)	2 (2x 2.5")
Orientamento anteriore / laterale / superiore / posteriore	● / — / — / —
Crossover 2 canali	●
Amp Classe-D	●
Gamma di frequenza (Hz)	80-20.000
Controlli individuali bassi e alti / Intensità volume	● (impostazioni EQ)
<b>Display</b>	
Risoluzione schermo (pixel)	multi segmento
Tecnologia display	LCD (display dimmerabile)
Diagonale schermo (cm/pollici)	7,0 / 2,7
<b>Ricezione</b>	
Banda di ricezione DAB III (MHz) / EWF	174,9 - 239,2 / ●
UKW (radio FM analogica) / RDS	87,5 - 108,0 / ●
<b>Funzionamento</b>	
Smart app (tutte: Android + iOS)	App my Loewe
<b>Funzioni multimediali</b>	
Riproduttore musicale Bluetooth	●
FM / DAB+ / radio Internet	● / ● / —
<b>Connettività e interfacce</b>	
USB	1 x USB-C (carica)
Bluetooth	●
Uscita cuffia	●
Antenna IEC	● (telescopica fissa)
Lucchetto Kensington antifurto	●
<b>Rete</b>	
Standard Bluetooth	5,0
Potenza Bluetooth (max. mW)	<3
Intervallo frequenza Bluetooth:	2,4 GHz
Protocolli Bluetooth	A2DP SNK, AVRCP
<b>Informazioni energetiche</b>	
Tensione di rete CA	100-240V, 50/60 Hz
Consumo energetico in stand-by <sup>1)</sup> / stand-by rete (watt)	<0,75 / —
<b>Mobilità</b>	
Tipo di batteria	7,4V / 2200mAh
Corrente per la ricarica	9V, 2A
Tempo di ricarica	3h
Tempo di riproduzione	12-14h @ 60dB
<b>Ambiente</b>	
Temperatura ambientale durante il funzionamento	5-40° C
Umidità relativa (senza condensa)	35 - 90%
<b>Dimensioni</b>	
Peso (approssimativo kg)/incl. soluzione configurazione standard	1,2
L* x A x P (approssimativi in cm) senza soluzione configurazione (* incl. bandiera firma)	21,1 x 13,2 x 6,8
<b>Contenuto della consegna</b>	
Manuale / cavo di alimentazione	● / cavo USB-C (90 cm)
Altri	Alimentatore USB-C (UE, UK, AUS)

● = disponibile — = non disponibile

Le modifiche tecniche e le opzioni di consegna sono soggette a modifica senza preavviso. Il portfolio di prodotti potrebbe essere diverso e potrebbe variare in base al Paese. Le problematiche relative all'assistenza sono tutte gestite singolarmente.

<sup>1)</sup> Quando si usa l'alimentazione originale.

## Gracias

por elegir un producto de Loewe. Nos alegra tenerle como cliente. En Loewe combinamos los estándares más altos de tecnología, diseño y sencillez de uso. Estas características se aplican por igual a los televisores, los aparatos de audio y los accesorios. Ni la tecnología ni el diseño son un fin en sí mismo, pero juntos facilitan la experiencia visual y sonora más alta posible para nuestros clientes.

Nuestro diseño no se basa en tendencias de moda a corto plazo, porque lo que usted quiere es comprar un equipo de alta calidad del que pueda disfrutar durante mucho tiempo.

## Índice

Paquete de entrega.....	52
Ubicación de la etiqueta de características .....	52
1 Instrucciones de seguridad importantes.....	53
2 Componentes de la unidad principal.....	55
3 Recarga de la batería.....	56
4 Primer uso .....	56
5 Funcionamiento básico.....	56
6 Radio digital (DAB+) .....	56
7 Radio FM.....	57
8 Audio Bluetooth.....	58
9 Ajustes de alarma.....	58
10 Temporizador de apagado.....	58
11 Ajustes de hora y fecha.....	58
12 Ajustes de la pantalla .....	59
13 Ecualizador .....	59
14 Funcionalidad de advertencia de emergencia (EWF).....	59
15 Idioma .....	59
16 Restablecimiento a los valores de fábrica.....	59
17 Versión de software.....	59
18 Auriculares.....	59
19 Aplicaciones.....	59
20 Resolución de problemas .....	60
Eliminación.....	60

## Paquete de entrega

Desembale con cuidado el aparato y asegúrese de que se incluyen todos los accesorios:

- Loewe radio.frequency
- Cargador (adaptador de potencia USB-C) con tres cabezales intercambiables para Reino Unido UK, la CE y Australia
- Cable USB-C
- Guía de inicio rápido
- Instrucciones de seguridad
- Datos técnicos

## Ubicación de la etiqueta de características

En la parte inferior del producto encontrará la etiqueta con el número del modelo y la tensión de funcionamiento.



# 1 Instrucciones de seguridad importantes

Atención: Lea esta página atentamente para asegurarse de utilizar de forma segura el aparato.

Siga todas las instrucciones de seguridad y de uso cuando utilice este producto.

Conserve las instrucciones de uso para consultas futuras.

Tenga presente todos los avisos proporcionados en el producto y enumerados en las instrucciones de uso.

## Explicación de los símbolos



Este símbolo indica los riesgos causados por tensiones altas.



Este símbolo alerta al usuario de otros riesgos más específicos.



Este símbolo indica peligros causados por incendios.

## 1.1 Instalación

### 1.1.1 Colocación

Coloque la unidad sobre una superficie estable y nivelada.

### 1.1.2 Cables

Disponga el cable de alimentación de tal forma que no puedan dañarse. El cable no debe retorcerse ni disponerse sobre superficies con bordes afilados, y no debe pisarse ni exponerse a sustancias químicas.

### 1.1.3 Entorno

El dispositivo se ha diseñado para salas sin humedad (salones y espacios de oficina). No debe utilizarse en salas con un alto nivel de humedad (p. ej., baños o saunas) ni en exteriores.

Cuando utilice el dispositivo, asegúrese de que está protegido contra la humedad (gotas y salpicaduras o condensación).

### 1.1.4 No utilice este aparato cerca del agua



Este aparato no debe exponerse nunca al agua ni salpicaduras de agua, como las que pueden producirse cerca de una bañera, un lavabo, un sótano húmedo o una piscina. No coloque contenedores con líquidos, como floreros, sobre el aparato.

## 1.1.5 Ventilación



Las ranuras y aberturas de la carcasa se utilizan para ventilar el aparato a fin de garantizar un funcionamiento fiable y protegerlo de sobrecalentamientos. No bloquee los orificios de ventilación. Instale el aparato siguiendo las instrucciones del fabricante. No bloquee nunca los orificios de ventilación colocando el aparato sobre un sofá, una alfombra o superficies blandas similares. Este aparato no debe instalarse en una estantería ni en un armario empotrado a menos que cuente con ventilación adecuada.

## 1.1.6 Calor



No instale este aparato cerca de superficies calientes, como radiadores, calefactores, estufas u otros dispositivos. No coloque nunca objetos con una llama abierta, como velas, sobre o cerca del aparato. Las pilas instaladas no deben exponerse a un calor excesivo como a la luz directa del sol, fuego y otras llamas abiertas.

## 1.1.7 Accesorios

Utilice solo los accesorios especificados por el fabricante.

## 1.2 Uso

### 1.2.1 Uso previsto

Este aparato se ha diseñado exclusivamente para la recepción y reproducción de señales acústicas. Puede usarse con una radio estacionaria conectada a una toma de corriente para un uso continuo o como una radio alimentada con una batería interna, para facilitar su portabilidad.

El dispositivo admite señales de radio FM y DAB. Asimismo, incorpora conectividad Bluetooth, lo que le permite emparejarla con su dispositivo móvil y transformarla en un altavoz Bluetooth.

### 1.2.2 Sobrecarga



No sobrecargue las tomas de electricidad utilizando regletas multienchufe para evitar riesgos de incendio.

### 1.2.3 Tormentas eléctricas



El aparato debe desconectarse de la corriente durante las tormentas eléctricas y si no se va a utilizar durante mucho tiempo.

### 1.2.4 Penetración de materias extrañas y líquidos



Evite que se introduzcan materias extrañas o líquidos en el aparato a través de los orificios de ventilación, ya que podrían entrar en contacto con componentes de alta tensión o generar un cortocircuito y provocar un incendio o una descarga eléctrica.

### 1.2.5 Riesgos asociados al alto volumen



Para evitar posibles daños auditivos, no escuche a altos volúmenes durante largos periodos de tiempo.

### 1.2.6 Desconexión de la fuente de alimentación

El botón de encendido que puede estar presente no desconecta completamente la alimentación. Para desconectar completamente el aparato de la corriente, desenchufe el cable de alimentación de la toma de corriente.

El enchufe de alimentación debe de ser de fácil acceso, de forma que la unidad pueda desconectarse de la corriente en cualquier momento.

## 1.3 Mantenimiento

### 1.3.1 Mantenimiento del aparato

No intente realizar tareas de mantenimiento en este aparato por sí mismo debido a que puede resultar peligroso por el riesgo de exposición y contacto con partes móviles a través de aberturas o al retirar cubiertas. Delegue las operaciones de mantenimiento en personal técnico.

### 1.3.2 Limpie solo con un trapo seco.

Desenchufe el adaptador de alimentación del aparato de la toma de corriente antes de limpiar el producto. No utilice detergentes líquidos ni aerosoles de limpieza. Utilice solo un paño húmedo para limpiarlo.

## 1.4 Cuidado de la batería

Si no utiliza el producto durante un largo periodo de tiempo, asegúrese de cargarlo al menos una vez al mes para mantener su rendimiento.

## 1.5 Baterías recargables



Las baterías recargables son consumibles y, por lo tanto, no están cubiertas por la garantía.

Las baterías recargables defectuosas no pueden ser reemplazadas por el cliente. En caso de defectos en la batería recargable, póngase en contacto con su establecimiento local.

**ATENCIÓN:** La incorrecta inserción (polaridad inversa/cortocircuito) de las baterías recargables de iones de litio causa un riesgo de explosión. Sustituya las baterías recargables solo por un tipo idéntico o similar.

## Declaración de conformidad EU

Por la presente, Loewe Technology GmbH declara que este producto cumple los requisitos esenciales y otras disposiciones pertinentes de la Directiva 2014/53/EU y todas las directivas aplicables de la UE.

Puede encontrar la declaración de conformidad completa en la selección de productos en [www.loewe.tv/int/support](http://www.loewe.tv/int/support)

Este producto se puede utilizar en todos los estados miembros de la UE.

## 1.6 Reparaciones

### 1.6.1 Daños que requieren reparación

Las reparaciones solo puede llevarse a cabo en un centro de servicio homologado. Se requieren trabajos de reparación si el aparato se ha dañado, si ha entrado líquido en su interior, si han entrado objetos, si se ha expuesto a la lluvia o a humedad, cuando deja de funcionar correctamente o cuando se ha caído.

### 1.6.2 Para minimizar el riesgo de descarga eléctrica.

No retire los tornillos, tapas ni piezas de interiores.

## 1.7 Función automática de ahorro de energía

El dispositivo incorpora una función automática de ahorro de energía. Esta función de ahorro de energía pone la unidad en modo en espera cuando el aparato está silenciado o la reproducción se detiene durante un largo periodo de tiempo.

## 2 Componentes de la unidad principal

### 2.1 Lado superior

- 1 **Botón de encendido/apagado:** mantenga pulsado para encender o apagar la radio. Cuando la radio está encendida, pulse para ponerla en modo en espera. Cuando la radio está en modo en espera, pulse brevemente para encenderla.
- 2 **Fuente:** pulse para cambiar la fuente de entrada. Alterne entre DAB, FM y el modo Bluetooth.
- 3 **Alarma:** introduzca los ajustes de alarma.
- 4 Botones de preselección - En el modo radio: pulse brevemente para recuperar la estación de radio favorita. Mantenga pulsado para almacenar la emisora de radio actual.
- 5 **<** - En el modo de radio DAB: pulse para cambiar a la estación previa guardada.  
En el modo de radio FM: pulse para cambiar a la estación previa guardada. Mantenga pulsado para explorar una estación con una frecuencia inferior.  
En el modo Bluetooth: permite saltar a la pista anterior.
- 6 **>** - En el modo de radio DAB: pulse para cambiar a la estación siguiente guardada.

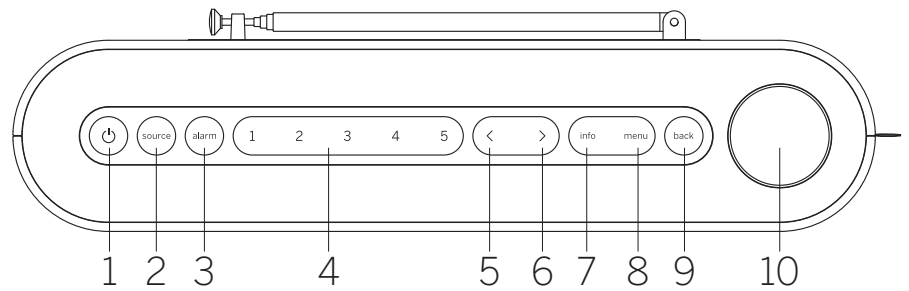

En el modo de radio FM: pulse para cambiar a la estación siguiente guardada. Mantenga pulsado para explorar una estación con una frecuencia superior.

En el modo Bluetooth: permite saltar a la pista siguiente.

- 7 **Info:** permite alternar la información que se muestra en la pantalla.
- 8 **Menú:** permite entrar en el menú de ajustes.
- 9 **Atrás:** permite volver atrás en el menú o salir del menú.

#### 10 Mando del volumen

En el modo de radio: pulse para silenciar o cancelar la función de silencio.

En el modo Bluetooth: pulse para reproducir o poner en pausa.

Todos los recursos: gire hacia la derecha para aumentar el nivel del volumen. Gire hacia la izquierda para reducir el nivel del volumen.

Mientras se encuentra en el menú: pulse para entrar en el submenú o para confirmar la selección. Gire para navegar entre los elementos del menú.

### 2.2 Parte delantera

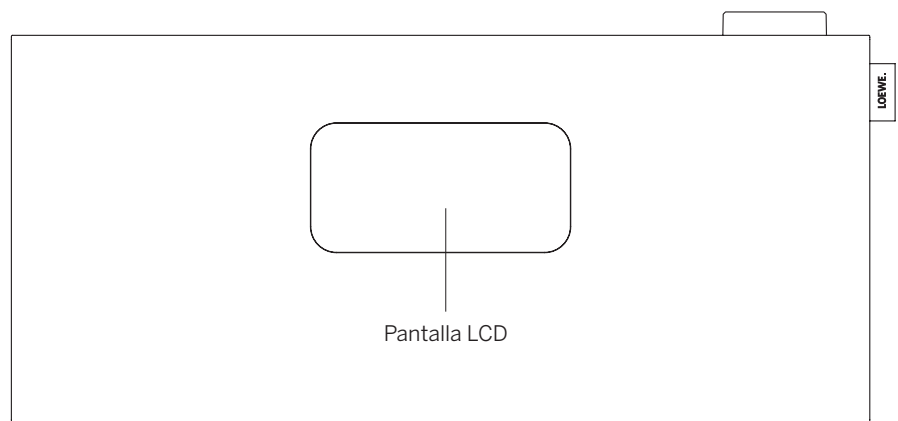

### 2.3 Parte posterior

- 1 **Antena telescópica**
- 2 **Entrada USB-C:** permite conectar la fuente de alimentación USB. El adaptador proporciona 9 V para recargar la batería.
- 3 **Salida de auriculares de 3,5 mm**
- 4 **Bloqueo Kensington**

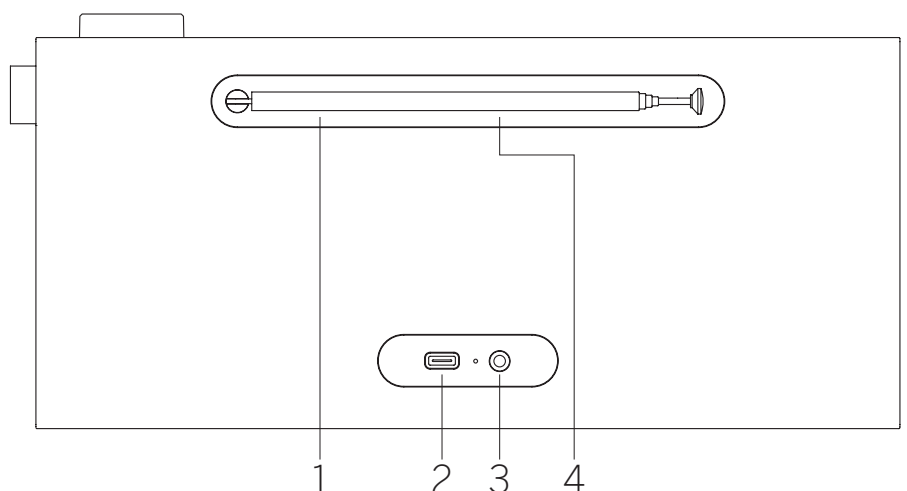

## 2.4 Símbolos de la pantalla

La pantalla incluye varios símbolos que se iluminan cuando se utilizan sus funciones correspondientes.

1. Indicador del volumen
2. Temporizador de apagado activo
3. Alarma activa
4. Repetición de alarma activa
5. Indicador de AM/PM para el formato de 12 horas
6. Fuente de radio DAB
7. Fuente de radio FM
8. Indicador de intensidad de la señal
9. Señal de recepción de radio estéreo
10. Nivel de la batería

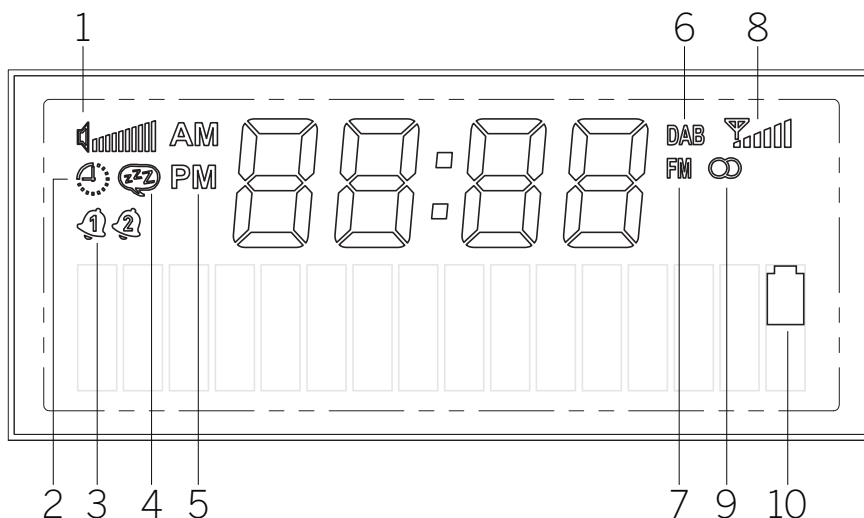

## 3 Recarga de la batería

Esta radio portátil incorpora una batería de iones de litio y puede utilizarse sin enchufarse a una salida de alimentación. Puede comprobar el estado de la batería en la pantalla LCD delantera.

Para recargar la batería, conecte la fuente de alimentación proporcionada a la entrada USB de la radio en la parte posterior. Esta combinación también se asegura de la mejor recepción de radio. A continuación enchufe la fuente de alimentación a una toma de corriente. La batería puede tardar en cargarse hasta tres horas.

Advertencia: Utilice únicamente la fuente de alimentación proporcionada o un cargador marcado como USB-C que pueda proporcionar 9 V y al menos 10 W.

## 4 Primer uso

Extienda la antena telescópica.

Mantenga pulsado el **botón de encendido/apagado** de la radio para encenderla. Si esta es la primera vez que utiliza el dispositivo, entrará en modo DAB e iniciará automáticamente la búsqueda de emisoras disponibles.

El reloj se actualizará automáticamente con la hora actual.

Si la lista de emisoras está vacía tras la exploración, las emisoras de radio DAB pueden no estar disponibles en el área o la antena puede no estar extendida. Intente reubicar la radio y repita el proceso de exploración automática.

## 5 Funcionamiento básico

### 5.1 Apagado y encendido

Para encender y apagar la radio, mantenga pulsado el **botón de encendido/apagado** durante unos segundos. Cuando la radio esté encendida, pulse rápidamente el mismo botón para ponerla en modo en espera. Para volver a encenderla, pulse simplemente el botón de encendido/apagado. Alternativamente, puede cancelar el modo en espera pulsando la **perilla de volumen**.

Nota: Si la radio está en modo silencio o no recibe una señal durante 15 minutos, pasará automáticamente al modo en espera. Si la radio se encuentra en modo en espera y solo recibe la alimentación de la batería, se apagará completamente transcurridos 60 minutos (a menos que se programe una alarma). Si la radio está enchufada al adaptador de alimentación permanecerá en estado de espera.

### 5.2 Ajuste del volumen y el modo silencio

Puede ajustar el volumen girando la **perilla de volumen** del aparato. Pulsar la **perilla de volumen** silencia la radio. Pulsar el botón de nuevo restablecerá el volumen original. En el modo Bluetooth, pulsar la **perilla de volumen** pondrá en pausa o reanudará la pista actual.

### 5.3 Información adicional

Si se pulsa repetidamente el botón **info** del aparato, se puede mostrar información adicional en función de la fuente y la emisora.

### 5.4 Cambio de la fuente

Pulse repetidamente el botón **Fuente** para cambiar entre fuentes: DAB, FM y Bluetooth.

### 5.5 Navegación por el menú

Pulse el botón **menú** para abrir el menú principal. Gire la **perilla del volumen** para cambiar entre elementos del menú. Pulse la **perilla del volumen** para entrar en el elemento del menú seleccionado o confirmar la opción seleccionada. Pulse el botón **atrás** para volver en el menú.

## 6 Radio digital (DAB+)

Para recibir la radio digital, asegúrese de que la antena de la radio está extendida.

Pulse repetidamente el botón **fuente** hasta que vea **[DAB]** en la pantalla.

### 6.1 Exploración de emisoras

Para buscar emisoras, puede iniciar una búsqueda automática.

Para ello, pulse el botón **menú** en la parte superior de la radio a fin de mostrar el menú principal. Gire la **perilla de volumen** para navegar **[exploración completa]** y confirme la selección pulsando la **perilla de volumen**. Aparecerá **[explorando...]** en la pantalla, además del número de emisoras encontradas hasta el momento y una barra de avance. Las emisoras se guardarán en orden alfabético.

## 6.2 Sintonización manual

Nota: Bloques se refiere a grupos de emisoras de radio que emiten en una frecuencia específica dentro de un área geográfica específica. Cada bloque consta de varias emisoras que transmiten sus señales juntas, lo que permite al oyente sintonizar cualquiera de ellas.

Puede sintonizar manualmente un bloque utilizando el botón **menú** del dispositivo. Tras seleccionar **[sintonización manual]**, puede elegir el bloque o frecuencia deseada pulsando la **perilla de volumen**. La radio mostrará información sobre el bloque, incluida la intensidad de la señal y una lista de las emisoras del bloque.

Si la radio sintoniza correctamente un nuevo bloque, guardará automáticamente todas las emisoras del bloque en la lista de emisoras. Sin embargo, si no encuentra ninguna emisora, puede volver a la selección de bloques o frecuencias pulsando el botón **atrás**.

## 6.3 Selección de una emisora

El nombre de la emisora actualmente seleccionada aparece en la parte inferior de la pantalla.

Pulse el botón **<** o el botón **>** para seleccionar la emisora anterior o la emisora previa de la lista.

## 6.4 Lista de emisoras

Pulse el botón **menú** y confirme la **[lista de emisoras]** pulsando la **perilla de volumen**. Gire la **perilla de volumen** para seleccionar una emisora y púlsela para confirmar. El aparato empieza a reproducir automáticamente.

Nota: La calidad de recepción de una emisora depende de factores como el tiempo, la ubicación de la instalación y la orientación de la antena. Si una emisora de la lista de emisoras no se puede recibir, cambie la orientación de la antena o la ubicación de la radio. Las emisoras que no reciben señal se pueden eliminar de la lista de emisoras.

## 6.5 Eliminación de emisoras que dejan de recibir señal

Las emisoras que no reciben señal se pueden eliminar de la lista. Para ello, pulse el botón **menú** y seleccione **[eliminar]**. A continuación, seleccione **[sí]** y las emisoras se eliminarán. Si selecciona **[no]**, volverá al menú sin eliminar las emisoras.

## 6.6 Almacenamiento de emisoras DAB en los botones de preselección

En la radio, puede guardar hasta cinco emisoras de radio favoritas utilizando los botones

de preselección 1 a 5 del aparato. Para ello, seleccione la emisora deseada y mantenga pulsado el botón de preselección correspondiente hasta que la pantalla muestre **[almacenado]**. Se puede acceder fácilmente a las preselecciones pulsando brevemente el botón de preselección correspondiente.

## 6.7 Control de rango dinámico (DRC)

Algunas emisoras DAB admiten DRC, que reduce la diferencia entre tonos intensos y suaves.

Los siguientes ajustes están disponibles:

**[desactivado]**: la función DRC está desactivada, por lo que se ignorará las emisiones DRC.

**[bajo]**: la emisora establece el nivel DRC 1/2.

**[alto]**: la emisora establece el nivel DRC que se utilizará.

Para establecer el DRC, proceda de la siguiente manera:

Pulse el botón **menú** y seleccione **[DRC]**. Los ajustes de DRC se pueden cambiar en el siguiente menú. El ajuste actual se indica mediante un asterisco **[\*]**.

Nota: No todas las emisiones DAB pueden utilizar la función DRC. Si la emisora no admite DRC, el ajuste DRC de la radio no se aplicará.

## 7 Radio FM

Para recibir la radio FM, asegúrese de que la antena de la radio está extendida.

Pulse repetidamente el botón **fuerza** hasta que vea **[FM]** en la pantalla.

### 7.1 Exploración de emisoras

Puede buscar automáticamente emisoras FM. Para ello, pulse el botón **menú** en la parte superior de la radio a fin de mostrar el menú principal. Gire la **perilla de volumen**, navegue hasta **[exploración completa]** y confirme la selección pulsando **perilla de volumen**. **[exploración automática...]** aparecerá en la pantalla. Las emisoras pueden clasificarse por frecuencia.

### 7.2 Ajustes de exploración

Puede utilizar esta función para controlar qué emisoras están almacenadas en memoria durante una búsqueda automática de emisoras. Si selecciona la opción **[solo emisoras con una señal intensa]**, se asegurará de que solo se almacenen emisoras con una señal intensa. Para utilizar esta función, pulse el botón **menú** y seleccione **[configuración de exploración]**. En el siguiente menú puede seleccionar entre **[todas las emisoras]** y solo

**[solo emisoras con señal intensa]**. El ajuste actual se indica mediante un asterisco **[\*]**.

## 7.3 Sintonización manual

Mientras se encuentra en la fuente FM, mantenga pulsado el botón **<** o el botón **>** para explorar manualmente la emisora con una frecuencia inferior o superior.

Alternativamente, puede pulsar el botón **menú** para abrir el menú y seleccionar **[sintonización manual]**. A continuación, gire la perilla de volumen para cambiar la frecuencia. Confirme la frecuencia seleccionada pulsando la perilla del volumen.

## 7.4 Selección de una emisora

El nombre o la frecuencia de la emisora actualmente seleccionada aparece en la parte inferior de la pantalla.

Pulse el botón **<** o el botón **>** para seleccionar la emisora anterior o la emisora previa de la lista.

## 7.5 Lista de emisoras

Pulse el botón **menú** y confirme la **[lista de emisoras]** pulsando la **perilla de volumen**. Gire la **perilla de volumen** para seleccionar una emisora y púlsela para confirmar. El aparato empieza a reproducir automáticamente.

Nota: La calidad de recepción de una emisora depende de factores como el tiempo, la ubicación de la instalación y la orientación de la antena. Si una emisora de la lista de emisoras no se puede recibir, cambie la orientación de la antena o la ubicación de la radio. Las emisoras que no reciben señal se pueden eliminar de la lista de emisoras.

## 7.6 Almacenamiento de emisoras FM en los botones de preselección

En la radio, puede guardar hasta cinco emisoras de radio favoritas utilizando los botones de preselección 1 a 5 del aparato. Para ello, seleccione la emisora deseada y mantenga pulsado el botón de preselección correspondiente hasta que la pantalla muestre **[almacenado]**. Se puede acceder fácilmente a las preselecciones pulsando brevemente el botón de preselección correspondiente.

## 7.7 Ajustes mono o estéreo

Para las emisoras con una recepción deficiente, se puede mejorar ligeramente la calidad cambiando el ajuste a recepción mono. Para ello, pulse el botón **menú** y seleccione **mono/estéreo**. En el siguiente menú puede seleccionar entre estas dos opciones: **[permitir estéreo]** o **[forzar mono]**. El ajuste actual se identifica mediante un asterisco **[\*]**.



## 8 Audio Bluetooth

Para seleccionar una **fuentes** Bluetooth, pulse repetidamente el botón de fuente **[Bluetooth]** de la pantalla.

### 8.1 Emparejamiento de dispositivos Bluetooth por primera vez

Asegúrese de que el dispositivo que se desea emparejar está encendido y que tiene la función Bluetooth activada. En la radio, cambie a **[Bluetooth]** pulsando el botón **fuentes**. Aparecerá el texto **[no emparejado]** en la pantalla. A continuación, abra los ajustes de Bluetooth en el dispositivo que se desea emparejar y empiece la búsqueda de dispositivos Bluetooth disponibles. Seleccione «Loewe radio.frequency» y comience al proceso de emparejamiento.

A partir de ese momento, se podrá controlar la reproducción a través del dispositivo.

### 8.2 Emparejamiento de otro aparato

Si desea emparejar un nuevo dispositivo con la radio, debe desconectar primero el dispositivo emparejado. Para ello, mantenga pulsado el botón **fuentes** en la radio hasta que el dispositivo se desconecte. Cuando no haya ningún dispositivo conectado, parpadeará **[no emparejado]** en la pantalla.

Después de desconectar el dispositivo anterior, puede proceder a emparejar el nuevo dispositivo siguiendo los mismos pasos anteriores.

## 9 Ajustes de alarma

Esta radio permite ajustar dos horas de alarma diferentes de manera individual. Si se pulsa el botón **alarma**, se iniciará un proceso de configuración de varios pasos. Si comete un error en cualquiera de los pasos, puede volver al paso anterior pulsando el botón **atrás**.

Paso 1: Pulse el botón **alarma** para introducir los ajustes de la alarma. Gire la **perilla de volumen** para seleccionar una de las dos alarmas disponibles que desea configurar y confirme pulsando la **perilla de volumen**.

Paso 2: Seleccione **[alarma activada]** para activar la alarma seleccionada y continuar con la configuración de la alarma. La opción **[alarma desactivada]** apagará la alarma actual.

Paso 3: Establezca la hora de la alarma. Los valores pueden modificarse girando la **perilla de volumen**. Pulse la **perilla de volumen** para guardar el valor. Tras guardar un valor, el siguiente bloque de números se seleccionará

automáticamente. Repita los pasos anteriores para establecer todos los valores.

Paso 4: Utilice **perilla de volumen** para seleccionar la fuente de la alarma. Las opciones son: **[DAB]**, **[FM]**, **[zumbador]**.

Paso 5: Aquí puede especificar la emisora con la que despertarse. Puede seleccionar la emisora que se escuchó por última vez o las emisoras guardadas en favoritos. No se aplicará al modo de zumbador.

Paso 6: Seleccione aquí en qué días se debe activar la alarma. Tiene a su disposición las siguientes opciones: **[una vez]**/**[diario]**/**[fines de semana]**/**[entre semana]**. Si se selecciona **[una vez]** se le pedirá que especifique una fecha en la que sonará la alarma.

Cuando haya realizado todos estos ajustes, aparecerá brevemente **[alarma almacenada]** en la pantalla a modo de confirmación. En la pantalla, a la izquierda del reloj, verá el símbolo de una campana con el número 1 o 2, que representa la alarma actualmente ajustada.

Cuando suene la alarma, puede pulsar la **perilla de volumen** para activar la función de repetición de alarma. Para desactivar la alarma, pulse el **botón encender/apagar**.

Nota: El modo de alarma solo está activo cuando la radio se encuentra en modo de funcionamiento o en modo en espera. La alarma no se activará si la radio está completamente apagada.

### 9.1 Ajustes adicionales de la alarma

Existen ajustes adicionales para la alarma. Para acceder a ellos, pulse el botón **menú**, seleccione **[configuración del sistema]** y **[ajustes de alarma]**.

Paso 1: Utilice la **perilla de volumen** para establecer una duración de alarma. Las opciones son: 1, 5, 10, 15 o 30 minutos.

Paso 2: Utilice **perilla de volumen** para establecer la duración de la repetición de la alarma. Las opciones son: 5, 10, 15, 20 o 30 minutos. Cuando suene la alarma, pulse la **perilla de volumen** para activar la función de repetición de la alarma, a fin de silenciar temporalmente la alarma.

Paso 3: Aquí puede establecer el volumen de alarma.

Nota: Estos ajustes son compartidos por ambas alarmas.

## 10 Temporizador de apagado

Esta función permite activar el estado en espera automáticamente tras un periodo de tiempo establecido. Para ello, pulse el botón **menú** y seleccione **[configuración de sis-**

**tema]** y, a continuación, **[dormir]**. A continuación, seleccione una de las opciones disponibles y confírmela pulsando la **perilla de volumen**. Puede elegir entre 15, 30, 45, 60 o 90 minutos. **[dormir desactivado]** elimina el periodo de tiempo establecido previamente.

Se iluminará un pequeño icono de reloj en la esquina superior izquierda de la pantalla, para indicar que el temporizador de apagado está activado.

## 11 Ajustes de hora y fecha

Se puede ajustar la hora y la fecha en el menú **[hora/fecha]**, que está disponible en **[configuración del sistema]**. Están disponibles las siguientes opciones:

### 11.1 Ajuste manual

En el menú **[ajuste manual]** puede seleccionar la hora y la fecha manualmente. Los valores pueden modificarse girando la **perilla de volumen**. Pulse la **perilla de volumen** para guardar el valor. Tras guardar un valor, el siguiente bloque de números se seleccionará automáticamente. Repita los pasos anteriores para establecer todos los valores para la fecha y la hora.

Nota: La fecha y la hora se recuperan y actualizan automáticamente desde la señal de radio DAB/FM. Si desea establecer la fecha y la hora manualmente, debe desactivar la actualización automática. Véase el capítulo 11.4.

### 11.2 Formato 12/24h

El menú **[Formato 12/24h format]** le permite especificar si el reloj se muestra en formato de 12 o de 24 horas. Seleccione la opción deseada girando la **perilla de volumen** y confirme pulsando la **perilla de volumen**. La opción actualmente seleccionada se marca con un asterisco **[\*]**.

### 11.3 Formato de fecha

En el menú **[formato de fecha]** puede especificar cómo se mostrará la fecha en la radio. Día-Mes-Año o Me-Día-Año. La opción actualmente seleccionada se marca con un asterisco **[\*]**.

Nota: Mientras escucha la radio FM o DAB, puede mostrar la fecha pulsando repetidamente el botón **info**. La fecha se mostrará también cuando la radio se encuentre en modo en espera.

### 11.4 Actualización automática

En el menú **[actualización automática]** puede especificar la fuente desde la que se actualizarán la hora y la fecha. Están disponibles las siguientes opciones:



**[desde FM + DAB]:** La hora y la fecha se actualizarán a través de DAB o FM, el modo que esté disponible.

**[desde DAB]:** La hora y la fecha se actualizarán solo a través de DAB.

**[desde FM]:** La hora y la fecha se actualizarán solo a través de FM.

**[desactivado]:** La hora y la fecha deben establecerse manualmente.

La opción actualmente seleccionada se marca con un asterisco **[\*]**.

## 12 Ajustes de la pantalla

Los ajustes de la pantalla le permiten cambiar el brillo predeterminado de la pantalla y establecer la hora para que atenúa su visualización.

Pulse el botón **menú**, seleccione **[configuración del sistema]** y, a continuación, **[configuración de la pantalla]**. Están disponibles las siguientes opciones:

**[atenuación]:** Esta opción le permite establecer la duración de la hora, tras lo cual la pantalla se ajusta automáticamente a un nivel de iluminación inferior.

Opciones: **[desactivado/10/20/30/45/60/90/120/180 segundos]**

**[desactivado]** significa que la radio mantiene siempre el nivel de brillo predeterminado.

Tras seleccionar el tiempo deseado para activar la atenuación, necesitará configurar la forma en la que se atenúa la pantalla.

**[bajo]:** cuando transcurra el tiempo establecido, la pantalla se ajustará automáticamente a un nivel de brillo bajo.

**[pantalla desactivada]** cuando transcurra el tiempo establecido, la pantalla se apagará completamente.

Nota: Pulse cualquier botón de la radio para volver a encender la pantalla.

**[brillo]:** El brillo predeterminado de la pantalla. Opciones: **[alto]/[medio]/[bajo]**

## 13 Ecualizador

El ecualizador le permite ajustar el sonido de la radio. Puede escoger entre los ajustes preconfigurados. Proceda de la siguiente forma:

Pulse el botón **menú**, seleccione **[configuración del sistema]** y **[EQ]**. Puede seleccionar un perfil de sistema girando la **perilla de volumen** y confirmar después pulsando la **perilla de volumen**. Están disponibles los siguientes perfiles: **[Neutra]/[Clásica]/[Pop]/[Rock]/[Voz]**

## 14 Funcionalidad de ad-

## vertencia de emergencia (EWF)

Esta radio admite la Funcionalidad de advertencia de emergencia (EWF). En caso de desastres técnicos o naturales en la región en la que se recibe una señal DAB, la autoridades pueden activar una alarma, que se superpondrá a los proveedores regulares de programas.

En el caso de activación de la EWF cuando la radio está en modo en espera, se activará automáticamente y reproducirá una secuencia de alarma.

Durante una alarma EWF, la pantalla también mostrará información de texto adicional.

Para establecer la función EWF, pulse el botón **menú**, seleccione **[configuración del sistema]** y, a continuación, escoja **[advertencia de emergencia]**. Gire la **perilla de volumen** para seleccionar entre estas opciones:

**[solo advertencia]:** solo las advertencias oficiales activarán la alarma EWF.

**[ninguna advertencia]:** La EWF se desactiva. La alarma no se activará durante la situación de emergencia.

**[advertencia + prueba]:** La alarma se activará durante el aviso oficial y también durante el aviso de prueba.

Nota: La disponibilidad de esta función depende del país o región.

## 15 Idioma

En el menú **[Idioma]** puede establecer el idioma del menú de la radio.

Pulse el botón **menú**, seleccione **[configuración del sistema]** y, a continuación, escoja **[idioma]**. Puede seleccionar un idioma girando la **perilla de volumen** y, a continuación, girando la **perilla de volumen**. Están disponibles los siguientes idiomas: Inglés, alemán, italiano, francés, español y holandés.

La opción actualmente seleccionada se marca con un asterisco **[\*]**.

## 16 Restablecimiento a los valores de fábrica

Pulse el botón **menú**, y seleccione **[configuración del sistema]** y, a continuación, escoja **[restablecimiento ajustes de fábrica]**. Para restablecer la radio al estado de entrega, seleccione **[sí]** girando la **perilla de volumen**.

Atención: Se eliminarán todos los ajustes anteriores. Si selecciona **[no]**, el proceso se cancelará.

Nota: En cualquier caso, se aconseja restablecer la radio en caso de venta, regalo o eliminación.

## 17 Versión de software

Para acceder a la versión de firmware actual, pulse el botón **menú**, y seleccione **[configuración del sistema]** y, a continuación, escoja **[versión SW]**. El número de la versión de software se mostrará en la pantalla. Es importante tener esta información disponible al ponerse en contacto con el servicio de atención al cliente. Para salir del menú de la versión de software, pulse simplemente el botón **atrás**.

## 18 Auriculares

Si prefiere escuchar la radio de manera privada, puede conectar unos auriculares a la toma de auriculares situada en la parte posterior de la radio. Sin embargo, antes de insertar los auriculares en los oídos, asegúrese de ajustar el volumen a un nivel bajo para evitar cualquier incomodidad o daños auditivos.

Una vez conectados los auriculares, los altavoces integrados de la radio se pondrán automáticamente en modo silencio y el sonido solo se transmitirá a través de los auriculares. Si desea volver a oír la radio a través de sus altavoces, desconecte simplemente los auriculares.

## 19 Aplicaciones

Escanee el código QR situado debajo con su teléfono y descargue la aplicación recomendada.



La aplicación «my Loewe» es un punto de entrada al mundo de Loewe y le ofrece acceso a todos los manuales de usuario para sus productos de Loewe.

## 20 Resolución de problemas

Su el aparato falla, le recomendamos utilizar la siguiente lista de verificación antes de llamar a la línea de asistencia.

Problema	Posible causa	Corrección/observaciones
<b>No se puede encender la radio.</b>	<ul style="list-style-type: none"> <li>a. El nivel de la batería es muy bajo.</li> <li>b. La radio puede estar completamente descargada.</li> </ul>	<ul style="list-style-type: none"> <li>a. Cargue la radio.</li> <li>b. Mantenga pulsado el botón en espera para encender la radio. Pulsar simplemente el botón en espera no iniciará la radio.</li> </ul>
<b>No se oye nada</b>	<ul style="list-style-type: none"> <li>a. El sonido está en silencio.</li> <li>b. El volumen está al mínimo.</li> <li>c. Se seleccionó una fuente errónea.</li> <li>d. La recepción de la señal DAB es deficiente.</li> <li>e. La fuente Bluetooth está en pausa.</li> <li>f. El Bluetooth no está emparejado</li> </ul>	<ul style="list-style-type: none"> <li>a. Pulse la perilla del volumen para asegurarse de que la radio no está en modo de silencio.</li> <li>b. Ajuste el volumen al nivel correcto.</li> <li>c. Asegúrese de seleccionar la fuente deseada.</li> <li>d. Cambie la posición de la radio o la emisora.</li> <li>e. Pulse la perilla de volumen para reanudar la reproducción.</li> <li>f. Empareje el dispositivo con la radio antes de escuchar.</li> </ul>
<b>Problemas con la recepción de radio</b>	<ul style="list-style-type: none"> <li>a. La antena puede estar incorrectamente orientada.</li> <li>b. La unidad puede haberse situado en una zona con señal débil o sin señal. Es posible que otras aplicaciones eléctricas situadas cerca interfieran en la recepción.</li> <li>c. La ubicación no es adecuada para la recepción de señal DAB+.</li> </ul>	<ul style="list-style-type: none"> <li>a. Reoriente la antena.</li> <li>b. Busque una ubicación más adecuada.</li> <li>c. Compruebe si la ubicación geográfica está cubierta por una señal DAB+.</li> </ul>
<b>La radio no está visible durante el emparejamiento Bluetooth</b>	La radio no se encuentra en modo de emparejamiento Bluetooth.	Cambie la fuente de la radio al modo Bluetooth e introduzca el emparejamiento. Espere unos segundos a que la radio aparezca en su teléfono.
<b>No se puede cargar la radio</b>	Se ha utilizado un cargador USB incompatible.	Utilice el cargador proporcionado.

## Eliminación



Eliminación de equipos eléctricos y electrónicos, y pilas.

El símbolo de cubo de basura tachado en el producto o en su envoltorio indica que no se puede tratar como basura doméstica normal, sino que debe llevarse a un punto de recolección para el reciclaje de equipos eléctricos y electrónicos, y pilas. Se pueden encontrar las instrucciones para retirar la batería antes de eliminar el producto. Si ayuda a eliminar correctamente este producto, contribuirá a la protección del medio ambiente y a la salud de otros seres humanos. La eliminación incorrecta o inadecuada pone en peligro el medio ambiente y la salud. Para obtener más información sobre el reciclaje de este producto, póngase en contacto con las autoridades locales o el servicio municipal de eliminación de residuos. Atención: El signo «Pb» debajo del símbolo de la pila indica que la pila contiene plomo.

## Datos técnicos

<b>Audio</b>	
Concepto de altavoz acústico	cerrado + membranas pasivas
Configuración de los canales (disposición del altavoz)	2.0 (estéreo)
Salida (sinusoidal/música)	14/28
Controlador (activo + pasivo)	2 (2x 2.5")
Orientación frontal/lateral/hacia arriba/posterior	● / — / — / —
Dos canales cruzados	●
Amplificador de clase D	●
Rango de frecuencias (Hz)	80/20 000
Control individual de graves y agudos/Intensidad	● (ajustes de EQ)
<b>Pantalla</b>	
Resolución de la pantalla (píxeles)	multisegmento
Tecnología de pantalla	LCD (pantalla regulable)
Diagonal de la pantalla (cm/pulg.)	7.0/2.7
<b>Recepción</b>	
Recepción DAB de banda III (MHz)/EWF	174.9 - 239.2 / ●
UKW (radio FM analógica)/RDS	87.5 - 108.0 / ●
<b>Funcionamiento</b>	
Aplicaciones inteligentes (todos: Android + iOS)	my Loewe app
<b>Multimedia</b>	
Reproductor de música Bluetooth	●
FM/DAB+/radio por Internet	● / ● / —
<b>Conectividad e interfaces</b>	
USB	1 x USB-C (carga)
Bluetooth	●
Salida de auriculares	●
IEC para antena	● (telescopio fijo)
Bloqueo antirrobo Kensington	●
<b>Red</b>	
Bluetooth estándar	5.0
Bluetooth - Potencia (mW máximo)	<3
Bluetooth - Rango de frecuencias	2.4 GHz
Protocolos Bluetooth	A2DP SNK, AVRCP
<b>Energía</b>	
Tensiones de corriente de CA	100-240 V, 50/60 Hz
Consumo de electricidad en modo en espera <sup>1)</sup> /en espera con función de red (vatios)	<0,75 / —
<b>Movilidad</b>	
Tipo de batería	7.4 V/2200 mAh
Corriente de carga	9 V, 2 A
Tiempo de carga	3 h
Tiempo de reproducción	De 12 a 14 h a 60 dB
<b>Entorno</b>	
Temperatura ambiente durante el uso	De 5 a 40 °C
Humedad relativa (sin condensación)	Del 35 al 90 %
<b>Dimensiones</b>	
Peso (aprox. en kg) excluida/incluida la solución de instalación	1.2
An* x Al x Pr (aprox. en cm) sin solución de instalación (*incluido el distintivo de la empresa)	21.1 x 13.2 x 6.8
<b>Paquete de entrega</b>	
Manual/cable de corriente	● / Cable USB-C (90 cm)
Otros	Adaptador de corriente USB-C (UE, Reino Unido, AUS)

● = disponible — = no disponible

Los cambios técnicos y las opciones de entrega están sujetas a cambios sin previo aviso. La cartera de productos puede ser diferente y podría variar en función del país. Los problemas de servicio se gestionan individualmente.

<sup>1)</sup> Cuando se utiliza la fuente de alimentación original.

## Obrigado

por ter escolhido um produto da Loewe. Alegramo-nos por tê-lo como cliente. Na Loewe aliamos os mais elevados padrões tecnológicos, o design e a simplicidade. Isto aplica-se do mesmo modo a televisores, áudio e acessórios. Nem a tecnologia, nem o design são um fim em si, mas juntos devem facilitar a maior experiência possível de som e imagem para os nossos clientes.

O nosso design não é conduzido por tendências de moda de curto prazo. Porque, acima de tudo, comprou uma peça de equipamento de alta qualidade que quer usar amanhã e depois de amanhã.

## Conteúdo

Conteúdo da encomenda .....	62
Posição da placa de classificação.....	62
1 Instruções de segurança importantes.....	63
2 Peças da unidade principal.....	65
3 Carregar a bateria .....	66
4 Ligar pela primeira vez.....	66
5 Funcionamento básico .....	66
6 Rádio digital (DAB+) .....	66
7 Rádio FM.....	67
8 Áudio de Bluetooth.....	68
9 Definições do alarme .....	68
10 Temporizador do modo de espera.....	68
11 Definições de data e hora .....	68
12 Definições do mostrador .....	69
13 Equalizador .....	69
14 Função de Avisos de Emergência (EWF).....	69
15 Idioma .....	69
16 Reposição de fábrica.....	69
17 Versão do software.....	69
18 Auscultadores.....	69
19 Aplicações.....	69
20 Resolução de problemas .....	70
Eliminação .....	70

## Conteúdo da encomenda

Desembale o dispositivo com cuidado e certifique-se de que todos os acessórios estão presentes:

- Loewe radio.frequency
- Fonte de alimentação (USB-C PD) com 3 fichas intermutáveis para os mercados UK, CE e Austrália
- Cabo USB-C
- Guia de início rápido
- Instruções de segurança
- Dados técnicos

## Posição da placa de classificação

A etiqueta com o número do modelo e a tensão de funcionamento encontra-se na base do produto.

# 1 Instruções de segurança importantes

Atenção: Leia com atenção esta página para garantir o funcionamento seguro do dispositivo.

Ao usar o produto, siga todas as instruções de segurança e funcionamento.

Deve manter as instruções de segurança e funcionamento para referência futura.

Siga todos os avisos fornecidos no produto e listados nas instruções de funcionamento.

## Explicação dos símbolos



Este símbolo indica os riscos provocados por alta tensão.



Este símbolo serve para alertar o utilizador para outros riscos mais específicos.



Este símbolo indica perigos provocados pela generalização de fogo.

## 1.1 Instalação

### 1.1.1 Colocação

Coloque a unidade numa superfície plana estável.

### 1.1.2 Cabos

Coloque o cabo de alimentação de modo a não ser danificado. O cabo de alimentação não pode ser dobrado ou colocado sobre superfícies afiadas e não pode estar em contacto com químicos.

### 1.1.3 Ambiente

O dispositivo foi concebido para funcionar em espaços protegidos da humidade (salas de estar e escritórios). Este produto não deve ser utilizados em espaços com elevados níveis de humidade (por exemplo, casas de banho, saunas) nem em espaços exteriores.

Quando utilizar este equipamento, assegure-se de que está protegido contra a humidade e a água (condensação ou gotas de água).

### 1.1.4 Não use este dispositivo perto de água



O dispositivo não deve nunca ficar exposto a água ou salpicos, como os que ocorrem perto de uma banheira, lavatório, cave molhada ou piscina. Nunca coloque recipientes com líquidos, como vasos de flores, sobre o dispositivo.

## 1.1.5 Ventilação



As ranhuras e aberturas na estrutura servem para ventilar o dispositivo, para garantir um funcionamento fiável deste e para protegê-lo contra sobreaquecimento. Não bloqueie os orifícios de ventilação. Instale o dispositivo segundo as instruções do produtor. Nunca bloqueie os orifícios de ventilação colocando o dispositivo num sofá, tapete ou superfícies macias semelhantes. Este dispositivo não deve ser instalado numa prateleira ou num roupeiro embutido, a menos que se garanta uma ventilação adequada.

## 1.1.6 Calor



Não instale o dispositivo perto de superfícies quentes, como aquecedores, ventiladores, fornos ou outros equipamentos análogos. Nunca coloque objetos com chama aberta, como velas, perto do dispositivo. As pilhas instaladas não devem ser expostas a calor excessivo, como luz solar direta ou chama aberta.

## 1.1.7 Acessórios

Use apenas os acessórios especificados pelo produtor

## 1.2 Utilização

### 1.2.1 Uso previsto

Este dispositivo destina-se exclusivamente à receção e reprodução de sinais de áudio. Pode ser utilizado como um rádio fixo ligado a uma tomada elétrica para funcionamento contínuo ou como um rádio portátil alimentado pela bateria incorporada que proporciona portabilidade fácil.

Este equipamento é compatível com frequências rádio FM e DAB. Para além disso, também incorpora conectividade por Bluetooth, permitindo-lhe emparelhar este rádio com um telemóvel e transformar o equipamento numa coluna Bluetooth.

### 1.2.2 Sobrecarga



Nunca sobrecarregue a tomada elétrica com fichas múltiplas, pois tal pode representar um risco de incêndio.

### 1.2.3 Trovoada



Durante trovoadas e se não for usado durante muito tempo, o dispositivo deve ser desligado da tomada.

## 1.2.4 Penetração de material estranho e líquido



Tenha cuidado para não deixar entrar material estranho ou líquido neste dispositivo através dos furos de ventilação. Caso contrário, estes podem entrar em contacto com peças de alta tensão ou provocar um curto circuito, provocando um incêndio ou choque elétrico.

## 1.2.5 Riscos associados ao volume elevado



Para evitar eventuais danos auditivos, não oiça com volume elevado durante períodos prolongados.

## 1.2.6 Desligar da corrente

O botão de ligar e desligar que houver não desliga totalmente da corrente elétrica. Para desligar totalmente o dispositivo da corrente, retire o cabo de alimentação da tomada.

A tomada deve estar facilmente acessível para que a unidade possa ser desligada da corrente em qualquer momento.

## 1.3 Manutenção

### 1.3.1 Manutenção do dispositivo

Nunca tente fazer a manutenção deste dispositivo sozinho, pois as peças sob tensão podem ficar expostas através das aberturas ou removendo as coberturas, entrando em contacto, o que pode ser perigoso. Deixe todo o tipo de manutenção para pessoal técnico qualificado.

### 1.3.2 Limpar apenas com um pano seco!

Desligue a ficha de alimentação deste dispositivo da tomada antes de o limpar. Nunca use detergentes líquidos ou sprays de limpeza. Use apenas um pano húmido para limpar.

## 1.4 Manutenção da bateria

Se não usar o produto durante um período prolongado, certifique-se de que o carrega pelo menos uma vez por mês, para manter o desempenho.

## 1.5 Pilhas recarregáveis



As pilhas recarregáveis são consumíveis e, como tal, não estão abrangidos pela garantia.

As pilhas recarregáveis defeituosas não podem ser substituídas pelo cliente. Em caso de avaria das pilhas recarregáveis, contacte o seu distribuidor local.

**ATENÇÃO:** A instalação incorreta (inversão de polaridade/curto-circuito) das pilhas recarregáveis de íão de lítio provoca o risco de explosão. Assegure-se de que as pilhas recarregáveis são substituídas por outras idênticas ou do mesmo tipo.

## Declaração de Conformidade UE

A Loewe Technology GmbH declara pelo presente que este produto cumpre os requisitos essenciais e outras disposições relevantes da Diretiva 2014/53/EU e todas as diretivas da UE aplicáveis.

Pode encontrar a declaração de conformidade completa na seleção do produto em: [www.loewe.tv/int/support](http://www.loewe.tv/int/support)

Este produto pode ser usado em todos os estados membro da UE.

## 1.6 Reparação

### 1.6.1 Danos que exigem reparação

As reparações apenas podem ser levadas a cabo por um centro de assistência técnica qualificado. Será necessário reparar o dispositivo caso este tenha sido danificado, tenha entrado líquido no dispositivo, tenham entrado objetos para dentro do dispositivo, tenha sido exposto a chuva ou humidade, quando deixar de funcionar devidamente ou tenha caído.

### 1.6.2 Para minimizar o risco de choque elétrico.

Não retire os parafusos, as coberturas ou peças da estrutura.

## 1.7 Função de poupança de energia automática

O dispositivo vem equipado com uma função de poupança de energia automática. Esta função de poupança de energia coloca a unidade no modo de espera (standby) quando a unidade for silenciada ou a reprodução estiver em pausa durante um período prolongado.



## 2 Peças da unidade principal

### 2.1 Parte superior

- 1 **Power button** (botão de alimentação) – carregue longamente no botão para ligar ou desligar o rádio. Quando o rádio está ligado, premir brevemente coloca o rádio no modo de espera. Quando o rádio está no modo de espera, prima brevemente para ligar o rádio.
- 2 **Source** (entrada) – prima para mudar a entrada. Permite alternar entre os modos DAB, FM e Bluetooth.
- 3 **Alarm** (alarme) – aceder às definições do alarme.
- 4 Botões de pré-sintonia – no modo de rádio: prima brevemente para voltar a chamar uma estação de rádio favorita. Carregue e mantenha para guardar a estação de rádio atual.
- 5 **<** – No modo de rádio DAB: prima brevemente para mudar para a estação gravada anterior.  
  
No modo de rádio FM: prima brevemente para mudar para a estação gravada anterior. Carregue longamente para procurar uma estação de menor frequência.  
  
No modo Bluetooth: saltar para a faixa anterior.

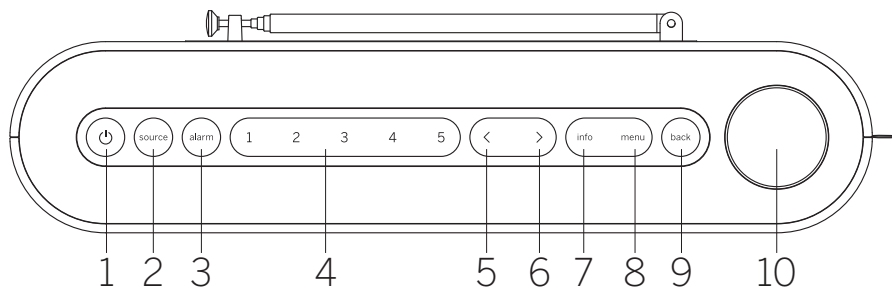

- 6 **>** – No modo de rádio DAB: prima brevemente para mudar para a estação gravada seguinte.  
  
No modo de rádio FM: prima brevemente para mudar para a estação gravada seguinte. Carregue longamente para procurar uma estação de maior frequência.  
  
No modo Bluetooth: saltar para a faixa seguinte.
- 7 **Info** – muda a informação apresentada no mostrador.
- 8 **Menu** – permite aceder ao menu de definições.
- 9 **Back** (voltar) – retroceder no menu ou sair do menu.

#### 10 Botão rotativo de volume

No modo de rádio: pressione para silenciar/ cancelar o silêncio.

No modo Bluetooth: prima para reproduzir/ pausar.

Todas as entradas: Rode para a direita para aumentar o nível do volume. Rode para a esquerda para diminuir o nível do volume.

Dentro do menu: Prima para aceder a uma opção do menu ou confirmar uma seleção. Rode para navegar entre as opções do menu.

### 2.2 Parte frontal

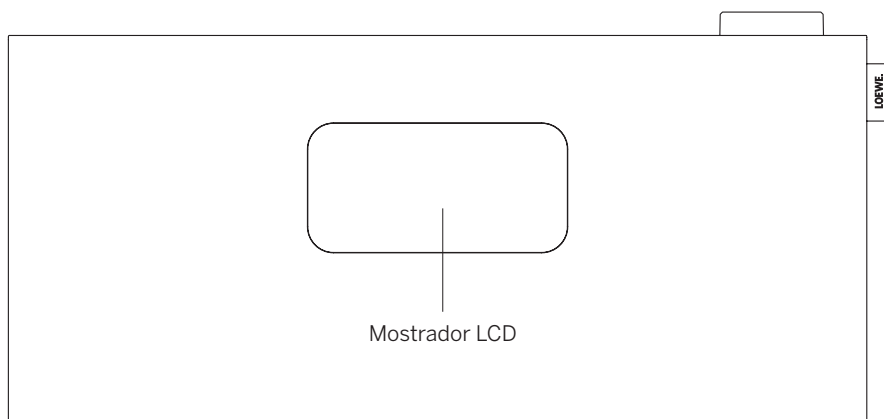

### 2.3 Parte traseira

- 1 **Antena telescópica**
- 2 **Entrada USB-C** – permite ligar a fonte de alimentação USB PD. O adaptador PD fornece 9V para recarregar a bateria.
- 3 **Saída de auriculares de 3,5 mm**
- 4 **Cadeado Kensington**

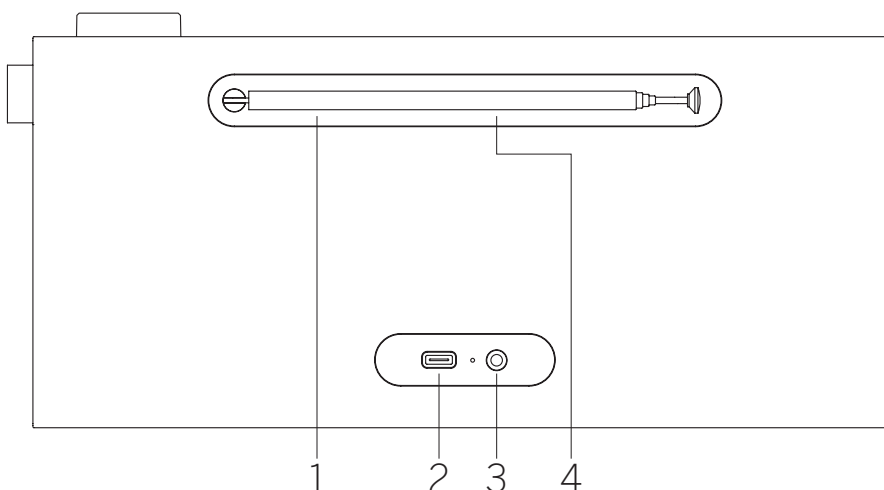

## 2.4 Símbolos do mostrador

O mostrador do rádio exibe vários símbolos que se acendem quando as funções correspondentes estão ativadas.

1. Indicador do volume
2. Temporizador do modo de espera ativo
3. Alarme ativo
4. Dormitar ativo
5. Indicador AM/PM para o formato de 12 horas
6. Entrada de rádio DAB
7. Entrada de rádio FM
8. Indicador de intensidade do sinal
9. Recepção do sinal de rádio estéreo
10. Nível da bateria

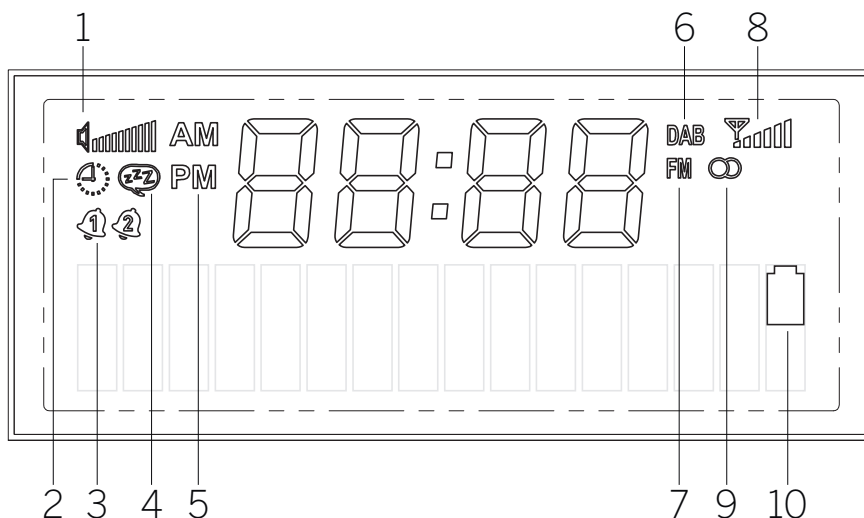

## 3 Carregar a bateria

Este rádio portátil está equipado com uma bateria de íão de lítio e, como tal, pode funcionar sem estar ligado a uma tomada elétrica. Pode ver o estado da bateria no mostrador frontal LCD

Para recarregar a bateria, ligue a fonte de alimentação fornecida com o equipamento na entrada USB na parte traseira do rádio.. Esta combinação também assegura a melhor recepção de rádio.. Depois, ligue a fonte de alimentação a uma tomada elétrica. Pode levar até 3 horas a carregar totalmente a bateria.

Atenção: Utilize apenas a fonte de alimentação fornecida ou uma fonte de alimentação identificada como USB-C PD capaz de fornecer 9 V e, pelo menos, 10 W.

## 4 Ligar pela primeira vez

Abra a antena telescópica.

Carregue continuamente o **botão de alimentação** no rádio par ligá-lo. Se for a primeira utilização, o equipamento estará no modo DAB e irá pesquisar automaticamente as estações disponíveis.

O relógio será atualizado automaticamente para a hora atual.

Se a lista de estações estiver vazia após a pesquisa, podem não existir estações DAB na área ou a antena pode estar recolhida. Tente colocar o rádio em outro local ou repita a pesquisa automática.

## 5 Funcionamento básico

### 5.1 Ligar/desligar

Para ligar ou desligar o rádio, mantenha premido o **botão de alimentação** por alguns segundos. Após o rádio ligar, premir brevemente no mesmo botão irá ativar o modo de espera. Para voltar a ativar o rádio do modo de espera, basta premir novamente o botão de alimentação. Em alternativa, pode despertar o rádio do modo de espera premindo o **botão rotativo do volume**.

Nota: Se o rádio for silenciado ou não receber sinal durante 15 minutos, este irá entrar automaticamente no modo de espera. Quando o rádio está no modo de espera e é alimentado exclusivamente pela bateria, este irá desligar-se completamente após 60 minutos (exceto se estiver programado um alarme). Se o rádio estiver ligado ao adaptador de alimentação, irá permanecer no modo de espera.

### 5.2 Ajustar o volume e silenciar

Pode ajustar o volume rodando o **botão rotativo do volume** no dispositivo. Premir o **botão rotativo do volume** silencia o rádio. Premir novamente este botão irá restabelecer o volume inicial. No modo Bluetooth, premir o **botão rotativo do volume** irá pausar ou retornar a faixa atual.

### 5.3 Informação adicional

Ao carregar várias vezes no botão **info** do dispositivo, dependendo da entrada e da estação, pode aparecer informação adicional.

### 5.4 Mudar a entrada

Prima o botão **source** (entrada) várias vezes para mudar entre as entradas: DAB, FM, Bluetooth.

### 5.5 Navegação no menu principal

Prima o botão **menu** para abrir o menu principal. Rode o **botão rotativo do volume** para navegar pelas opções do menu. Prima o **botão rotativo do volume** para entrar na opção do menu selecionada ou confirmar a opção selecionada. Prima o botão **voltar** para retroceder no menu.

## 6 Rádio digital (DAB+)

Para receber rádio digital, assegure-se de que a antena está aberta.

Prima o botão **entrada** repetidamente até ver a indicação **[DAB]** no mostrador.

### 6.1 Pesquisa de estações

Para procurar estações, pode começar uma procura automática.

Para tal, prima o botão **menu** na parte superior do rádio para apresentar o menu principal. Ao rodar o **botão rotativo do volume** navegue até à opção **[full scan]** (pesquisa completa) e confirme a seleção premindo o **botão rotativo do volume**. No mostrador aparece a indicação **[scanning...]** (a pesquisar...), juntamente com o número de estações encontradas até ao momento e uma barra de progresso. A estações são guardadas por ordem alfabética.

## 6.2 Sintonia manual

Nota: Os conjuntos referem-se a grupos de estações de rádio com difusão numa determinada frequência numa dada área geográfica. Cada conjunto é composto por várias estações que transmitem os seus sinais em conjunto, permitindo ao ouvinte sintonizar uma destas estações ou várias.

Pode sintonizar manualmente um conjunto premindo o botão **menu** do dispositivo. Após selecionar **[manual tuning]** (sintonia manual), pode escolher o bloco/frequência pretendido e confirmar premindo o **botão rotativo do volume**. O rádio irá apresentar a informação sobre o conjunto, incluindo a força do sinal e a lista de estações contidas no conjunto.

Se o rádio conseguir sintonizar um conjunto novo, este irá gravar automaticamente todas as estações contidas nesse conjunto na lista de estações. No entanto, se não forem encontradas estações, pode voltar à seleção do bloco/frequência premindo o botão **voltar**.

## 6.3 Selecionar uma estação

O nome da estação selecionada no momento aparece na parte inferior do mostrador.

Prima o botão **<ou>** para selecionar a estação anterior ou seguinte da lista.

## 6.4 Lista de estações

Prima o botão **menu** e confirme **[station list]** (lista de estações) premindo o **botão rotativo do volume**. Rode o **botão rotativo do volume** para selecionar uma estação e prima-o para confirmar. O dispositivo começará a reproduzir automaticamente.

Nota: A qualidade da receção da estação depende de fatores como o tempo, a localização da instalação e a orientação da antena. Se uma estação da lista de estações não puder ser recebida, mude a orientação da antena ou a localização do rádio. As estações que já não são recebidas podem ser eliminadas da lista de estações.

## 6.5 Eliminar estações que já não são recebidas

As estações que já não são recebidas podem ser eliminadas da lista. Para fazê-lo, prima o botão **menu** e selecione **[prune]** (suprimir). Depois, selecione **[yes]** (sim) e estas estações serão eliminadas. Selecionar **[no]** (não) retorna ao menu, sem eliminar as estações.

## 6.6 Guardar estações DAB nos botões de pré-sintonia

No rádio, pode gravar até 5 estações preferidas utilizando os botões 1-5 no dispositivo. Para tal, selecione a estação pretendida e

prima continuamente o botão de pré-sintonia correspondente até o mostrador exibir **[stored]** (guardado). As estações gravadas podem ser ouvidas premindo brevemente o botão de pré-sintonia correspondente.

## 6.7 Controlo Dinâmico de Faixa (DRC)

Algumas estações DAB suportam a função DRC, que reduz a diferença entre tons altos e suaves.

Estão disponíveis as seguintes definições:

**[off]** – a função DRC é desativada, a difusão DRC será cancelada.

**[low]** – o nível da função DRC é definido para 1/2 daquela emitida pela emissora.

**[high]** – o nível da função DRC é utilizado tal como emitida pela emissora.

Para ajustar a função DRC, faça o seguinte:

Carregue no botão **menu** e selecione **[DRC]**. As definições de DRC podem ser alteradas no menu seguinte. A definição atual é indicada pelo símbolo **[\*]**.

Nota: Nem todas as emissões DAB estão disponíveis com a função DRC. Se a emissora não suportar a função DRC, a definição DRC ajustada no rádio não terá efeito.

## 7 Rádio FM

Para receber rádio FM, assegure-se de que a antena está aberta.

Prima o botão **entrada** repetidamente até ver a indicação **[FM]** no mostrador.

### 7.1 Pesquisa de estações

Pode procurar automaticamente estações FM. Para tal, prima o botão **menu** na parte superior do rádio para apresentar o menu principal. Ao rodar o **botão rotativo do volume** navegue até à opção **[full scan]** (pesquisa completa) e confirme a seleção premindo o **botão rotativo do volume**. É apresentada a indicação **[auto scanning..]** (pesquisa automática...) no mostrador. As estações são ordenadas por frequência.

### 7.2 Definições de pesquisa

Pode utilizar esta função para controlar que estações são guardadas na memória durante a pesquisa automática de estações. Ao selecionar a opção **[strong stations only]** (apenas estações fortes), assegura que só são guardadas as estações com um sinal de receção forte. Para utilizar esta função, carregue no botão **menu** e selecione **[scan setting]** (definições de pesquisa). No menu seguinte, pode escolher entre **[all stations]** (todas as estações) e **[strong stations only]** (apenas

estações fortes). A definição atual é indicada por um asterisco **[\*]**.

## 7.3 Sintonia manual

Com a entrada FM selecionada, prima continuamente o botão **<ou>** para pesquisar manualmente estações de menor ou maior frequência.

Em alternativa, pode carregar no botão **menu** para abrir o menu e, depois, selecione **[manual tuning]** (sintonia manual). Depois, rode o botão rotativo do volume para mudar a frequência. Confirme a frequência selecionada premindo o botão rotativo do volume.

## 7.4 Selecionar uma estação

O nome ou a frequência da estação selecionada no momento aparece na parte inferior do mostrador.

Prima o botão **<ou>** para selecionar a estação anterior ou seguinte da lista.

## 7.5 Lista de estações

Prima o botão **menu** e confirme **[station list]** (lista de estações) premindo o **botão rotativo do volume**. Rode o **botão rotativo do volume** para selecionar uma estação e prima-o para confirmar. O dispositivo começará a reproduzir automaticamente.

Nota: A qualidade da receção da estação depende de fatores como o tempo, a localização da instalação e a orientação da antena. Se uma estação da lista de estações não puder ser apanhada, mude a orientação da antena ou a localização do rádio. As estações que já não conseguem ser apanhadas podem ser apagadas da lista de estações.

## 7.6 Guardar estações FM nos botões de pré-sintonia

No rádio, pode gravar até 5 estações preferidas utilizando os botões 1-5 no dispositivo. Para tal, selecione a estação pretendida e prima continuamente o botão de pré-sintonia correspondente até o mostrador exibir **[stored]** (guardado). As estações gravadas podem ser ouvidas premindo brevemente o botão de pré-sintonia correspondente.

## 7.7 Definições Mono/Estéreo

As estações com um sinal de receção fraco podem melhorar ligeiramente mudando para a receção mono. Para fazê-lo, carregue no botão **menu** e selecione **[mono/stereo]**. O menu seguinte permite-lhe escolher entre duas opções: **[stereo allowed]** (permitido estéreo) ou **[forced mono]** (apenas mono). A definição atual é indicada pelo símbolo **[\*]**.

## 8 Áudio de Bluetooth

Para escolher a **entrada** Bluetooth, prima repetidamente o botão de entrada (source) até aparecer a opção **[Bluetooth]** no mostrador.

### 8.1 Emparelhar dispositivos de Bluetooth pela primeira vez

Certifique-se de que o dispositivo a ser emparelhado está ligado e com o Bluetooth ativado. Mude a entrada no rádio para **[Bluetooth]** premindo o botão **source** (entrada). É apresentado o texto **[unpaired]** (não emparelhado) no mostrador. Agora, abra as definições de Bluetooth no dispositivo a ser emparelhado e comece a procurar os dispositivos de Bluetooth disponíveis aí. Selecione "Loewe radio.frequency" para começar o processo de emparelhamento.

Agora, a reprodução de música pode ser controlada através do dispositivo.

### 8.2 Emparelhar outro dispositivo

Se pretender emparelhar um novo dispositivo com o rádio, deve primeiro desligar o dispositivo emparelhado de momento. Para tal, prima continuamente o botão **source** (entrada) no rádio até o dispositivo estar desligado. Quando não está ligado nenhum dispositivo, o texto **[unpaired]** (não emparelhado) fica intermitente no mostrador.

Após ter desligado o dispositivo anterior, pode iniciar o emparelhamento de um dispositivo novo seguindo os mesmos passos indicados anteriormente.

## 9 Definições do alarme

Este rádio dispõe de 2 alarmes separados que podem ser ajustados independentemente. Premir o botão **alarm** (alarme) inicia um processo de ajuste em alguns passos. Caso se engane num dos passos, pode voltar ao passo anterior premindo o botão **voltar**.

**PASSO 1:** Prima o botão **alarm** (alarme) para abrir as definições do alarme. Ao rodar o **botão rotativo do volume** escolha um dos dois alarmes disponíveis para configurar e confirme premindo o **botão rotativo do volume**.

**PASSO 2:** Escolha **[alarm on]** (ativar alarme) para ativar o alarme selecionado e prosseguir com a configuração do alarme. A opção **[alarm off]** (desativar alarme) irá desligar o alarme atual.

**PASSO 3:** Ajustar a hora do alarme. Os valores podem ser ajustados rodando o **botão rotativo do volume**. Prima o **botão rotativo do volume** para gravar o valor. Depois de guardar o valor, o bloco de números seguinte será

selecionado automaticamente. Repita os passos anteriores para ajustar todos os valores.

**PASSO 4:** Utilize o **botão rotativo do volume** para selecionar a entrada do alarme. As opções disponíveis são: **[DAB]**, **[FM]**, **[buzzer]** (avisador sonoro).

**PASSO 5:** Aqui pode especificar qual a estação com que quer acordar. A última estação que ligou ou as estações guardadas nos favoritos estão disponíveis aqui. Isto não se aplica ao modo de avisador sonoro.

**PASSO 6:** Selecione aqui em que dias o despertador deve ser ativado. Estão disponíveis as seguintes opções: **[once]** (uma vez) / **[daily]** (diariamente) / **[weekends]** (fins de semana) / **[weekdays]** (dias da semana). Selecionar **[once]** (uma vez) irá solicitar que indique a data para quando o alarme deve despertar.

Após ter feito todas as definições, é apresentado **[alarm stored]** (alarme guardado) no mostrador. O símbolo de um sino com o número 1 ou 2, no lado esquerdo do mostrador, mostra o alarme ativado.

Quando o alarme desperta, pode premir o **botão rotativo do volume** para ativar a função dormir. Para desligar o alarme, prima o **botão de alimentação**.

Nota: O modo de alarme só está ativo quando o rádio está nos modos de espera ou de funcionamento. Se o rádio estiver completamente desligado, a função de alarme não irá funcionar.

### 9.1 Definições de alarme adicionais

O alarme dispõe de definições adicionais. Estas podem ser abertas premindo o botão **menu** e selecionando **[system settings]** (definições do sistema), depois **[alarm settings]** (definições de alarme).

**PASSO 1:** Utilize o **botão rotativo do volume** para ajustar a duração do alarme. As opções disponíveis são: 1, 5, 10, 15, 30 minutos.

**PASSO 2:** Utilize o **botão rotativo do volume** para ajustar a duração da função dormir. As opções disponíveis são: 5, 10, 15, 20, 30 minutos. Quando o alarme toca, premir o **botão rotativo do volume** irá ativar a função dormir para silenciar temporariamente o alarme.

**PASSO 3:** Defina o volume desejado do despertador aqui.

Nota: Estas definições são partilhadas por ambos os alarmes.

## 10 Temporizador do modo de espera

Com esta função pode mudar o rádio automaticamente para o modo de espera após

um período de tempo definido. Para tal, prima o botão **menu** e seleccione **[system settings]** (definições do sistema), depois **[sleep]** (temporizador do modo de espera). Depois, seleccione uma das opções disponíveis e confirme-a premindo o **botão rotativo do volume**. Pode escolher entre 15, 30, 45, 60 ou 90 minutos. A opção **[sleep off]** (desativar temporizador do modo de espera) elimina o período de tempo definido anteriormente.

Quando o temporizador do modo de espera está ativado, um ícone de relógio ilumina-se no canto superior esquerdo do mostrador.

## 11 Definições de data e hora

O ajuste da data e da hora pode ser feito no menu **[time/date]** (hora/data) entrando em **[system settings]** (definições do sistema). Estão disponíveis as seguintes opções:

### 11.1 Ajuste manual

No menu **[manual adjustment]** (ajuste manual), pode definir a data e a hora manualmente. Os valores podem ser ajustados rodando o **botão rotativo do volume**. Prima o **botão rotativo do volume** para gravar o valor. Depois de guardar os números, será selecionado o bloco de números seguinte. Repita os passos anteriores para definir todos os valores de data e hora.

Nota: As definições de data e hora são capturadas automaticamente e atualizadas através do sinal de rádio DAB/FM. Se pretender ajustar a data e a hora manualmente, deve desativar a atualização automática. Consulte o capítulo 11.4.

### 11.2 Formato 12/24h

No menu **[12/24h format]** (formato 12/24h) pode especificar se pretende ver o relógio no formato de 12 horas ou de 24 horas. Seleccione a opção que pretende rodando o **botão rotativo do volume** e, depois, confirme-a premindo o **botão rotativo do volume**. A opção selecionada no momento está assinalada com **[\*]**.

### 11.3 Formato da data

No menu **[date format]** (formato da data) pode especificar como pretende ver a data no mostrador do rádio. Dia-Mês-Ano ou Mês-Dia-Ano. A opção selecionada no momento está assinalada com **[\*]**.

Nota: Enquanto ouve rádio FM ou DAB, pode exibir a data premindo repetidamente o botão **info**. A data também é apresentada quando o rádio está no modo de espera.



## 11.4 Atualização automática

No menu **[auto update]** (atualização automática) pode especificar a entrada que irá atualizar a data e a hora. Estão disponíveis as seguintes opções:

**[from FM + DAB]** (a partir de FM + DAB): A data e a hora são atualizadas pela entrada DAB ou FM, conforme aquele que estiver disponível.

**[from DAB]** (a partir de DAB): A data e a hora são atualizadas apenas através da entrada DAB.

**[from FM]** (a partir de FM): A data e a hora são atualizadas apenas através da entrada FM.

**[off]** (desligado): A data e a hora devem ser definidas manualmente.

A opção selecionada no momento está assinalada com **[\*]**.

## 12 Definições do mostrador

Nas definições do mostrador pode mudar o brilho do mostrador e definir o tempo para diminuir o brilho do mostrador.

Prima o botão **menu**, selecione **[system settings]** (definições do sistema) e, depois, **[display settings]** (definições do mostrador). Estão disponíveis as seguintes opções:

**[dimming]** (obscurecimento): Esta opção permite-lhe definir o tempo após o qual o mostrador reduz automaticamente o brilho.

Opções: **[off / 10 / 20 / 30 / 45 / 60 / 90 / 120 / 180 seconds]** (desligado/... segundos)

**[off]** (desligado) significa que o mostrador irá manter sempre o nível de brilho predefinido.

Após selecionar o tempo pretendido para ativação do obscurecimento, terá que configurar como o mostrador será obscurecido.

**[low]** (baixo) – após o período de tempo definido decorrer, o mostrador fica automaticamente ajustado para um nível de brilho baixo.

**[display off]** (mostrador desligado) – após o período de tempo definido decorrer, o mostrador fica completamente desligado.

Nota: Prima qualquer botão no rádio para voltar a ligar o mostrador.

**[brightness]** (brilho): Nível de brilho predefinido para o mostrador. Opções: **[high]** (alto) / **[medium]** (médio) / **[low]** (baixo)

## 13 Equalizador

Com o equalizador pode ajustar o som do rádio conforme preferir. Pode escolher uma das definições pré-configuradas. Faça o seguinte:

Prima o botão **menu**, selecione **[system settings]** (definições do sistema) e, depois, **[EQ]**. Pode escolher um perfil sonoro rodando o **botão rotativo do volume** e, depois, prima o **botão rotativo do volume** para confirmar a opção. Estão disponíveis os seguintes perfis: **[Neutral]** (neutro) / **[Classic]** (clássico) / **[Pop]** (popular) / **[Rock]** (rock) / **[Speech]** (discurso)

## 14 Função de Avisos de Emergência (EWF)

Este rádio suporta a Função de Avisos de Emergência (EWF). Se ocorrer uma catástrofe natural ou técnica na região onde o rádio recebe um sinal DAB, a autoridade de emergência irá ativar um alarme, sobrepondo-se às emissoras de programas normais.

No caso de ativação da EWF quando o rádio está no modo de espera, este irá despertar automaticamente e reproduzir o alarme.

Durante um alarme EWF, o mostrador exibe informação adicional de texto.

Para definir a função EWF, prima o botão **menu**, selecione **[system settings]** (definições do sistema) e, depois, **[emergency warning]** (avisos de emergência). Rode o **botão rotativo do volume** para selecionar uma das opções:

**[warning only]** (apenas avisos): Só avisos oficiais ativam o alarme EWF.

**[no warning]** (sem avisos): EWF desativado. O alarme não será ativado numa situação de emergência.

**[warning + test]** (aviso + teste): O alarme será ativado durante um aviso oficial e também durante avisos de teste.

Nota: A disponibilidade desta função depende do país/região.

## 15 Idioma

No menu **[language]** (idioma) pode definir o idioma do menu do rádio.

Prima o botão **menu**, selecione **[system settings]** (Definições do sistema) e, depois, **[language]** (idioma). Pode selecionar um idioma rodando o **botão rotativo do volume** e, depois, prima o **botão rotativo do volume** para confirmar a opção. Estão disponíveis os seguintes idiomas: Inglês, alemão, italiano, francês, espanhol, holandês.

O idioma selecionado é assinalado com **[\*]**.

## 16 Reposição de fábrica

Prima o botão **menu**, selecione **[system settings]** (definições do sistema) e, depois, **[factory reset]** (reposição de fábrica). Para repor o rádio para o estado conforme foi fornecido,

selecione **[yes]** (sim) rodando o **botão rotativo do volume**.

Atenção: Todas as definições anteriores serão apagadas. Se selecionar **[no]**, (não) o processo será cancelado.

Nota: De qualquer modo, reponha o rádio no seu estado de entrega antes de o despachar (por ex., vender, dar ou eliminar).

## 17 Versão do software

Para aceder à versão de firmware atual, prima o botão **menu**, selecione **[system settings]** (definições do sistema) e, depois, escolha **[SW version]** (versão do software). A versão do software será apresentada no ecrã. Quando contactar a assistência ao cliente, é importante ter esta informação. Para sair do menu de versão do software, basta premir o botão **voltar**.

## 18 Auscultadores

Se preferi limitar a reprodução do som do rádio apenas para si, pode ligar um par de auscultadores na tomada de auscultadores localizada na parte traseira do dispositivo. Antes de inserir auriculares nos seus ouvidos, assegure-se de que o volume está ajustado a um nível baixo para evitar desconforto ou lesões de audição.

Quando os auscultadores estão ligados na ficha, os altifalantes incorporados do rádio serão silenciados automaticamente e o som só será transmitido através dos auscultadores. Se pretender ouvir através dos altifalantes do rádio, basta desligar a ficha dos auscultadores.

## 19 Aplicações

Digitalize o código QR em baixo com o telefone e transfira a aplicação recomendada.



A aplicação "my Loewe" é um ponto de entrada no mundo da Loewe e dá-lhe acesso a todos os manuais do utilizador dos seus produtos Loewe.

## 20 Resolução de problemas

Em caso de anomalia do dispositivo, antes de contactar a assistência técnica, recomendamos que consulte a lista em baixo.

Problema	Possível causa	Resolução/notas
<b>Não consigo ligar o rádio.</b>	<ul style="list-style-type: none"><li>a. A bateria pode estar muito fraca.</li><li>b. O rádio pode estar completamente desligado.</li></ul>	<ul style="list-style-type: none"><li>a. Carregue a bateria do rádio.</li><li>b. Prima continuamente o botão de espera para ligar o rádio. Premir brevemente o botão de espera não liga o rádio.</li></ul>
<b>Sem som</b>	<ul style="list-style-type: none"><li>a. O som foi silenciado.</li><li>b. O volume está no mínimo.</li><li>c. Está selecionada a entrada errada.</li><li>d. A receção do sinal DAB é fraca.</li><li>e. A entrada de Bluetooth foi pausada.</li><li>f. O Bluetooth não está emparelhado.</li></ul>	<ul style="list-style-type: none"><li>a. Carregue no botão rotativo do volume para garantir que o rádio não está silenciado.</li><li>b. Ajuste o volume para o nível correto.</li><li>c. Certifique-se de que está selecionada a entrada desejada.</li><li>d. Mude a localização do rádio ou mude a estação.</li><li>e. Prima o botão rotativo do volume para retomar a reprodução.</li><li>f. Emparelhe o dispositivo com o rádio antes de tentar emitir.</li></ul>
<b>Problemas na receção de rádio</b>	<ul style="list-style-type: none"><li>a. A antena pode estar mal orientada.</li><li>b. A unidade pode estar num local onde haja um sinal fraco ou não haja sinal. Provavelmente outros aparelhos elétricos nas proximidades estão a interferir com a receção.</li><li>c. O local não é adequado para a receção de sinais DAB+.</li></ul>	<ul style="list-style-type: none"><li>a. Mude a orientação da antena.</li><li>b. Procure um local mais adequado.</li><li>c. Verifique se a sua localização geográfica está abrangida por sinais de DAB+.</li></ul>
<b>O rádio não está visível durante o emparelhamento de Bluetooth</b>	O rádio não está no modo de emparelhamento de Bluetooth	Mude a entrada do rádio para o modo Bluetooth e aceda ao emparelhamento. Aguarde alguns segundos até o rádio aparecer no seu telefone.
<b>Não é possível carregar o rádio</b>	Está a ser usado um carregador USB incompatível.	Utilize o carregador fornecido.

## Eliminação



Eliminação de equipamento elétrico e eletrónico e pilhas usados.

O símbolo do contentor de lixo riscado no produto ou na embalagem indica que este produto não pode ser tratado como lixo doméstico normal, mas deve ser entregue num ponto de recolha para reciclagem de equipamento elétrico e eletrónico e baterias. Na página da Loewe encontram-se instruções sobre como remover a bateria antes da eliminação do produto. Ao ajudar a eliminar corretamente este produto está a proteger o meio ambiente e a saúde de outras pessoas. A eliminação imprópria ou incorreta põe em perigo o meio ambiente e a saúde. Para mais informações sobre a reciclagem deste produto, contacte as autoridades locais ou os serviços de gestão de resíduos municipais. Atenção: O sinal "Pb" por baixo do símbolo da bateria indica que esta contém chumbo.



## Dados técnicos

<b>Áudio</b>	
Conceito de altifalante acústico	fechada + membranas passivas
Configuração do canal (distribuição dos altifalantes)	2.0 (estéreo)
Potência de saída (watts seno / música)	14 / 28
Controlador (ativo + passivo)	2 (2x 2.5")
Orientação de emissão frente / lateral / superior / traseira	● / — / — / —
Transição de 2 canais	●
Amperes classe D	●
Gama de frequência (Hz)	80-20.000
Controlo de graves e agudos individual / Ruído	● (definições de EQ)
<b>Mostrador</b>	
Resolução do ecrã (pixels)	multi segmento
Tecnologia do mostrador	LCD (ecrã regulável)
Diagonal do ecrã (cm/polegadas)	7,0 / 2,7
<b>Receção</b>	
Banda III de receção DAB (MHz) / EWF	174,9 - 239,2 / ●
UKW (rádio FM analógico) / RDS	87,5 - 108,0 / ●
<b>Funcionamento</b>	
Smart apps (todas: Android + iOS)	app my Loewe
<b>Multimédia</b>	
Leitor de música Bluetooth	●
rádio FM / DAB+ / Internet	● / ● / —
<b>Conetividade e interfaces</b>	
USB	1 x USB-C (carregar)
Bluetooth	●
Saída de auscultadores	●
Antena IEC	● (telescópio fixo)
Bloqueio anti-roubo Kensington	●
<b>Rede</b>	
Norma Bluetooth	5,0
Potência de Bluetooth (máx. mW)	3
Gama de frequência Bluetooth	2,4 GHz
Protocolos de Bluetooth	A2DP SNK, AVRCP
<b>Alimentação elétrica</b>	
Alimentação tomada elétrica AC	100-240V, 50/60 Hz
Consumo de potência modo de espera <sup>1)</sup> / modo de espera de rede (watts)	<0,75 / —
<b>Mobilidade</b>	
Tipo de bateria	7,4V / 2200mAh
Corrente de carregamento	9V, 2A
Tempo de carregamento	3h
Tempo de reprodução	12-14h @ 60dB
<b>Ambiente</b>	
Temperatura ambiente durante o funcionamento	5-40° C
Humidade relativa (não condensante)	35-90%
<b>Dimensões</b>	
Peso (aprox. em kg) excl. / incl. solução de instalação convencional	1,2
L* x A x P (aprox. em cm) sem solução de instalação (* incl. insignia da marca)	21,1 x 13,2 x 90 mm
<b>Conteúdo fornecido na embalagem</b>	
Cabo de alimentação / manual	● / cabo USB-C (90 cm)
Outros	Adaptador de corrente USB-C (UE, Reino Unido, Austrália)

● = disponível — = indisponível

As opções de fornecimento e técnicas estão sujeitas a alteração sem aviso prévio. A gama de produtos pode variar dependendo do país. As questões de assistência são solucionadas individualmente.

<sup>1)</sup> Com a fonte de alimentação original.

## Dziękujemy

za wybranie produktu Loewe. Cieszymy się, że jesteś naszym klientem. W Loewe łączymy najwyższe standardy technologii, wzornictwa i łatwości obsługi. Dotyczy to zarówno telewizorów, sprzętu audio, jak i akcesoriów. Ani technologia, ani wzornictwo nie są celem samym w sobie, ale razem powinny zapewniać naszym klientom jak najlepsze wrażenia dźwiękowe i wizualne.

Przy projektowaniu nie kierujemy się krótkotrwałymi, modnymi trendami. W końcu kupiesz wysokiej jakości sprzęt, którym chcesz się cieszyć jutro i pojutrze.

## Spis treści

Zakres dostawy.....	72
Położenie etykiety znamionowej.....	72
1 Ważne instrukcje dotyczące bezpieczeństwa .....	73
2 Główne elementy urządzenia .....	75
3 Ładowanie akumulatora .....	76
4 Pierwsze uruchomienie .....	76
5 Podstawowe działanie.....	76
6 Radio cyfrowe (DAB+) .....	76
7 FM radio .....	77
8 Dźwięk Bluetooth .....	78
9 Ustawienia alarmów.....	78
10 Wyłącznik czasowy .....	78
11 Ustawienia daty i godziny .....	78
12 Ustawienia wyświetlacza .....	79
13 Korektor .....	79
14 Funkcja ostrzegania o sytuacjach awaryjnych (EWF) .....	79
15 Język .....	79
16 Przywracanie ustawień fabrycznych.....	79
17 Wersja oprogramowania.....	79
18 Słuchawki.....	79
19 Aplikacje.....	79
20 Rozwiązywanie problemów .....	80
Utylizacja .....	80

## Zakres dostawy

Ostrożnie rozpakuj urządzenie i upewnij się, że znajdują się w nim wszystkie akcesoria:

- Loewe radio.frequency
- Zasilacz (USB-C PD) z 3 wymiennymi wtyczkami dla Wielkiej Brytanii, rynku CE i Australii
- Kabel USB-C
- Skrócona instrukcja obsługi
- Instrukcje bezpieczeństwa
- Arkusz danych technicznych

## Położenie etykiety znamionowej

Etykieta z numerem modelu i napięciem roboczym znajduje się na spodzie produktu.

## 1 Ważne instrukcje dotyczące bezpieczeństwa

Uwaga: Należy uważnie przeczytać tę stronę, aby zapewnić bezpieczną obsługę urządzenia.

Podczas korzystania z produktu należy przestrzegać wszystkich instrukcji bezpieczeństwa i obsługi.

Instrukcje bezpieczeństwa i obsługi należy zachować na przyszłość.

Należy przestrzegać wszystkich ostrzeżeń umieszczonych na produkcie i wymienionych w instrukcji obsługi.

### Wyjaśnienie symboli

 Ten symbol oznacza zagrożenia spowodowane wysokim napięciem.

 Ten symbol ostrzega użytkownika przed innymi, bardziej szczegółowymi zagrożeniami.

 Ten symbol oznacza niebezpieczeństwo związane z rozwojem pożaru.

### 1.1 Instalacja

#### 1.1.1 Umieszczenie

Umieść urządzenie na stabilnej, równej powierzchni.

#### 1.1.2 Kable

Przewód ładowania należy układać w taki sposób, aby nie uległ uszkodzeniu. Kable nie wolno zaginać, układać na ostrych krawędziach, stawiać na nim ani wystawiać na działanie substancji chemicznych.

#### 1.1.3 Środowisko

Urządzenie jest przeznaczone do suchych pomieszczeń (salonów i pomieszczeń biurowych). Nie może być używane w miejscach o wysokim poziomie wilgotności (np. łazienka, sauna) lub na zewnątrz.

Podczas korzystania z urządzenia należy upewnić się, że jest ono chronione przed wilgocią (kapiącą i przyskającą wodą lub kondensacją).

#### 1.1.4 Nie używaj tego urządzenia w pobliżu wody

 Urządzenie nigdy nie powinno być narażone na kontakt z wodą lub jej rozbryzgami, np. w pobliżu wanny, umywalki, mokrej piwnicy lub basenu. Nigdy nie należy umieszczać na urządzeniu pojemników wypełnionych płynami, takich jak np. wazon z kwiatami.

#### 1.1.5 Wentylacja



Szczeliny i otwory w obudowie służą do wentylacji urządzenia w celu zapewnienia jego niezawodnego działania i ochrony przed przegrzaniem. Nie należy blokować otworów wentylacyjnych. Urządzenie należy zainstalować zgodnie z instrukcjami producenta. Nigdy nie należy blokować otworów wentylacyjnych poprzez umieszczenie urządzenia na sofie, dywanie lub podobnych miękkich powierzchniach. Urządzenie nie powinno być instalowane w regale lub wbudowanej szafie, chyba że zapewniona jest odpowiednia wentylacja.

#### 1.1.6 Ciepło



Nie należy instalować urządzenia w pobliżu gorących powierzchni, takich jak grzejniki, termowentylatory, piece lub inne urządzenia. Nigdy nie należy umieszczać przedmiotów z otwartym płomieniem, takich jak świece, na urządzeniu lub w jego pobliżu. Zainstalowanych baterii nie należy wystawiać na działanie nadmiernego ciepła, takiego jak bezpośrednie światło słoneczne lub otwarty płomień.

#### 1.1.7 Akcesoria

Należy używać wyłącznie akcesoriów określonych przez producenta.

### 1.2 Użycie

#### 1.2.1 Przeznaczenie

To urządzenie jest przeznaczone wyłącznie do odbioru i odtwarzania sygnałów dźwiękowych. Może być używane jako stacjonarne radio podłączone do gniazda zasilania w celu ciągłej pracy lub jako przenośne radio zasilane z wbudowanego akumulatora, co umożliwia łatwe przeniesienie.

Urządzenie obsługuje zarówno sygnały radiowe FM, jak i DAB. Dodatkowo posiada łączność Bluetooth, co pozwala na sparowanie go z urządzeniem mobilnym i przekształcenie go w głośnik Bluetooth.

#### 1.2.2 Przeciążenie



Nigdy nie należy przeciążać gniazd sieciowych poprzez używanie wielu wtyczek, w przeciwnym razie istnieje ryzyko pożaru.

#### 1.2.3 Burza



Urządzenie powinno być odłączone od zasilania podczas burzy oraz gdy nie jest używane przez dłuższy czas.

#### 1.2.4 Penetracja obcych materiałów i cieczy



Należy uważać, aby obce materiały lub płyny nie dostały się do urządzenia przez otwory wentylacyjne, w przeciwnym razie może dojść do kontaktu z elementami pod wysokim napięciem lub zwarcia, co może spowodować pożar lub porażenie prądem.

#### 1.2.5 Ryzyko związane z wysokim wolumenem



Aby uniknąć możliwego uszkodzenia słuchu, nie należy słuchać muzyki przy wysokim poziomie głośności przez dłuższy czas.

#### 1.2.6 Odłączenie od zasilania

Użycie przycisku zasilania nie powoduje całkowitego wyłączenia urządzenia. Aby to zrobić, należy odłączyć kabel zasilający od gniazda.

Wtyczka sieciowa musi być łatwo dostępna, aby urządzenie mogło zostać odłączone od sieci w dowolnym momencie.

### 1.3 Maintenance

#### 1.3.1 Konserwacja urządzenia

Nigdy nie należy podejmować prób samodzielnej konserwacji tego urządzenia, ponieważ części pod napięciem mogą zostać odstąpione przez otwory lub podczas zdejmowania pokryw, a kontakt z nimi może być niebezpieczny. Wszelkie czynności konserwacyjne należy powierzyć wykwalifikowanemu personelowi serwisowemu.

#### 1.3.2 Czyścić wyłącznie suchą szmatką!

Przed przystąpieniem do czyszczenia urządzenia należy odłączyć jego zasilacz sieciowy od gniazda zasilania. Nigdy nie używaj płynnych detergentów ani sprayów czyszczących. Czynność ta powinna być wykonywana za pomocą wilgotnej szmatki.

#### 1.4 Pielęgnacja baterii

Jeśli produkt nie jest używany przez dłuższy czas, należy ładować go co

najmniej raz w miesiącu, aby utrzymać jego wydajność.

## 1.5 Akumulatory



Akumulatory są częściami zużywalnymi i dlatego nie są objęte gwarancją.

Uszkodzone akumulatory nie mogą być wymieniane przez klienta. W przypadku uszkodzenia akumulatora należy skontaktować się z lokalnym sprzedawcą.

**UWAGA:** Nieprawidłowe włożenie (odwrócenie napięcia/zwarcie) akumulatorów litowo-jonowych grozi wybuchem. Akumulatory należy wymieniać wyłącznie na baterie identycznego lub podobnego typu.

## 1.6 Naprawa

### 1.6.1 Uszkodzenia wymagające naprawy

Naprawy mogą być wykonywane wyłącznie przez wykwalifikowane centrum serwisowe. Naprawa jest konieczna w przypadku uszkodzenia urządzenia, przedostania się cieczy lub przedmiotów obcych do jego wnętrza, wystawienia urządzenia na działanie deszczu lub wilgoci, gdy urządzenie przestało działać prawidłowo lub upadło.

### 1.6.2 Aby zminimalizować ryzyko porażenia prądem

Nie odkręcaj śrub, pokryw ani części obudowy.

### 1.7 Automatyczna funkcja oszczędzania energii

Urządzenie jest wyposażone w funkcję automatycznego oszczędzania energii. Funkcja ta oszczędzania energii przetacza urządzenie w tryb gotowości, gdy jest ono wyciszone lub odtwarzanie jest wstrzymane przez dłuższy czas.

## Deklaracja zgodności UE

Niniejszym Loewe Technology GmbH oświadcza, że niniejszy produkt spełnia zasadnicze wymagania i inne istotne postanowienia dyrektywy 2014/53/UE oraz wszystkich obowiązujących dyrektyw UE.

Pełną deklarację zgodności można znaleźć w wyborze produktów na stronie: [www.loewe.tv/int/support](http://www.loewe.tv/int/support).

Ten produkt może być używany we wszystkich państwach członkowskich UE.

## 2 Główne elementy urządzenia

### 2.1 Góra urządzenia

- 1 **Przycisk zasilania** – długie naciśnięcie włącza lub wyłącza radio. Gdy radio jest włączone, krótkie naciśnięcie przetacza je w tryb gotowości. Gdy radio jest w trybie czuwania, krótkie naciśnięcie włącza je.
- 2 **Źródło** – Naciśnij, aby zmienić źródło sygnału. Przetaczanie między trybami DAB, FM i Bluetooth.
- 3 **Alarm** – Pozwala ustawić alarm.
- 4 **Przyciski zaprogramowanych stacji** – W trybie radia: naciśnij krótko, aby przywołać ulubioną stację radiową. Naciśnij i przytrzymaj, aby zapisać bieżącą stację radiową.
- 5 **<** – W trybie radia DAB: krótkie naciśnięcie przetacza na poprzednio zapisaną stację.  
W trybie radia FM: krótkie naciśnięcie przetacza na poprzednio zapisaną stację. Długie naciśnięcie umożliwia wyszukanie stacji o niższej częstotliwości.  
W trybie Bluetooth: przejście do poprzedniego utworu.
- 6 **>** – W trybie radia DAB: krótkie naciśnięcie przetacza na następną zapisaną stację.

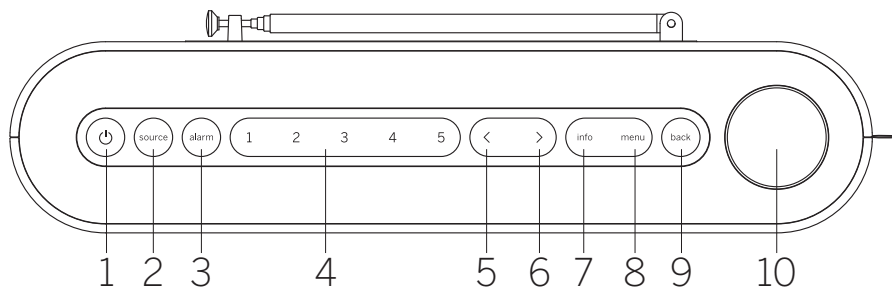

- W trybie radia FM: krótkie naciśnięcie przetacza na następną zapisaną stację. Długie naciśnięcie umożliwia wyszukanie stacji o wyższej częstotliwości.
- W trybie Bluetooth: przejście do następnego utworu.
- 7 **Info** – przetaczanie informacji wyświetlanych na ekranie.
  - 8 **Menu** – Wejście do menu ustawień.
  - 9 **Wstecz** – powrót do menu lub wyjście z menu.
  - 10 **Pokrętko głośności**  
W trybie radia: naciśnij, aby wyciszyć/ wyłączyć wyciszenie.

W trybie Bluetooth: naciśnij, aby odtwarzać/ pauzować.

Wszystkie źródła: Obróć zgodnie z ruchem wskazówek zegara, aby zwiększyć poziom głośności.

Obróć w lewo, aby zmniejszyć poziom głośności.

W menu: Naciśnij, aby wejść do podmenu lub potwierdzić wybór.

Obróć, aby nawigować między pozycjami menu.

### 2.2 Prząd urządzenia

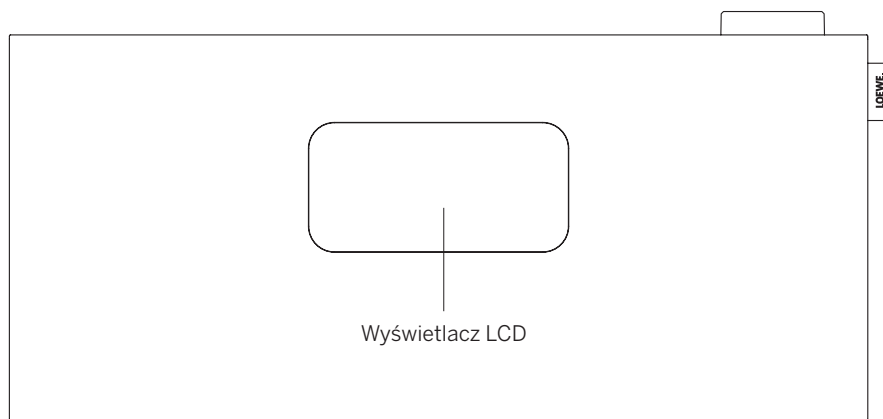

### 2.3 Prząd urządzenia

1. **Antena teleskopowa**
2. **Wejście USB-C** – podłącz zasilacz USB PD. Zasilacz PD zapewni napięcie 9 V do ładowania akumulatora.
3. **Wyjście słuchawkowe 3,5 mm**
4. **Kensington Lock**

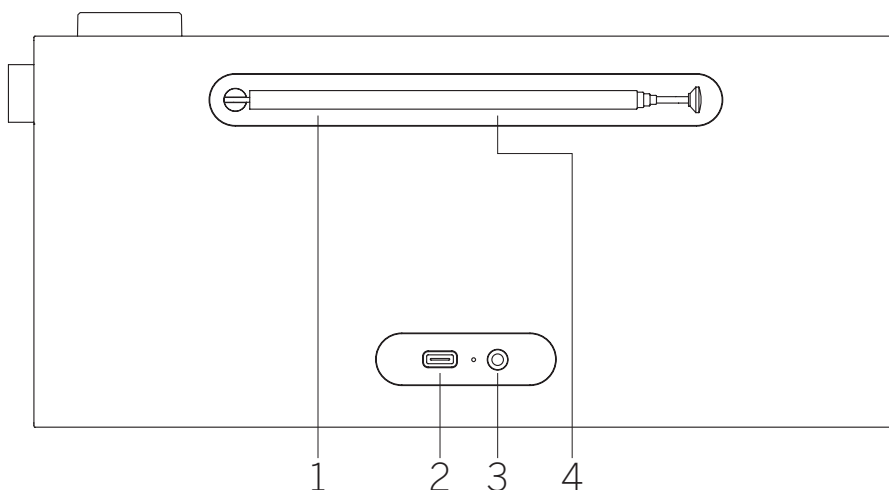

## 2.4 Symbole wyświetlacza

Wyświetlacz radia zawiera różne symbole, które podświetlają się, gdy używane są odpowiadające im funkcje.

1. Wskaźnik głośności
2. Aktywny wyłącznik czasowy
3. Alarm aktywny
4. Drzemka aktywna
5. Wskaźnik AM/PM dla 12-godzinnego formatu czasu
6. Źródło radia DAB
7. Źródło radia FM
8. Wskaźnik siły sygnału
9. Odbiór stereofonicznego sygnału radiowego
10. Poziom naładowania baterii
- 11.

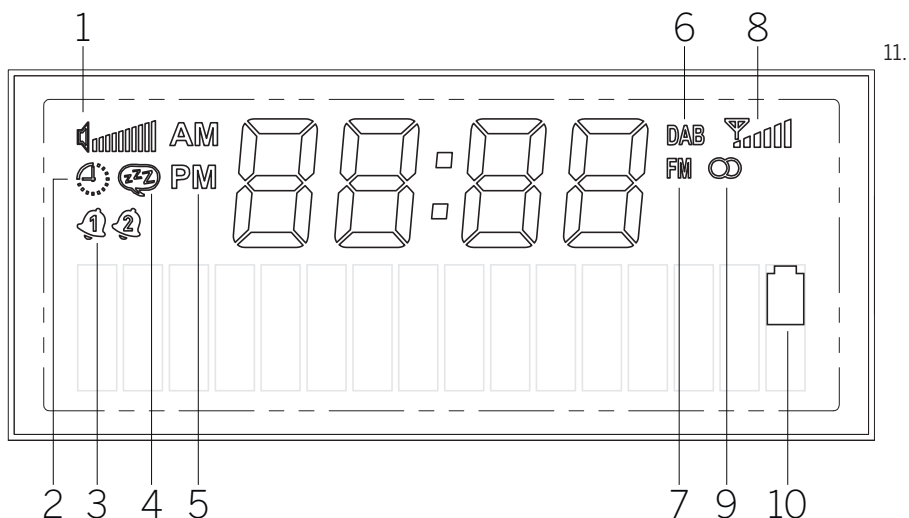

## 3 Ładowanie akumulatora

Przenośne radio ma wbudowany akumulator litowo-jonowy i może działać bez podłączania do gniazdka elektrycznego. Stan naładowania akumulatora można sprawdzić na przednim wyświetlaczu LCD .

Aby naładować akumulator, podłącz dostarczony zasilacz do wejścia USB radia z tyłu. Takie połączenie zapewnia również najlepszy odbiór radiowy. Następnie podłącz zasilacz do gniazdka elektrycznego. Pełne naładowanie akumulatora może potrwać do 3 godzin.

Ostrzeżenie: Należy używać wyłącznie dostarczonego zasilacza lub zasilacza oznaczonego jako USB-C PD, który może zapewnić napięcie 9 V i moc co najmniej 10 W.

## 4 Pierwsze uruchomienie

Wysuń antenę teleskopową.

Naciśnij i przytrzymaj **przycisk zasilania** na radiu, aby je włączyć. Jeśli jest to pierwsze użycie urządzenia, przejdzie ono w tryb DAB i automatycznie rozpocznie wyszukiwanie dostępnych stacji.

Zegar zostanie automatycznie zaktualizowany do bieżącej godziny.

Jeśli po zakończeniu skanowania lista stacji jest pusta, stacje radiowe DAB mogą być niedostępne w danym obszarze lub antena nie została wysunięta. Spróbuj zmienić lokalizację radia i powtórz automatyczne skanowanie.

## 5 Podstawowe działanie

### 5.1 Włączanie/wyłączanie

Aby włączyć lub wyłączyć radio, naciśnij i przytrzymaj **przycisk zasilania** przez kilka sekund. Gdy radio jest włączone, szybkie naciśnięcie tego samego przycisku spowoduje przełączenie go w tryb gotowości. Aby ponownie włączyć urządzenie z trybu czuwania, wystarczy krótko nacisnąć przycisk zasilania. Alternatywnie można wybudzić radio z trybu czuwania, naciskając **pokrętko głośności**.

Uwaga: Jeśli radio jest wyciszone lub nie odbiera sygnału przez 15 minut, automatycznie przejdzie w tryb czuwania. Gdy radio znajduje się w trybie czuwania i jest zasilane wyłącznie z akumulatora, wyłączy się całkowicie po 60 minutach (chyba że zaprogramowano alarm). Jeśli radio jest zasilane za pomocą zasilacza, pozostanie w trybie czuwania.

### 5.2 Regulacja głośności i wyciszenia

Głośność można regulować, obracając **pokrętko głośności** na urządzeniu. Naciśnięcie **pokrętła głośności** powoduje wyciszenie radia. Ponowne naciśnięcie przycisku przywróci pierwotny poziom głośności. W trybie Bluetooth naciśnięcie **pokrętła głośności** powoduje wstrzymanie lub wznowienie odtwarzania bieżącego utworu.

### 5.3 Dodatkowe informacje

Wielokrotne naciśnięcie przycisku **informacyjnego** na urządzeniu, w zależności od

źródła i stacji, może spowodować wyświetlenie dodatkowych informacji.

### 5.4 Przełączanie źródła

Naciśnij kilkakrotnie przycisk **źródła**, aby przełączać między źródłami: DAB, FM, Bluetooth.

### 5.5 Nawigacja w menu głównym

Naciśnij przycisk **menu**, aby otworzyć menu główne. Obracaj **pokrętko głośności**, aby przełączać między pozycjami menu. Naciśnij **pokrętko głośności**, aby wejść do wybranej pozycji menu lub potwierdzić wybraną opcję. Naciśnij przycisk **Wstecz**, aby cofnąć się w menu.

## 6 Radio cyfrowe (DAB+)

Aby odbierać radio cyfrowe, upewnij się, że antena radia jest wysunięta.

Naciśnij kilkakrotnie przycisk **źródła**, aż na wyświetlaczu pojawi się **[DAB]**.

### 6.1 Skanowanie stacji

Aby wyszukać stacje, można uruchomić automatyczne wyszukiwanie.

W tym celu należy nacisnąć przycisk **menu** na górze radia, aby wyświetlić menu główne. Obracając **pokrętko głośności**, przejdź do opcji **[full scan] (pełne skanowanie)** i potwierdź wybór, naciskając **pokrętko głośności**. Na wyświetlaczu pojawi się **[scanning...] (skanowanie...)**, a także liczba znalezionych do tej pory stacji i odpowiedni pasek postępu.



Stacje zostaną zapisane w kolejności alfabetycznej.

## 6.2 Strojenie ręczne

Uwaga: Zespoły odnoszą się do grup stacji radiowych, które nadają na określonej częstotliwości w określonym obszarze geograficznym. Każdy zespół składa się z wielu stacji, które transmitują swoje sygnały razem, umożliwiając słuchaczowi dostrojenie się do dowolnej z nich.

Zespół można dostroić ręcznie za pomocą przycisku **menu** na urządzeniu. Po wybraniu opcji **[manual tuning] (strojenie ręczne)** można wybrać żądany blok/częstotliwość i potwierdzić wybór, naciskając **pokrętko głośności**. Radio wyświetli informacje o zestawie, w tym siłę sygnału i listę stacji w zestawie.

Jeśli radio pomyślnie dostroi się do nowego zestawu, automatycznie zapisze wszystkie stacje z tego zestawu na liście stacji. Jeśli jednak nie zostaną znalezione żadne stacje, można powrócić do wyboru bloku/częstotliwości, naciskając przycisk **Wstecz**.

## 6.3 Wybieranie stacji

Nazwa aktualnie wybranej stacji pojawi się w dolnej części wyświetlacza.

Naciśnij przycisk **<** lub **>**, aby wybrać poprzednią lub następną stację na liście.

## 6.4 Lista stacji

Naciśnij przycisk **menu** i potwierdź **[station list]** (lista stacji), naciskając **pokrętko głośności**. Obróć pokrętko głośności, aby wybrać stację i naciśnij je, aby potwierdzić. Urządzenie rozpocznie odtwarzanie automatycznie.

Uwaga: Jakość odbioru stacji zależy od takich czynników, jak pogoda, miejsce instalacji i ustawienie anteny. Jeśli nie można odbierać stacji z listy, należy zmienić ustawienie anteny lub lokalizację radia. Stacje, których nie można już odbierać, można usunąć z listy stacji.

## 6.5 Usuwanie stacji, których nie można już odbierać

Stacje, których nie można już odbierać, można usunąć z listy. Aby to zrobić, naciśnij przycisk **menu** i wybierz opcję **[prune]**. Następnie wybierz opcję **[yes]** (tak), a stacje te zostaną usunięte. Wybranie opcji **[no]** (nie) spowoduje powrót do menu bez usuwania stacji.

## 6.6 Zapisywanie stacji DAB na przyciskach zaprogramowanych stacji

W radiu można zapisać do 5 ulubionych stacji radiowych za pomocą przycisków zaprogramowanych stacji 1-5 na urządzeniu. W tym celu należy wybrać żadaną stację, a następnie nacisnąć i przytrzymać odpowiedni przycisk zaprogramowanej stacji, aż na wyświetlaczu pojawi się komunikat **[stored]** (przechowywane). Dostęp do zaprogramowanych stacji można łatwo uzyskać, krótko naciskając odpowiedni przycisk zaprogramowanej stacji.

## 6.7 Kontrola zakresu dynamicznego (DRC)

Niektóre stacje DAB obsługują funkcję DRC, która zmniejsza różnicę między głośnymi i cichymi dźwiękami.

Możliwe są następujące ustawienia:

**[off]** – DRC jest wyłączone, Broadcast DRC będzie ignorowane.

**[low] (niski)** – poziom DRC jest ustawiony na 1/2 wystane przez nadawcę.

**[high] (wysoki)** – Poziom DRC jest używany zgodnie z ustawieniami nadawcy.

Aby ustawić DRC, wykonaj następujące czynności:

Naciśnij przycisk menu i wybierz opcję **[DRC]**. Ustawienia DRC można zmienić w poniższym menu. Bieżące ustawienie jest oznaczone symbolem **[\*]**.

Uwaga: Nie wszystkie stacje DAB mogą korzystać z funkcji DRC. Jeśli nadawca nie obsługuje DRC, ustawienie DRC w radiu nie będzie miało żadnego efektu.

## 7 FM radio

Aby odbierać radio FM, upewnij się, że antena radia jest wysunięta.

Naciśnij kilkakrotnie przycisk **źródła**, aż na wyświetlaczu pojawi się **[FM]**.

### 7.1 Skanowanie stacji

Można automatycznie wyszukiwać stacje FM. W tym celu naciśnij przycisk **menu** na górze radia, aby wyświetlić menu główne. Obracając **pokrętko głośności**, przejdź do opcji **[full scan]** (pełne skanowanie) i potwierdź wybór, naciskając **pokrętko głośności**. Na wyświetlaczu pojawi się **[auto scanning...]** (automatyczne skanowanie...). Stacje są uporządkowane według częstotliwości.

### 7.2 Ustawienia skanowania

Za pomocą tej funkcji można kontrolować, które stacje są zapisywane w pamięci podczas automatycznego wyszukiwania stacji. Wybierając opcję **[strong stations only]** (tylko silne stacje), można upewnić się, że zapisywane są tylko stacje o silnym sygnale odbioru. Aby użyć tej funkcji, naciśnij przycisk menu i wybierz opcję **[scan setting]** (ustawienie skanowania). W poniższym menu można wybrać pomiędzy opcjami **[all stations]** (wszystkie stacje) i **[strong stations only]** (tylko stacje o silnym sygnale). Bieżące ustawienie jest oznaczone gwiazdką **[\*]**.

### 7.3 Strojenie ręczne

Podczas korzystania ze źródła FM naciśnij i przytrzymaj przycisk **<** lub **>**, aby ręcznie wyszukać stację o niższej/wyższej częstotliwości.

Alternatywnie można nacisnąć przycisk menu, aby wywołać **menu** i wybrać opcję **[manual tuning]** (strojenie ręczne). Następnie obróć **pokrętko głośności**, aby zmienić częstotliwość. Potwierdź wybraną częstotliwość, naciskając **pokrętko głośności**.

### 7.4 Wybieranie stacji

Nazwa lub częstotliwość aktualnie wybranej stacji pojawi się w dolnej części wyświetlacza.

Naciśnij przycisk **<** lub **>**, aby wybrać poprzednią lub następną stację na liście.

### 7.5 Lista stacji

Naciśnij przycisk **menu** i potwierdź **[station list]** (lista stacji), naciskając **pokrętko głośności**. Obróć **pokrętko głośności**, aby wybrać stację i naciśnij je, aby potwierdzić. Urządzenie rozpocznie odtwarzanie automatycznie.

Uwaga: Jakość odbioru stacji zależy od takich czynników, jak pogoda, miejsce instalacji i ustawienie anteny. Jeśli nie można odbierać stacji z listy stacji, należy zmienić ustawienie anteny lub lokalizację radia. Stacje, których nie można już odbierać, można usunąć z listy stacji.

### 7.6 Zapisywanie stacji FM za pomocą przycisków zaprogramowanych stacji

W radiu można zapisać do 5 ulubionych stacji radiowych za pomocą przycisków zaprogramowanych stacji 1-5 na urządzeniu. W tym celu należy wybrać żadaną stację, a następnie nacisnąć i przytrzymać odpowiedni przycisk zaprogramowanej stacji, aż na wyświetlaczu pojawi się komunikat **[stored]** (przechowywane). Dostęp do zaprogramowanych stacji

można łatwo uzyskać, krótko naciskając odpowiedni przycisk zaprogramowanej stacji.

## 7.7 Ustawienia Mono/Stereo

W przypadku stacji o słabym odbiorze można uzyskać niewielką poprawę jakości poprzez przełączenie na odbiór mono. W tym celu należy nacisnąć przycisk **menu** i wybrać opcję **[mono/stereo]**. W następnym menu można wybrać jedną z dwóch opcji: **[stereo allowed]** (dozwolone stereo) lub **[forced mono]** (wymuszony mono). Bieżące ustawienie jest oznaczone symbolem **[\*]**.

## 8 Dźwięk Bluetooth

Aby wybrać źródło Bluetooth, naciśnij kilkakrotnie przycisk **źródła**, aż na wyświetlaczu pojawi się **[Bluetooth]**.

### 8.1 Parowanie urządzeń Bluetooth po raz pierwszy

Upewnij się, że urządzenie, które ma zostać sparowane, jest włączone, a funkcja Bluetooth jest aktywna. W radiu zmień źródło na **[Bluetooth]**, naciskając przycisk **źródła**. Na wyświetlaczu pojawi się tekst **[unpaired]** (niesparowany). Teraz otwórz ustawienia Bluetooth na urządzeniu, które ma zostać sparowane i rozpocznij wyszukiwanie dostępnych urządzeń Bluetooth. Wybierz "Loewe radio.frequency", aby rozpocząć proces parowania.

Teraz odtwarzaniem można sterować za pomocą urządzenia.

### 8.2 Parowanie innego urządzenia

Aby sparować nowe urządzenie z radiem, należy najpierw odłączyć aktualnie sparowane urządzenie. W tym celu należy długo nacisnąć przycisk **źródła** na radiu, aż urządzenie zostanie odłączone. Gdy żadne urządzenie nie jest podłączone, na wyświetlaczu zacznie migać tekst **[unpaired]** (niesparowany).

Po odłączeniu poprzedniego urządzenia można przystąpić do parowania nowego urządzenia, wykonując te same czynności, co poprzednio.

## 9 Ustawienia alarmów

Ten radio ma 2 oddzielne czasy alarmu, które można regulować indywidualnie. Naciśnięcie przycisku alarmu inicjuje wieloetapowy proces konfiguracji. W przypadku popełnienia błędu w którymkolwiek z kroków można wrócić do poprzedniego kroku, naciskając przycisk **Wstecz**.

**KROK 1:** Naciśnij przycisk **alarmu**, aby przejść do ustawień alarmu. Obracając **pokrętko głośności**, wybierz jeden z dwóch dostępnych alarmów, które chcesz ustawić i potwierdź, naciskając **pokrętko głośności**.

**KROK 2:** Wybierz opcję **[alarm on]** (alarm włączony), aby aktywować wybrany alarm i kontynuować konfigurację alarmu. Opcja **[alarm off]** (alarm wyłączony) wyłączy bieżący alarm.

**KROK 3:** Ustaw czas alarmu. Wartości można zmieniać, obracając **pokrętko głośności**. Naciśnij **pokrętko głośności**, aby zapisać wartość. Po zapisaniu wartości automatycznie wybrany zostanie następny blok cyfr. Powtórz poprzednie kroki, aby ustawić wszystkie wartości.

**KROK 4:** Użyj **pokrętko głośności**, aby wybrać źródło alarmu. Dostępne opcje to: **[DAB]**, **[FM]**, **[buzzer]** (brzęczyk).

**KROK 5:** W tym miejscu określa się stację, która ma zostać wybudzona. W tym miejscu dostępna jest ostatnio słuchana stacja lub stacje zapisane w ulubionych. Nie dotyczy to trybu brzęczyka.

**KROK 6:** Wybierz dni, w które alarm ma być aktywowany. Dostępne są następujące opcje: **[once]** (raz) / **[daily]** (codziennie) / **[weekends]** (weekendy) / **[weekdays]** (dni powszednie). Wybranie opcji **[once]** (raz) spowoduje wyświetlenie monitu o określenie daty włączenia alarmu.

Po wprowadzeniu wszystkich ustawień na wyświetlaczu pojawi się na krótko komunikat **[alarm stored]** (alarm zapisany). Na wyświetlaczu po lewej stronie zegara pojawi się symbol dzwonka z cyfrą 1 lub 2, który reprezentuje aktualnie ustawiony alarm.

Gdy włączy się alarm, można nacisnąć **pokrętko głośności**, aby aktywować funkcję drzemki. Aby wyłączyć alarm, naciśnij **przycisk zasilania**.

Uwaga: Tryb alarmu jest aktywny tylko wtedy, gdy radio znajduje się w trybie gotowości lub pracy. Alarm nie zostanie aktywowany, jeśli radio jest całkowicie wyłączone.

### 9.1 Dodatkowe ustawienia alarmu

Istnieją dodatkowe ustawienia alarmu. Dostęp do nich można uzyskać, naciskając przycisk **menu**, wybierając **[system settings]** (ustawienia systemu), a następnie **[alarm settings]** (ustawienia alarmu).

**KROK 1:** Użyj **pokrętko głośności**, aby ustawić czas trwania alarmu. Dostępne opcje to: 1, 5, 10, 15, 30 minut.

**KROK 2:** Użyj **pokrętko głośności**, aby ustawić czas trwania drzemki. Dostępne opcje to: 5, 10, 15, 20, 30 minut. Gdy włączy się alarm, naciśnięcie **pokrętko głośności** aktywuje funkcję drzemki, która tymczasowo wyciszy alarm.

**KROK 3:** W tym miejscu należy ustawić żadaną głośność alarmu.

Uwaga: Ustawienia te są współdzielone przez oba alarmy.

## 10 Wyłącznik czasowy

Za pomocą tej funkcji można automatycznie przełączyć radio w tryb czuwania po upływie określonego czasu. W tym celu należy nacisnąć przycisk **menu** i wybrać opcję **[system settings]** (ustawienia systemu), a następnie **[sleep]** (uśpienie). Następnie wybierz jedną z dostępnych opcji i potwierdź wybór, naciskając **pokrętko głośności**. Do wyboru jest 15, 30, 45, 60 lub 90 minut. Opcja **[sleep off]** usuwa poprzednio ustawiony czas.

W lewym górnym rogu wyświetlacza świeci się mała ikona zegara, wskazując, że wyłącznik czasowy jest aktywny.

## 11 Ustawienia daty i godziny

Ustawienia godziny i daty można wprowadzić w menu **[time/date]** (godzina/data) dostępnym poprzez **[system settings]** (ustawienia systemowe). Dostępne są następujące opcje:

### 11.1 Regulacja ręczna

W menu **[manual adjustment]** (ręczna regulacja) można ręcznie ustawić godzinę i datę. Wartości można zmieniać, obracając **pokrętko głośności**. Naciśnij **pokrętko głośności**, żeby zapisać wartość. Po zapisaniu wartości automatycznie wybrany zostanie następny blok cyfr. Powtórz poprzednie kroki, aby ustawić wszystkie wartości daty i godziny.

Uwaga: Data i godzina są automatycznie pobierane i aktualizowane z sygnału radia DAB/FM. Jeśli chcesz ustawić datę i godzinę ręcznie, musisz wyłączyć automatyczną aktualizację. Patrz rozdział 11.4.

### 11.2 Format 12/24h

W menu **[12/24h format]** można określić, czy zegar ma być wyświetlany w formacie 12- lub 24-godzinnym. Wybierz żadaną opcję, obracając **pokrętko głośności**, a następnie potwierdź, naciskając **pokrętko głośności**. Aktualnie wybrana opcja jest oznaczona symbolem **[\*]**.

### 11.3 Format daty

W menu **[date format]** (format daty) można określić sposób wyświetlania daty w radiu. Dzień-Miesiąc-Rok lub Miesiąc-Dzień-Rok. Aktualnie wybrana opcja jest oznaczona symbolem **[\*]**.

Uwaga: Podczas słuchania radia FM lub DAB można wyświetlić datę poprzez wielokrotne naciśnięcie przycisku **info**. Data jest wyświetlana również wtedy, gdy radio znajduje się w trybie gotowości.

## 11.4 Automatyczna aktualizacja

W menu **[auto update]** (automatyczna aktualizacja) można określić źródło, z którego ma być aktualizowana godzina i data. Dostępne są następujące opcje:

**[from FM + DAB]** (z FM + DAB): Godzina i data są aktualizowane przez DAB lub FM, w zależności od tego, który z nich jest dostępny.

**[from DAB]** (z DAB): Godzina i data są aktualizowane tylko przez DAB.

**[from FM]** (z FM): Godzina i data są aktualizowane tylko przez FM.

**[off]** (wyt.): Godzinę i datę należy ustawić ręcznie.

Aktualnie wybrana opcja jest oznaczona symbolem **[\*]**.

## 12 Ustawienia wyświetlacza

W ustawieniach wyświetlacza można zmienić domyślną jasność wyświetlacza i ustawić po jakim czasie następuje jego przyciemnienie.

Naciśnij przycisk menu, wybierz **[system settings]** (ustawienia systemu), a następnie **[display settings]** (ustawienia wyświetlacza). Dostępne są następujące opcje:

**[dimming]** (ściemnianie): Ta opcja umożliwia ustawienie czasu, po którym wyświetlacz automatycznie przechodzi w tryb mniejszego poziomu podświetlenia.

Wybory: **[off / 10 / 20 / 30 / 45 / 60 / 90 / 120 / 180 sekund]**

**[off]** (wyt.) oznacza, że radio zawsze utrzymuje domyślny poziom jasności.

Po wybraniu żądanego czasu aktywacji przyciemniania należy teraz skonfigurować sposób przyciemniania wyświetlacza.

**[low]** (niski) - Po upływie ustawionego czasu wyświetlacz automatycznie przechodzi w tryb niskiego poziomu jasności.

**[display off]** (wyświetlacz wyłączony) - Po upływie ustawionego czasu wyświetlacz zostanie całkowicie wyłączony.

Uwaga: Naciśnij dowolny przycisk na radiu, aby ponownie włączyć wyświetlacz.

**[brightness]** (jasność): Domyślna jasność wyświetlacza. Do wyboru: **[high]** (wysoka) / **[medium]** (średnia) / **[low]** (niska).

## 13 Korektor

Za pomocą korektora można dostosować dźwięk radia. Można wybierać spośród wstępnie skonfigurowanych ustawień. Wykonaj następujące czynności:

Naciśnij przycisk **menu**, wybierz opcję **[system settings]** (ustawienia systemu), a następnie **[EQ]**. Profil dźwięku można wybrać, obracając  **pokrętkę głośności**, a następnie potwierdzić, naciskając  **pokrętkę głośności**. Dostępne są następujące profile: **[Neutral]** (Neutralny) / **[Classic]** (Klasyczny) / **[Pop]** / **[Rock]** / **[Speech]** (Mowa).

## 14 Funkcja ostrzegania o sytuacjach awaryjnych (EWF)

To radio obsługuje funkcję ostrzeżenia awaryjnego (EWF). W przypadku katastrofy technicznej lub naturalnej w regionie, w którym radio odbiera sygnał DAB, Emergency Authority aktywuje alarm, pomijając dostawców programów.

W przypadku aktywacji EWF, gdy radio znajduje się w trybie czuwania, zostanie ono automatycznie wybudzone i odtworzy sekwencję alarmową.

Podczas alarmu EWF na wyświetlaczu pokazywane są również dodatkowe informacje tekstowe.

Aby ustawić funkcję EWF, naciśnij przycisk **menu**, wybierz **[system settings]** (ustawienia systemu), a następnie **[emergency warning]** (ostrzeżenie awaryjne). Obróć  **pokrętkę głośności**, aby wybrać jedną z opcji:

**[warning only]** (tylko ostrzeżenie) - Tylko oficjalne ostrzeżenia aktywują alarm EWF.

**[no warning]** (brak ostrzeżenia) - EWF jest wyłączony. Alarm nie zostanie aktywowany w sytuacji awaryjnej.

**[warning + test]** (ostrzeżenie + test) - Alarm zostanie aktywowany podczas oficjalnego ostrzeżenia, a także podczas ostrzeżenia testowego.

Uwaga: Dostępność tej funkcji zależy od kraju/regionu.

## 15 Język

W menu **[language]** (język) można ustawić język menu radia.

Naciśnij przycisk **menu**, wybierz **[system settings]** (ustawienia systemu), a następnie **[language]** (język). Język można wybrać, obracając  **pokrętkę głośności**, a następnie potwierdzić, naciskając  **pokrętkę głośności**. Dostępne są następujące języki: Angielski, Niemiecki, Włoski, Francuski, Hiszpański, Niderlandzki.

Bieżący język menu jest oznaczony symbolem **[\*]**.

## 16 Przywracanie ustawień fabrycznych

Naciśnij przycisk **menu**, wybierz **[system settings]** (ustawienia systemu), a następnie **[factory reset]** (przywróć ustawienia fabryczne). Aby zresetować radio do stanu fabrycznego, wybierz opcję **[yes]** (tak), obracając  **pokrętkę głośności**.

Uwaga: Wszystkie poprzednie ustawienia zostaną usunięte. W przypadku wybrania opcji **[no]** (nie) proces zostanie anulowany.

Uwaga: W każdym przypadku przed przekazaniem radia (np. sprzedaż, oddaniem lub utylizacją) należy zresetować go do ustawień fabrycznych.

## 17 Wersja oprogramowania

Aby uzyskać dostęp do bieżącej wersji oprogramowania sprzętowego, naciśnij przycisk menu i wybierz **[system settings]** (ustawienia systemu), a następnie wybierz **[SW version]** (wersja SW). Numer wersji oprogramowania zostanie wyświetlony na ekranie. Ważne jest, aby mieć dostęp do tych informacji podczas kontaktu z działem obsługi klienta. Aby wyjść z menu wersji oprogramowania, wystarczy nacisnąć przycisk Wstecz.

## 18 Słuchawki

Jeśli wolisz słuchać radia prywatnie, możesz podłączyć parę słuchawek do gniazda słuchawkowego znajdującego się z tyłu radia. Przed włożeniem słuchawek do uszu należy jednak ustawić niski poziom głośności, aby uniknąć dyskomfortu lub uszkodzenia słuchu.

Po podłączeniu słuchawek wbudowane głośniki radia zostaną automatycznie wyciszone, a dźwięk będzie przesyłany wyłącznie przez słuchawki. Jeśli chcesz wznowić słuchanie przez głośniki radia, po prostu odłącz słuchawki.

## 19 Aplikacje

Zeskanuj poniższy kod QR za pomocą telefonu i pobierz zalecaną aplikację.



Aplikacja "my Loewe" jest punktem wejścia do świata Loewe i zapewnia dostęp do wszystkich instrukcji obsługi produktów Loewe.

## 20 Rozwiązywanie problemów

W przypadku awarii urządzenia, przed skontaktowaniem się z infolinią zalecamy zapoznanie się z poniższą listą.

Problem	Możliwa przyczyna	Środki zaradcze/uwagi
<b>Nie można włączyć radia</b>	<ul style="list-style-type: none"> <li>a. Poziom naładowania baterii może być bardzo niski.</li> <li>b. Radio może być całkowicie wyłączone.</li> </ul>	<ul style="list-style-type: none"> <li>a. Naładuj radio.</li> <li>b. Naciśnij i przytrzymaj przycisk czuwania, aby włączyć radio. Krótkie naciśnięcie przycisku czuwania nie spowoduje uruchomienia radia.</li> </ul>
<b>Brak dźwięku</b>	<ul style="list-style-type: none"> <li>a. Dźwięk jest wyciszony</li> <li>b. Głośność jest zmniejszona do minimum.</li> <li>c. Wybrano niewłaściwe źródło.</li> <li>d. Odbiór sygnału DAB jest słaby.</li> <li>e. Źródło Bluetooth jest wstrzymane.</li> <li>f. Bluetooth nie jest sparowany</li> </ul>	<ul style="list-style-type: none"> <li>a. Naciśnij pokrętkę głośności, aby upewnić się, że radio nie jest wyciszone.</li> <li>b. Ustaw odpowiedni poziom głośności.</li> <li>c. Upewnij się, że wybrano żądane źródło.</li> <li>d. Zmień pozycję radia lub zmień stację.</li> <li>e. Naciśnij pokrętkę głośności, aby wznowić odtwarzanie.</li> <li>f. Przed rozpoczęciem słuchania sparuj urządzenie z radiem.</li> </ul>
<b>Problemy z odbiorem radiowym</b>	<ul style="list-style-type: none"> <li>a. Antena może być źle ustawiona.</li> <li>b. Urządzenie może znajdować się w miejscu, w którym sygnał jest słaby lub nie ma go wcale. Możliwe, że inne urządzenia elektryczne w pobliżu zakłócają odbiór.</li> <li>c. Lokalizacja nie jest odpowiednia do odbioru sygnału DAB+.</li> </ul>	<ul style="list-style-type: none"> <li>a. Zmień kierunek anteny.</li> <li>b. Znajdź bardziej odpowiednią lokalizację.</li> <li>c. Sprawdź, czy Twoja lokalizacja geograficzna jest objęta sygnałem DAB+.</li> </ul>
<b>Radio nie jest widoczne podczas parowania Bluetooth</b>	Radio nie jest w trybie parowania Bluetooth.	Zmień źródło radia na tryb Bluetooth i rozpocznij parowanie. Poczekaj kilka sekund, aż radio pojawi się w telefonie.
<b>Brak możliwości naładowania radia</b>	Używana jest niekompatybilna ładowarka USB.	Użyj dołączonej ładowarki.

## Utylizacja

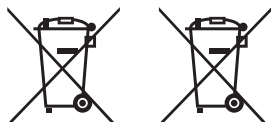

Utylizacja zużytego sprzętu elektrycznego i elektronicznego oraz baterii.

Symbol przekreślonego kosza na kótkach na produkcie lub jego opakowaniu oznacza, że produkt ten nie może być traktowany jako zwykły odpad domowy, ale musi zostać oddany do punktu zbiórki w celu recyklingu sprzętu elektrycznego i elektronicznego oraz baterii. Instrukcje dotyczące wyjmowania baterii przed utylizacją produktu można znaleźć na stronie internetowej Loewe. Pomagając w prawidłowej utylizacji tego produktu, chronisz środowisko i zdrowie innych ludzi. Niewłaściwa lub nieprawidłowa utylizacja zagraża środowisku i zdrowiu. Aby uzyskać więcej informacji na temat recyklingu tego produktu, należy skontaktować się z lokalnymi władzami lub zakładem utylizacji odpadów komunalnych. Uwaga: Znak "Pb" pod symbolem baterii oznacza, że ta bateria zawiera ołów.

## Dane techniczne

<b>Audio</b>	
Koncepcja głośnika akustycznego	zamknięta + membrany pasywne
Konfiguracja kanałów (układ głośników)	2.0 (stereo)
Wyjście (waty sinus / muzyka)	14 / 28
Sterownik (aktywny + pasywny)	2 (2x 2.5")
Orientacja odpalenia przód / bok / góra / tył	● / — / — / —
2-kanałowa zwrotnica	●
Wzmacniacz klasy D	●
Zakres częstotliwości (Hz)	80-20,000
Indywidualna kontrola tonów niskich i wysokich / Głośność	● (ustawienia EQ)
<b>Wyświetlacz</b>	
Rozdzielczość ekranu (piksele)	wielosegmentowa
Technologia wyświetlania	LCD (ekran regulowany)
Przekątna ekranu (cm/cal)	7,0 / 2,7
<b>Odbiór</b>	
Pasma odbioru DAB III (MHz) / EWF	174,9 - 239,2 / ●
UKW (analogowe radio FM) / RDS	87,5 - 108,0 / ●
<b>Działanie</b>	
Inteligentne aplikacje (wszystkie: Android + iOS)	my Loewe app
<b>Multimedia</b>	
Odtwarzacz muzyczny Bluetooth	●
FM / DAB+ / radio internetowe	● / ● / —
<b>Łączność i interfejsy</b>	
USB	1 x USB-C (ładowanie)
Bluetooth	●
Wyjście słuchawkowe	●
Antena IEC	● (teleskop stały)
Blokada antykradzieżowa Kensington	●
<b>Sieć</b>	
Standard Bluetooth	5,0
Moc Bluetooth (maks. mW)	<3
Zakres częstotliwości Bluetooth	2,4 GHz
Protokoły Bluetooth	A2DP SNK, AVRCP
<b>Energia</b>	
Napięcie sieciowe AC	100-240V, 50/60 Hz
Pobór mocy w trybie gotowości <sup>1)</sup> / sieci (waty)	<0,75 / —
<b>Mobilność</b>	
Typ akumulatora	7,4V / 2200mAh
Prąd ładowania	9V, 2A
Czas ładowania	3h
Czas gry	12-14h @ 60dB
<b>Środowisko</b>	
Temperatura otoczenia podczas pracy	5-40° C
Wilgotność względna (bez kondensacji)	35-90%
<b>Wymiary</b>	
Waga (ok. kg) bez / ze standardowym rozwiązaniem konfiguracyjnym	1,2
W* x H x D (ok. cm) bez rozwiązania konfiguracyjnego (* w tym flaga z podpisem)	21,1 x 13,2 x 6,8
<b>Zakres dostawy</b>	
Instrukcja obsługi / przewód zasilający	● / Kabel USB-C (90 cm)
Inne	Zasilacz USB-C (UE, UK, AUS)

● = dostępne — = niedostępne

Zmiany techniczne i opcje dostawy mogą ulec zmianie bez powiadomienia. Oferta produktów może się różnić w zależności od kraju. Kwestie serwisowe są rozpatrywane indywidualnie.

<sup>1)</sup> W przypadku korzystania z oryginalnego zasilacza.



## Děkujeme,

že jste si vybrali produkt Loewe. Těší nás, že jste se stali našimi zákazníky. Značka Loewe představuje kombinaci těch nejvyšších standardů technologie, designu a uživatelské přívětivosti. To platí pro televize, audio spotřebiče i pro příslušenství. Ani technologie ani design samy o sobě pro nás, nepředstavují konečný cíl. Pouze jejich spojením můžeme dosáhnout toho, že si naši zákazníci užijí ten nejšípičkovější audiovizuální zážitek.

Náš design se neřídí krátkodobými módními trendy, protože vám prodáváme špičkové spotřebiče, které si budete užívat dnes i v budoucnosti.

## Obsah

Obsah balení .....	82
Umístění výkonového štítku.....	82
1 Důležité bezpečnostní pokyny .....	83
2 Hlavní součásti jednotky .....	85
3 Dobíjení baterie.....	86
4 První spuštění .....	86
5 Základní provoz .....	86
6 Digitální rádio DAB+ .....	86
7 FM rádio .....	87
8 Bluetooth audio .....	87
9 Nastavení alarmu .....	88
10 Časovač spánku .....	88
11 Nastavení data a času.....	88
12 Nastavení displeje .....	88
13 Ekvalizér .....	88
14 Funkce nouzového varování (EWF).....	88
15 Jazyk .....	89
16 Obnovení továrního nastavení.....	89
17 Verze softwaru .....	89
18 Sluchátka .....	89
19 Aplikace.....	89
20 Řešení obtíží.....	90
Likvidace.....	90

## Obsah balení

Spotřebič opatrně rozbalte a přesvědčte se, že obsahuje všechno příslušenství:

- Loewe radio.frequency
- Napájecí zdroj (USB-C PD) se 3 vyměnitelnými zástrčkami pro UK, trh CE a Austrálii
- Kabel USB-C
- Průvodce rychlým spuštěním
- Bezpečnostní pokyny
- Technické údaje

## Umístění výkonového štítku

Štítek s číslem modelu a provozním napětím naleznete na spodní straně produktu.



# 1 Důležité bezpečnostní pokyny

Pozor: Přečtěte si pečlivě tuto stránku poskytující informace o bezpečném provozování zařízení.

Při používání tohoto produktu se řiďte všemi bezpečnostními a provozními pokyny.

Tyto bezpečnostní a provozní pokyny si uschovejte pro případ budoucí potřeby.

Řiďte se všemi varováními uvedenými na produktu a v provozních pokynech.

## Vysvětlení symbolů



Tento symbol indikuje riziko způsobené vysokým napětím.



Tento symbol upozorňuje uživatele na jiná, specifitější rizika.



Tento symbol označuje nebezpečí způsobená vznikem požáru.

## 1.1 Instalace

### 1.1.1 Umístění

Umístěte jednotku na stabilní rovný povrch.

### 1.1.2 Kabely

Nabíjecí kabel položte tak, aby nemohlo dojít k jeho poškození. Kabel se nesmí ohýbat, pokládat přes ostré hrany, stoupat na něj a nesmí být vystaven působení chemikálií.

### 1.1.3 Životní prostředí

Zařízení je určeno pro suché místnosti (obývací pokoje a kanceláře). Nesmí být používána v místnostech s vysokou úrovní vlhkosti (např. koupelna, sauna) ani venku.

Při používání přístroje dbejte na to, aby byl chráněn před vlhkostí (kapající a stříkající vodou nebo kondenzací).

### 1.1.4 Nepoužívejte zařízení poblíž vody



Přístroj by nikdy neměl být vystaven vodě nebo stříkající vodě, například v blízkosti vany, umyvadla, mokrého sklepa nebo bazénu. Na zařízení nikdy nestavějte nádoby naplněné tekutinami, jako jsou třeba vázy s květinami.

### 1.1.5 Ventilace



Zdířky a otvory v plášti slouží k ventilaci zařízení, které zajišťuje jeho spolehlivý provoz a chrání ho před přehřátím. Ventilací otvory nijak neblokujte. Zařízení instalujte dle pokynů výrobce. Nikdy neblokujte ventilací otvory tak, že ho umístíte na postel, pohovku, koberec nebo podobné měkké povrchy. Toto zařízení se nesmí umísťovat na police nebo do vestavěné skříně, pokud na nich není zajištěna adekvátní ventilace.

### 1.1.6 Horko



Zařízení neinstalujte v blízkosti horkých povrchů, jako jsou radiátory, topná tělesa s ventilátorem, kamna nebo jiná zařízení. Nikdy neumísťujte na zařízení ani poblíž něj předměty s otevřeným ohněm, jako jsou svíčky. Baterie v zařízení se nesmí vystavovat nadměrnému horku, jako je přímé slunce nebo otevřený plamen.

### 1.1.7 Příslušenství

Používejte pouze příslušenství stanovené výrobcem.

## 1.2 Použití

### 1.2.1 Účel použití

Toto zařízení je určeno výhradně k příjmu a přehrávání zvukových signálů. Lze jej používat jako stacionární rádio připojené do elektrické zásuvky pro nepřetržitý provoz nebo jako přenosné rádio napájené vestavěnou baterií, což umožňuje snadné přenášení.

Zařízení podporuje rádiové signály FM i DAB. Kromě toho je vybaveno připojením Bluetooth, takže jej můžete spárovat s mobilním zařízením a přeměnit jej na reproduktor Bluetooth.

### 1.2.2 Přetížení



Nikdy nepřetěžujte síťové zásuvky používáním více zásuvek, jinak hrozí nebezpečí požáru.

### 1.2.3 Bouřka



Zařízení odpojte od zdroje během bouřky nebo pokud ho delší dobu nepoužíváte.

### 1.2.4 Proniknutí cizího materiálu a tekutin



Dejte pozor, aby do zařízení nepronikly skrze ventilační otvory cizí materiály nebo tekutiny. Mohly by přijít do kontaktu se součástkami s vysokým napětím nebo s pojistkou a způsobit požár nebo zasažení elektrickým proudem.

### 1.2.5 Rizika související s hlasitým zvukem



Abyste se vyhnuli možnému poškození sluchu, neposlouchejte zařízení delší dobu příliš hlasitě.

### 1.2.6 Odpojení od zdroje napájení

Pokud má přístroj vypínací tlačítko, neodpojuje ho toto tlačítko od napájení. Abyste zařízení zcela odpojili z elektriny, vytáhněte zástrčku ze zásuvky.

Zástrčka musí být snadno přístupná, aby bylo možné spotřebič kdykoli odpojit od zdroje.

## 1.3 Údržba

### 1.3.1 Údržba zařízení

Nikdy se sami nepokoušejte o údržbu zařízení, protože skrze otvory nebo při odstranění krytů mohou být přístupné živé části a kontakt s nimi je nebezpečný. Veškerou údržbu přenechte kvalifikovanému servisnímu pracovníkovi.

### 1.3.2 Čistěte pouze suchým hadrem!

Před čištěním produktu odpojte napájecí adaptér zařízení ze zásuvky. Nikdy nepoužívejte tekuté čisticí prostředky nebo čisticí spreje. Na očištění použijte pouze vlhký hadr.

## 1.4 Péče o baterie

Pokud produkt delší dobu nepoužíváte, nezapomeňte ho alespoň jednou měsíčně nabít, aby se udržela jeho výkonnost.

## 1.5 Dobíjecí baterie



Dobíjecí baterie jsou spotřební díly, a proto se na ně nevztahuje záruka.

Vadné dobíjecí baterie nemůže zákazník vyměnit. V případě závady dobíjecí baterie se obraťte na místního prodejce.

**UPOZORNĚNÍ:** Nesprávné vložení (přepólování/zkrat) lithium-iontových akumulátorů způsobuje nebezpečí výbuchu. Dobíjecí baterie vyměňujte pouze za stejný nebo podobný typ.

### EU prohlášení o shodě

Tímto společnost Loewe Technology GmbH prohlašuje, že tento produkt splňuje základní požadavky a další příslušná ustanovení směrnice 2014/53/EU a všech příslušných směrnic EU.

Úplné prohlášení o shodě najdete v nabídce výrobků na adrese: [www.loewe.tv/int/support](http://www.loewe.tv/int/support)

Tento produkt lze používat ve všech členských státech EU.

## 1.6 Opravy

### 1.6.1 Poškození vyžadující opravu

Opravy smí provádět pouze kvalifikované servisní centrum. Údržba je nezbytná, pokud došlo k poškození zařízení, pokud do zařízení vnikla tekutina nebo cizí předměty, pokud bylo zařízení vystaveno dešti nebo vlhkosti, pokud přestalo správně fungovat nebo pokud upadlo.

### 1.6.2 Abyste minimalizovali riziko zasažení elektrickým proudem.

Neodstraňujte šroubky, kryty nebo části těla.

## 1.7 Automatická funkce úspory energie

Zařízení je vybaveno automatickou funkcí úspory energie. Tato funkce úspory energie přepne jednotku do pohotovostního režimu, pokud ji na delší dobu zcela ztlumíte nebo pozastavíte přehrávání.

## 2 Hlavní součásti jednotky

### 2.1 Horní strana

- 1 **Spínací tlačítko** – Dlouhým stisknutím rádio zapnete nebo vypnete. Když je rádio zapnuté, krátkým stisknutím přepnete rádio do pohotovostního režimu. Když je rádio v pohotovostním režimu, krátkým stisknutím jej zapnete.
- 2 **Zdroj** – Stisknutím změňte vstupní zdroj. Přepínání mezi režimy DAB, FM a Bluetooth.
- 3 **Alarm** – Zadejte nastavení budíku.
- 4 Tlačítka předvoleb – V režimu rádia: krátkým stisknutím vyvoláte oblíbenou rozhlasovou stanici. Stisknutím a podržením tlačítka uložíte aktuální rozhlasovou stanici.
- 5 **<** – V režimu rádia DAB: krátkým stisknutím přepnete na předchozí uloženou stanici.  
V režimu rádia FM: krátkým stisknutím přepnete na předchozí uloženou stanici. Dlouhým stisknutím vyhledáte stanici s nižší frekvencí.  
V režimu Bluetooth: Přeskočení na předchozí skladbu.
- 6 **>** – V režimu rádia DAB: krátkým stisknutím přepnete na další uloženou stanici.

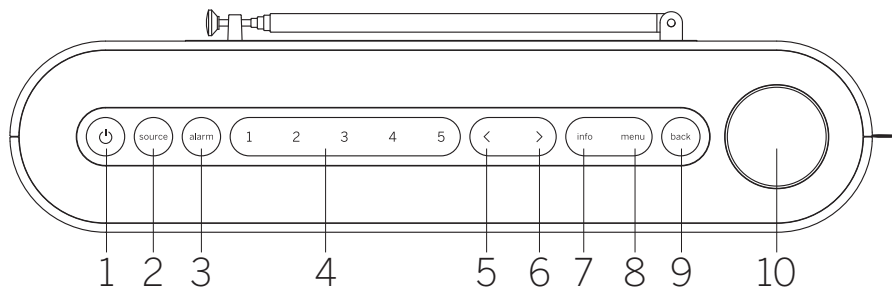

- V režimu rádia FM: krátkým stisknutím přepnete na další uloženou stanici. Dlouhým stisknutím vyhledáte stanici s vyšší frekvencí.  
V režimu Bluetooth: Přeskočení na další skladbu.
- 7 **Informace** – Přepínání informací zobrazených na displeji.
  - 8 **Menu** – Vstupte do nabídky nastavení.
  - 9 **Zpět** – Vraťte se zpět do nabídky nebo ukončete nabídku.

#### 10 **Knoflík na ovládání hlasitosti**

V režimu rádia: stisknutím ztlumíte/odtlumíte zvuk.

V režimu Bluetooth: stiskněte pro přehrávání/pozastavení.

Všechny zdroje: Otáčením ve směru hodinových ručiček zvýšíte úroveň hlasitosti. Otáčením proti směru hodinových ručiček snížíte úroveň hlasitosti.

Když jste v menu: Stisknutím tlačítka vstoupíte do podnabídky nebo potvrdíte výběr. Otáčením přecházíte mezi položkami nabídky.

### 2.2 Přední strana

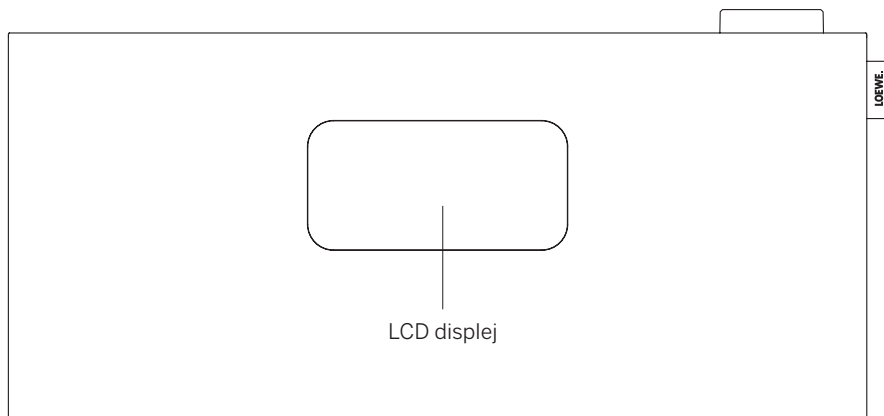

### 2.3 Zadní strana

- 1 **Teleskopická anténa**
- 2 **Vstup USB-C** – připojte napájecí zdroj USB PD. Adaptér PD poskytuje 9 V pro dobíjení baterie.
- 3 **3,5 mm výstup pro sluchátka**
- 4 **Kensington Lock** 

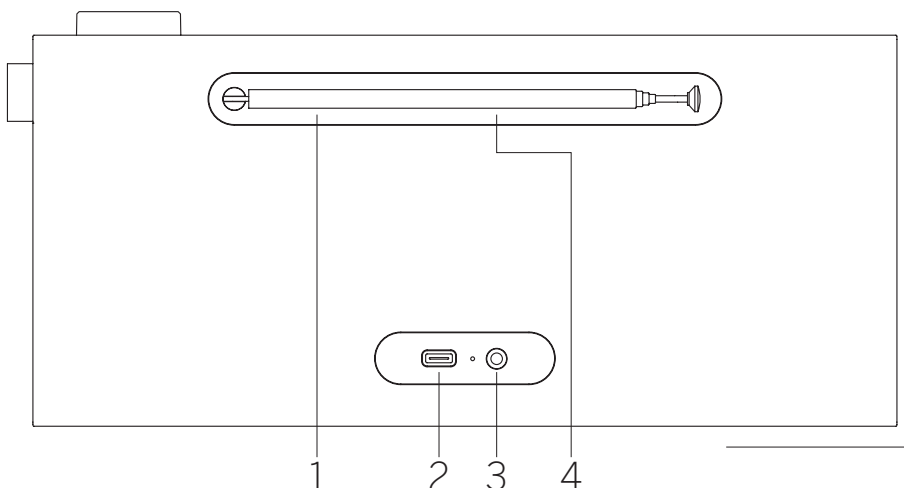

## 2.4 Zobrazení symbolů

Na displeji rádia se zobrazují různé symboly, které se rozsvítí, když jsou používány příslušné funkce.

1. Indikátor objemu
2. Aktivní časovač spánku
3. Aktivní alarm
4. Aktivní funkce zdřímnutí
5. Ukazatel 12hodinového formátu času
6. Zdroj rádia DAB
7. Zdroj rádia FM
8. Indikátor síly signálu
9. Příjem stereofonního rádiového signálu
10. Úroveň nabití baterie

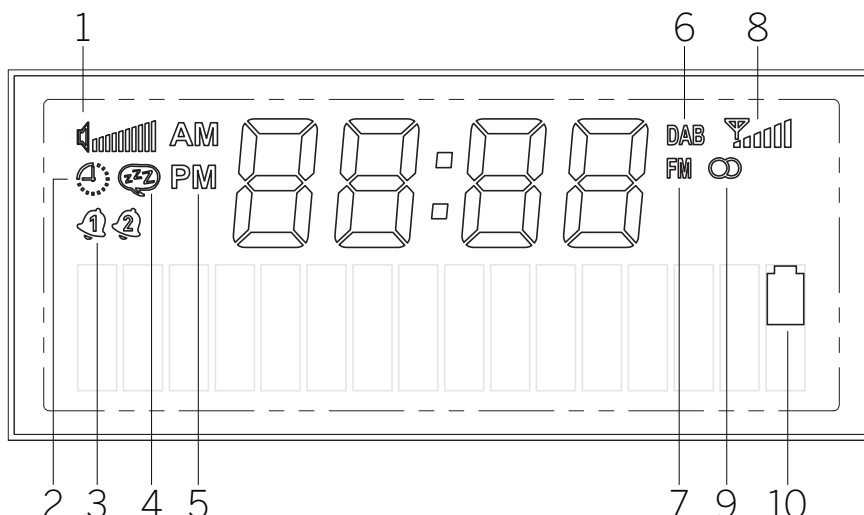

## 3 Dobíjení baterie

Toto přenosné rádio má vestavěnou dobíjecí lithium-iontovou baterii a může fungovat bez připojení do elektrické zásuvky. Stav baterie můžete zkontrolovat na předním LCD displeji .

Chcete-li baterii dobít, připojte dodaný napájecí zdroj ke vstupu USB rádia na zadní straně. Tato kombinace také zajišťuje nejlepší příjem rádia. Poté zapojte napájecí zdroj do elektrické zásuvky. Plné dobití baterie může trvat až 3 hodiny.

Varování: Používejte pouze dodaný napájecí zdroj nebo napájecí zdroj označený jako USB-C PD, který může poskytovat 9 V a alespoň 10 W.

## 4 První spuštění

Vysuňte teleskopickou anténu.

Rádio zapnete stisknutím a podržením **spínacího tlačítka**. Pokud přístroj používáte poprvé, přejde do režimu DAB a automaticky začne vyhledávat dostupné stanice.

Hodiny se automaticky aktualizují na aktuální čas.

Pokud je seznam stanic po skenování prázdný, je možné, že rozhlasové stanice DAB nejsou v dané oblasti dostupné nebo že anténa nebyla vysunuta. Zkuste rádio přemístit a zopakujte automatické skenování.

## 5 Základní provoz

### 5.1 Zapnutí / vypnutí

Chcete-li rádio zapnout nebo vypnout, na několik sekund stiskněte a přidržte **spínací tlačítko**. Po zapnutí rádia jej rychlým stisk-

nutím stejného tlačítka přepnete do pohotovostního režimu. Pro opětovné zapnutí z pohotovostního režimu stačí krátce stisknout tlačítko napájení. Případně můžete rádio probudit z pohotovostního režimu stisknutím **knoflíku hlasitosti**.

Poznámka: Pokud je rádio ztlumené nebo nepřijímá signál po dobu 15 minut, automaticky přejde do pohotovostního režimu. Pokud je rádio v pohotovostním režimu a je napájeno pouze z baterie, po 60 minutách se zcela vypne (pokud není naprogramován alarm). Pokud je rádio napájeno z napájecího adaptéru, zůstane v pohotovostním režimu.

### 5.2 Nastavení hlasitosti a ztlumení zvuku

Hlasitost můžete upravit otáčením **knoflíku hlasitosti** na zařízení. Stisknutím **knoflíku hlasitosti** rádio ztlumí. Dalším stisknutím tlačítka obnovíte původní hlasitost. V režimu Bluetooth stisknutím **knoflíku hlasitosti** pozastaví nebo obnoví aktuální skladbu.

### 5.3 Doplnující informace

Opakovaným stisknutím tlačítka **informace** na zařízení lze v závislosti na zdroji a stanici zobrazit další informace.

### 5.4 Přepnutí zdroje

Opakovaným stisknutím tlačítka **zdroj** přepnete mezi zdroji: DAB, FM, Bluetooth.

### 5.5 Navigace v hlavním menu

Stiskněte tlačítko **menu** a otevřete hlavní menu. Otáčením **knoflíku hlasitosti** přepínejte mezi položkami menu. Stiskněte **knoflík hlasitosti** a přejděte na vybranou polož-

ku menu nebo potvrďte vybranou možnost. Stiskněte tlačítko **zpět** a vraťte se do menu.

## 6 Digitální rádio DAB+

Chcete-li přijímat digitální rádio, ujistěte se, že je anténa rádia vysunuta.

Opakovaně stiskněte tlačítko **zdroj** dokud se na displeji nezobrazí **[DAB]**.

### 6.1 Skenování stanic

Chcete-li vyhledat stanice, můžete spustit automatické vyhledávání.

Stiskněte tlačítko **menu** v horní části rádia a zobrazte hlavní menu. Otáčením **knoflíku hlasitosti** přejděte na **[kompletní skenování]** a výběr potvrďte stisknutím **knoflíku hlasitosti**. Na displeji se zobrazí **[skenování...]**, počet dosud nalezených stanic a odpovídající ukazatel průběhu. Stanice se pak uloží v abecedním pořadí.

### 6.2 Ruční ladění

Poznámka: Soubory označují skupiny rozhlasových stanic, které vysílají na určité frekvenci v určité zeměpisné oblasti. Každý soubor se skládá z několika stanic, které vysílají své signály společně, takže posluchač může naladit kteroukoli z nich.

Soubor můžete ručně naladit pomocí tlačítka **menu** na zařízení. Po výběru možnosti **[ruční ladění]** můžete vybrat požadovaný blok/frekvenci a svůj výběr potvrďte stisknutím **knoflíku hlasitosti**. Rádio zobrazí informace o souboru, včetně síly signálu a seznamu stanic v souboru.

Pokud rádio úspěšně naladí nový soubor, automaticky uloží všechny stanice v tomto sou-

boru do seznamu stanic. Pokud však nejsou nalezeny žádné stanice, můžete se vrátit k výběru bloku/frekvence stisknutím tlačítka **zpět**.

## 6.3 Výběr stanice

V dolní části displeje se zobrazí název aktuálně vybrané stanice.

Pro výběr předchozí nebo další stanice v seznamu stiskněte tlačítka **<** nebo **>**.

## 6.4 Seznam stanic

Stiskněte tlačítka **menu** a potvrďte **[seznam stanic]** a to stisknutím **knoflíku hlasitosti**. Otočte **knoflík hlasitosti** a vyberte stanici a stisknutím ji potvrďte. Zařízení začne automaticky hrát.

Poznámka: Kvalita příjmu stanice se odvíjí od různých faktorů, jako je například počasí, umístění zařízení a nasměrování antény. Pokud nelze stanici ze seznamu přijímat, změňte nasměrování antény nebo umístění rádia. Stanice, které již nelze přijímat, lze ze seznamu stanic odstranit.

## 6.5 Vymazání stanic, které již nelze přijímat

Stanice, které již nelze přijímat, lze ze seznamu odstranit. Za tímto účelem stiskněte tlačítka **menu** a vyberte možnost **[prune]**. Potom vyberte **[ano]** a tyto stanice budou smazány. Výběr **[ne]** vás vrátí zpět do nabídky, aniž by došlo k vymazání stanic.

## 6.6 Ukládání stanic DAB na tlačítka předvoleb

Na rádiu si můžete uložit až 5 oblíbených rozhlasových stanic pomocí tlačítek předvoleb 1-5 na přístroji. Za tímto účelem vyberte požadovanou stanici a stiskněte a podržte příslušné tlačítka předvolby, dokud se na displeji nezobrazí **[uloženo]**. Předvolby lze snadno vyvolat krátkým stisknutím příslušného tlačítka předvolby.

## 6.7 Řízení dynamického rozsahu (DRC)

Některé stanice DAB podporují funkci DRC, která snižuje rozdíl mezi hlasitými a tichými tóny.

Možné je následující nastavení:

**[vyp.]** – DRC se vypne, vysílání DRC bude ignorováno.

**[nízká]** – Úroveň DRC se nastaví na 1/2 odesílanou vysíláním.

**[vysoká]** – Úroveň DRC se použije taková, jaká je odesílaná ve vysílání.

Chcete-li nastavit DRC, postupujte takto:

Stiskněte tlačítka **menu** a vyberte možnost **[DRC]**. Nastavení pro DRC můžete změnit v následujícím menu. Aktuální nastavení je označeno **[\*]**.

Poznámka: Ne všechna vysílání DAB mohou využívat funkci DRC. Pokud vysílací stanice nepodporuje DRC, nastavení DRC v rádiu nebude mít žádný účinek.

## 7 FM rádio

Chcete-li přijímat rádio FM, ujistěte se, že je anténa rádia vysunutá.

Opakovaně stiskněte tlačítka **zdroj** dokud se na displeji nezobrazí **[FM]**.

### 7.1 Skenování stanic

FM stanice můžete vyhledávat automaticky. Stiskněte tlačítka **menu** v horní části rádia a zobrazte hlavní menu. Otáčením **knoflíku hlasitosti** přejděte na **[kompletní skenování]** a výběr potvrďte stisknutím **knoflíku hlasitosti**. Na displeji se zobrazí **[automatické skenování]**. Stanice se seřadí podle frekvence.

### 7.2 Nastavení skenování

Pomocí této funkce můžete ovlivnit, které stanice se uloží do paměti při automatickém vyhledávání stanic. Výběrem možnosti **[pouze silné stanice]** zajistíte, že se uloží pouze stanice se silným signálem. Chcete-li tuto funkci použít, stiskněte tlačítka **menu** a vyberte možnost **[nastavení skenování]**. V následujícím menu si můžete vybrat z možností **[všechny stanice]** a **[pouze silné stanice]**. Aktuální nastavení je označeno hvězdičkou **[\*]**.

### 7.3 Ruční ladění

Ve zdroji FM stiskněte a podržte **<** nebo **>** pro ruční vyhledání stanice s nižší/vyšší frekvencí.

Případně můžete stisknutím tlačítka **menu** vyvolat nabídku a vybrat možnost **[ruční ladění]**. Poté otáčením knoflíku hlasitosti změňte frekvenci. Zvolenou frekvenci potvrďte stisknutím knoflíku hlasitosti.

### 7.4 Výběr stanice

V dolní části displeje se zobrazí název nebo frekvence aktuálně zvolené stanice.

Pro výběr předchozí nebo další stanice v seznamu stiskněte tlačítka **<** nebo **>**.

### 7.5 Seznam stanic

Stiskněte tlačítka **menu** a potvrďte **[seznam stanic]** a to stisknutím **knoflíku hlasitosti**.

Otočte **knoflík hlasitosti** a vyberte stanici a stisknutím ji potvrďte. Zařízení začne automaticky hrát.

Poznámka: Kvalita příjmu stanice se odvíjí od různých faktorů, jako je například počasí, umístění zařízení a nasměrování antény. Pokud nelze stanici ze seznamu přijímat, změňte nasměrování antény nebo umístění rádia. Stanice, které již nelze přijímat, lze ze seznamu stanic odstranit.

## 7.6 Ukládání stanic FM na tlačítka předvoleb

Na rádiu si můžete uložit až 5 oblíbených rozhlasových stanic pomocí tlačítek předvoleb 1-5 na přístroji. Za tímto účelem vyberte požadovanou stanici a stiskněte a podržte příslušné tlačítka předvolby, dokud se na displeji nezobrazí **[uloženo]**. Předvolby lze snadno vyvolat krátkým stisknutím příslušného tlačítka předvolby.

## 7.7 Nastavení Mono/Stereo

U stanic se slabým signálem můžete dosáhnout mírného zlepšení kvality přepnutím na mono příjem. Za tímto účelem stiskněte tlačítka **menu** a vyberte **[mono/stereo]**. V následující nabídce si můžete vybrat ze dvou možností: **[stereo povoleno]** nebo **[vynucené mono]**. Aktuální nastavení je označeno pomocí **[\*]**.

## 8 Bluetooth audio

Chcete-li vybrat **zdroj** Bluetooth, opakovaně stiskněte tlačítka zdroje dokud se na displeji nezobrazí **[Bluetooth]**.

### 8.1 První párování zařízení s Bluetooth

Zkontrolujte, zda je párované zařízení zapnuté a zda je aktivována funkce Bluetooth. Na rádiu změňte zdroj na **[Bluetooth]** tak, že stisknete tlačítka **zdroj**. Na displeji se zobrazí **[nespárováno]**. Nyní otevřete nastavení Bluetooth na zařízení, které chcete spárovat, a začněte v něm vyhledávat dostupná zařízení Bluetooth. Výběrem možnosti „Loewe radio.frequency“ zahájíte proces párování.

Nyní lze přehrávání ovládat prostřednictvím zařízení.

### 8.2 Párování jiného zařízení

Pokud chcete s rádiem spárovat nové zařízení, musíte nejprve odpojit aktuálně spárované zařízení. Dlouze stiskněte tlačítka **zdroj**, aby se zařízení odpojilo. Když není připojené zařízení, na displeji se zobrazí **[nespárováno]**.



Po odpojení předchozího zařízení můžete pokračovat ve spárování nového zařízení podle stejných kroků jako dříve.

## 9 Nastavení alarmu

Toto rádio má 2 samostatné časy buzení, které lze individuálně nastavit. Stisknutím tlačítka **alarm** spustí proce nastavení ve více krocích. Pokud v některém z kroků uděláte chybu, můžete se vrátit k předchozímu kroku stisknutím tlačítka **zpět**.

**KROK 1:** Stiskněte tlačítko **alarm** a přejděte do nastavení alarmu. Otočením **knoflíku hlasitosti** si vyberte jeden ze dvou dostupných alarmů, které chcete nastavit a potvrďte je stisknutím **knoflíku hlasitosti**.

**KROK 2:** Vyberte možnost **[zapnout alarm]** a aktivujte vybraný alarm a pokračujte s nastavením alarmu. Možnost **[vypnout alarm]** vypne aktuální alarm.

**KROK 3:** Nastavení času buzení. Hodnoty lze měnit otáčením **knoflíku hlasitosti**. Stiskněte **knoflík hlasitosti** a hodnotu uložte. Po uložení hodnoty se automaticky vybere další blok čísel. Pro nastavení všech hodnot zopakujte předchozí kroky.

**KROK 4:** Použijte **knoflík hlasitosti** a vyberte zdroj alarmu. Možnosti jsou: **[DAB]**, **[FM]**, **[bzučák]**.

**KROK 5:** Zde určíte stanici, která vás má probudit. Zde je k dispozici naposledy poslouchaná stanice nebo stanice uložené v oblíbených položkách. To neplatí pro režim bzučáku.

**KROK 6:** Zde si vyberte, které dny chcete, aby byl budík aktivován. K dispozici jsou následující možnosti: **[jednou]** / **[denně]** / **[víkendy]** / **[pracovní dyn]**. Výběr možnosti **[jednou]** vás vyzve ke specifikaci data, kdy se alarm vypne.

Jakmile provedete všechna nastavení, krátce se na displeji zobrazí **[alarm uložen]**. Na displeji vlevo od hodin se zobrazí symbol zvonku s číslem 1 nebo 2, který představuje aktuálně nastavený budík.

Když budík zazvoní, můžete stisknutím **knoflíku hlasitosti** aktivovat funkci odložení. Pokud chcete alarm vypnout, stiskněte **spínací tlačítko**.

**Poznámka:** Režim alarmu je aktivní pouze tehdy, když je rádio v pohotovostním nebo provozním režimu. Pokud je rádio zcela vypnuté, alarm se neaktivuje.

### 9.1 Další nastavení budíku

Pro budík existují další nastavení. Přístup lze získat stisknutím tlačítka **menu**, výběrem **[nastavení systému]** a **[nastavení alarmu]**.

**KROK 1:** K nastavení doby trvání alarmu použijte **knoflík hlasitosti**. Možnosti jsou: 1, 5, 10, 15, 30 minut.

**KROK 2:** Pro nastavení délky zdřímnutí použijte **knoflík otáčení**. Možnosti jsou: 5, 10, 15, 20, 30 minut. Když se spustí alarm, stisknutím **knoflíku hlasitosti** aktivuje funkci zdřímnutí, která alarm dočasně ztlumí.

**KROK 3:** Zde nastavte požadovanou hlasitost budíku.

**Poznámka:** Tato nastavení jsou společná pro oba alarmy.

## 10 Časovač spánku

Pomocí této funkce můžete rádio po určité době automaticky přepnout do pohotovostního režimu. Abyste to mohli udělat, stiskněte tlačítko **menu** a vyberte **[nastavení systému]** a pak **[spánek]**. Pak vyberte jednu z dostupných možností a potvrďte výběr stisknutím **knoflíku hlasitosti**. Můžete si vybrat mezi 15, 30, 45, 60 nebo 90 minutami. **[vypnout spánek]** vymaže dříve nastavené časové období.

V levém horním rohu displeje se rozsvítí malá ikona hodin, která signalizuje, že je aktivován časovač spánku.

## 11 Nastavení data a času

Nastavení času a data lze provést v menu **[čas/datum]** dostupné v **[nastavení systému]**. K dispozici jsou následující možnosti:

### 11.1 Ruční nastavení

V menu **[ruční nastavení]** můžete provést ruční nastavení času a data. Hodnoty lze měnit otáčením **knoflíku hlasitosti**. Stiskněte **knoflík hlasitosti** a hodnotu uložte. Po uložení hodnoty se automaticky zvolí následující blok čísel. Zopakujte předchozí kroky a nastavte všechny hodnoty pro datum a čas.

**Poznámka:** Datum a čas se automaticky načítají a aktualizují z rádiového signálu DAB/FM. Pokud chcete datum a čas nastavit ručně, musíte vypnout automatickou aktualizaci. Viz Kapitola 11.4.

### 11.2 Formát 12/24 hodin

V menu **[formát 12/24 hodin]** můžete specifikovat, zda se mají hodiny zobrazit ve formátu 12 nebo 24 hodin. Požadovanou možnost vyberte otočením **knoflíku hlasitosti** a potvrzení proveďte stisknutím **knoflíku hlasitosti**. Aktuálně zvolená možnost je označena symbolem **[\*]**.

### 11.3 Formát data

V menu **[formát data]** můžete specifikovat, jaké datum se na rádiu zobrazí. Den-měsíc-rok nebo Měsíc-den-rok. Aktuálně zvolená možnost je označena symbolem **[\*]**.

**Poznámka:** Během poslechu rádia FM nebo DAB, datum můžete zobrazit opakovaným stisknutím tlačítka **informace**. Datum se zobrazuje také, když je rádio v pohotovostním režimu.

## 11.4 Automatická aktualizace

V menu **[automatická aktualizace]** můžete specifikovat zdroj, ze kterého by se měl aktualizovat čas a datum. K dispozici jsou následující možnosti:

**[z FM + DAB]:** Čas a datum jsou aktualizovány prostřednictvím DAB nebo FM, podle toho, co je k dispozici.

**[z DAB]:** Čas a datum se aktualizují pouze prostřednictvím DAB.

**[z FM]:** Čas a datum se aktualizují pouze prostřednictvím FM.

**[vypnuto]:** Datum a čas je nutné nastavovat manuálně.

Aktuálně zvolená možnost je označena symbolem **[\*]**.

## 12 Nastavení displeje

V nastavení displeje můžete změnit výchozí jas displeje a nastavit dobu stmívání displeje.

Stiskněte tlačítko **menu**, vyberte **[nastavení systému]** a pak **[nastavení displeje]**. K dispozici jsou následující možnosti:

**[stmívání]:** Tato možnost umožňuje nastavit dobu, po které se displej automaticky nastaví na nižší úroveň osvětlení.

Možnosti: **[vypnuto / 10 / 20 / 30 / 45 / 60 / 90 / 120 / 180 sekund]**

**[vypnuto]** znamená, že rádio vždy zachová výchozí úroveň jasu.

Po výběru požadovaného času aktivace stmívání je nyní třeba nakonfigurovat způsob stmívání displeje.

**[nízká]** – Po uplynutí nastaveného času se displej automaticky nastaví na nízkou úroveň jasu.

**[vypnutý displej]** – Po uplynutí nastaveného času se displej zcela vypne.

**Poznámka:** Stisknutím libovolného tlačítka na rádiu opět zapnete displej.

**[jas]:** Výchozí jas displeje. Možnosti: **[vysoký] / [střední] / [nízký]**

## 13 Ekvalizér

Pomocí ekvalizéru můžete upravit zvuk rádia. Můžete si vybrat z předkonfigurovaných nastavení. Postupujte následovně:

Stiskněte tlačítko **menu**, vyberte **[nastavení systému]** a pak **[EQ]**. Zvukový profil můžete vybrat otáčením **knoflíku hlasitosti** a poté



potvrdit stisknutím **knoflíku hlasitosti**. K dispozici jsou následující profily: **[Neutrální]** / **[Klasika]** / **[Pop]** / **[Rock]** / **[Řeč]**

## 14 Funkce nouzového varování (EWF)

Tato vysílačka podporuje funkci nouzového varování (EWF). V případě technické nebo přírodní katastrofy v regionu, kde rádio přijímá signál DAB, spustí nouzový orgán alarm, čímž obejde poskytovatele běžných programů.

V případě aktivace EWF, když je rádio v pohotovostním režimu, se automaticky probudí a přehraje sekvenci budíku.

Během alarmu EWF se na displeji zobrazují také další textové informace.

Pro nastavení funkce EWF stiskněte tlačítko **menu** a vyberte **[nastavení systému]** a pak **[nouzové varování]**. Z těchto možností si vyberte otáčením **knoflíku hlasitosti**:

**[pouze varování]**: Alarm EWF aktivují pouze oficiální varování.

**[žádné varování]**: Funkce EWF je zakázána. Alarm se v nouzové situaci neaktivuje.

**[varování + test]**: Alarm se aktivuje při oficiálním varování a také při zkušebním varování.

Poznámka: Dostupnost této funkce závisí na zemi/regionu.

## 15 Jazyk

V menu **[Jazyk]** můžete nastavit jazyk menu rádia.

Stiskněte tlačítko **menu**, vyberte **[nastavení systému]** a pak **[jazyk]**. Jazyk můžete vybrat otočením **knoflíku hlasitosti** a potvrďte stisknutím **knoflíku hlasitosti**. K dispozici jsou následující jazyky: Angličtina, němčina, italská, francouzština, španělština, holandská.

Aktuální jazyk menu je označen symbolem **[\*]**.

## 16 Obnovení továrního nastavení

Stiskněte tlačítko **menu**, vyberte **[nastavení systému]** a pak **[obnovení továrního nastavení]**. Chcete-li rádio vrátit do stavu dodání, vyberte možnost **[ano]** a to otáčením **knoflíku hlasitosti**.

Pozor: Veškeré vaše nastavení bude vymazáno. Pokud vyberete **[ne]**, proces se zruší.

Poznámka: Vždy ale obnovte tovární nastavení v případě, že se chystáte rádio zbavit (např. prodat, darovat nebo ho zlikvidovat).

## 17 Verze softwaru

Pro přístup k aktuální verzi firmwaru stiskněte tlačítko **menu** a vyberte **[nastavení systému]**, a pak vyberte **[verze SW]**. Na obrazovce se zobrazí číslo verze softwaru. Při kontaktování zákaznického servisu je důležité mít tyto informace k dispozici. Pro ukončení menu verze softwaru jednoduše stiskněte tlačítko **zpět**.

## 18 Sluchátka

Pokud dáváte přednost soukromému poslechu rádia, můžete připojit sluchátka ke konektoru pro sluchátka umístěnému na zadní straně rádia. Před vložením náušníků do uší však nezapomeňte nastavit hlasitost na nízkou úroveň, abyste předešli nepříjemným pocitům nebo poškození sluchu.

Po připojení sluchátek se vestavěné reproduktory rádia automaticky ztlumí a zvuk se bude přenášet pouze přes sluchátka. Pokud chcete pokračovat v poslechu přes reproduktory rádia, jednoduše odpojte sluchátka.

## 19 Aplikace

Naskenujte telefonem níže uvedený QR kód a stáhněte si doporučenou aplikaci.



Aplikace „my Loewe“ je vstupní bod do světa Loewe a poskytuje vám přístup ke všem uživatelským manuálům pro vaše produkty Loewe.

## 20 Řešení obtíží

Než v případě poruchy zařízení zavoláte na asistenční linku, doporučujeme zkontrolovat následující seznam.

Problém	Možná příčina	Řešení/poznámky
<b>Rádio nejde zapnout.</b>	<ul style="list-style-type: none"> <li>a. Je možné, že baterie je téměř vybitá.</li> <li>b. Rádio může být zcela vypnuté.</li> </ul>	<ul style="list-style-type: none"> <li>a. Rádio nabijte.</li> <li>b. Stisknutím a podržením pohotovostního tlačítka zapněte rádio. Krátkým stisknutím pohotovostního tlačítka se rádio nespustí.</li> </ul>
<b>Nefunguje zvuk</b>	<ul style="list-style-type: none"> <li>a. Zvuk je ztlumen</li> <li>b. Stupeň hlasitosti je snížen na minimum.</li> <li>c. Je zvolen špatný zdroj.</li> <li>d. Příjem signálu DAB je slabý.</li> <li>e. Zdroj Bluetooth je pozastavený.</li> <li>f. Bluetooth není spárováno</li> </ul>	<ul style="list-style-type: none"> <li>a. Stiskněte knoflík hlasitosti, aby se rádio neztlumilo.</li> <li>b. Nastavte stupeň hlasitosti dle potřeby.</li> <li>c. Přesvědčte se, že jste zvolili požadovaný zdroj.</li> <li>d. Změna polohy rádia nebo změna stanice.</li> <li>e. Stisknutím knoflíku hlasitosti obnovíte přehrávání.</li> <li>f. Před poslechem spárujte zařízení s rádiem.</li> </ul>
<b>Problémy s rádiovým příjmem</b>	<ul style="list-style-type: none"> <li>a. Anténa není správně nasměrovaná.</li> <li>b. Jednotka je na místě, kde není signál nebo je jen slabý. Je možné, že příjem narušují jiné elektrické přístroje poblíž rádia.</li> <li>c. Umístění není vhodné pro příjem signálů DAB+.</li> </ul>	<ul style="list-style-type: none"> <li>a. Změňte nasměrování antény.</li> <li>b. Najděte vhodnější umístění.</li> <li>c. Zkontrolujte, zda je oblast, ve které se nacházíte, pokryta signálem DAB+.</li> </ul>
<b>Rádio není během párování Bluetooth viditelné</b>	Rádio není v režimu párování Bluetooth.	Změňte zdroj rádia na režim Bluetooth a zadejte párování. Počkejte několik sekund, než se v telefonu zobrazí rádio.
<b>Není možné nabíjet rádio</b>	Je použita nekompatibilní nabíječka USB.	Použijte dodanou nabíječku.

## Likvidace

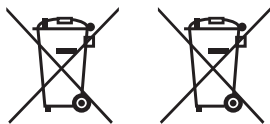

Likvidace použitých elektrických a elektronických zařízení a baterií.

Symbol přeškrtnuté popelnice na produktu nebo jeho obale stanovuje, že s tímto produktem se nesmí zacházet jako s běžným domácím odpadem, ale musí být odložen do sběrného místa k recyklaci elektrických a elektronických zařízení a baterií. Pokyny pro vyjmutí baterie před likvidací výrobku naleznete na domovské stránce společnosti Loewe. Pokud pomůžete tento produkt správně zlikvidovat, chráníte tím životní prostředí a zdraví ostatních lidí. Nevhodná nebo nesprávná likvidace ohrožuje životní prostředí a zdraví. Více informací o recyklaci tohoto produktu vám sdělí vaše místní úřady nebo obecní sběrná služba. Pozor: Značka „Pb“ pod symbolem baterie značí, že baterie obsahuje olovo.

## Technické údaje

<b>Audio</b>	
Koncept akustického reproduktoru	uzavřený + pasivní membrány
Konfigurace kanálů (rozložení reproduktorů)	2.0 (stereo)
Výkon (watty sinus / hudba)	14 / 28
Ovladač (aktivní + pasivní)	2 (2x 2,5")
Orientace střeby zepředu / z boku / nahoru / dozadu	● / — / — / —
2-kanalový crossover	●
Zesilovač třídy D	●
Frekvenční rozsah (Hz)	80-20.000
Individuální ovládání basů a výšek / Hlasitost	● (Nastavení ekvalizéru)
<b>Display</b>	
Rozlišení obrazovky (v pixelech)	vícesegmentové
Technologie displeje:	LCD (střmivatelny displej)
Úhlopříčka obrazovky (cm/palec)	7,0 / 2,7
<b>Příjem</b>	
Pásmo příjmu DAB III (MHz) / EWF	174,9 - 239,2 / ●
UKW (analogové rádio FM) / RDS	87,5 - 108,0 / ●
<b>Provoz</b>	
Chytré aplikace (všechny: Android + iOS)	aplikace my Loewe
<b>Multimédia</b>	
Hudební přehrávač Bluetooth	●
FM / DAB+ / internetové rádio	● / ● / —
<b>Konektivita a rozhraní</b>	
USB	1 x USB-C (nabíjení)
Bluetooth	●
Výstup pro sluchátka	●
Anténa IEC	● (pevný dalekohled)
Zámek Kensington proti krádeži	●
<b>Síť</b>	
Standardní Bluetooth	5,0
Výkon Bluetooth (max. mW)	<3
Bluetooth frekvenční rozsah	2,4 GHz
Protokoly Bluetooth	A2DP SNK, AVRCP
<b>Energie</b>	
Síťová napětí AC	100-240V, 50/60 Hz
Spotřeba energie v pohotovostním režimu1 / síťovém pohotovostním režimu (ve watttech)	<0,75 / —
<b>Mobilita</b>	
Typ baterie	7,4 V / 2200 mAh
Nabíjecí proud	9 V, 2 A
Doba dobíjení	3h
Doba přehrávání	12-14 h @ 60 dB
<b>Životní prostředí</b>	
Okolní teplota za provozu	5-40° C
Relativní vlhkost (nekondenzující)	35-90 %
<b>Rozměry</b>	
Hmotnost (cca kg) bez / včetně standardního řešení nastavení	1,2
S* x V x H (cca cm) bez instalačního řešení (* včetně podpisového praporku)	21,1 x 13,2 x 6,8 mm
<b>Rozsah dodávky</b>	
Manuál / napájecí kabel	● / Kabel USB-C (90 cm)
Ostatní	Napájecí adaptér USB-C (EU, UK, AUS)

● = k dispozici — = není k dispozici

Technické změny a možnosti dodání se mohou změnit bez předchozího upozornění. Portfolio produktů se může lišit a může se lišit v závislosti na zemi. Všechny servisní záležitosti jsou řešeny individuálně.  
1) Při použití originálního zdroje napájení.

## Ďakujeme,

že ste si vybrali produkt Loewe. Sme radi, že sta naším zákazníkom. V spoločnosti Loewe kombinujeme najvyššie štandardy technológie, dizajnu a používateľskej jednoduchosti. To platí rovnako pre televízory, audio a príslušenstvo. Ani technológia, ani dizajn nedosahujú cieľ sami o sebe, ale spoločne by mali našim zákazníkom uľahčiť čo najkvalitnejší zvukový a vizuálny zážitok.

Náš dizajn sa neriadil krátkodobými módnymi trendmi. Pretože ste si kúpili kus vysokokvalitného vybavenia, ktorý si chcete vychutnať v blízkej aj dalekej budúcnosti.

## Obsah

Rozsah dodávky .....	92
Umiestnenie výkonového štítka .....	92
1 Dôležité bezpečnostné pokyny ....	93
2 Súčasti hlavnej jednotky .....	95
3 Nabíjanie batérie .....	96
4 Prvé spustenie .....	96
5 Základná obsluha .....	96
6 Digitálne rádio (DAB+) .....	96
7 Rádio FM .....	97
8 Bluetooth audio .....	97
9 Nastavenia budíka .....	98
10 Časovač vypnutia .....	98
11 Nastavenia dátumu a času .....	98
12 Nastavenia displeja .....	98
13 Ekvalizér .....	99
14 Funkcia núdzového varovania (angl. Emergency Warning Functionality, skr. EWF) .....	99
15 Jazyk .....	99
16 Obnovenie výrobných nastavení ..	99
17 Verzia softvéru .....	99
18 Slúchadlá .....	99
19 Aplikácie .....	99
20 Riešenie problémov .....	100
Likvidácia .....	100

## Rozsah dodávky

Opatrne vybalte zariadenie a uistite sa, že je prítomné všetko príslušenstvo:

- Loewe radio.frequency
- Napájací zdroj (USB-C PD) s 3 vymeniteľnými zástrčkami pre Spojené kráľovstvo, trh CE a Austráliu
- Kábel USB-C
- Stručná úvodná príručka
- Bezpečnostné pokyny
- Technické údaje

## Umiestnenie výkonového štítka

Štítok s číslom modelu a prevádzkovým napätím sa nachádza na spodnej strane produktu.

# 1 Dôležité bezpečnostné pokyny

Upozornenie: Pozorne si prečítajte túto stranu, aby ste zaistili bezpečnú prevádzku zariadenia.

Pri používaní tohto produktu dodržiavajte všetky bezpečnostné a prevádzkové pokyny.

Bezpečnostné a prevádzkové pokyny by ste mali uchovávať pre prípad, že ich budete v budúcnosti potrebovať.

Dodržiavajte všetky upozornenia uvedené na produkte a v návode na obsluhu.

## Vysvetlenie symbolov



Tento symbol označuje nebezpečenstvá spôsobené vysokým napätím.



Tento symbol upozorňuje používateľa na iné, špecifickejšie nebezpečenstvá.



Tento symbol upozorňuje na nebezpečenstvá spôsobené vznikom požiaru.

## 1.1 Inštalácia

### 1.1.1 Umiestnenie

Jednotku umiestnite na stabilný a rovný povrch.

### 1.1.2 Káble

Napájací kábel položte tak, aby sa nepoškodil. Kábel nesmie byť zauzlený ani položený cez ostré hrany, nesmie byť položený na chemikáliách ani byť vystavený chemikáliám.

### 1.1.3 Prostredie

Zariadenie je určené pre suché miestnosti (obývacie izby a kancelárske priestory). Nesmie sa používať v miestnostiach s vysokou vlhkosťou (napr. kúpeľňa, sauna) ani vonku.

Pri používaní zariadenia dbajte na to, aby bolo chránené pred vlhkosťou (kvapkajúcou a striekajúcou vodou alebo kondenzáciou).

### 1.1.4 Toto zariadenie nepoužívajte v blízkosti vody



Zariadenie nesmie byť nikdy vystavené postriekaniu, napríklad pri vani, umývadle, vlhkom suteréne ani bazéne. Na zariadenie nikdy neumiestňujte nádoby naplnené tekutinami, ako napr. kvetinové vázy.

## 1.1.5 Vetranie



Štrbiny a otvory v kryte sa používajú na vetranie zariadenia, aby sa zabezpečila spoľahlivá prevádzka zariadenia a aby sa zariadenie ochránilo pred prehriatím. Neblokujte vetracie otvory. Zariadenie nainštalujte podľa pokynov výrobcu. Vetracie otvory nikdy neblokujte umiestnením zariadenia na pohovku, koberec alebo podobné mäkké povrchy. Toto zariadenie sa nesmie nainštalovať v poličke ani vstavanej skrini, pokiaľ nie je zabezpečené dostatočné vetranie.

## 1.1.6 Teplo



Zariadenie neinštalujte v blízkosti horúcich povrchov, ako sú radiátory, ohrievače, kachle alebo iné zariadenia. Na zariadenie ani v jeho blízkosti nikdy neumiestňujte predmety s otvoreným plameňom, ako sú sviečky. Nainštalované batérie nesmú byť vystavené nadmernému teplu, ako je priame slnečné svetlo alebo otvorený oheň.

## 1.1.7 Príslušenstvo

Používajte len príslušenstvo špecifikované výrobcom.

## 1.2 Použitie

### 1.2.1 Zamýšľané použitie

Toto zariadenie je určené výlučne na príjem a prehrávanie zvukových signálov. Môže sa používať ako stacionárne rádio pripojené do elektrickej zásuvky na nepretržitú prevádzku alebo ako prenosné rádio napájané pomocou vstavanej batérie, čo umožňuje jednoduché prenášanie.

Zariadenie podporuje rádiové signály FM aj DAB. Okrem toho je vybavený pripojením Bluetooth, ktoré vám umožní spárovať ho s mobilným zariadením a premeniť ho na reproduktor Bluetooth.

### 1.2.2 Preťaženie



Nikdy nepreťažujte sieťové zásuvky použitím viacerých zásuviek, inak hrozí nebezpečenstvo požiaru.

### 1.2.3 Búrka s bleskami



Počas búrky s bleskami a ak sa zariadenie dlhšiu dobu nepoužíva, musí byť odpojené od elektrickej siete.

## 1.2.4 Prienik cudzieho materiálu a kvapaliny



Dávajte pozor, aby do tohto zariadenia cez ventilačné otvory nevnikli cudzie predmety alebo kvapaliny, v opačnom prípade môže dôjsť ku kontaktu s vysokonapäťovými komponentmi alebo skratu, čo môže mať za následok požiar alebo zásah elektrickým prúdom.

## 1.2.5 Nebezpečenstvá spojené s vysokou hlasitosťou



Aby ste predišli možnému poškodeniu sluchu, nepočúvajte dlhšie zvuk s vysokou hlasitosťou.

## 1.2.6 Odpojenie od zdroja napájania

Tlačidlo napájania, ktoré môže byť prítomné, úplne neodpojí napájanie. Ak chcete zariadenie úplne odpojiť od elektrickej siete, odpojte sieťový kábel zo zásuvky.

Sieťová zástrčka musí byť ľahko prístupná, aby bolo možné jednotku kedykoľvek odpojiť od elektrickej siete.

## 1.3 Údržba

### 1.3.1 Údržba zariadenia

Nikdy sa nepokúšajte vykonávať údržbu tohto zariadenia sami, pretože živé časti môžu byť cez otvory alebo po odstránení krytov odkryté, čo môže byť nebezpečné. Všetku údržbu prenechajte kvalifikovanému servisnému personálu.

### 1.3.2 Čistite len suchou handričkou!

Pred čistením tohto produktu odpojte napájací adaptér tohto zariadenia zo sieťovej zásuvky. Nikdy nepoužívajte tekuté čistiace prostriedky ani čistiace spreje. Na čistenie používajte len navlhčenú handričku.

## 1.4 Starostlivosť o batériu

Ak výrobok nepoužívate dlhší čas, nezabudnite ho aspoň raz mesačne nabiť, aby ste udržali jeho výkon.

## 1.5 Nabíjateľné batérie

Nabíjateľné batérie sú spotrebné diely, a preto sa na ne nevzťahuje záruka.

Chybné nabíjateľné batérie nemôže zákazník vymeniť. V prípade poruchy nabíjateľnej batérie sa obráťte na miestneho predajcu.

**UPOZORNENIE:** Nesprávne vloženie

(zmena napätia/skrat) lítium-iónových nabíjateľných batérií spôsobuje riziko výbuchu. Nabíjateľné batérie vymieňajte len za identický alebo podobný typ.

## 1.6 Oprava

### 1.6.1 Poškodenia, ktoré si vyžadujú opravu

Opravy môže vykonávať len kvalifikované servisné stredisko. Oprava je potrebná, ak bolo zariadenie poškodené, ak do zariadenia prenikla kvapalina, ak do zariadenia prenikli predmety, ak bolo zariadenie vystavené dažďu alebo vlhkosti, keď prestane správne fungovať alebo ak spadlo.

### 1.6.2 Minimalizácia nebezpečenstva zásahu elektrickým prúdom.

Neodstraňujte skrutky, kryty ani súčasti zariadenia.

## 1.7 Funkcia automatickej úspory energie

Zariadenie je vybavené funkciou automatickej úspory energie. Táto funkcia šetrenia energie prepne jednotku do pohotovostného režimu, keď je jednotka stlmená alebo keď je prehrávanie pozastavené na dlhší čas.

## Vyhlasenie o zhode EÚ

Spoločnosť Loewe Technology GmbH týmto vyhlasuje, že tento produkt spĺňa základné požiadavky a ďalšie príslušné ustanovenia smernice 2014/53/EÚ a všetkých platných smerníc EÚ.

Úplné vyhlásenie o zhode nájdete vo výbere produktov na adrese: [www.loewe.tv/int/support](http://www.loewe.tv/int/support)

Tento produkt sa môže používať vo všetkých členských štátoch EÚ.



## 2 Súčasti hlavnej jednotky

### 2.1 Vrchná strana

- 1 **Tlačidlo napájania** – dlhým stlačením zapnete alebo vypnete rádio. Keď je rádio zapnuté, krátkym stlačením prepnete rádio do pohotovostného režimu. Keď je rádio v pohotovostnom režime, krátkym stlačením ho zapnete.
- 2 **Source** (Zdroj) – stlačením tlačidla zmeňte zdroj vstupu. Prepínanie medzi režimom DAB, FM a Bluetooth.
- 3 **Alarm** (Budík) – zadajte nastavenia budíka.
- 4 Tlačidlá predvolby – v režime rádia: krátkym stlačením vyvoláte obľúbenú rozhlasovú stanicu. Stlačením a podržaním uložíte aktuálnu rádiovú stanicu.
- 5 **<** – V režime rádia DAB: krátkym stlačením prepnete na predchádzajúcu uloženú stanicu.  
  
V režime rádia FM: krátkym stlačením prepnete na predchádzajúcu uloženú stanicu. Dlhým stlačením vyhladáte stanicu s nižšou frekvenciou.  
  
V režime Bluetooth: preskočenie na predchádzajúcu skladbu.

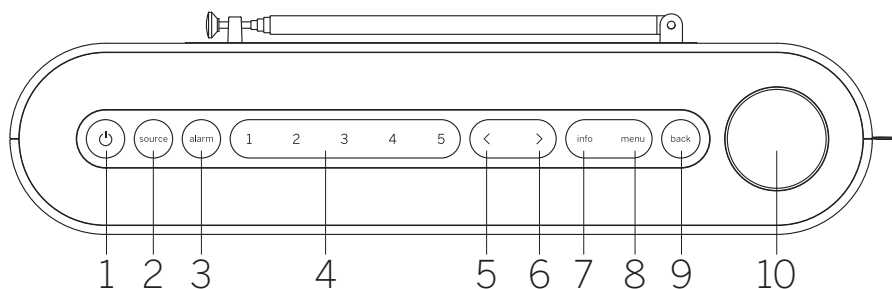

- 6 **>** – V režime rádia DAB: krátkym stlačením prepnete na ďalšiu uloženú stanicu.  
  
V režime rádia FM: krátkym stlačením prepnete na ďalšiu uloženú stanicu. Dlhým stlačením vyhladáte stanicu s vyššou frekvenciou.  
  
V režime Bluetooth: preskočenie na ďalšiu skladbu.
- 7 **Info** (Informácie) – prepínanie informácií zobrazených na displeji.
- 8 **Menu** (Ponuka) – prejdienie do ponuky nastavení.
- 9 **Back** (Späť) – návrat späť v ponuke alebo ukončenie ponuky.

#### 10 Ovládač hlasitosti

V režime rádia: stlačením stlmíte/zrušíte stlmenie zvuku.

V režime Bluetooth: stlačením prehráte/ pozastavíte skladbu.

Všetky zdroje: Otočením v smere hodinových ručičiek zvýšite úroveň hlasitosti. Otočením proti smeru hodinových ručičiek znížite úroveň hlasitosti.

V ponuke: Stlačením vstúpite do podmenu alebo potvrdíte výber. Otáčaním prechádzajte medzi položkami ponuky.

### 2.2 Predná strana

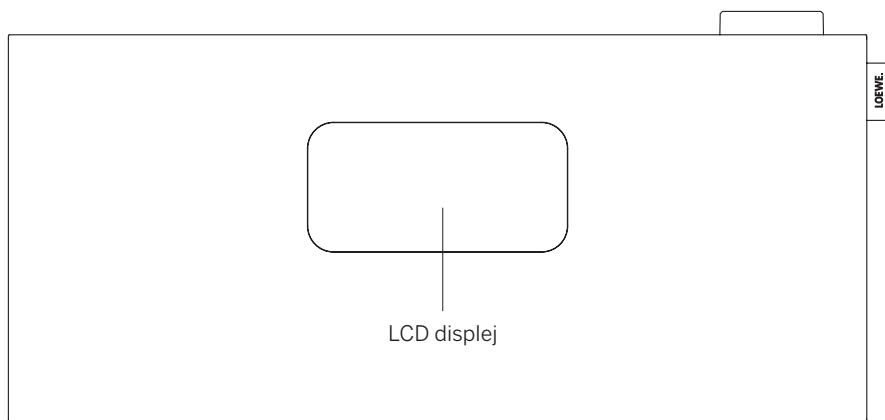

### 2.3 Zadná strana

- 1 **Teleskopická anténa**
- 2 **Vstup USB-C** – pripojenie napájania USB PD. Adaptér PD poskytuje napätie 9 V na dobíjanie batérie.
- 3 **3,5 mm výstup pre slúchadlá**
- 4 **Zámok Kensington** 

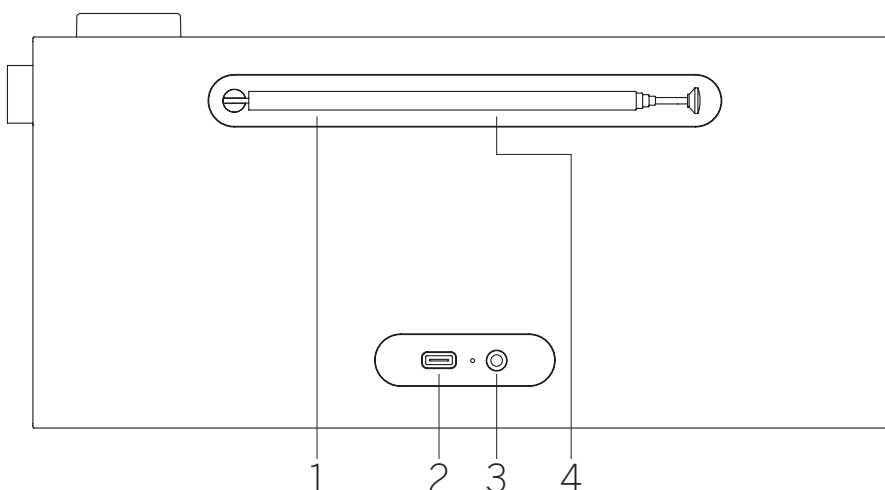

## 2.4 Symboly na displeji

Na displeji rádia sa nachádzajú rôzne symboly, ktoré sa rozsvietia, keď sa používajú príslušné funkcie.

1. Indikátor hlasitosti
2. Časovač vypnutia je aktívny
3. Budík je aktívny
4. Oddialenie budíka je aktívne
5. Indikátor AM/PM pre 12-hodinový formát času
6. Zdroj rádia DAB
7. Zdroj rádia FM
8. Indikátor sily signálu
9. Príjem stereofónneho rádiového signálu
10. Úroveň nabitia batérie

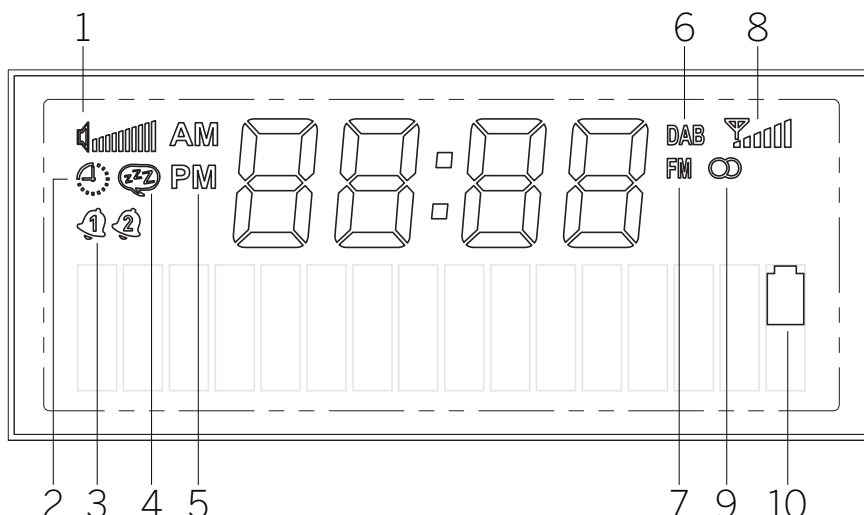

## 3 Nabíjanie batérie

Toto prenosné rádio má zabudovanú nabíjateľnú lítium-iónovú batériu a môže fungovať bez pripojenia do elektrickej zásuvky. Stav batérie môžete skontrolovať na prednom LCD displeji.

Ak chcete batériu dobiť, pripojte dodaný napájací zdroj k vstupu USB rádia na zadnej strane. Táto kombinácia zabezpečuje aj najlepší príjem rádia. Potom zapojte napájací zdroj do elektrickej zásuvky. Úplné nabitie batérie môže trvať až 3 hodiny.

Výstraha: Používajte iba dodaný napájací zdroj alebo napájací zdroj označený ako USB-C PD, ktorý môže poskytovať napätie 9 V a prúd aspoň 10 W.

## 4 Prvé spustenie

Vysuňte teleskopickú anténu.

Stlačením a podržaním **tláčidla napájania** na rádiu ho zapnete. Ak zariadenie používate prvýkrát, prejde do režimu DAB a automaticky začne vyhľadávať dostupné stanice.

Hodiny sa automaticky aktualizujú na aktuálny čas.

Ak je zoznam staníc po skenovaní prázdny, rozhlasové stanice DAB nemusia byť v danej oblasti dostupné alebo anténa nebola vysunutá. Skúste rádio premiestniť a zopakovať automatické skenovanie.

## 5 Základná obsluha

### 5.1 Zapnutie/vypnutie

Ak chcete rádio zapnúť alebo vypnúť, stlačte a niekoľko sekúnd podržte **tláčidlo napájania**.

**nia.** Po zapnutí rádia ho rýchlym stlačením rovnakého tlačidla prepnete do pohotovostného režimu. Ak ho chcete zapnúť z pohotovostného režimu, stačí krátko stlačiť tlačidlo napájania. Prípadne môžete rádio prebudiť z pohotovostného režimu stlačením **ovládača hlasitosti**.

Poznámka: Ak je hlasitosť rádia stlmená alebo rádio 15 minút neprijíma signál, automaticky prejde do pohotovostného režimu. Keď je rádio v pohotovostnom režime a je napájané len z batérie, po 60 minútach sa úplne vypne (ak nie je naprogramovaný budík). Ak je rádio napájané z napájacieho adaptéra, zostane v pohotovostnom režime.

### 5.2 Úprava hlasitosti a stlmenie zvuku

Hlasitosť môžete upraviť otáčaním **ovládača hlasitosti** na zariadení. Stlačením **ovládača hlasitosti** sa stlmí zvuk rádia. Opätovným stlačením tlačidla obnovíte pôvodnú hlasitosť. V režime Bluetooth stlačením **ovládača hlasitosti** pozastavíte alebo obnovíte prehrávanie aktuálnej skladby.

### 5.3 Ďalšie informácie

Opakovaným stlačením tlačidla **info** (Informácie) na zariadení sa v závislosti od zdroja a stanice môžu zobraziť ďalšie informácie.

### 5.4 Prepínanie zdroja

Opakovaným stlačením tlačidla **source** (zdroj) môžete prepínať medzi zdrojmi: DAB, FM, Bluetooth.

## 5.5 Navigácia v hlavnej ponuke

Stlačením tlačidla **menu** (ponuka) otvorte hlavnú ponuku. Otáčaním **ovládača hlasitosti** môžete prepínať medzi položkami ponuky. Stlačením **ovládača hlasitosti** vstúpte do vybranej položky ponuky alebo potvrdíte vybranú možnosť. Stlačením tlačidla **back** (späť) sa vrátite späť v ponuke.

## 6 Digitálne rádio (DAB+)

Ak chcete prijímať digitálne rádio, skontrolujte, či je anténa rádia vysunutá.

Opakovane stláčajte tlačidlo **source** (zdroj), kým sa na displeji nezobrazí **[DAB]**.

### 6.1 Vyhľadávanie staníc

Ak chcete vyhľadať stanice, môžete spustiť automatické vyhľadávanie.

Ak to chcete urobiť, stlačením tlačidla **menu** (ponuka) na hornej strane rádia zobrazte hlavnú ponuku. Otáčaním **ovládača hlasitosti** prejdite na položku **[full scan]** (úplné vyhľadávanie) a výber potvrdte stlačením **ovládača hlasitosti**. Na displeji sa zobrazí hlásenie **[scanning...]** (skenovanie), počet doposiaľ nájdených staníc a príslušný ukazovateľ priebehu. Stanice sa potom uložia v abecednom poradí.

### 6.2 Ručné ladenie

Poznámka: Súbor označujú skupiny rádiových staníc, ktoré vysielajú na určitej frekvencii v určitej zemepisnej oblasti. Každý súbor pozostáva z viacerých staníc, ktoré vysielajú svoje signály spoločne, takže poslucháč môže naladiť ktorúkoľvek z nich.

Súbor môžete manuálne naladiť pomocou tlačidla **menu** (ponuka) na zariadení. Po výbere možnosti **[manual tuning]** (ručné ladenie) môžete vybrať požadovaný blok/frekvenciu a výber potvrdiť stlačením **ovládača hlasitosti**. Rádio zobrazí informácie o súbore vrátane sily signálu a zoznamu staníc v rámci súboru.

Ak rádio úspešne naladí nový súbor, automaticky uloží všetky stanice v rámci tohto súboru do zoznamu staníc. Ak však nenájdete žiadne stanice, môžete sa vrátiť k výberu bloku/frekvencie stlačením tlačidla **back** (späť).

### 6.3 Výber stanice

Názov aktuálne zvolenej stanice sa zobrazí v spodnej časti displeja.

Stlačením tlačidla **<** alebo **>** vyberte predchádzajúcu alebo ďalšiu stanicu v zozname.

### 6.4 Zoznam staníc

Stlačte tlačidlo **menu** (ponuka) a stlačením **ovládača hlasitosti** potvrdíte možnosť **[station list]** (zoznam staníc). Otáčaním **ovládača hlasitosti** vyberte stanicu a stlačením ju potvrdíte. Zariadenie začne automaticky prehrávať stanicu.

Poznámka: Kvalita príjmu stanice závisí od faktorov, ako je počasie, miesto inštalácie a orientácia antény. Ak nie je možné prijať stanicu zo zoznamu staníc, zmeňte orientáciu antény alebo umiestnenie rádia. Stanice, ktoré už nie je možné prijať, môžete odstrániť zo zoznamu staníc.

### 6.5 Odstránenie staníc, ktoré už nie je možné prijať

Stanice, ktoré už nie je možné prijať, môžete odstrániť zo zoznamu. Ak to chcete urobiť, stlačte tlačidlo **menu** (ponuka) a vyberte položku **[prune]** (odstrániť neplatné). Potom vyberte možnosť **[yes]** (áno) a tieto stanice sa odstránia. Výberom možnosti **[no]** (nie) sa vrátite do ponuky bez odstránenia staníc.

### 6.6 Ukladanie staníc DAB na tlačidlá predvoľby

V rádiu si môžete uložiť až 5 obľúbených rádiových staníc pomocou tlačidiel predvoľby 1 – 5 na zariadení. Ak to chcete urobiť, vyberte požadovanú stanicu a stlačte a podržte príslušné tlačidlo predvoľby, kým sa na displeji nezobrazí **[stored]** (uložené). Predvoľby sú ľahko prístupné krátkym stlačením príslušného tlačidla predvoľby.

### 6.7 Regulácia dynamického rozsahu (DRC)

Niektoré stanice DAB podporujú DRC, čím sa znižuje rozdiel medzi hlasnými a tichými tónmi.

K dispozícii sú tieto nastavenia:

**[off]** (vypnuté) – DRC je vypnuté, vysielanie DRC sa bude ignorovať.

**[low]** (nízke) – úroveň DRC je nastavená na 1/2 úrovne odoslanej vysielateľom.

**[high]** (vysoké) – úroveň DRC sa používa tak, ako ju odoslal vysielateľ.

Ak chcete nastaviť DRC, postupujte takto:

Stlačte tlačidlo **menu** (ponuka) a vyberte položku **[DRC]**. Nastavenia pre DRC môžete zmeniť v nasledujúcej ponuke. Aktuálne nastavenie je označené pomocou hviezdičky **[\*]**.

Poznámka: Nie všetky vysielania DAB môžu využívať funkciu DRC. Ak vysielateľ nepodporuje DRC, nastavenie DRC v rádiu nebude mať žiadny účinok.

## 7 Rádio FM

Ak chcete prijímať rádio FM, skontrolujte, či je anténa rádia vysunutá.

Opakovane stláčajte tlačidlo **source** (zdroj), kým sa na displeji nezobrazí **[FM]**.

### 7.1 Vyhľadávanie staníc

Stanice FM môžete vyhľadávať automaticky. Ak to chcete urobiť, stlačením tlačidla **menu** (ponuka) na hornej strane rádia zobrazte hlavnú ponuku. Otáčaním **ovládača hlasitosti** prejdite na položku **[full scan]** (úplné vyhľadávanie) a výber potvrdíte stlačením **ovládača hlasitosti**. Na displeji sa zobrazí **[auto scanning..]** (automatické vyhľadávanie...). Stanice sa zoradia podľa frekvencie.

### 7.2 Nastavenia vyhľadávania

Pomocou tejto funkcie môžete ovládať, ktoré stanice sa uložia do pamäte počas automatického vyhľadávania staníc. Výberom možnosti **[strong stations only]** (len silné stanice) môžete zabezpečiť, aby sa ukladali len stanice so silným príjmom signálu. Ak chcete použiť túto funkciu, stlačte tlačidlo **menu** (ponuka) a vyberte položku **[scan setting]** (nastavenie vyhľadávania). V nasledujúcej ponuke si môžete vybrať medzi možnosťami **[all stations]** (všetky stanice) a **[strong stations only]** (len silné stanice). Aktuálne nastavenie je označené pomocou hviezdičky **[\*]**.

### 7.3 Ručné ladenie

Pri zdroji FM stlačte a podržte tlačidlo **<** alebo **>** na ručné vyhľadávanie stanice s nižšou/vyššou frekvenciou.

Prípadne môžete stlačením tlačidla **menu** (ponuka) vyvolať ponuku a vybrať položku **[manual tuning]** (manuálne ladenie). Potom otáčaním ovládača hlasitosti zmeňte frekvenciu. Stlačením ovládača hlasitosti potvrdíte zvolenú frekvenciu.

### 7.4 Výber stanice

Názov alebo frekvencia aktuálne zvolenej stanice sa zobrazí v spodnej časti displeja.

Stlačením tlačidla **<** alebo **>** vyberte predchádzajúcu alebo ďalšiu stanicu v zozname.

### 7.5 Zoznam staníc

Stlačte tlačidlo **menu** (ponuka) a stlačením **ovládača hlasitosti** potvrdíte možnosť **[station list]** (zoznam staníc). Otáčaním **ovládača hlasitosti** vyberte stanicu a stlačením ju potvrdíte. Zariadenie začne automaticky prehrávať stanicu.

Poznámka: Kvalita príjmu stanice závisí od faktorov, ako je počasie, miesto inštalácie a orientácia antény. Ak nie je možné prijať stanicu zo zoznamu staníc, zmeňte orientáciu antény alebo umiestnenie rádia. Stanice, ktoré už nie je možné prijať, môžete odstrániť zo zoznamu staníc.

### 7.6 Ukladanie staníc FM na tlačidlá predvoľby

V rádiu si môžete uložiť až 5 obľúbených rádiových staníc pomocou tlačidiel predvoľby 1 – 5 na zariadení. Ak to chcete urobiť, vyberte požadovanú stanicu a stlačte a podržte príslušné tlačidlo predvoľby, kým sa na displeji nezobrazí **[stored]** (uložené). Predvoľby sú ľahko prístupné krátkym stlačením príslušného tlačidla predvoľby.

### 7.7 Nastavenia mono/stereo

V prípade staníc so slabým príjmom môžete mierne zlepšiť ich kvalitu prepnutím na monofónny príjem. Ak to chcete urobiť, stlačte tlačidlo **menu** (ponuka) a vyberte **[mono/stereo]**. V nasledujúcej ponuke si môžete vybrať z dvoch možností: **[stereo allowed]** (povolené stereo) alebo **[forced mono]** (vynútené mono). Aktuálne nastavenie je označené pomocou hviezdičky **[\*]**.

## 8 Bluetooth audio

Ak chcete vybrať ako **source** (zdroj) Bluetooth, opakovane stláčajte tlačidlo zdroja, kým sa na displeji nezobrazí **[Bluetooth]**.

## 8.1 Prvé spárovanie zariadení Bluetooth

Uistite sa, že zariadenie, ktoré chcete spárovať, je zapnuté a že je na ňom aktivované rozhranie Bluetooth. Na rádiu zmeňte stlačením tlačidla **source** (zdroj) zdroj na **[Bluetooth]**. Na displeji sa zobrazí text **[unpaired]** (nespárované). Potom otvorte nastavenia Bluetooth na zariadení, ktoré chcete spárovať, a začnite v ňom hľadať dostupné zariadenia Bluetooth. Vyberte položku „Loewe radio.frequency“ a spusťte proces párovania.

Potom môžete prehrávanie ovládať cez zariadenie.

## 8.2 Spárovanie iného zariadenia

Ak chcete s rádiom spárovať nové zariadenie, musíte najprv odpojiť aktuálne spárované zariadenie. Ak to chcete urobiť, dlho stlačte tlačidlo **source** (zdroj) na rádiu, kým sa zariadenie neodpojí. Keď nie je pripojené žiadne zariadenie, na displeji začne blikať text **[unpaired]** (nespárované).

Po odpojení predchádzajúceho zariadenia môžete pokračovať v párovaní nového zariadenia podľa rovnakých krokov ako predtým.

## 9 Nastavenia budíka

Toto rádio má 2 samostatné časy budenia, ktoré môžete individuálne nastaviť. Stlačením tlačidla **alarm** (budík) sa spustí viacstupňový proces nastavenia. Ak v niektorom z krokov urobíte chybu, môžete sa stlačením tlačidla **back** (späť) vrátiť k predchádzajúcemu kroku.

1. KROK: Stlačením tlačidla **alarm** (budík) prejdite do nastavení budíka. Otáčaním **ovládača hlasitosti** vyberte jeden z dvoch dostupných budíkov, ktoré chcete nastaviť, a potvrďte stlačením **ovládača hlasitosti**.

2. KROK: Výberom možnosti **[alarm on]** (zapnúť budík) aktivujete vybraný budík a pokračujete v nastavovaní budíka. Možnosť **[alarm off]** (vypnúť budík) slúži na vypnutie aktuálneho budíka.

3. KROK: Nastavte čas budíka. Hodnoty môžete meniť otáčaním **ovládača hlasitosti**. Stlačením **ovládača hlasitosti** uložíte hodnotu. Po uložení hodnoty sa automaticky vyberie ďalší blok čísel. Zopakovaním predchádzajúcich krokov nastavte všetky hodnoty.

4. KROK: Pomocou **ovládača hlasitosti** vyberte zdroj budíka. Máte tieto možnosti: **[DAB]**, **[FM]**, **[buzzer]** (bzučiak).

5. KROK: Tu je uvedená stanica, s ktorou sa chcete zobudiť. Tu sú k dispozícii naposledy počúvaná stanica alebo stanice uložené v obľúbených staniaciach. Nevzťahuje sa na režim bzučiaci.

6. KROK: Tu vyberte, v ktorých dňoch sa má budík aktivovať. K dispozícii sú tieto výbery: **[once]** (raz) / **[daily]** (denne) / **[weekends]** (víkendy) / **[weekdays]** (pracovné dni). Výberom možnosti **[once]** (raz) sa zobrazí výzva na zadanie dátumu, kedy sa má budík spustiť.

Po vykonaní všetkých nastavení sa na potvrdenie na displeji nakrátko zobrazí **[alarm stored]** (budík sa uložil). Na displeji vľavo od hodín sa zobrazí symbol zvončeka s číslom 1 alebo 2, ktorý predstavuje aktuálne nastavený budík.

Keď sa budík spustí, môžete stlačením **ovládača hlasitosti** aktivovať funkciu odloženia budenia. Ak chcete budík vypnúť, stlačte **tlačidlo napájania**.

Poznámka: Režim budíka je aktívny len vtedy, keď je rádio v pohotovostnom alebo prevádzkovom režime. Ak je rádio úplne vypnuté, budík sa neaktivuje.

### 9.1 Ďalšie nastavenia budíka

Pre budík existujú ďalšie nastavenia. Prístup k nim získate stlačením tlačidla **menu** (ponuka), výberom položky **[system settings]** (nastavenia systému) a potom **[alarm settings]** (nastavenia budíka).

1. KROK: Pomocou **ovládača hlasitosti** nastavte trvanie budíka. Máte tieto možnosti: 1, 5, 10, 15, 30 minút.

2. KROK: Pomocou **ovládača hlasitosti** nastavte trvanie oddialenia budíka. Máte tieto možnosti: 5, 10, 15, 20, 30 minút. Keď budík zaznie, stlačením **ovládača hlasitosti** aktivujete funkciu odloženia budenia, ktorá budík dočasne stlmí.

3. KROK: Tu nastavte požadovanú hlasitosť budíka.

Poznámka: Tieto nastavenia sú spoločné pre oba budíky.

## 10 Časovač vypnutia

Pomocou tejto funkcie môžete rádio automaticky prepnúť do pohotovostného režimu po uplynutí nastaveného času. Ak to chcete urobiť, stlačte tlačidlo **menu** (ponuka) a vyberte položku **[system settings]** (nastavenia systému) a potom **[sleep]** (spánok). Potom vyberte jednu z dostupných možností a výber potvrďte stlačením **ovládača hlasitosti**. Môžete si vybrať medzi 15, 30, 45, 60 alebo 90 minútami. **[sleep off]** (vypnúť spánok) vymaže predtým nastavený časový úsek.

V ľavom hornom rohu displeja sa rozsvieti malá ikona hodín, čo znamená, že je aktivovaný časovač vypnutia.

## 11 Nastavenia dátumu a času

Nastavenia času a dátumu môžete vykonať v ponuke **[time/date]** (čas/dátum), ktorá je k dispozícii prostredníctvom položky **[system settings]** (nastavenia systému). K dispozícii sú tieto možnosti:

### 11.1 Ručné nastavenie

V ponuke **[manual adjustment]** (ručné nastavenie) môžete ručne nastaviť čas a dátum. Hodnoty môžete meniť otáčaním **ovládača hlasitosti**. Stlačením **ovládača hlasitosti** uložíte hodnotu. Po uložení hodnoty sa automaticky vyberie ďalší blok čísel. Opakovaním predchádzajúcich krokov nastavte všetky hodnoty dátumu a času.

Poznámka: Dátum a čas sa automaticky načítajú a aktualizujú z rádiového signálu DAB/FM. Ak chcete nastaviť dátum a čas ručne, musíte vypnúť automatickú aktualizáciu. Pozrite si kapitolu 11.4.

### 11.2 12-/24-hodinový formát

V ponuke **[12/24h format]** (12-/24-hodinový formát) môžete určiť, či sa majú hodiny zobrazovať v 12- alebo 24-hodinovom formáte. Otáčaním **ovládača hlasitosti** vyberte požadovanú možnosť a potom ju potvrďte stlačením **ovládača hlasitosti**. Aktuálne vybraná možnosť je označená hviezdíčkou **[\*]**.

### 11.3 Formát dátumu

V ponuke **[date format]** (formát dátumu) môžete určiť, ako sa na rádiu zobrazí dátum. Deň-mesiac-rok alebo mesiac-deň-rok. Aktuálne vybraná možnosť je označená hviezdíčkou **[\*]**.

Poznámka: Počas počúvania rádia FM alebo DAB môžete opakovaným stlačením tlačidla **info** (informácie) zobrazíť dátum. Dátum sa zobrazuje aj vtedy, keď je rádio v pohotovostnom režime.

### 11.4 Automatická aktualizácia

V ponuke **[auto update]** (automatické aktualizácia) môžete určiť zdroj, z ktorého sa má aktualizovať čas a dátum. K dispozícii sú tieto možnosti:

**[from FM + DAB]** (z FM + DAB): Čas a dátum sa aktualizujú prostredníctvom vysielania DAB alebo FM, a to v závislosti od toho, čo je k dispozícii.

**[from DAB]** (z DAB): Čas a dátum sa aktualizujú len prostredníctvom vysielania DAB.

**[from FM]** (z FM): Čas a dátum sa aktualizujú len prostredníctvom vysielania FM.

**[off]** (vypnuté): Čas a dátum sa musia nastaviť ručne.



Aktuálne vybrať možnosť je označená hviezdíčkou [\*].

## 12 Nastavenia displeja

V nastaveniach displeja môžete zmeniť predvolený jas displeja a nastaviť čas stmivenia displeja.

Stlačte tlačidlo **menu** (ponuka), vyberte položku **[system settings]** (nastavenia systému) a potom **[display settings]** (nastavenia displeja). K dispozícii sú tieto možnosti:

**[dimming]** (stmivenie): Táto možnosť umožňuje nastaviť čas, po ktorom sa displej automaticky nastaví na nižšiu úroveň osvetlenia.

Možnosti: **[off / 10 / 20 / 30 / 45 / 60 / 90 / 120 / 180 seconds]** (vyp. / 10 / 20 / 30 / 45 / 60 / 90 / 120 / 180 sekúnd)

**[off]** (vyp.) znamená, že rádio vždy zachová predvolenú úroveň jasu.

Po výbere požadovaného času aktivácie stmievania je potrebné nakonfigurovať spôsob stmievania displeja.

**[low]** (nízke) – po uplynutí nastaveného času sa displej automaticky nastaví na nízku úroveň jasu.

**[display off]** (displej vyp.) – po uplynutí nastaveného času sa displej úplne vypne.

Poznámka: Stlačením ľubovoľného tlačidla na rádiu opäť zapnete displej.

**[brightness]** (jas): Predvolený jas displeja. Možnosti: **[high]** (vysoký) / **[medium]** (stredný) / **[low]** (nízky)

## 13 Ekvalizér

Pomocou ekvalizéra môžete upraviť zvuk rádia. Môžete si vybrať z prednastavených nastavení. Postupujte takto:

Stlačte tlačidlo **menu** (ponuka), vyberte položku **[system settings]** (nastavenia systému) a potom **[EQ]** (ekvalizér). Zvukový profil môžete vybrať otáčaním **ovládača hlasitosti** a potom ho potvrdiť stlačením **ovládača hlasitosti**. K dispozícii sú tieto profily: **[Neutral]** (Neutrálny) / **[Classic]** (Klasická hudba) / **[Pop]** (Populárne) / **[Rock]** / **[Speech]** (Reč)

## 14 Funkcia núdzového varovania (angl. Emergency Warning Functionality, skr. EWF)

Toto rádio podporuje funkciu núdzového varovania (EWF). V prípade technickej alebo prírodnej katastrofy v regióne, kde rádio prijíma signál DAB, núdzový orgán aktivuje alarm,

čím obíde program vysielaný poskytovateľmi bežných programov.

Keď je rádio v pohotovostnom režime, v prípade aktivácie EWF sa automaticky prebudí a prehrá sekvenciu alarmu.

Počas alarmu EWF sa na displeji zobrazujú aj ďalšie textové informácie.

Ak chcete nastaviť funkciu EWF, stlačte tlačidlo **menu** (ponuka), vyberte položku **[system settings]** (nastavenia systému) a potom **[emergency warning]** (núdzové varovanie). Otáčaním **ovládača hlasitosti** vyberte jednu z týchto možností:

**[warning only]** (iba varovanie): Alarm EWF aktivujú iba oficiálne varovania.

**[no warning]** (žiadne varovanie): EWF sa vypne. Alarm sa počas núdzovej situácie neaktivuje.

**[warning + test]** (varovanie + skúška): Alarm sa aktivuje počas oficiálneho varovania a tiež počas skúšobného varovania.

Poznámka: Dostupnosť tejto funkcie závisí od krajiny/regiónu.

## 15 Jazyk

V ponuke **[language]** (jazyk) môžete nastaviť jazyk ponuky rádia.

Stlačte tlačidlo **menu** (ponuka), vyberte položku **[system settings]** (nastavenia systému) a potom **[language]** (jazyk). Jazyk môžete vybrať otáčaním **ovládača hlasitosti** a potom ho potvrdiť stlačením **ovládača hlasitosti**. K dispozícii sú tieto jazyky: angličtina, nemčina, taliančina, francúzština, španielčina, holandčina.

Aktuálne vybrať jazyk ponuky je označený hviezdíčkou [\*].

## 16 Obnovenie výrobných nastavení

Stlačte tlačidlo **menu** (ponuka), vyberte položku **[system settings]** (nastavenia systému) a potom **[factory reset]** (obnovenie výrobných nastavení). Ak chcete obnoviť nastavenia rádia na tie, ktoré boli v čase dodania, vyberte možnosť **[yes]** (áno) pomocou otáčania **ovládača hlasitosti**.

Upozornenie: Všetky predchádzajúce nastavenia sa odstránia. Ak vyberiete možnosť **[no]** (nie), proces sa zruší.

Poznámka: V každom prípade, skôr než rádio odovzdáte niekomu inému (napr. pri predaji, prenechaní alebo likvidácii), obnovte nastavenia rádia na tie, ktoré boli v čase dodania.

## 17 Verzia softvéru

Ak chcete získať prístup k aktuálnej verzii firmvéru, stlačte tlačidlo **menu** (ponuka), vyberte položku **[system settings]** (nastavenia systému), a potom položku **[SW version]** (verzia softvéru). Na obrazovke sa zobrazí číslo verzie softvéru. Keď kontaktujete zákaznický servis, je dôležité mať tieto informácie k dispozícii. Ak chcete opustiť ponuku verzie softvéru, stlačte tlačidlo **back** (späť).

## 18 Slúchadlá

Ak radšej počúvate rádio v súkromí, môžete pripojiť pár slúchadiel do konektora pre slúchadlá, ktorý sa nachádza na zadnej strane rádia. Pred vložením náušnikov do uší však nezabudnite nastaviť hlasitosť na nízku úroveň, aby ste predišli nepríjemným pocitom alebo poškodeniu sluchu.

Po pripojení slúchadiel sa zabudované reproduktory rádia automaticky stlmia a zvuk sa bude prenášať len cez slúchadlá. Ak chcete pokračovať v počúvaní cez reproduktory rádia, jednoducho odpojte slúchadlá.

## 19 Aplikácie

Naskenujte pomocou telefónu nižšie uvedený kód QR a stiahnite si odporúčanú aplikáciu.



Aplikácia „moje Loewe“ je vstupným bodom do sveta Loewe a poskytuje vám prístup k všetkým návodom na používanie pre vaše výrobky Loewe.

## 20 Riešenie problémov

V prípade poruchy zariadenia odporúčame pred zavolaním na linku pomoci skontrolovať zoznam uvedený nižšie.

Problém	Možná príčina	Náprava/poznámky
<b>Rádio sa nedá zapnúť.</b>	<ul style="list-style-type: none"><li>a. Úroveň nabitia batérie môže byť veľmi nízka.</li><li>b. Rádio je možno úplne vypnuté.</li></ul>	<ul style="list-style-type: none"><li>a. Nabite rádio.</li><li>b. Stlačením a podržaním tlačidla pohotovostného režimu zapnite rádio. Krátkym stlačením tlačidla pohotovostného režimu sa rádio nespustí.</li></ul>
<b>Žiadny zvuk</b>	<ul style="list-style-type: none"><li>a. Zvuk je stlmený</li><li>b. Hlasitosť sa znížila na minimum.</li><li>c. Je vybratý nesprávny zdroj.</li><li>d. Príjem signálu DAB je slabý.</li><li>e. Zdroj Bluetooth je pozastavený.</li><li>f. Zariadenie Bluetooth nie je spárované</li></ul>	<ul style="list-style-type: none"><li>a. Stlačením ovládača hlasitosti sa uistite, že nie je stížený zvuk rádia.</li><li>b. Nastavte hlasitosť na správnu úroveň.</li><li>c. Skontrolujte, či je vybratý požadovaný zdroj.</li><li>d. Zmeňte polohu rádia alebo zmeňte stanicu.</li><li>e. Stlačením ovládača hlasitosti obnovíte prehrávanie.</li><li>f. Pred počúvaním spárujte zariadenie s rádiom.</li></ul>
<b>Problémy s príjmom rádiového vysielania</b>	<ul style="list-style-type: none"><li>a. Anténa môže byť nesprávne orientovaná.</li><li>b. Jednotka sa môže nachádzať na mieste, kde je slabý alebo žiadny signál. Iné elektrické spotrebiče v blízkosti zariadenia môžu zasahovať do príjmu.</li><li>c. Lokalita nie je vhodná na príjem signálov vysielania DAB+.</li></ul>	<ul style="list-style-type: none"><li>a. Zmeňte orientáciu antény.</li><li>b. Nájdite vhodnejšiu lokalitu.</li><li>c. Skontrolujte, či je vaša geografická lokalita pokrytá signálom DAB+.</li></ul>
<b>Rádio nie je počas párovania Bluetooth viditeľné</b>	Rádio nie je v režime párovania Bluetooth.	Zmeňte zdroj rádia na režim Bluetooth a prejdite do režimu párovania. Počkajte niekoľko sekúnd, kým sa v telefóne zobrazí rádio.
<b>Rádio nie je možné nabíjať</b>	Používate nekompatibilnú nabíjačku USB.	Použite dodanú nabíjačku.

## Likvidácia

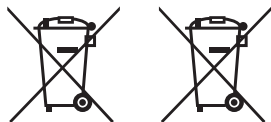

Likvidácia použitých elektrických a elektronických zariadení a batérií.

Symbol prečiarknutého odpadkového koša na kolieskach na produkte alebo jeho obale znamená, že tento výrobok sa nesmie považovať za bežný odpad z domácností, ale musí sa vrátiť na zberné miesto na recykláciu elektrických a elektronických zariadení a batérií. Pokyny na vybratie batérie pred likvidáciou výrobku nájdete na domovskej stránke spoločnosti Loewe. Správnu likvidáciu tohto produktu chránite životné prostredie a zdravie ľudí. Nedostatočná alebo nesprávna likvidácia ohrozuje životné prostredie a zdravie. Ďalšie informácie o recyklácii tohto produktu vám poskytne miestny úrad alebo úrad pre likvidáciu komunálneho odpadu. Upozornenie: Značka „Pb“ pod symbolom batérie znamená, že táto batéria obsahuje olovo.



## Technické údaje

<b>Zvuk</b>	
Koncepcia akustického reproduktora	uzavretý + pasívne membrány
Konfigurácia kanálov (rozloženie reproduktorov)	2.0 (stereo)
Výkon (sinusový vo wattoch / hudba)	14 / 28
Ovládač (aktívny + pasívny)	2 (2x 2,5")
Orientácia zvuku spredu / z boku / hore / vzadu	● / — / — / —
2-kanalový krížový kanál	●
Zosilňovač triedy D	●
Frekvenčný rozsah (Hz)	80 – 20 000
Individuálne ovládanie basov a výšok / hlasitosti	● (nastavenie ekvalizéra)
<b>Displej</b>	
Rozlíšenie obrazovky (v pixeloch)	viacsegmentové
Technológia displeja	LCD (displej s reguláciou jasú)
Uhlopriečka obrazovky (cm/palec)	7,0 / 2,7
<b>Príjem</b>	
Pásmo príjmu DAB III (MHz) / EWF	174,9 – 239,2 / ●
UKW (analogové rádio FM) / RDS	87,5 – 108,0 / ●
<b>Obsluha</b>	
Inteligentné aplikácie (všetky: Android + iOS)	Aplikácia moje Loewe
<b>Multimédia</b>	
Hudobný prehrávač s rozhraním Bluetooth	●
FM / DAB+ / internetové rádio	● / ● / —
<b>Konektivita a rozhrania</b>	
USB	1x USB-C (nabíjanie)
Bluetooth	●
Výstup na slúchadlá	●
Anténa IEC	● (pevný teleskop)
Zámok Kensington proti krádeži	●
<b>Sieť</b>	
Štandard Bluetooth	5.0
Max. výkon Bluetooth (v mW)	<3
Frekvenčný rozsah Bluetooth	2,4 GHz
Protokoly Bluetooth	A2DP SNK, AVRCP
<b>Energia</b>	
Sieťové napätie striedavého prúdu	100 – 240 V, 50/60 Hz
Spotreba energie v pohotovostnom režime <sup>1)</sup> / sieťový pohotovostný režim (vo wattoch)	<0,75 / —
<b>Mobilita</b>	
Typ batérie	7,4 V / 2200 mAh
Prúd nabíjania	9 V/2 A
Doba nabíjania	3 h
Doba prehrávania	12 – 14 h pri 60 dB
<b>Prostredie</b>	
Teplota okolia počas prevádzky	5 – 40 °C
Relatívna vlhkosť (bez kondenzácie)	35 – 90 %
<b>Rozmery</b>	
Hmotnosť (približne) v kg okrem/vrátane štandardného nastavovacieho riešenia	1,2
Š* x V x H (približne) v cm bez nastavovacieho riešenia (* vrátane označenia značky)	21,1 x 13,2 x 6,8
<b>Rozsah dodávky</b>	
Návod na použitie / napájací kábel	● / kábel USB-C (90 cm)
Iné	Napájací adaptér USB-C (EU, UK, AUS)

● = dostupné — = nedostupné

Technické zmeny a možnosti dodania sa môžu zmeniť bez predchádzajúceho upozornenia. Portfólio produktov sa môže v závislosti od krajiny líšiť. Všetky servisné záležitosti sa riešia individuálne.

<sup>1)</sup> Pri použití originálneho zdroja napájania.

## Paldies,

ka izvēlējāties Loewe izstrādājumu. Mēs priecājamies, ka esat mūsu klients. Uzņēmumā Loewe mēs apvienojam augstākos tehnoloģiju, dizaina un klientu draudzīguma standartus. Tas vienlīdz attiecas uz televizoriem, audio un piederumiem. Ne tehnoloģija, nedz dizains paši par sevi nav pilnvērtīgi, bet kopā tiem vajadzētu mūsu klientam piedāvāt pēc iespējas augstāku audio un vizuālo pieredzi.

Mūsu dizains nav veidots atbilstoši īstermiņa, modernām tendencēm. Jo galu galā esat iegādājies augstas kvalitātes aprīkojumu, kuru vēlaties baudīt rīt un turpmāk.

## Satura rādītājs

Piegādes komplekts .....	102
Ierīces datu plāksnītes novietojums ..	102
1 Svarīgi drošības norādījumi .....	103
2 Galvenās ierīces komponenti .....	105
3 Akumulatora uzlāde .....	106
4 Ieslēgšana pirmo reizi .....	106
5 Pamata darbība .....	106
6 Digitālais radio (DAB+) .....	106
7 FM radio .....	107
8 Bluetooth audio .....	107
9 Modinātāja iestatījumi .....	108
10 Miega režīma taimeris .....	108
11 Datuma un laika iestatījumi .....	108
12 Displeja iestatījumi .....	108
13 Ekvalaizers .....	109
14 Emergency Warning Functionality (Ārkārtas brīdinājumu funkcionalitāte) (EWF) ..	109
15 Valoda .....	109
16 Atiestatīšana uz rūpnīcas iestatījumiem .....	109
17 Programmatūras versija .....	109
18 Austiņas .....	109
19 Lietotnes .....	109
20 Problēmu novēršana .....	110
Likvidēšana .....	110

## Piegādes komplekts

Uzmanīgi izpakojiēt ierīci un pārlicinieties, vai ir ietverti visi piederumi.

- Loewe radio.frequency
- Strāvas padeve (USB-C PD) ar 3 maināmām kontaktdakšu galviņā Apvienotajai Karalistei, CE tirgum un Austrālijai
- USB-C kabelis
- Īsā pamācība
- Drošības norādījumi
- Tehnisko datu lapa

## Ierīces datu plāksnītes novietojums

Uzlīmes ar modeļa numuru un darba spriegumu atrodas izstrādājuma apakšdaļā.

# 1 Svarīgi drošības norādījumi

Uzmanību! Rūpīgi izlasiet šo lapu, lai garantētu, ka ierīce tiek lietota droši.

Kad izmantojat šo izstrādājumu, ievērojiet visus drošības un lietošanas norādījumus.

Drošības un lietošanas norādījumi ir jāuzglabā turpmākai atsaucei.

Ievērojiet visus uz izstrādājuma un lietotāja rokasgrāmatā minētos brīdinājumus.

## Simbolu skaidrojums



Šis simbols norāda augstsprieguma radītos riskus.



Šis simbols brīdina lietotāju par citiem specifiskākiem riskiem.



Šis simbols norāda aizdegšanās briesmas.

## 1.1 Uzstādīšana

### 1.1.1 Novietojums

Novietojiet ierīci uz stabilas un līdzsvarotās virsmas.

### 1.1.2 Kabeļi

Novietojiet uzlādes kabeļi tādā veidā, ka to nav iespējams sabojāt. Kabeļi nedrīkst saspiest un novietot virs asām malām, novietot uz ķīmikālijām un pakļaut ķīmisko vielu iedarbībai.

### 1.1.3 Vide

Ierīce ir paredzēta sausām telpām (dzīvojamām telpām un birojiem). To nedrīkst lietot telpās, kur ir augsts mitruma līmenis (piemēram, vannas istaba, pirts), vai ārtelpās.

Izmantojot šo ierīci, noteikti aizsargājiet to no mitruma (pilošs vai šļakstošs ūdens vai kondensāts).

### 1.1.4 Nelietojiet šo ierīci ūdens tuvumā



Nekad nepakļaujiet ierīci ūdens un šķīdumu iedarbībai, piemēram, nelietojiet to blakus vannai, virtuves izlietnei, uz slapjas grīdas un pie baseina. Nekad nenovietojiet uz ierīces traukus ar ūdeni, piemēram, puķu vāzes.

## 1.1.5 Ventilācija



Rievus un atveres korpusā tiek izmantotas ierīces ventilācijai, lai nodrošinātu uzticamu ierīces darbību un lai aizsargātu ierīci no pārkaršanas. Neaizsedziet ventilācijas atveres. Uzstādiet ierīci atbilstoši ražotāja norādījumiem. Nekad neaizsedziet ventilācijas atveres, novietojot ierīci uz dīvāna, paklāja vai līdzīgas mīkstas virsmas. Šo ierīci nedrīkst uzstādīt grāmatplauktā un iebūvētā gērbtuvē, ja netiek nodrošināta pienācīga ventilācija.

## 1.1.6 Karstums



Neuzstādiet ierīci blakus karstām virsmām, piemēram, radiatoriem, sil-dītājiem ar ventilatoru, cepeškrāsnīm un citām ierīcēm. Nekad nenovietojiet uz ierīces izstrādājumus ar atklātu liesmu, piemēram, sveces, un ierīces tuvumā. Ievietotās baterijas nedrīkst pakļaut pārlietu lielam karstumam, piemēram, tiešiem saules stariem vai atklātai liesmai.

## 1.1.7 Piederumi

Izmantojiet tikai ražotāja norādītos piederumus.

## 1.2 Lietojums

### 1.2.1 Paredzētais lietojums

Šī ierīce ir paredzēta īpaši skaņas signālu uztveršanai un atskaņošanai. To var izmantot kā stacionāru radio, kas pievienots pie strāvas kontaktligzdas nepārtrauktai darbībai, vai kā portatīvo radio, ko darbina ar iebūvētu akumulatoru, nodrošinot ērtu pārnēsāšanu.

Ierīce atbalsta gan FM, gan DAB radio signālu. Papildus radio ir Bluetooth savienojamība, ar kuras starpniecību to var savienot arī ar mobilo ierīci un pārveidot to par Bluetooth skaļruni.

### 1.2.2 Pārslodze



Nekad nepārslogojiet kontaktligzdu, izmantojot vairākas kontaktdakšas, pretējā gadījumā pastāv aizdegšanās risks.

### 1.2.3 Pērkona negaiss



Ierīce pērkona negaisa laikā un gadījumā, ja ilgāku laiku periodu netiek izmantota, ir jāatvieno no strāvas padeves avota.

## 1.2.4 Svešķermeņu un šķidruma iekļūšana



Rīkojieties uzmanīgi, lai neļautu svešķermeņiem un šķidrumam iekļūt ierīcē pa ventilācijas atverēm, pretējā gadījumā tas var nonākt saskarē ar augstsprieguma komponentiem vai radīt issavienojumu, kā rezultātā var rasties aizdegšanās vai elektrošoks.

## 1.2.5 Ar lielu skaļumu saistītie riski



Lai novērstu potenciālus dzirdes traucējumus, neklausieties ilgu laiku lielā skaļumā.

## 1.2.6 Atvienojiet no strāvas padeves avota

Barošanas poga, kas var būt pieejama, iespējams pilnībā neatvieno strāvas padevi. Lai pilnībā atvienotu ierīci no strāvas padeves avota, atvienojiet strāvas padeves vadu no kontaktligzdas.

Kontaktdakšai jābūt viegli pieejamai, lai jebkurā laikā ierīci varētu atvienot no strāvas padeves avota.

## 1.3 Apkope

### 1.3.1 Ierīces apkope

Nekad nemēģiniet veikt šīs ierīces apkopi paša spēkiem, jo pa atverēm un noņemtiem pārsegumiem iespējams piekļūt detaļām, pieskaršanās tām var būt bīstama. Visa veida apkopi uzticiet kvalificētam apkalpes personālam.

### 1.3.2 Tīriet tikai ar mitru drānu!

Pirms izstrādājuma tīrīšanas atvienojiet ierīces kontaktdakšu no kontaktligzdas. Nekad nelietojiet šķidruma tīrīšanas līdzekļus un tīrīšanas aerosolus. Tīrīšanai lietojiet tikai mitru drānu.

## 1.4 Akumulatora apkope

Ja ilgu laiku neizmantojat izstrādājumu, nodrošiniet, ka vismaz reizi mēnesī tā tiek uzlādēta, lai uzturētu tās veiktspēju.

## 1.5 Lādējamie akumulatori



Lādējamie akumulatori ir nolietojamās detaļas, un tāpēc tās nesedz garantija.

Bojātu lādējamo akumulatoru nomaiņu nevar veikt klienti. Ja rodas lādējamā akumulatora bojājums, sazinieties ar vietējo izplatītāju.

**UZMANĪBU!** Nepareiza lādējamo litija jonu akumulatoru ievietošana (sajaukta polaritāte/īssavienojums) var radīt eksploziju. Nomainiet lādējamās akumulatorus tikai ar identiskiem vai līdzīga veida.

### ES atbilstības deklarācija

Līdz ar šo Loewe Technology GmbH paziņo, ka šis izstrādājums atbilst Direktīvas 2014/53/ES un visu spēkā esošo ES direktīvu svarīgākajām prasībām un citiem saistošajiem noteikumiem.

Pilnu izstrādājuma atbilstības deklarāciju meklējiet šeit: [www.loewe.tv/int/support](http://www.loewe.tv/int/support)

Šo izstrādājumu drīkst izmantot visās ES dalībvalstīs.

## 1.6 Remonts

### 1.6.1 Bojājumi, kuru novēršanai nepieciešams remonts

Remontu drīkst veikt tikai kvalificēta servisa centrā. Remonts ir nepieciešams, ja ierīce ir bojāta, ierīcē iekļūst šķidrums, ierīcē iekļuvuši svešķermeņi, ierīce ir pakļauta lietus vai mitruma iedarbībai, kad tā nedarbojas pareizi vai ir nokritusi.

### 1.6.2 Lai mazinātu elektrošoka risku, rīkojieties, kā norādīts tālāk.

Neizņemiet skrūves, pārsegus un korpusa detaļas.

## 1.7 Automātiska enerģijas taupīšanas funkcija

Ierīce ir aprīkota ar automātisko enerģijas taupīšanas funkciju. Šī enerģijas taupīšanas funkcija pārslēdz ierīci gaidstāves režīmā, kad ierīcē ilgāku laika periodu ir izslēgta skaņa vai pauzēta atskaņošana.

## 2 Galvenās ierīces komponenti

### 2.1 Virspuse

- 1 **Barošanas poga** — turiet nospiestu, lai ieslēgtu vai izslēgtu radio. Kad radio ir ieslēgts, pēc ātras nospiešanas radio tiek pārslēgts gaidstāves režīmā. Kad radio ir pārslēgts gaidstāves režīmā, uz īsu brīdi nospiediet, lai to ieslēgtu.
- 2 **Source** — nospiediet, lai mainītu ievades avotu. Pārslēdziet starp DAB, FM un Bluetooth režīmu.
- 3 **Alarm** — tiek atvērti modinātāja iestatījumi.
- 4 Sākotnējo iestatījumu pogas — radio režīmā: uz īsu brīdi nospiediet, lai atkārtoti iestatītu izlases radio staciju. Turiet nospiestu, lai saglabātu pašreizējo radio staciju.
- 5 **<** — DAB radio režīmā: uz īsu brīdi nospiediet, lai pārslēgtu uz iepriekšējo saglabāto staciju.  
  
FM radio režīmā: uz īsu brīdi nospiediet, lai pārslēgtu uz iepriekšējo saglabāto staciju. Turiet nospiestu, lai meklētu staciju ar zemāku frekvenci.  
  
Bluetooth režīmā: pāreijiet uz iepriekšējo ierakstu.

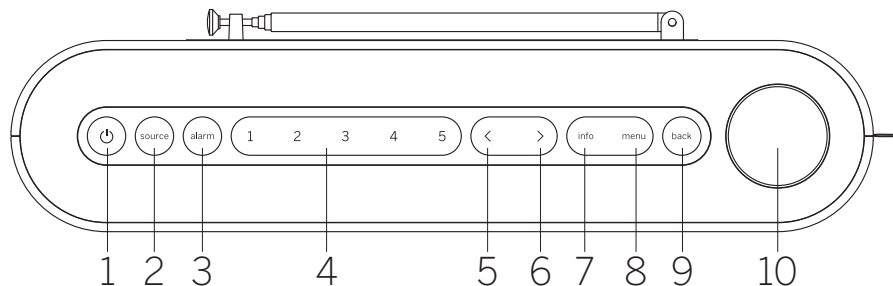

- 6 **>** — DAB radio režīmā: uz īsu brīdi nospiediet, lai pārslēgtu uz nākamo saglabāto staciju.  
  
FM radio režīmā: uz īsu brīdi nospiediet, lai pārslēgtu uz nākamo saglabāto staciju. Turiet nospiestu, lai meklētu staciju ar augstāku frekvenci.  
  
Bluetooth režīmā: pāreijiet uz nākamo ierakstu.
- 7 **Info** — pārslēdziet displejā redzamo informāciju.
- 8 **Menu** — atveriet iestatījumu izvēlni.
- 9 **Back** — pāreijiet atpakaļ pa izvēlni vai aizveriet izvēlni.

#### 10 Skaļuma poga

Radio režīmā: nospiediet, lai izslēgtu skaņu / ieslēgtu skaņu.

Bluetooth režīmā: nospiediet, lai atskaņotu/ pauzētu.

Visi avoti: grieziet pulksteņrādītāju kustības virzienā, lai palielinātu skaļuma līmeni. Grieziet pretēji pulksteņrādītāju kustības virzienam, lai samazinātu skaļuma līmeni.

Izvēlnē: nospiediet, lai atvērtu apakšmapi vai apstiprinātu atlasi.

Grieziet, lai navigētu pa izvēlnes vienumiem.

### 2.2 Priekšpuse

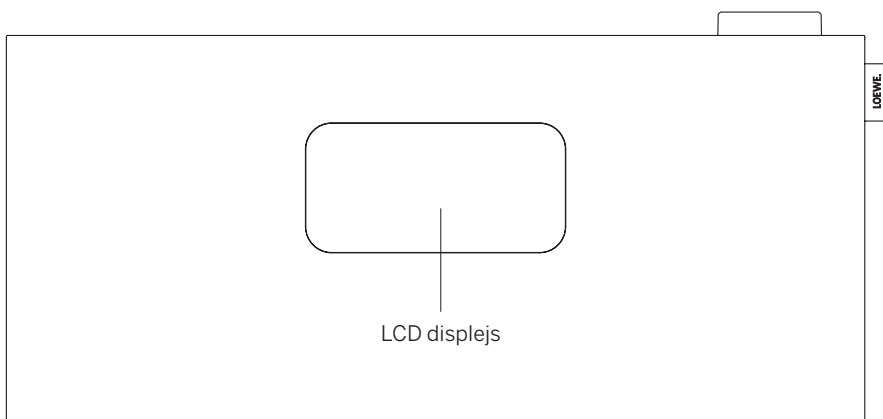

### 2.3 Aizmugure

- 1 **Teleskopiskā antena**
- 2 **USB-C ievade** — pievienojiet USB PD strāvas padevi. PD adapteris nodrošina 9 V, lai lādētu akumulatoru.
- 3 **3,5 mm austiņu izvade**
- 4 **Kensington slēdzene** 

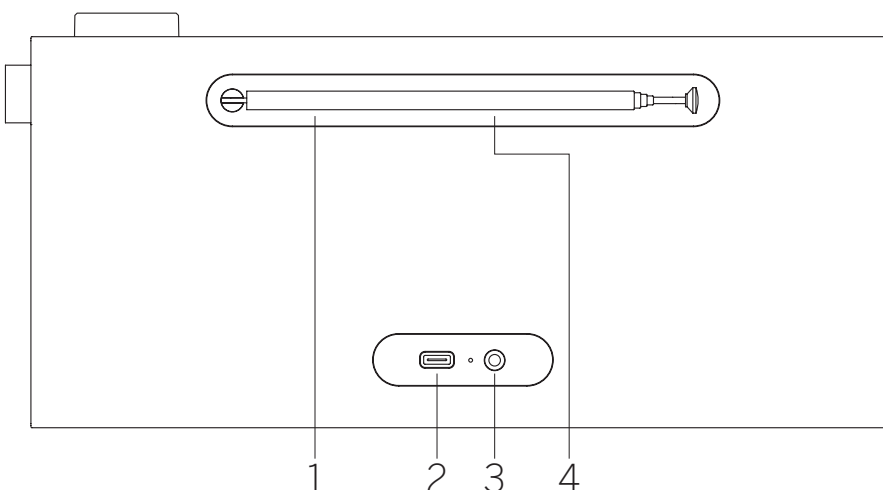

## 2.4 Displeja simboli

Radio displejā ir dažādi simboli, kas deg, kad tiek lietota attiecīgā funkcija.

1. Skaļuma indikators
2. Aktīvs miega taimeris
3. Aktīvs modinātājs
4. Aktīva snauda
5. AM/PM indikators 12 stundu laika formātam
6. DAB radio avots
7. FM radio avots
8. Signāla stipruma indikators
9. Stereo radio signāla uztveršana
10. Akumulatora uzlādes līmenis

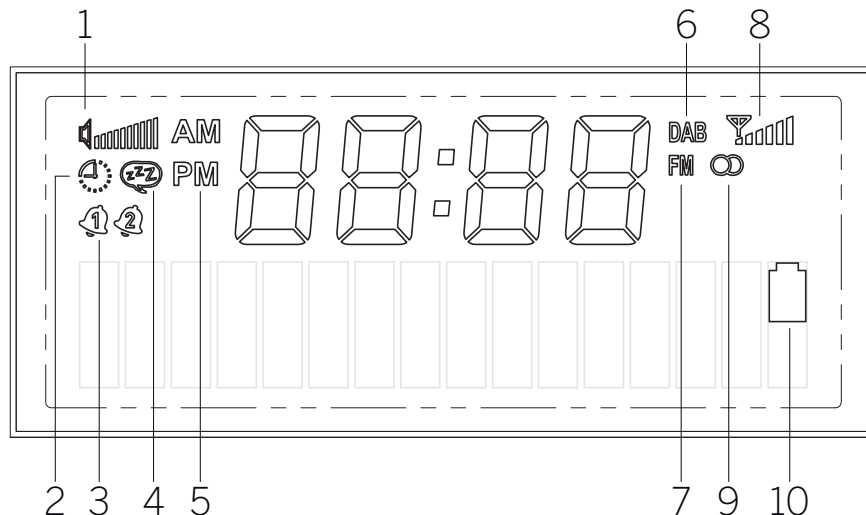

## 3 Akumulatora uzlāde

Šim pārnēsājamam radio ir iebūvētais lādējamais litija jonu akumulators, un to var lietot, nepievienojot strāvas padeves avotam. Priekšējā LCD displejā varat pārbaudīt akumulatora uzlādes statusu .

Lai lādētu akumulatoru, pievienojiet komplektā ietverto strāvas vadu pie radio USB ievades ierīces aizmugurē. Šis apvienojums nodrošina arī labāko radio uztveršanu. Pēc tam pievienojiet kontaktdakšu kontaktligzdai. Pilnīga akumulatora uzlāde var aizņemt līdz pat 3 stundām.

Brīdinājums. Izmantojiet tikai komplektā ietverto strāvas vadu vai tirdzniecībā pieejamo USB-C PD strāvas vadu, kas var nodrošināt 9 V un vismaz 10 W jaudu.

## 4 Ieslēgšana pirmo reizi

Izvelciet teleskopisko antenu.

Nospiediet un turiet nospiektu radio **barošanas pogu**, lai to ieslēgtu. Ja šī ir pirmā reize, kad izmantojat ierīci, tā tiek ieslēgta DAB režīmā un automātiski tiek uzsākta pieejamo staciju meklēšana.

Pulkstenis tiek automātiski iestatīts uz pašreizējo laiku.

Ja pēc meklēšanas staciju saraksts ir tukšs, dažās zonās DAB radio stacijas var nebūt pieejamas vai, iespējams, nav izvilka antena. Mēģiniet pārvietot radio un atkārtotiet automātisko meklēšanu.

## 5 Pamata darbība

### 5.1 Ieslēgšana/izslēgšana

Lai ieslēgtu vai izslēgtu radio, nospiediet un dažas sekundes turiet nospiektu **barošanas**

**pogu**. Tiklīdz radio ir ieslēgts, uz īsu brīdi nospiežot šo pašu pogu, tas tiks pārslēgts gaidstāves režīmā. Lai to atkal ieslēgtu no gaidstāves režīma, vienkārši nospiediet barošanas pogu. Varat arī aktivizēt radio no gaidstāves režīma, nospiežot **skaļuma pogu**.

Piezīme. Ja radio skaņa ir izslēgta vai tas 15 minūtes nesaņem signālu, tas automātiski tiek pārslēgts gaidstāves režīmā. Kad radio ir gaidstāves režīmā un darbojas tikai akumulatora režīmā, pēc 60 minūtēm tas automātiski izslēdzas (ja vien nav ieprogrammēts modinātājs). Ja radio ir pievienots pie strāvas vada, tas paliek gaidstāves režīmā.

### 5.2 Skaļuma pielāgošana un skaņas izslēgšana

Skaļumu varat pielāgot, griežot ierīces **skaļuma pogu**. Nospiežot **skaļuma pogu**, tiek izslēgta radio skaņa. Vēlreiz nospiežot pogu, tiek atjaunots sākotnējais skaļums. Bluetooth režīmā, nospiežot **skaļuma pogu**, tiek pauzēts vai atsākts pašreizējais ieraksts.

### 5.3 Papildinformācija

Atkārtoti nospiežot ierīces pogu **Info**, atkārtībā no avota un stacijas var tikt parādīta papildinformācija.

### 5.4 Avota pārslēgšana

Atkārtoti spiediet pogu **Source**, lai pārslēgtu avotus: DAB, FM, Bluetooth.

### 5.5 Navigēšana pa galveno izvēlni

Nospiediet pogu **Menu**, lai atvērtu galveno izvēlni. Griežiet **skaļuma pogu**, lai pārietu

pa izvēlnes vienumiem. Nospiediet **skaļuma pogu**, lai atvērtu atlasīto izvēlnes vienumu vai apstiprinātu atlasīto opciju. Nospiediet pogu **Back**, lai pārietu izvēlnē vienu soli atpakaļ.

## 6 Digitālais radio (DAB+)

Lai uztvertu digitālo radio, nodrošiniet, ka tiek izvilka radio antena.

Atkārtoti spiediet pogu **Source**, līdz displejā redzat **[DAB]**.

### 6.1 Stacijas meklēšana

Lai meklētu stacijas, varat sākt automātisku meklēšanu.

Lai to paveiktu, radio virspusē spiediet pogu **Menu**, lai atvērtu galveno izvēlni. Griežot **skaļuma pogu**, navigējiet uz **[full scan]** (Pilna skenēšana) un apstipriniet, nospiežot **skaļuma pogu**. Displejā redzams **[scanning...]** (Notiek meklēšana...), kā arī līdz šim atrasto staciju skaits un attiecīgā norises josla. Stacijas pēc tam tiek saglabātas alfabētiskā secībā.

### 6.2 Manuālā meklēšana

Piezīme. Staciju grupas ir radio staciju grupas, kas pārraida noteiktā frekvencē noteiktā ģeogrāfiskā zonā. Katra staciju grupa sastāv no vairākām stacijām, kas kopā pārsūta signālus, ļaujot klausītājam meklēt jebkuru no tām.

Varat manuāli meklēt staciju grupu, izmantojot ierīces pogu **Menu**. Atlasot **[manual tuning]** (Manuāla meklēšana), varat izvēlēties vēlamo bloku/frekvenci un apstiprināt atlasīto, nospiežot **skaļuma pogu**. Radio redzama informācija par grupu, ietverot signāla stiprumu un grupas staciju sarakstu.



Ja radio sekmīgi atrod jaunu grupu, tas automātiski stacijas sarakstā saglabā visas grupas stacijas. Tomēr, ja stacijas netiek atrastas, varat atgriezties bloka/frekvences atlasē, nospiežot pogu **Back**.

## 6.3 Stacijas atlase

Pašreiz atlasītās stacijas nosaukums redzams displeja apakšā.

Nospiediet pogu <vai>, lai atlasītu iepriekšējo vai nākamo saraksta staciju.

## 6.4 Staciju saraksts

Nospiediet pogu **Menu** un apstipriniet **[station list]** (Staciju saraksts), nospiežot **skajuma pogu**. Grieziet **skajuma pogu**, lai atlasītu staciju, un nospiediet to, lai apstiprinātu. Ierīce automātiski sāk atskaņošanu.

Piezīme. Stacijas uztveršanas kvalitāte ir atkarīga no dažādiem faktoriem, piemēram, laikapstākļiem, uzstādīšanas vietas un antenas novietojuma. Ja staciju saraksta staciju nevar uztvert, mainiet antenas novietojumu vai radio atrašanās vietu. Stacijas, kuras vairs nevar uztvert, var noņemt no staciju saraksta.

## 6.5 Staciju, kuras vairs nevar uztvert, dzēšana

Stacijas, kuras vairs nevar uztvert, var noņemt no staciju saraksta. Lai to paveiktu, nospiediet pogu **Menu** un atlasiet **[prune]** (Dzēst). Pēc tam atlasiet **[yes]** (Jā) un šīs stacijas tiks dzēstas. Atlasot **[no]** (Nē), tiek pārslēgts atpakaļ uz izvēlni, nedzēšot stacijas.

## 6.6 DAB staciju saglabāšana sākotnējo iestatījumu pogām

Radio ierīcē varat saglabāt līdz 5 izlases radio stacijām, izmantojot ierīces sākotnējo iestatījumu pogas 1–5. Lai to paveiktu, atlasiet vēlamo staciju un nospiediet un turiet nospiestu atbilstošo sākotnējo iestatījumu pogu, līdz displejā redzams **[stored]** (Saglabāts). Sākotnējiem iestatījumiem var viegli piekļūt, uz īsu brīdi nospiežot attiecīgo sākotnējo iestatījumu pogu.

## 6.7 Dinamiskā diapazona kontrole (DRC)

Dažas DAB stacijas atbalsta DRC, kas samazina atšķirību starp skaļajiem un maigajiem toņiem.

Pieejami tālāk norādītie iestatījumi.

**[off]** (Izslēgts) — DRC ir izslēgts, DRC apraide tiks ignorēta.

**[low]** (Zems) — DRC līmenis ir iestatīts uz 1/2, ko nosūta raidorganizācija.

**[high]** (Augsts) — DRC līmenis tiek izmantots, kā to nosūta raidorganizācija.

Lai iestatītu DRC, rīkojieties, kā norādīts tālāk.

Nospiediet pogu **menu** un atlasiet **[DRC]**. DRC iestatījumus var mainīt tālāk norādītajā izvēlnē. Pašreizējais iestatījums tiek norādīts ar **[\*]**.

Piezīme. Ne visas DAB raidorganizācijas var izmantot ar DRC funkciju. Ja raidorganizācija neatbalsta DRC, tad radio DRC iestatījums nav aktīvs.

## 7 FM radio

Lai uztvertu FM radio, nodrošiniet, ka radio antena ir izvilkta.

Atkārtoti spiediet pogu **Source**, līdz displejā redzat **[FM]**.

## 7.1 Stacijas meklēšana

Varat automātiski meklēt FM stacijas. Lai to paveiktu, radio virspusē spiediet pogu **Menu**, lai atvērtu galveno izvēlni. Griezot **skajuma pogu**, navigējiet uz **[full scan]** (Pilna meklēšana) un apstipriniet atlasīto, nospiežot **skajuma pogu**. Displejā redzams **[auto scanning...]** (Automātiskā meklēšana...). Stacijas tiek kārtotas pēc frekvences.

## 7.2 Meklēšanas iestatījumi

Varat izmantot šo funkciju, lai kontrolētu, kura stacija automātiskās staciju meklēšanas laikā tiek saglabāta atmiņā. Atlasot opciju **[strong stations only]** (Tikai stacijas ar spēcīgu signālu), varat nodrošināt, ka tiek saglabātas tikai stacijas ar spēcīgu uztveršanas signālu. Lai izmantotu šo funkciju, nospiediet pogu **menu** atlasiet **[scan setting]** (Meklēšanas iestatījums). Šajā izvēlnē varat atlasīt opciju **[all stations]** (Visas stacijas) un **[strong stations only]** (Tikai stacijas ar spēcīgu signālu). Pašreizējais iestatījums tiek norādīts ar zvaigznīti **[\*]**.

## 7.3 Manuālā meklēšana

Kad ieslēgts FM avots, nospiediet un turiet nospiestu pogu <vai>, lai manuāli meklētu stacijas ar zemāku/augstāku frekvenci.

Varat arī nospiegt pogu **Menu**, lai atvērtu izvēlni un atlasītu opciju **[manual tuning]** (Manuāla meklēšana). Pēc tam grieziet skaļuma pogu, lai mainītu frekvenci. Nospiežot skaļuma pogu, apstipriniet atlasīto frekvenci.

## 7.4 Stacijas atlase

Pašlaik atlasītās stacijas frekvence ir redzama displeja apakšā.

Nospiediet pogu <vai>, lai atlasītu iepriekšējo vai nākamo saraksta staciju.

## 7.5 Staciju saraksts

Nospiediet pogu **Menu** un apstipriniet **[station list]** (Staciju saraksts), nospiežot **skajuma pogu**. Grieziet **skajuma pogu**, lai atlasītu staciju, un nospiediet to, lai apstiprinātu. Ierīce automātiski sāk atskaņošanu.

Piezīme. Stacijas uztveršanas kvalitāte ir atkarīga no dažādiem faktoriem, piemēram, laikapstākļiem, uzstādīšanas vietas un antenas novietojuma. Ja staciju saraksta staciju nevar uztvert, mainiet antenas novietojumu vai radio atrašanās vietu. Stacijas, kuras vairs nevar uztvert, var noņemt no staciju saraksta.

## 7.6 FM staciju saglabāšana sākotnējo iestatījumu pogām

Radio ierīcē varat saglabāt līdz 5 izlases radio stacijām, izmantojot ierīces sākotnējo iestatījumu pogas 1–5. Lai to paveiktu, atlasiet vēlamo staciju un nospiediet un turiet nospiestu atbilstošo sākotnējo iestatījumu pogu, līdz displejā redzams **[stored]** (Saglabāts). Sākotnējiem iestatījumiem var viegli piekļūt, uz īsu brīdi nospiežot attiecīgo sākotnējo iestatījumu pogu.

## 7.7 Mono/stereo iestatījumi

Stacijām ar vāju uztveršanas signālu nelielu kvalitātes uzlabojumu var iegūt, pārslēdzot uz mono uztveršanu. Lai to paveiktu, nospiediet pogu **menu** un atlasiet **[mono/stereo]** (Mono/stereo). Šajā izvēlnē varat atlasīt no divām opcijām: **[stereo allowed]** (Atļauts stereo) vai **[forced mono]** (Piespiestu mono). Pašreizējais iestatījums tiek norādīts ar **[\*]**.

## 8 Bluetooth audio

Lai atlasītu Bluetooth avotu, atkārtoti spiediet avota pogu, līdz displejā redzams **[Bluetooth]**.

## 8.1 Bluetooth ierīču savienošana pārī pirmo reizi

Nodrošiniet, ka ierīce, kuru vēlaties savienot pārī, ir ieslēgta un aktivizēts Bluetooth. Radio mainiet avotu uz **[Bluetooth]**, spiežot pogu **source**. Displejā redzams teksts **[unpaired]** (Nav savienota pārī). Tagad ierīcē, kuru vēlaties savienot pārī, atveriet Bluetooth iestatījumus un uzsāciet meklēt pieejamās Bluetooth ierīces. Atlasiet "Loewe radio.frequency", lai sāktu savienojuma pārī procesu.

Tagad mūzikas atskaņošanu var vadīt ar ierīci.

## 8.2 Savienošana pārī ar citu ierīci

Ja vēlaties radio savienot pārī ar jaunu ierīci, vispirms atvienojiet pašreiz pārī savienoto ierīci. Lai to paveiktu, turiet nospiestu radio pogu **source**, līdz ierīce ir atvienota. Kad nav pievienota ierīce, displejā sāk mirgot **[unpaired]** (Nav savienots pārī).

Tiklīdz ir atvienota iepriekšējā ierīce, izpildot iepriekš aprakstītās darbības, varat turpināt savienot pārī ar jaunu ierīci.

## 9 Modinātāja iestatījumi

Šim radio ir 2 atsevišķi modinātāja laiki, kurus var iestatīt atsevišķi. Nospiežot pogu **alarm**, tiek uzsākts vairāku darbību iestatīšanas process. Ja kādā no darbībām rodas kļūme, nospiežot pogu **back**, varat atgriezties atpakaļ uz iepriekšējo darbību.

1. DARBĪBA. Nospiediet pogu **alarm**, lai atvērtu modinātāja iestatījumus. Griežots **skajuma pogu**, izvēlieties vienu no pieejamajiem modinātājaiem, kurus vēlaties iestatīt, un apstipriniet, nospiežot **skajuma pogu**.

2. DARBĪBA. Atlasiet **[alarm on]** (Modinātājs ieslēgts), lai aktivizētu atlasīto modinātāju un turpinātu ar modinātāja iestatīšanu. Atlasot opciju **[alarm off]** (Modinātājs izslēgts), tiks izslēgts pašreizējais modinātājs.

3. DARBĪBA. Iestatiet modinātāja laiku. Vērtības var mainīt, griežot **skajuma pogu**. Nospiediet **skajuma pogu**, lai saglabātu vērtību. Pēc vērtības saglabāšanas nākamais ciparu bloks tiek atlasīts automātiski. Atkārtojiet iepriekšējās darbības, lai iestatītu visas vērtības.

4. DARBĪBA. Izmantojiet **skajuma pogu**, lai atlasītu modinātāja avotu. Pieejamās opcijas: **[DAB]**, **[FM]**, **[buzzer]**.

5. DARBĪBA. Stacijas, ar kurām pamosties, tiek iestatītas šeit. Šeit pieejama pēdējā klausītā stacija vai izlasē saglabātās stacijas. Neattiecas uz modinātāja signāla režīmu.

6. DARBĪBA. Atlasiet šeit, kurās dienās modinātājs ir jāaktivizē. Pieejamas tālāk norādītās atlases. **[once]** (Vienreiz) / **[daily]** (Katru dienu) / **[weekends]** (Brīvdienās) / **[weekdays]** (Darba dienās). Atlasot **[once]** (Vienreiz), redzama uzvedne norādīt datumu, kad modinātājs ir jāizslēdz.

Līdzko veicat visus iestatījumus, displejā kā apstiprinājums uz īsu brīdi redzams **[alarm stored]** (Modinātājs saglabāts). Displejā pa kreisi no pulksteņa redzams zvana simbols ar numuru 1 vai 2, kas norāda pašreiz iestatīto modinātāju.

Kad modinātājs tiek izslēgts, varat nospiegt **skajuma pogu**, lai aktivizētu miega režīmu. Lai izslēgtu modinātāju, nospiediet **barošanas pogu**.

Piezīme. Modinātāja režīms ir aktīvs tikai tad, kad radio ir gaidstāves vai darbības režīmā. Modinātājs nav aktīvs, ja radio ir pilnībā izslēgts.

## 9.1 Papildu modinātāja iestatījumi

Pieejami modinātāja papildu iestatījumi. Tiem var piekļūt, nospiežot pogu **menu**, atlasot **[system settings]** (Sistēmas iestatījumi) un pēc tam **[alarm settings]** (Modinātāja iestatījumi).

1. DARBĪBA. Izmantojiet **skajuma pogu**, lai iestatītu modinātāja ilgumu. Pieejamās opcijas: 1, 5, 10, 15, 30 minūtes.

2. DARBĪBA. Izmantojiet **skajuma pogu**, lai iestatītu miega režīma ilgumu. Pieejamās opcijas: 5, 10, 15, 20, 30 minūtes. Kad atskan modinātāja signāls, nospiežot **skajuma pogu**, tiek aktivizēta miega funkcija, kas uz laiku apklusina modinātāju.

3. DARBĪBA. Iestatiet vēlamo modinātāja signāla skaļumu.

Piezīme. Šie iestatījumi ir kopīgi abiem modinātājaiem.

## 10 Miega režīma taimeris

Izmantojot šo funkciju, varat pēc iepriekš iestatīta laika perioda automātiski pārslēgt radio gaidstāves režīmā. Lai to paveiktu, nospiediet pogu **menu** un atlasiet **[system settings]** (Sistēmas iestatījumi) un pēc tam atlasiet **[sleep]** (Miegs). Pēc tam atlasiet vienu no tālāk pieejamajām opcijām un apstipriniet, nospiežot **skajuma pogu**. Varat atlasīt no 15, 30, 45, 60 vai 90 minūtēm. **[sleep off]** (Miega režīms izslēgts) dzēs iepriekš iestatīto laika periodu.

Displeja kreisajā augšējā stūrī iedegas maza pulksteņa ikona, norādot ka miega režīma taimeris ir aktivizēts.

## 11 Datuma un laika iestatījumi

Laika un datuma iestatījumus var veikt izvēlnē **[time/date]** (Laiks/datums), kas pieejama sadaļā **[system settings]** (Sistēmas iestatījumi). Pieejamas tālāk norādītās opcijas.

### 11.1 Manuāla pielāgošana

Izvēlnē **[manual adjustment]** (Manuāla pielāgošana) varat manuāli iestatīt laiku un datumu. Vērtības var mainīt, griežot **skajuma pogu**. Nospiediet **skajuma pogu**, lai saglabātu vērtību. Pēc vērtības saglabāšanas nākamais ciparu bloks tiek atlasīts automātiski. Izpildiet iepriekšējās darbības, lai iestatītu visas datuma un laika vērtības.

Piezīme. Datums un laiks tiek automātiski izgūts un atjaunināts no DAB/FM radio signāla. Ja vēlaties manuāli iestatīt datumu un laiku, ir jāizslēdz automātiskā atjaunināšana. Skatiet 11.4. nodaļu

### 11.2 12/24 h formāts

Izvēlnē **[12/24h format]** (12/24 h formāts) varat norādīt, vai laiks tiks rādīts 12 vai 24 stundu formātā. Atlasiet vēlamo opciju, griežot **skajuma pogu**, pēc tam apstipriniet, nospiežot **skajuma pogu**. Pašlaik atlasītā opcija ir atzīmēta ar **[\*]**.

### 11.3 Datuma formāts

Izvēlnē **[date format]** (Datuma formāts) varat norādīt, kā datums būs redzams radio. Day-Month-Year (Diena-mēnesis-gads) vai Month-Day-Year (Mēnesis-diena-gads). Pašlaik atlasītā opcija ir atzīmēta ar **[\*]**.

Piezīme. Klausoties FM vai DAB radio, var parādīt datumu, atkārtoti spiežot pogu **info**. Datums ir redzams arī tad, kad radio ir gaidstāves režīmā.

### 11.4 Automātiskā atjaunināšana

Izvēlnē **[auto update]** (Automātiskā atjaunināšana) varat norādīt avotu, no kura jāatjaunina laiks un datums. Pieejamas tālāk norādītās opcijas.

**[from FM + DAB]** (No FM+ DAB): laiks un datums tiek atjaunināts, izmantojot DAB vai FM, atkarībā no tā, kas pieejams.

**[from DAB]** (No DAB): laiks un datums tiek atjaunināts, izmantojot tikai DAB.

**[from FM]** (No FM): laiks un datums tiek atjaunināts, izmantojot tikai FM.

**[off]** (Izslēgts): laiks un datums ir jāiestata manuāli.

Pašlaik atlasītā opcija ir atzīmēta ar **[\*]**.

## 12 Displeja iestatījumi

Displeja iestatījumos varat mainīt noklusējuma displeja spilgtumu un iestatīt displeja ap-tumšošanas laiku.

Nospiediet pogu **menu**, atlasiet **[system settings]** (Sistēmas iestatījumi) un pēc tam atlasiet **[display settings]** (Displeja iestatījumi). Pieejamas tālāk norādītās opcijas.

**[dimming]** (Aptumšošana): ar šo opciju var iestatīt laika ilgumu, pēc kura displejs automātiski tiek pārslēgts uz zemāku spilgtuma līmeni.

Pieejamās izvēles iespējas: **[off / 10 / 20 / 30 / 45 / 60 / 90 / 120 / 180 seconds]** (Izslēgts / 10 / 20 / 30 / 45 / 60 / 90 / 120 / 180 sekundes)

**[off]** (Izslēgts) nozīmē, ka radio vienmēr ir ieslēgts noklusējuma spilgtuma līmenis.

Pēc vēlamā aptumšošanas aktivizācijas laika iestatīšanas tagad ir nepieciešams konfigurēt displeja aptumšošanas līmeni.

**[low]** (Zems) — kad paiet iestatītais laiks, displejam automātiski tiek pielāgots zemāks spilgtuma līmenis.

**[display off]** (Displejs izslēgts) — kad paiet iestatītais laiks, displejs pilnībā izslēdzas.

Piezīme. Nospiediet jebkuru radio pogu, lai atkal ieslēgtu displeju.

**[brightness]** (Spilgtums): displeja noklusējuma spilgtums. Pieejamās izvēles iespējas: **[high]** (Augsts) / **[medium]** (Vidējs) / **[low]** (Zems)

## 13 Ekvalaizers

Izmantojot ekvalaizeru, varat pielāgot radio skaņu. Varat izvēlēties no iepriekš konfigurētajiem iestatījumiem. Turpiniet, kā norādīts tālāk.

Nospiediet pogu **menu**, atlasiet **[system settings]** (Sistēmas iestatījumi) un pēc tam atlasiet **[EQ]** (Ekvalaizers). Varat atlasīt skaņas profilu, griežot **skaļuma pogu**, un pēc tam apstipriniet, nospiežot **skaļuma pogu**. Pieejami tālāk norādītie profili. **[Neutral]** (Neitrāls) / **[Classic]** (Klasika) / **[Pop]** (Popmūzika) / **[Rock]** (Rokmūzika) / **[Speech]** (Runa)

## 14 Emergency Warning Functionality (Ārkārtas brīdinājumu funkcionalitāte) (EWF)

Šis radio atbalsta Emergency Warning Functionality (Ārkārtas brīdinājumu funkcionalitāte) (EWF). Ja reģionā, kur radio uztver DAB signālu, notiek tehniska vai dabas katastrofa, ārkārtas dienesti aktivizē trauksmi, apejot tiešraides programmu nodrošinātājus.

Ja EWF tiek aktivizēta, kad radio ir gaidstāves režīmā, tas automātiski tiek aktivizēts un atskaņo brīdinājumu.

EWF trauksmes atskaņošanas laikā displejā redzama arī teksta informācija.

Lai iestatītu EWF funkciju, nospiediet pogu **menu**, atlasiet **[system settings]** (Sistēmas iestatījumi) un pēc tam **[emergency warning]** (Ārkārtas brīdinājums). Griežiet **skaļuma pogu**, lai atlasītu no tālāk norādītajām opcijām.

**[warning only]** (Tikai brīdinājums): EWF trauksmi aktivizē tikai oficiālie brīdinājumi.

**[no warning]** (Bez brīdinājuma): EWF funkcija atspējota. Ārkārtas situācijā trauksme nav aktīva.

**[warning + test]** (Brīdinājums + pārbaude): trauksme ir aktīva oficiālo brīdinājumu laikā un arī pārbaudes brīdinājumu laikā.

Piezīme. Šīs funkcijas pieejamība ir atkarīga no valsts/reģiona.

## 15 Valoda

Izvēlnē **[language]** (Valoda) varat iestatīt radio izvēlnes valodu.

Nospiediet pogu **menu**, atlasiet **[system settings]** (Sistēmas iestatījumi) un pēc tam atlasiet **[language]** (Valoda). Varat atlasīt valodu, griežot **skaļuma pogu** un pēc apstiprinot to, nospiežot **skaļuma pogu**. Pieejamas tālāk norādītās valodas. Angļu, vācu, itāļu, franču, spāņu, holandiešu.

Pašlaik atlasītā valoda ir atzīmēta ar **[\*]**.

## 16 Atiestatīšana uz rūpnīcas iestatījumiem

Nospiediet pogu **menu**, atlasiet **[system settings]** (Sistēmas iestatījumi) un pēc tam atlasiet **[factory reset]** (Atiestatīt uz rūpnīcas noklusējuma iestatījumiem). Lai atiestatītu radio uz rūpnīcas iestatījumiem, griežot **skaļuma pogu**, izvēlnē atlasiet **[yes]** (Jā).

Uzmanību! Visi iepriekšējie iestatījumi tiek dzēsti. Ja atlasāt **[no]** (Nē), process tiek atcelts.

Piezīme. Jebkurā gadījumā pirms radio nodošanas tālāk (piemēram, pārdodot, atdodot vai izmetot) atiestatiet to uz sākotnējo stāvokli.

## 17 Programmatūras versija

Lai piekļūtu pašreizējai aparatprogrammatūras versijai, nospiediet pogu **menu** un atlasiet **[system settings]** (Sistēmas iestatījumi), pēc tam atlasiet **[SW version]** (Programmatūras versija). Programmatūras versijas numurs ir redzams ekrānā. Šī informācija ir svarīga, sazinoties ar klientu apkalpošanas dienestu. Lai aizvērtu programmatūras versijas izvēlni, nospiediet pogu **back**.

## 18 Austiņas

Ja izvēlaties radio klausīties privāti, varat pievienot austiņas pie austiņu pieslēgvietas radio aizmugurē. Tomēr pirms austiņu ievietošanas ausīs noteikti pielāgojiet skaļumu uz zemāko līmeni, lai izvairītos no jebkāda diskomforta un dzirdes bojājumiem.

Tiklīdz austiņas ir pievienotas, automātiski tiek izslēgta radio iebūvēto skaļruņu skaņa un skaņa tiek atskaņota tikai austiņās. Ja vēlaties turpināt klausīties radio skaļruņos, vienkārši atvienojiet austiņas.

## 19 Lietotnes

Ar tālrūni skenējiet tālāk redzamo QR kodu un lejupielādējiet ieteikto lietotni.



Lietotne "my Loewe" ir ieejas punkts Loewe pasaulē un sniedz jums iespēju piekļūt visām Loewe produktu lietotāja rokasgrāmatām.

## 20 Problēmu novēršana

Ja rodas ierīces kļūme, pirms zvanīt atbalsta dienestam, iesakām pārbaudīt tālāk norādīto sarakstu.

Problēma	Iespējamais iemesls	Risinājums/piezīmes
<b>Nevar ieslēgt radio.</b>	a. Iespējams, ir ļoti zems akumulatora uzlādes līmenis. b. Radio, iespējams, ir pilnībā izslēgts.	a. Uzlādējiet radio. b. Nospiediet un turiet nospiestu gaidstāves pogu, lai ieslēgtu radio. Uz īsu brīdi nospiežot gaidstāves pogu, radio netiek ieslēgts.
<b>Nav skaņas</b>	a. Izslēgta skaņa b. Skaļums ir samazināts līdz minimālajam līmenim. c. Atlasīts nepareizs avots. d. Slikta DAB signāla uztveršana. e. Pazuēta atskaņošana Bluetooth avotā. f. Bluetooth nav savienots pāri.	a. Nospiediet skaļuma pogu, lai pārliecinātos, ka skaņa nav izslēgta. b. Pielāgojiet skaļumu atbilstoši nepieciešamajam līmenim. c. Pārliecinieties, vai ir atlasīts vēlams avots. d. Mainiet radio pozīciju vai mainiet staciju. e. Nospiediet skaļuma pogu, lai atsāktu atskaņošanu. f. Pirms klausīšanas savienojiet ierīci pāri ar radio.
<b>Problēmas ar radio uztveršanu</b>	a. Antena, iespējams, novietota nepareizi. b. Ierīce, iespējams, atrodas vietā, kur nav vai ir vājš signāls. Iespējams, citas tuvumā esošas elektroierīces traucē uztveršanu. c. Atrašanās vieta nav piemērota DAB+ signāla uztveršanai.	a. Pārvietojiet antenu. b. Atrodiet piemērotāku atrašanās vietu. c. Pārbaudiet, vai ģeogrāfiskajā atrašanās vietā ir DAB+ signāla pārklājums.
<b>Radio nav redzams Bluetooth savienojuma pāri izveides laikā</b>	Radio nav ieslēgts Bluetooth savienojuma pāri režīmā.	Mainiet radio avotu uz Bluetooth režīmu un atveriet savienojuma pāri režīmu. Uzgaidiet dažas sekundes, līdz radio redzams tālrunī.
<b>Nav iespējams uzlādēt radio</b>	Tiek izmantots nesaderīgs USB lādētājs.	Izmantojiet komplektā ietvertu lādētāju.

## Likvidēšana



Nolietoto elektrisko un elektronisko iekārtu un akumulatoru likvidēšana.

Pārsvītrotas atkritumu tvertnes simbols uz izstrādājuma vai tā iepakojuma norāda, ka šo izstrādājumu nedrīkst izmest mājtsaimniecības atkritumos, bet tas ir jānogādā savākšanas punktā elektrisko un elektronisko iekārtu un akumulatoru pārstrādei. Norādījumus par akumulatora izņemšanu pirms izstrādājuma pārstrādes meklējiet Loewe mājaslapā. Palīdzot pareizi likvidēt šo izstrādājumu, jūs aizsargājat apkārtējo vidi un līdzcilvēku veselību. Nepareiza likvidēšana rada kaitējumu apkārtējai videi un veselībai. Lai saņemtu papildinformāciju par šī izstrādājuma pārstrādi, sazinieties ar vietējo varas iestādi vai pašvaldības atkritumu savākšanas pakalpojumu sniedzēju. Uzmanību! Zīme "Pb" zem baterijas simbola norāda, ka baterija satur svini.

## Tehniskie dati

<b>Audio</b>	
Akustiskā skaļruņa koncepts	slēgta + pasīvās membrānas
Kanāla konfigurēšana (skaļruņa izkārtojums)	2.0 (stereo)
Izvaide (vati sinuss/mūzika)	14 / 28
Driveris (aktīva + pasīva)	2 (2 x 2,5 collas)
Orientācija uz priekšu / sāniem / augšup / uz aizmuguri	● / — / — / —
2 kanālu krustošanās	●
D klases pastiprinātājs	●
Frekvenču diapazons (Hz)	80–20,000
Atsevišķa zemo frekvenču un augsto frekvenču vadība/skaļums	● (EQ iestatījumi)
<b>Displejs</b>	
Ekrāna izšķirtspēja (pikseli)	vairāki segmenti
Displeja tehnoloģija	LCD (regulējams ekrāns)
Ekrāna diagonāle (cm/collas)	7,0 / 2,7
<b>Uztveršana</b>	
DAB uztveršanas josla III (MHz) / EWF	174,9–239,2 / ●
UKW (analogais FM radio) / RDS	87,5–108,0 / ●
<b>Darbība</b>	
Lietotnes (viss: Android + iOS)	my Loewe lietotne
<b>Multivide</b>	
Bluetooth mūzikas atskaņotājs	●
FM / DAB+ / interneta radio	● / ● / —
<b>Savienojamība un interfeisi</b>	
USB	1 x USB-C (uzlādešana)
Bluetooth	●
Austiņu izvade	●
Antenas IEC	● (stiprināta teleskopantena)
Kensington zādzību novēršanas slēdzene	●
<b>Tikls</b>	
Bluetooth standarts	5,0
Bluetooth maksimālā jauda (maks. mW)	<3
Bluetooth frekvenču diapazons	2,4 GHz
Bluetooth protokoli	A2DP SNK, AVRCP
<b>Energija</b>	
Mainstrāvas spriegums	100–240 V, 50/60 Hz
Strāvas patēriņš: gaidstāve <sup>1)</sup> / tikla gaidstāve (vati)	<0,75 / —
<b>Mobilītāte</b>	
Akumulatora veids	7,4 V / 2200 mAh
Uzlādes strāva	9 V, 2 A
Uzlādes laiks	3h
Atskaņošanas laiks	12–14 h pie 60 dB
<b>Vide</b>	
Apkārtējās vides temperatūra lietošanas laikā	5–40 °C
Relatīvais mitrums (bez kondensāta)	35–90%
<b>Izmēri</b>	
Svars (aptuveni kg) bez uzstādīšanas risinājuma / ar uzstādīšanas risinājumu	1,2
Pl* x A x G (aptuveni cm) bez uzstādīšanas risinājuma (* ietverot parakstu)	21,1 x 13,2 x 6,8
<b>Piegādes komplekts</b>	
Rokasgrāmata / strāvas vads	● / USB-C kabelis (90 cm)
Citi	USB-C barošanas adapteris (ES, UK, AUS)

● = pieejams — = nav pieejams

Tehniskās izmaiņas un piegādes komplekts var tikt mainīts bez iepriekšēja brīdinājuma. Izstrādājuma piegādes komplekts var atšķirties atkarībā no valsts. Pakalpojuma jautājumi tiek risināti individuāli.

<sup>1)</sup> Izmantojot oriģinālo strāvas padevi.

## Ačiū

Dėkojame, kad pasirinkote „Loewe“ gaminį. Džiaugiamės, kad esate mūsų klientas. Mes, „Loewe“ kompanija, deriname aukščiausius technologijų, dizaino ir paprasto naudojimo standartus. Šį šūkį taikome savo TV, garso įrenginiams ir priedams. Jokia technologija ar dizainas nebūna užbaigti atskirai, tačiau kartu suteikia patį puikiausią koks tik įmanoma garso ir vaizdo patyrimą naudotojui.

Mūsų dizaino nesąlygojo trumpalaikės, madingos tendencijos. Kadangi, galų gale, jūs nusipirkote aukštos kokybės įrangą, kuria norėsite džiaugtis ne tik rytoj.

## Turinys

Rinkinio dalys .....	112
Vardinės lentelės vieta .....	112
1 Svarbūs saugos nurodymai .....	113
2 Pagrindinio įrenginio komponentai .....	115
3 Akumuliatoriaus įkrovimas .....	116
4 Pirmasis įjungimas .....	116
5 Pagrindinės funkcijos .....	116
6 Skaitmeninis radijas (DAB+) .....	116
7 FM radijas .....	117
8 Garso transliavimas per „Bluetooth“ .....	117
9 Žadintuvo nustatymai .....	118
10 Išjungimo laikmatis .....	118
11 Datos ir laiko nustatymai .....	118
12 Ekranų nustatymai .....	119
13 Vienodintuvai .....	119
14 Perspėjimo žinučių funkcija (EWF) .....	119
15 Kalba .....	119
16 Gamyklinių parametrų atstatymas .....	119
17 Programinės įrangos versija .....	119
18 Ausinės .....	119
19 Programėlės .....	119
20 Trikčių nustatymas ir šalinimas ....	120
Utilizavimas .....	120

## Rinkinio dalys

Atsargiai išpakuokite prietaisą ir įsitikinkite, kad dėžėje yra visi priedai:

- „Loewe radio.frequency“
- Maitinimo šaltinis (USB-C PD) su 3 keičiamomis kištuko galvutėmis, skirtomis Jungtinės Karalystės, Centrinės Europos ir Australijos rinkoms
- USB-C kabelis
- Glaustas naudotojo vadovas
- Saugumo nurodymai
- Techninių duomenų lapas

## Vardinės lentelės vieta

Žymekliai su modelio numeriu ir srovės įtampa yra ant gaminio dugno.



## 1 Svarbūs saugos nurodymai

Dėmesio: atidžiai perskaitykite šį puslapį, kad užtikrintumėte saugų prietaiso naudojimą.

Naudodami šį gaminį, vadovaukitės saugos ir naudojimo nurodymais.

Neišmeskite saugos ir naudotojo vadovo, kad galėtumėte pasinaudoti ateityje.

Atkreipkite dėmesį į visus ant gaminių ir naudojimo vadove pateikiamus įspėjimus.

### Simbolių paaiškinimas



Šis simbolis įspėja apie su aukšta įtampa susijusią riziką.



Šis simbolis atkreipia naudotojo dėmesį į kitas specifines rizikas.



Šis simbolis įspėja apie su ugnimi susijusius pavojus.

### 1.1 Paruošimas naudoti

#### 1.1.1 Pastatymas

Pastatykite prietaisą ant stabilaus, lygaus paviršiaus.

#### 1.1.2 Laidai

Įkrovimo laidą nutieskite taip, kad jis nebūtų pažeidžiamas. Laidas negali būti susisukęs ar tiesiamas prie aštrių kampų, būti veikiamas cheminių medžiagų, ant jo negalima lipti.

#### 1.1.3 Aplinka

Prietaisas skirtas naudoti sausose patalpose (gyvenamuosiuose kambariuose ir biuruose). Jo negalima naudoti patalpose, kuriose yra didelė drėgmė (pvz., vonios kambaryje, pirtyje), arba lauke.

Naudodami prietaisą įsitikinkite, kad jis apsaugotas nuo drėgmės (lašančio ir purškiamo vandens ar kondensato).

#### 1.1.4 Nenaudokite prietaiso šalia vandens



Ant šio prietaiso jokių būdų negali lašėti ar taškytis vanduo, pavyzdžiui, šalia vonios, praustuvo, kriauklės, drėgname rūsyje ar prie baseino. Jokių būdų ant prietaiso nedėkite indų su skysčiais, pavyzdžiui, gėlių vazų.

#### 1.1.5 Ventilacija



Prietaiso korpuse esančios skylės ir angos yra reikalingos prietaiso ventilacijai, užtikrinant patikimą eksploataciją ir prietaiso apsaugą nuo perkaitimo. Neuždenkite ventilacijos angų. Prietaisą montuokite pagal gamintojo nurodymus. Negalima uždengti ventilacijos angų, padedant prietaisą ant sofos, kilimo ar panašių paviršių. Šio prietaiso negalima statyti ant knygų lentynos ar įmontuotos spintos, jeigu nėra užtikrinama pakankama ventilacija.

#### 1.1.6 Šildymas



Nedėkite prietaiso šalia įkaitusių paviršių, pavyzdžiui, radiatorių, ventiliatorių šildytuvų, viryklių ar kitokių prietaisų. Ant prietaiso ar šalia jo jokių būdų nedėkite atviros liepsnos šaltinių, tokių kaip žvakės. Maitinimo elementai negali būti laikomi karštoje vietoje, pavyzdžiui, prieš saulę ar atviras ugnies.

#### 1.1.7 Priedai

Naudokite tik gamintojo aprobuotus priedus.

### 1.2 Naudojimas

#### 1.2.1 Numatytoji paskirtis

Šis prietaisas yra skirtas tik garso signalų priėmimui ir atkūrimui. Jį galima naudoti kaip stacionarų radijo imtuvą, įjungtą į maitinimo lizdą, kad jis veiktų nuolat, arba kaip nešiojamąjį radijo imtuvą, maitinamą įmontuotu akumuliatoriumi, kad būtų lengva nešiotis.

Prietaisas palaiko FM ir DAB radijo signalus. Be to, jis turi „Bluetooth“ sąsają, todėl jį galima susieti su mobiliuoju įrenginiu ir paversti „Bluetooth“ garsiakalbiu.

#### 1.2.2 Per didelė apkrova



Nejunkite per daug įrenginių į vieną maitinimo lizdą, kadangi tai gali sukelti gaisrą.

#### 1.2.3 Perkūnija



Esant perkūnijai ir prietaiso nenaudojant ilgesnį laiką jį būtina išjungti iš maitinimo tinklo.

#### 1.2.4 Šalutinių medžiagų ir skysčių patekimas



Saugokite, kad į šį prietaisą per ventilacijos angas nepatektų šalutinių medžiagų ar skysčių, kadangi dėl kontakto su aukšta įtampa arba trumpojo jungimo gali kilti gaisras arba elektros smūgis.

#### 1.2.5 Su dideliu garsumu sietinos rizikos



Kad išvengtumėte galimo pakenkimo klausai, ilgai nesiklausykite dideliu garsumu.

#### 1.2.6 Išjunkite iš maitinimo tinklo.

Išjungimo mygtukas, jei yra, visiškai neišjungia elektros maitinimo. Norėdami išjungti prietaisą iš maitinimo tinklo, ištraukite maitinimo laido kištuką iš maitinimo lizdo.

Maitinimo kištukas turi būti lengvai prieinamas, kad galėtumėte bet kada išjungti prietaisą iš maitinimo tinklo.

### 1.3 Techninė priežiūra

#### 1.3.1 Įrenginio techninė priežiūra

Jokiu būdu nebandykite atlikti šio prietaiso techninės priežiūros darbų patys, kadangi kontaktas su dalimis, kuriomis teka srovė, prieinamomis per angas ar nuėmus dangtelius gali būti pavojingas. Visus techninės priežiūros darbus palikite kvalifikuotam techniniam personalui.

#### 1.3.2 Valykite tik su sausa šluoste!

Prieš valydami šį gaminį, išjunkite maitinimo adapterį iš maitinimo lizdo. Nenaudokite skystų valiklių ar purškalo. Valymui naudokite tik saują drėgną šluostę.

#### 1.4 Akumuliatoriaus priežiūra

Jei įrenginio ilgai nenaudojate, pasistenkite įkrauti akumuliatorių bent kartą per mėnesį, kad nesuprastėtų jo savybės.

## 1.5 Įkraunami akumuliatoriai



Įkraunami akumuliatoriai yra sudėtinės dalys, todėl jiems garantija netaikoma.

Klientas negali pats pakeisti sugedusių įkraunamų akumuliatorių. Dėl įkraunamų akumuliatorių defektų kreipkitės į vietinį pardavėją.

**DĖMESIO:** Netinkamai įstačius ličio jonų įkraunamus akumuliatorius (atvirkštinė įtampa / trumpasis jungimas) kyla sprogimo pavojus. Įkraunami akumuliatoriai turi būti keičiami tik identiškais arba panašaus tipo akumuliatoriais

## ES atitikties deklaracija

Šiuo dokumentu „Loewe Technology GmbH“ pareiškia, kad šis gaminys atitinka esminius reikalavimus ir kitas susijusias 2014/53/ES Direktyvos nuostatas ir visas taikomas ES direktyvas.

Visą pasirinkto gaminio atitikties deklaraciją galite peržiūrėti šiuo adresu: [www.loewe.tv/int/support](http://www.loewe.tv/int/support)

Šį gaminį galima naudoti visose ES šalyse narėse.

## 1.6 Remontas

### 1.6.1 Remonto reikalaujantys pažeidimai

Remonto darbus gali atlikti tik kvalifikuotas techninės priežiūros centras. Remonto darbai reikalingi tada, kai prietaisas pažeidžiamas, jei į prietaisą patenka skysčių, jei į prietaisą patenka kitų daiktų, jei prietaisas aplijo ar sudrėko, kai prietaisas tinkamai neveikia arba nukrenta.

### 1.6.2 Kad kuo labiau sumažintumėte elektros smūgio riziką.

Neardykite varžtų, dangtelių ar korpuso dalių.

## 1.7 Automatinė energijos taupymo funkcija

Šiame prietaise naudojama automatinė energijos taupymo funkcija. Ši energijos taupymo funkcija perjungia įrenginį į budėjimo režimą, kai įrenginys yra užtildytas arba perklausa pristabdyta ilgesnį laiką.

## 2 Pagrindinio įrenginio komponentai

### 2.1 Viršutinė pusė

- Įjungimo mygtukas:** palaikykite nuspaustą, norėdami įjungti ar išjungti radijo imtuvą. Kai radijas įjungtas, trumpai paspaudus, įrenginys perjungiamas į parengties režimą. Kai radijas veikia parengties režimu, trumpai paspausdami jį įjungsite.
- Source** (šaltinis): spauskite pakeisti šaltinį. Perjungiami DAB, FM ir „Bluetooth“ režimai.
- Alarm** (žadintuvas): atlikite žadintuvo nustatymus.
- Išankstinių nustatymų mygtukai – Radijo režime: trumpai paspauskite, norėdami įjungti mėgstamą radijo stotį. Paspauskite ir palaikykite, norėdami išsaugoti esamą radijo stotį.
- <** – DAB radijo režimu: trumpai paspauskite, norėdami įjungti ankstesnę stotį išsaugotųjų sekoje.  
FM radijo režimu: trumpai paspauskite, norėdami įjungti tolesnę stotį išsaugotųjų sekoje. Palaikykite nuspaudę, jei norite skenuoti radijo dažnio didėjančia seka.  
„Bluetooth“ režimu: perjunkite į tolesnį įrašą.  
FM radijo režimu: trumpai paspauskite, norėdami įjungti ankstesnę stotį išsaugotųjų sekoje. Palaikykite nuspaudę, jei norite skenuoti radijo dažnio mažėjančia seka.  
„Bluetooth“ režimu: perjunkite į ankstesnį įrašą.

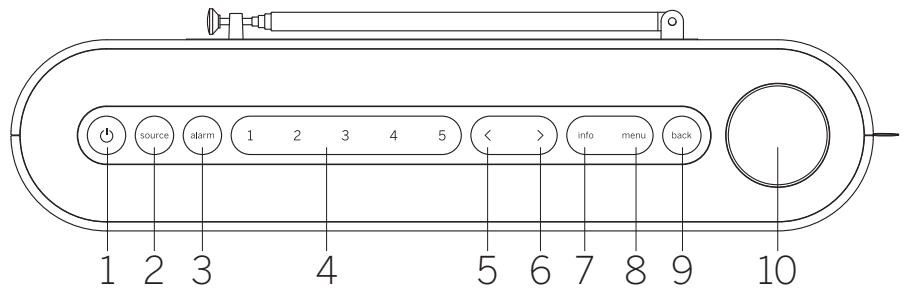

- >** – DAB radijo režimu: trumpai paspauskite, norėdami įjungti tolesnę stotį išsaugotųjų sekoje.  
FM radijo režimu: trumpai paspauskite, norėdami įjungti tolesnę stotį išsaugotųjų sekoje. Palaikykite nuspaudę, jei norite skenuoti radijo dažnio didėjančia seka.  
„Bluetooth“ režimu: perjunkite į tolesnį įrašą.
- Info** (informacija): perjunkite ekrane rodomą informaciją.
- Menu** (menu): atverkite nustatymų meniu.
- Back** (atgal): grįžkite vienu meniu žingsniu atgal arba išeikite iš meniu.

#### 10 Garsumo reguliavimo rankenėlė

Radijo režimu: paspauskite, norėdami užtildyti / vėl leisti garsą.

„Bluetooth“ režimu: paspauskite, norėdami paleisti / pristabdyti perklausą.

Naudojant bet kurį šaltinį: Sukite pagal laikrodžio rodyklę, norėdami didinti garsumą. Sukite prieš laikrodžio rodyklę, norėdami mažinti garsumą.

Menu lange: Paspauskite atverti meniu punktą arba patvirtinti pasirinkimą. Sukite, norėdami slinkti meniu punktus.

### 2.2 Priekinė pusė

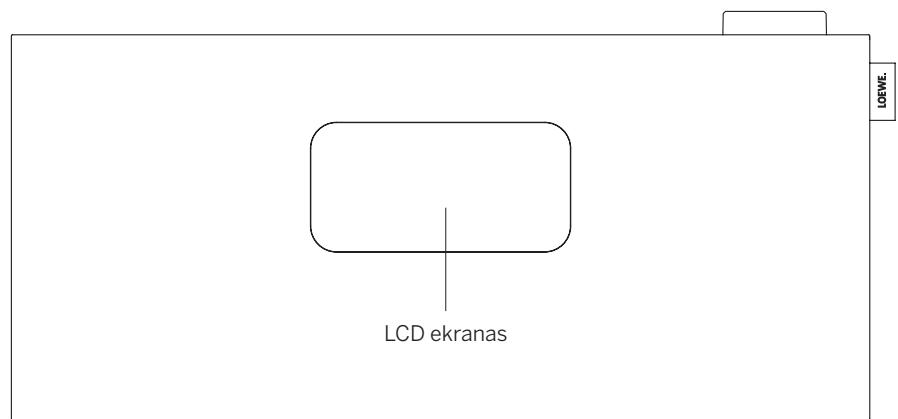

### 2.3 Galinė pusė

- Ištraukiama antena**
- USB-C lizdas:** prijunkite USB PD tipo maitinimo šaltinį. PD tipo maitinimas tiekia 9 V įtampą srovę įkrauti akumuliatorių.
- 3,5 mm ausinių išvestis**
- „Kensington“ užraktas** 

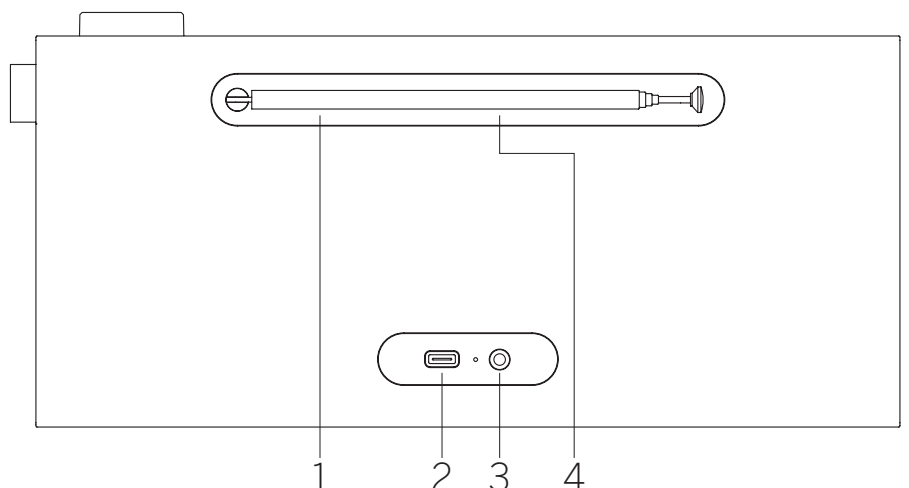

## 2.4 Simboliai ekrane

Radio ekrane rodomi įvairūs simboliai, kurie šviečia, kai naudojamos atitinkamos funkcijos.

1. Garsumo indikatorius
2. Išjungimo laikmatis įjungtas
3. Žadintuvas įjungtas
4. Snaudimas įjungtas
5. AM/PM indikatorius 12 valandų laiko formatu
6. DAB radio šaltinis
7. FM radio šaltinis
8. Signalo stiprumo indikatorius
9. Stereofoninio radio signalo priėmimas
10. Akumulatoriaus įkrovimo lygis

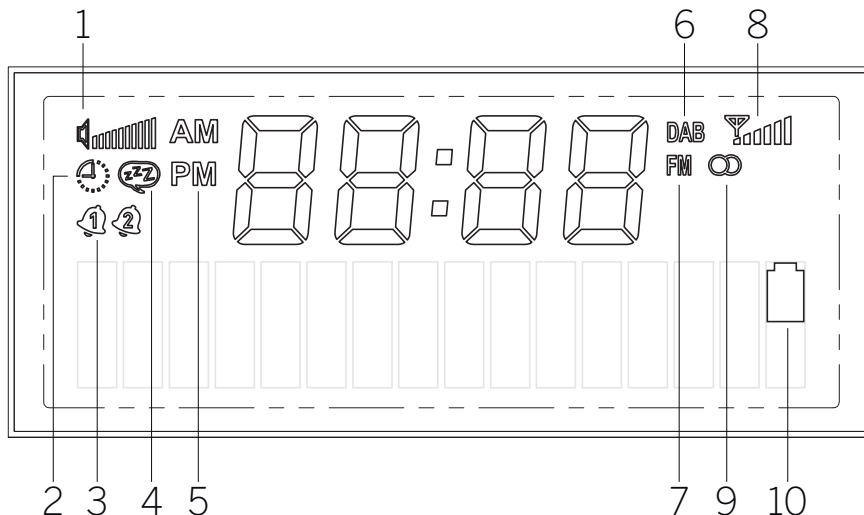

10. Akumulatoriaus įkrovimo lygis

## 3 Akumulatoriaus įkrovimas

Šiame nešiojamame radio imtuve įmontuotas įkraunamas ličio jonų akumulatorius ir jis gali veikti neįjungtas į elektros lizdą. Akumulatoriaus įkrovimo lygis rodomas priekiniame LCD ekrane .

Norėdami įkrauti akumuliatorių, įjunkite rinkinyje esantį įkrovimo laidą į radio USB lizdą galinėje pusėje. Šis derinys taip pat užtikrina geriausią radio signalo priėmimą. Tada įjunkite maitinimo laidą į elektros lizdą. Įkrauti akumuliatorių iki galo gali užtrukti iki 3 valandų.

Įspėjimas: Naudokite tik rinkinyje esantį maitinimo laidą arba pažymėtą kaip USB-C PD, kuris gali tiekti 9 V ir ne mažiau kaip 10 W srovę.

## 4 Pirmasis įjungimas

Ištieskite ištraukiamą anteną.

Palaikykite nuspaustą **įjungimo mygtuką** ant radio imtuvo jį įjungti. Jei įrenginiu naudojates pirmą kartą, jis įsijungs DAB režimu ir automatiškai pradės ieškoti pasiekiamų stočių.

Laikrodis bus automatiškai atnaujintas pagal tuometinį laiką.

Jei po paieškos stočių sąrašas tuščias, gali būti, kad DAB radio stotys toje vietovėje nėra prieinamos arba antena nebuvo ištiesta. Pabandykite perkelti radio imtuvą į kitą vietą ir pakartokite automatinę stočių paiešką.

## 5 Pagrindinės funkcijos

### 5.1 Įjungimas / išjungimas

Norėdami įjungti ar išjungti imtuvą, paspauskite ir palaikykite **įjungimo mygtuką** kelias sekundes. Įjungus radio imtuvą, grei-

tai paspaudus tą patį mygtuką, įrenginys bus įjungtas parengties režimu. Norėdami vėl jį įjungti iš parengties režimo, tiesiog trumpai paspauskite įjungimo mygtuką. Arba galite suaktyvinti radio imtuvą iš parengties režimo paspausdami **garsumo reguliavimo rankenėlę**.

Pastaba: jei radijas užtildytas arba 15 minučių nepasiekia signalo, jis automatiškai persijungia į parengties režimą. Kai radio imtuvas veikia parengties režimu ir yra maitinamas tik iš akumulatoriaus, po 60 minučių jis visiškai išsijungs (nebent būtų užprogramuotas žadintuvas). Jei radio imtuvas maitinamas iš maitinimo adapterio, jis ir toliau veiks parengties režimu.

### 5.2 Garsumo reguliavimas ir užtildymas

Garsumą galite reguliuoti ant imtuvo esančia **garsumo reguliavimo rankenėle**. Paspaudus **garsumo reguliavimo rankenėlę** radio imtuvas užtildomas. Paspaudus dar kartą grąžinamas prieš tai nustatytas garsumas. Kai **garsumo reguliavimo rankenėlę** paspaudžiama naudojant „Bluetooth“ režimą, tuo metu pristabdomas arba vėl leidžiamas įrašas.

### 5.3 Papildoma informacija

Kelis kartus spausdami **info** mygtuką valdymo skydelyje, priklausomai nuo šaltinio ir stoties, galima peržiūrėti papildomą informaciją.

### 5.4 Šaltinio perjungimas

Norėdami keisti šaltinį, spaudinėkite mygtuką **source** (šaltinis): DAB, FM, „Bluetooth“.

## 5.5 Naršymas pagrindiniame meniu

Norėdami atverti pagrindinį meniu langą paspauskite mygtuką **menu** (menu). Norėdami slinkti meniu punktus sukite **garsumo reguliavimo rankenėlę**. Norėdami atverti pasirinktą meniu punktą ar patvirtinti pasirinkimą paspauskite **garsumo reguliavimo rankenėlę**. Norėdami grįžti meniu žingsniu atgal paspauskite mygtuką **back** (atgal).

## 6 Skaitmeninis radijas (DAB+)

Norėdami priimti skaitmeninį radio signalą įsitikinkite, kad radio antena yra ištiesta.

Spaudinėkite mygtuką **source** (šaltinis) tol, ekrane matysite **[DAB]**.

### 6.1 Stočių paieška

Norėdami ieškoti stočių, galite paleisti automatinę paiešką.

Tam reikia paspausti mygtuką **menu** (menu) radio imtuvo viršuje, kad atvertumėte pagrindinį meniu. Sukdami **garsumo reguliavimo rankenėlę** pasirinkite **[full scan]** (paieška visame diapazone) ir patvirtinkite paspausdami **garsumo reguliavimo rankenėlę**. Ekrane pasirodo parinktis **[scanning...]** (vyksta paieška), kaip ir surastų stočių skaičius ir atitinkama proceso eigos eilutė. Tada stotys išsaugomos abėcėlės seka.

### 6.2 Reguliavimas rankiniu būdu

Pastaba: Rinkiniai – tai tam tikru dažniu tam tikroje geografinėje vietovėje transliuojančių radio stočių grupės. Kiekvieną rinkinį sudaro

kelios stotys, kurios savo signalus perduoda kartu, todėl klausytojas gali įsijungti bet kurią iš jų.

Galite rankiniu būdu įsijungti tokį rinkinį su mygtuku **menu** (menu) imtuve. Pasirinkę **[manual tuning]** (reguliavimas rankiniu būdu) galite pasirinkti norimą bloką / dažnį, o savo pasirinkimą patvirtinti paspausdami **garsumo reguliavimo rankenėlę**. Radijo imtuvas rodyt informaciją apie rinkinį, įskaitant signalo stiprumą ir rinkinyje esančių stočių sąrašą.

Jei radijo imtuvas sėkmingai įsijungia naują rinkinį, jis automatiškai įrašo visas to rinkinio stotis į stočių sąrašą. Tačiau, jei stočių nerandama, galite grįžti į bloko / dažnio pasirinkimą paspausdami mygtuką **back** (atgal).

## 6.3 Stoties pasirinkimas

Šiuo metu pasirinktos stoties pavadinimas rodomas ekrano apačioje.

Norėdami pasirinkti ankstesnę ar tolesnę stotį sąrašą paspauskite < arba > mygtuką.

## 6.4 Stočių sąrašas

Paspauskite mygtuką **menu** (menu) ir patvirtinkite **[station list]** (stočių sąrašą) paspausdami **garsumo reguliavimo rankenėlę**. Pasukite **garso reguliavimo rankenėlę** pasirinkti stotį ir paspauskite rankenėlę patvirtinti pasirinkimą. Prietaisas pradeda automatiškai groti.

Pastaba: stoties signalo priėmimo kokybė priklauso nuo tokių veiksnių kaip oro sąlygos, vietos, kur pastatytas prietaisas, į kurią pusę pasukta antena. Jei nėra sąrašą esančios stoties signalo, pakeiskite antenos kryptį arba imtuvo vietą. Stotis, kurių signalo nepavyksta pagauti, galima ištrinti iš stočių sąrašo.

## 6.5 Nebepasiekiamų stočių ištrynimasis

Stotis, kurių signalo nepavyksta pagauti, galima ištrinti iš stočių sąrašo. Norėdami tą padaryti, paspauskite mygtuką **menu** (menu) ir pasirinkite **[prune]** (išvalyti). Po to pasirinkite **[yes]** (taip), ir tos stotys bus ištrintos. Pasirinkus **[no]** (ne), grįžite į menu langą neištrynę stočių.

## 6.6 DAB stočių išsaugojimas išankstinių nustatymų mygtukams

Šiame radijo imtuve galite išsaugoti iki 5 mėgstamų radijo stočių, panaudojant išankstinių nustatymų mygtukus nuo 1 iki 5. Norėdami tą padaryti pasirinkite pageidaujama stotį, palaikykite nuspaudę atitinkamą išankstinių nustatymų mygtuką, kol ekrane bus rodoma **[stored]** (išsaugota). Išsaugotos stotys lengvai pasiekiamos trumpai paspaudus atitinkamą išankstinio nustatymo mygtuką.

## 6.7 Dinaminio diapazono valdymas (DRC)

Kai kurios DAB stotys palaiko DRC, kuri sumažina skirtumą tarp garsių ir švelnių tonų.

Galimi tokie nustatymai:

**[off]** (išjungta): DRC išjungtas, transliacijos DCR funkcionalumas nenaudojamas.

**[low]** (žemas): DRC lygis nustatytas ties 1/2 to, ką siunčia transliuotojas.

**[high]** (aukštas): naudojamas toks DRC lygis, koks siunčiamas transliuotojo.

Norėdami nustatyti DRC, atlikite šiuos veiksmus:

Paspauskite mygtuką **menu** (menu) ir pasirinkite **[DRC]**. DRC nustatymus galima keisti šiame menu. Esami nustatymai rodomi **[\*]**.

Pastaba: Ne su visomis DAB transliacijomis galima naudoti DRC funkciją. Jei transliuotojas nepalaiko DRC funkcijos, radijo imtuve nustatytas DRC neturės jokio poveikio.

## 7 FM radijas

Norėdami priimti FM radijo signalą įsitikinkite, kad radijo antena yra ištiesta.

Spaudinėkite mygtuką **source** (šaltinis) tol, ekrane matysite **[FM]**.

### 7.1 Stočių paieška

Galite automatiškai ieškoti FM stočių. Tam reikia paspausti mygtuką **menu** (menu) radijo imtuvo viršuje, kad atvertumėte pagrindinį menu. Sukdami **garsumo reguliavimo rankenėlę** pasirinkite **[full scan]** (paieška visame diapazone) ir patvirtinkite paspausdami **garsumo reguliavimo rankenėlę**. Ekrane pasirodys užrašas **[auto scanning...]** (automatinė paieška). Stotys surikiuojamos pagal dažnį.

### 7.2 Paieškos nustatymai

Šią funkciją galite naudoti norėdami nustatyti, kurios stotys įrašomos į atmintį automatinės stočių paieškos metu. Pasirinkę **[strong stations only]** (tik stotys su stipriu signalu) užtikrinsite, kad būtų išsaugotos tik stotys su stipriu signalu. Norėdami naudoti šią funkciją paspauskite mygtuką **menu** (menu) ir pasirinkite **[scan setting]** (paieškos nustatymas). Kitame menu žingsnyje turite pasirinkti **[all stations]** (visos stotys) arba **[strong stations only]** (tik stotys su stipriu signalu). Esami nustatymai rodomi su žvaigždute **[\*]**.

### 7.3 Reguliavimas rankiniu būdu

Naudojant FM režimu, palaikykite nuspaudę < arba > mygtuką rankiniu būdu ieškoti stoties su žemesniu / aukštesniu dažniu.

Taip pat galite paspausti mygtuką **menu** (menu) atverti menu ir pasirinkti **[manual tuning]** (reguliavimas rankiniu būdu). Tada garso reguliavimo rankenėle keiskite dažnį. Patvirtinkite pasirinktą dažnį paspausdami garsumo reguliavimo rankenėlę.

## 7.4 Stoties pasirinkimas

Šiuo metu pasirinktos stoties pavadinimas arba dažnis rodomas ekrano apačioje.

Norėdami pasirinkti ankstesnę ar tolesnę stotį sąrašą paspauskite < arba > mygtuką.

## 7.5 Stočių sąrašas

Paspauskite mygtuką **menu** (menu) ir patvirtinkite **[station list]** (stočių sąrašą) paspausdami **garsumo reguliavimo rankenėlę**. Pasukite **garso reguliavimo rankenėlę** pasirinkti stotį ir paspauskite rankenėlę patvirtinti pasirinkimą. Prietaisas pradeda automatiškai groti.

Pastaba: stoties signalo priėmimo kokybė priklauso nuo tokių veiksnių kaip oro sąlygos, vietos, kur pastatytas prietaisas, į kurią pusę pasukta antena. Jei nėra sąrašą esančios stoties signalo, pakeiskite antenos kryptį arba imtuvo vietą. Stotis, kurių signalo nepavyksta pagauti, galima ištrinti iš stočių sąrašo.

## 7.6 FM stočių išsaugojimas išankstinių nustatymų mygtukams

Šiame radijo imtuve galite išsaugoti iki 5 mėgstamų radijo stočių, panaudojant išankstinių nustatymų mygtukus nuo 1 iki 5. Norėdami tą padaryti pasirinkite pageidaujama stotį, palaikykite nuspaudę atitinkamą išankstinių nustatymų mygtuką, kol ekrane bus rodoma **[stored]** (išsaugota). Išsaugotos stotys lengvai pasiekiamos trumpai paspaudus atitinkamą išankstinio nustatymo mygtuką.

## 7.7 Monofoninio / stereofoninio radijo nustatymai

Truputį pagerinti silpno signalo stočių skambesį galima perjungus į „mono“ garso režimą. Norėdami tą padaryti, paspauskite mygtuką **menu** (menu) ir pasirinkite **[mono/stereo]** (monofoninis / stereofoninis). Kitame menu žingsnyje galite pasirinkti iš dviejų parinkčių: **[stereo allowed]** (leidžiamas stereofoninis) arba **[forced mono]** (priverstinai monofoninis). Esami nustatymai žymimi **[\*]**.

## 8 Garso transliavimas per „Bluetooth“

Norėdami pasirinkti „Bluetooth“ **source** spaudinėkite šaltinio mygtuką, kol ekrane pamatysite **[Bluetooth]**.



## 8.1 „Bluetooth“ įrenginių susiejimas pirmą kartą

Išitinkite, kad transliuojantis įrenginys, kurį norite susieti, būtų įjungtas ir jame būtų įjungtas „Bluetooth“ ryšys. Radijo imtuve įjunkite šaltinį **[Bluetooth]** spausdami mygtuką **source** (šaltinis). Ekrane rodomas tekstas **[unpaired]** (nesusieta). Tada atverkite „Bluetooth“ nustatymus transliuojančiame įrenginyje, kurį norite susieti, ir jame ieškokite pasiekiamą „Bluetooth“ įrenginių. Norėdami pradėti susiejimo procesą įrenginių sąrašą pasirinkite „Loewe radio.frequency“.

Dabar muzikos perklausą galima valdyti tame įrenginyje.

## 8.2 Susiejimas su nauju įrenginiu

Jei su radijo imtuvu norite susieti naują įrenginį, pirmiausia turite atjungti šiuo metu susietą įrenginį. Norėdami tą padaryti palaikykite nuspaudę mygtuką **source** (šaltinis) radijo imtuvu, kol įrenginys bus atjungtas. Kol nėra prijungtas joks įrenginys, ekrane mirkčioja užrašas **[unpaired]** (nesusieta).

Atjungę ankstesnįjį įrenginį, naująjį įrenginį galite susieti atlikdami tuos pačius veiksmus, kaip aprašyta anksčiau.

## 9 Žadintuvo nustatymai

Šiame radijo imtuve galima nustatyti 2 atskirus žadintuvo laikus. Paspaudus mygtuką **alarm** (žadintuvas), pradedamas kelių žingsnių nustatymų procesas. Jei kuriame nors žingsnyje suklystate, galite grįžti į ankstesnį žingsnį paspaudę mygtuką **back** (atgal).

1 ŽINGSNIS: norėdami atverti žadintuvo nustatymus spauskite mygtuką **alarm** (žadintuvas). Sukdami **garsumo reguliavimo rankenėlę** pasirinkite vieną iš dviejų žadintuvų, kurį norite nustatyti, ir patvirtinkite paspausdami **garsumo reguliavimo rankenėlę**.

2 ŽINGSNIS: norėdami įjungti pasirinktą žadintuvą ir tęsti jo nustatymus pasirinkite **[alarm on]** (žadintuvas įjungtas). Pasirinkus **[alarm off]** (žadintuvas išjungtas), išjungiamas tuo metu nustatytas žadintuvas.

3 ŽINGSNIS: nustatykite žadintuvo laiką. Laiko reikšmę galima keisti sukant **garsumo reguliavimo rankenėlę**. Norėdami išsaugoti parinktą reikšmę spauskite **garsumo reguliavimo rankenėlę**. Išsaugoję parinktą reikšmę, kitas skaitmenų rinkinys parenkamas automatiškai. Pakartokite ankstesnius žingsnius nustatyti visus reikšmes.

4 ŽINGSNIS: **Garsumo reguliavimo rankenėle** pasirinkite žadintuvo signalo šaltinį. Galimi pasirinkimai: **[DAB]** (DAB radijas), **[FM]** (FM radijas), **[buzzer]** (zirzeklis).

5 ŽINGSNIS: Čia nurodoma radijo stotis, kuri norite, kad žadintų. Galite rinktis paskutinę stotį, kurios klausėtės, arba tarp mėgstamiausių išsaugotų stočių. Netaikytina zirzeklio režimui.

6 ŽINGSNIS: Šiame žingsnyje pasirinkite, kuriomis dienomis naudoti žadintuvą. Galimi pasirinkimai: **[once]** (vieną kartą) / **[daily]** (kasdien) / **[weekends]** (savaitgaliais) / **[weekdays]** (darbo dienomis). Pasirinkus **[once]** (vieną kartą), prašoma nurodyti datą, kada norite, kad žadintuvas suveiktų.

Atlikus visus minimumus nustatymus, ekrane trumpai rodoma **[alarm stored]** (žadintuvo nustatymai išsaugoti) kaip patvirtinimas. Ekrane, kairėje pusėje nuo laikrodžio, matysite varpelio simbolį su skaičiumi 1 arba 2, kuris reiškia šiuo metu nustatytą žadintuvą.

Suskambėjus žadintuvui, galite paspausti **garsumo reguliavimo rankenėlę**, jei norite įjungti snaudimo funkciją. Norėdami išjungti žadintuvą paspauskite **įjungimo mygtuką**.

Pastaba: Žadintuvo režimas būna aktyvus tik tada, kai radijo imtuvas veikia parengties arba darbo režimu. Jei radijo imtuvas visiškai išjungtas, žadintuvas neįsijungia.

## 9.1 Papildomi žadintuvo nustatymai

Yra papildomų žadintuvo nustatymų. Jie prieinami paspaudus mygtuką **menu** (meniu), pasirinkus **[system settings]** (sistemos nustatymai) ir **[alarm settings]** (žadintuvo nustatymai).

1 ŽINGSNIS: **Sugarsumo reguliavimo rankenėle** nustatykite žadintuvo veikimo trukmę. Galimi pasirinkimai: 1, 5, 10, 15, 30 minučių

2 ŽINGSNIS: **Sugarsumo reguliavimo rankenėle** nustatykite snaudimo trukmę. Galimi pasirinkimai: 5, 10, 15, 20, 30 minučių. Jei, suskambus žadintuvui, paspaudžiama **garsumo reguliavimo rankenėlė**, įjungiama snaudimo funkcija, kuri laikinai išjungia žadintuvą.

3 ŽINGSNIS: Nustatykite norimą žadintuvo garsumą.

Pastaba: Šie nustatymai galioja abiem žadintuvams.

## 10 Išjungimo laikmatis

Su šia funkcija galite nustatyti, kad radijas automatiškai išsijungtų į parengties režimą po nustatyto laiko. Norėdami tą padaryti spauskite mygtuką **menu** (meniu), pasirinkite **[system settings]** (sistemos nustatymai) ir **[sleep]** (išsijungimas). Tada pasirinkite vieną iš galimų parinkčių ir patvirtinkite pasirinkimą **garsumo reguliavimo rankenėle** paspaudimu. Galite rinktis 15, 30, 45, 60 arba 90 minučių. **[sleep off]** (nenaudoti išsijungimo funkcijos) ištrinama anksčiau nustatytas laikas.

Viršutiniame kairiajame ekrano kampe užsidega maža laikrodžio piktograma, rodanti, kad įjungtas išsijungimo laikmatis.

## 11 Datos ir laiko nustatymai

Laiko ir datos nustatymus galima atlikti meniu lange **[time/date]** (laikas / data), kuris prieinamas per **[system settings]** (sistemos nustatymai). Galima pasirinkti tokias parinktis:

### 11.1 Derinimas rankiniu būdu

Meniu punkte **[manual adjustment]** (derinimas rankiniu būdu) galite rankiniu būdu nustatyti laiką ir datą. Laiko reikšmę galima keisti sukant **garsumo reguliavimo rankenėlę**. Norėdami išsaugoti parinktą reikšmę spauskite **garsumo reguliavimo rankenėlę**. Išsaugoję parinktą reikšmę, kitas skaitmenų rinkinys parenkamas automatiškai. Pakartokite aprašytus veiksmus nustatyti visas datos ir laiko reikšmes.

Pastaba: Data ir laikas automatiškai gaunami ir atnaujinami iš DAB/FM radijo signalo. Jei norite nustatyti datą ir laiką rankiniu būdu, turite išjungti automatinį atnaujinimą. Žr. 11.4 skyrių.

### 11.2 12/24 h formatas

Meniu punkte **[12/24h format]** (12/24 h formatas) galite nurodyti, ar rodyti 12, ar 24 valandų laikrodžio formatą. Pasirinkite norimą parinktį sukdam **garsumo reguliavimo rankenėlę** ir patvirtinkite paspausdami **garsumo reguliavimo rankenėlę**. Naudojama parinktis žymima **[\*]**.

### 11.3 Datos formatas

Meniu punkte **[date format]** (datos formatas) galite nurodyti, kaip radijo imtuve rodyti datą. **Day-Month-Year** (diena - mėnuo - metai) ar **Month-Day-Year** (mėnuo - diena - metai). Naudojama parinktis žymima **[\*]**.

Pastaba: Klausantis FM ar DAB radijo, datą galima pažiūrėti kelis kartus paspaudus mygtuką **info** (informacija). Data rodoma ir kai radijo imtuvas veikia parengties režimu.

### 11.4 Automatinis atnaujinimas

Meniu punkte **[auto update]** (automatinis atnaujinimas) galite nurodyti šaltinį, iš kurio turėtų būti atnaujinamas laikas ir data. Galima pasirinkti tokias parinktis:

**[from FM + DAB]** (iš FM ir DAB): laikas ir data atnaujinami iš DAB ar FM signalo, kuris tuo metu prieinamas.

**[from DAB]** (iš DAB) (iš DAB): laikas ir data atnaujinami tik per DAB.



**[from FM]** (iš FM): laikas ir data atnaujinami tik per FM.

**[off]** (išjungta): laiką ir datą būtina nustatyti rankiniu būdu.

Naudojama parinktis žymima **[\*]**.

## 12 Ekranų nustatymai

Ekranų nustatymuose galite pakeisti numatytąjį ekranų ryškumą ir nustatyti ekranų užtemdymo laiką.

Paspauskite mygtuką **menu** (meniu), pasirinkite **[system settings]** (sistemos nustatymai) ir **[display settings]** (ekranų nustatymai). Galimos parinktys:

**[dimming]** (užtemdymas): ši parinktis suteikia galimybę nustatyti laiko trukmę, po kurios ekranas automatiškai persijungia į silpnesnį apšvietimo lygį.

Galimi variantai: **[On / 10 / 20 / 30 / 45 / 60 / 90 / 120 / 180 seconds]** (ijungta / 10 / 20 / 30 / 45 / 60 / 90 / 120 / 180 sekundžių)

**[off]** (išjungta) reiškia, kad radijo imtuvas naudoja numatytąjį ryškumo lygį.

Pasirinkę pageidaujimą užtemdymo įjungimo laiką, turėsite nustatyti, kaip bus užtemdomas ekranas.

**[low]** (silpnas): praėjus nustatytam laikui, ekranas automatiškai nustatomas šviesti silpnu ryškumu.

**[display off]** (ekranas išjungtas): praėjus nustatytam laikui, ekranas visai išjungiamas.

Pastaba: norėdami vėl įjungti ekraną, paspauskite bet kurį radijo imtuvo mygtuką.

**[brightness]** (ryškumas): numatytasis ekranų ryškumas. Galimi variantai: **[high]** (didelis) / **[medium]** (vidutinis) / **[low]** (silpnas)

## 13 Vienodintuvas

Su vienodintuvu galite reguliuoti radijo imtuvo skambesį. Galite rinktis iš anksto sukonfigūruotas sąrankas. Atlikite tokius veiksmus:

Paspauskite mygtuką **menu** (meniu), pasirinkite **[system settings]** (sistemos nustatymai) ir **[EQ]** (vienodintuvas). Galite pasirinkti norimą skambesio profilį sukdami **garsumo reguliavimo rankenėlę** ir patvirtinti **garsumo reguliavimo rankenėlės** paspaudimu. Galima pasirinkti tokius profilius: **[Neutral]** (neutralus) / **[Classic]** (klasikinė muzika) / **[Pop]** (pop muzika) / **[Rock]** (rokas) / **[Speech]** (kalbėjimas)

## 14 Perspėjimo žinučių funkcija (EWF)

Šis radijo imtuvas palaiko perspėjimo žinučių funkciją (EWF). Įvykus techninei ar stichinei nelaimei regione, kuriame radijo imtuvas priima DAB signalą, avarinė tarnyba įjungs pavojaus signalą, apeidama įprastų programų transliuotojus.

Įjungus EWF, kai radijo imtuvas veikia parengties režimu, jis automatiškai pabunda ir paleidžia pavojaus signalo seką.

EWF pavojaus signalo metu ekrane taip pat rodoma papildoma tekstinė informacija.

Norėdami nustatyti EWF funkciją, paspauskite mygtuką **menu** (meniu), pasirinkite **[system settings]** (sistemos nustatymai) ir **[emergency warning]** (perspėjimo žinutės). **Garsumo reguliavimo rankenėle** pasirinkite iš šių parinkčių:

**[warning only]** (tik perspėjimai): EWF perspėjimo funkcija įsijungia tik esant oficialiems perspėjimams.

**[no warning]** (jokių perspėjimų): EWF funkcija išjungta. Pavojaus signalas nebus įjungiamas esant pavojaus situacijoms.

**[warning + test]** (perspėjimai ir bandymai): pavojaus signalas įjungiamas per oficialius perspėjimus ir bandomuosius perspėjimus.

Pastaba: šios funkcijos prieinamumas priklauso nuo šalies / regiono.

## 15 Kalba

Meniu punkte **[language]** (kalba) galite nustatyti radijo imtuvo meniu kalbą.

Paspauskite mygtuką **menu** (meniu), pasirinkite **[system settings]** (sistemos nustatymai) ir **[language]** (kalba). Galite pasirinkti norimą kalbą sukdami **garsumo reguliavimo rankenėlę** ir patvirtinti **garsumo reguliavimo rankenėlės** paspaudimu. Galima pasirinkti tokias kalbas: anglų, vokiečių, italų, prancūzų, ispanų, olandų.

Naudojama meniu kalba žymima **[\*]**.

## 16 Gamyklinių parametrų atstatymas

Paspauskite mygtuką **menu** (meniu), pasirinkite **[system settings]** (sistemos nustatymai) ir **[factory reset]** (gamyklinių parametrų atstatymas). Norėdami atstatyti radijo imtuvą į tokią sąranką, kokia buvo iš gamyklos, pasirinkite **[yes]** (taip) pasukdami **garsumo reguliavimo rankenėlę**.

Dėmesio: visi ankstesni nustatymai ištrinami. Pasirinkus **[no]** (ne), procesas atšaukiamas.

Pastaba: prieš perduodami naudotis kitiems (pvz. perduodami, dovanodami ar išmesdami), atstatykite radijo imtuvo gamyklinius parametrus.

mi), atstatykite radijo imtuvo gamyklinius parametrus.

## 17 Programinės įrangos versija

Norėdami peržiūrėti esamą programinės-aparatinės įrangos versiją paspauskite mygtuką **menu** (meniu), pasirinkite **[system settings]** (sistemos nustatymai) ir **[SW version]** (programinės įrangos versija). Programinės įrangos versija bus rodoma ekrane. Svarbu žinoti šiuos duomenis, kai susisiekiate su klientų aptarnavimo specialistais. Norėdami uždaryti programinės įrangos rodymo langą tiesiog paspauskite mygtuką **back** (atgal).

## 18 Ausinės

Jei norite klausytis radijo privačiai, į radijo imtuvo gale esantį ausinių lizdą galite jungti ausines. Tačiau, prieš įstatydami ausines į ausis, būtinai nustatykite mažą garsą, kad išvengtumėte diskomforto ar klausos pažeidimų.

Prijungus ausines, radijo imtuve įmontuoti garsiakalbiai automatiškai bus užtildomi, ir garsas bus perduodamas tik per ausines. Jei norite vėl klausytis per radijo imtuvo garsiakalbius, tiesiog atjunkite ausines.

## 19 Programėlės

Telefonu nuskenaukite toliau esantį QR kodą ir atsisiųskite rekomenduojamą programėlę.



„my Loewe“ yra vartai į „Loewe“ pasaulį, pro kuriuos jėgę turėsite prieigą prie visų savo naudojamų „Loewe“ produktų naudotojo vadovų.

## 20 Trikčių nustatymas ir šalinimas

Jei sutrinka prietaiso veikimas, prieš skambinant pagalbos linijai, rekomenduojame sutikrinti pagal šį sąrašą.

Problema	Galima priežastis:	Šalinimo būdas / pastabos
<b>Radijo imtuvas neįsijungia.</b>	<ul style="list-style-type: none"> <li>a. Gali būti labai žemas akumuliatoriaus įkrovimo lygis.</li> <li>b. Radijas gali būti likęs be jokio maitinimo.</li> </ul>	<ul style="list-style-type: none"> <li>a. Įkraukite radijo imtuvo akumuliatorių.</li> <li>b. Palaikyti nuspausť įjungimo mygtuką, kad įjungtumėte radijo imtuvą. Radijo imtuvas neįsijungia, jei įjungimo mygtukas tik trumpai paspaudžiamas.</li> </ul>
<b>Nėra garso</b>	<ul style="list-style-type: none"> <li>a. Garsas užtildytas</li> <li>b. Garsumas sumažintas iki paties mažiausio.</li> <li>c. Pasirinktas neteisingas šaltinis.</li> <li>d. Silpnas DAB signalo priėmimas.</li> <li>e. „Bluetooth“ šaltinis pristabdytas.</li> <li>f. „Bluetooth“ įrenginys nesusietas</li> </ul>	<ul style="list-style-type: none"> <li>a. Paspauskite garsumo reguliavimo rankenėlę, kad užtikrintumėte, jog radijo imtuvas nėra užtildytas.</li> <li>b. Pareguliuokite garsumą iki tinkamo lygio.</li> <li>c. Įsitinkite, ar pasirinktas teisingas šaltinis.</li> <li>d. Perkelkite radijo imtuvą į kitą vietą arba perjunkite kitą stotį.</li> <li>e. Norėdami vėl leisti perklausą paspauskite garsumo reguliavimo rankenėlę.</li> <li>f. Prieš klausydamiesi, susiekite radijo imtuvą su įrenginiu.</li> </ul>
<b>Problemos su radijo bangų priėmimu</b>	<ul style="list-style-type: none"> <li>a. Antena gali būti pakreipta į netinkamą pusę.</li> <li>b. Prietaisas gali būti pastatytas tokioje vietoje, kur silpnas signalas arba jis nepasiekia. Kiti arti pastatyti elektriniai prietaisai gali trikdyti signalo priėmimą.</li> <li>c. Jūsų vietos DAB+ signalas nepasiekia.</li> </ul>	<ul style="list-style-type: none"> <li>a. Pakreipkite anteną į kitą pusę.</li> <li>b. Raskite tinkamesnę vietą.</li> <li>c. Pasitikrinkite, ar jūsų geografinėje vietoje yra DAB+ signalas.</li> </ul>
<b>„Bluetooth“ susiejimo metu radijo imtuvas nematomas</b>	Garsiakalbis neįjungtas „Bluetooth“ susiejimo režimu.	Pakeiskite radijo imtuvo dažnį į „Bluetooth“ ir pradėkite susiejimą. Palaukite kelias sekundes, kol radijo imtuvas bus rodomas jūsų telefone.
<b>Neina įkrauti radijo imtuvo akumuliatoriaus</b>	Naudojamas nesuderintas USB įkroviklis.	Naudokite rinkinyje esantį įkroviklį.

## Utilizavimas

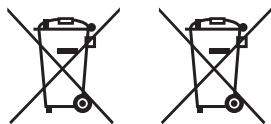

Elektrinės ir elektroninės įrangos bei akumuliatorių utilizavimas.

Ant gaminio arba jo pakuotės esantis simbolis su perbrauktu šiukšlių konteineriu rodo, kad šio gaminio negalima laikyti buitine atlieka, o jį būtina nugabenti į elektrinės ir elektroninės įrangos bei akumuliatorių surinkimo vietą. Nurodymai, kaip išimti akumuliatorių iš gaminio prieš jį utilizuojant pateikiami „Loewe“ interneto svetainėje. Padėdami tinkamai utilizuoti šį gaminį, jūs saugojate aplinką ir kitų žmonių sveikatą. Netinkamas ar neteisingas utilizavimas kelia pavojų aplinkai ir sveikatai. Dėl išsamesnės informacijos apie šio gaminio perdirbimą kreipkitės į vietos instituciją arba savivaldybės atliekų utilizavimo tarnybą. Dėmesio: „Pb“ žyma po maitinimo elemento simboliu nurodo, kad maitinimo elemente yra švino.

## Techniniai duomenys

<b>Audio</b>	
Akustinių garsiakalbių schema	uždaryta + pasyvios membranos
Kanalų konfigūracija (garsiakalbių išdėstymas)	2.0 (stereo)
Galia (vatai, sinusoidinė / muzika)	14 / 28
Tvarkyklė (aktyvioji + pasyvioji)	2 (2x 2.5")
Orientacija į priekį / į šonus / į viršų / į galą	● / — / — / —
2 kanalų perėjimas	●
D klasės stiprintuvas	●
Dažnių diapazonas (Hz)	80–20000
Atskiras žemų dažnių ir aukštų dažnių reguliavimas / Garsumas	● (EQ nustatymai)
<b>Ekranas</b>	
Ekranų raiška (pikseliais)	daugiasegmentė
Ekranų technologija	LCD (sviesumo reguliavimas)
Ekranų įstrižainės ilgis (cm/in)	7.0 / 2.7
<b>Priėmimas</b>	
DAB priimamų dažnių juosta III (MHz) / EWF	174.9–239.2 / ●
UKW (analoginis FM radijas) / RDS	87.5–108.0 / ●
<b>Naudojimas</b>	
Išmaniosios programėlės (visiems: Android + iOS)	Programėlė „my Loewe“
<b>Multimedija</b>	
„Bluetooth“ muzikos leistas	●
FM / DAB+ / internetinis radijas	● / ● / —
<b>Ryšys ir sąsajos</b>	
USB	1 x USB-C (krovimas)
„Bluetooth“	●
Ausinių išvestis	●
Antena su IEC jungtimi	● (fiksuotas teleskopas)
„Kensington“ apsauginė spyna	●
<b>Tinklas</b>	
„Bluetooth“ standartas	5.0
„Bluetooth“ galia (didžiausia, mW)	<3
„Bluetooth“ dažnio diapazonas	2.4 GHz
„Bluetooth“ protokolai	A2DP SNK, AVRCP
<b>Maitinimas</b>	
Kintamosios srovės įtampa	100–240V, 50/60 Hz
Energijos suvartojimas parengties režimu <sup>1)</sup> / parengties režimu veikiant tinklui (vatai)	<0,75 / —
<b>Judrumas</b>	
Akumuliatoriaus tipas	7.4 V / 2200 mAh
Įkrovimo srovė	9 V, 2 A
Įkrovimo trukmė	3 h
Veikimo trukmė	12–14h esant 60 dB
<b>Aplinka</b>	
Aplinkos temperatūra naudojimo metu	5–40° C
Santykinė drėgmė (kondensacija nevyksta)	35–90 %
<b>Matmenys</b>	
Svoris (apytiksliai, kilogramais) / įskaitant paruošimo sprendimą	1.2
Plotis* x aukštis x gylis (apyt., cm) be paruošimo sprendimo (* jsk. vardinę vėliavėlę)	21.1 x 13.2 x 6.8
<b>Rinkinio dalys</b>	
Naudojimo vadovas / maitinimo laidas	● / USB-C kabelis (90 cm)
Kita	USB-C maitinimo adapteris (ES, UK, AUS)

● = yra — = nėra

Techniniai pakeitimai ir pristatymo variantai gali būti keičiami be išankstinio įspėjimo. Gaminių asortimentas gali skirtis ir turėti skirtumų priklausomai nuo šalies. Visi aptarnavimo klausimai sprendžiami individualiai.

<sup>1)</sup> Naudojant originalų maitinimo šaltinį.

## Suur tänu

Loewe toote valimise eest Meil on hea meel, et olete meie klient. Loewe ühendab endas tehnoloogia, disaini ja kasutajasõbralikkuse kõrgeimad standardid. See puudutab võrdväärselt nii telereid, heliseadmeid kui ka tarvikuid. Tehnoloogia ega disain eraldivõetuna pole võimalised lõppeesmärki saavutama; ainult üheskoos suudavad nad meie kliendile pakkuda kõrgeimat heli- ja visuaalelamust.

Meie disain ei lähtu lühiajalistest moekõikumistest. Lõppude lõpuks olete te ostnud kõrgkvaliteetse seadme, mida te tahaksite nautida nii homme kui ka kaugemas tulevikus.

## Sisukord

Komplekti sisu.....	122
Nimisildi asukoht .....	122
1 Olulised ettevaatusabinõud.....	123
2 Põhiseadme komponendid.....	125
3 Aku laadimine .....	126
4 Esmakordne käivitamine .....	126
5 Põhitoimingud .....	126
6 Digiraadio (DAB+).....	126
7 FM raadio .....	127
8 Bluetooth-heli .....	127
9 Alarmi seaded.....	128
10 Unetaimer .....	128
11 Kuupäeva- ja kellaajaseaded .....	128
12 Displei seaded .....	128
13 Ekvalaiser .....	129
14 Hädaolukorrast hoiatamine (EWF).....	129
15 Keel.....	129
16 Tehaseseadete taastamine.....	129
17 Tarkvara versioon .....	129
18 Kõrvaklapid .....	129
19 Rakendused .....	129
20 Tõrkeotsing .....	130
Utiliseerimine .....	130

## Komplekti sisu

Pakkige seade ettevaatlikult lahti ja veenduge, et kõik tarvikud oleksid olemas:

- Loewe radio.frequency
- Toide (USB-C PD) 3 vahetatava pistikupeaga ÜK, CE ja Austraalia turule
- USB-C-kaabel
- Kiirjuhend
- Ohutusjuhised
- Tehniliste andmete leht

## Nimisildi asukoht

Mudeli numbri ja tööpingega silt asub seadme põhjal.

## 1 Olulised ettevaatusabinõud

Tähelapanu! Seadme turvalise töötamise tagamiseks lugege käesolevat lehekülge hoolikalt läbi.

Järgige antud toodet kasutades kõiki ohutus- ja kasutamishügieeneid.

Hoidke ohutus- ja kasutusjuhised võimalikuks uuesti läbivaatamiseks alles.

Järgige rangelt kõiki tootel ja kasutusjuhendis toodud hoiatusi.

### Sümbolite selgitus



See sümbol tähistab kõrge pingepõhjustatud ohte.



See sümbol hoiatab kasutajat teiste, konkreetsemate ohtude eest.



See sümbol tähistab süttimisest põhjustatud ohte.

### 1.1 Paigaldamine

#### 1.1.1 Asukoht

Asetage seade kindlale ja tasasele pinnale.

#### 1.1.2 Kaablid

Paigutage laadimiskaabel nii, et see ei saaks kahjustada. Kaablit ei tohi võtta ega seada üle teravate servade, toitekaablil ei tohi seista ja seda tuleb kaitsta kemikaalidega kokkupuutumise eest.

#### 1.1.3 Keskkond

Seade on ettenähtud kasutamiseks kuivades ruumides (elu- ja kontori-ruumid). Seadet ei tohi kasutada kõrge niiskustasemega ruumides (näiteks pesuruumid, saun) või õues.

Seadet kasutades veenduge, et see oleks niiskuse eest kaitstud (tilkumine ja veepritsmed või kondensaad).

#### 1.1.4 Ärge kasutage antud seadet vee lähedal



Seade ei tohi mitte mingil juhul puutuda kokku vee või veepritsmetega, nagu neid võib esineda vannide, valamute, niiske keldri või basseini lähedal. Ärge asetage seadme peale vedelikega täidetud nõusid, näiteks lillevaase.

#### 1.1.5 Ventilatsioon



Korpuses asuvaid pilusid ja avasid kasutatakse seadme ventileerimiseks, et tagada seadme usaldusväärne töötamine ja kaitsta seadet ülekuumenemise eest. Ärge katke ventilatsiooniavasid kinni. Paigaldage seade vastavalt tootja juhistele. Ärge katke seadet diivanile, vaibale vms pehmele pinnale asetades kinni seadme ventilatsiooniavasid. Seadet ei tohi paigaldada raamatariiuilisse ega sisseehitatud kappi v.a juhul, kui on tagatud piisav ventilatsioon.

#### 1.1.6 Kuumus



Ärge paigaldage seadet kuumade pindade, näiteks radiaatorite, sojapuhurite, ahjude ja teiste seadmete lähedusse. Mitte mingil juhul ärge asetage seadmele ega seadme lähedale lahtise leegiga esemeid, näiteks küünlaid. Paigaldatud patareisid ei tohi jätta ülemäärase kuumuse kätte, nagu otsene päikesevalgus või lahtine leek.

#### 1.1.7 Tarvikud

Kasutage ainult tootja poolt ettenähtud tarvikuid.

### 1.2 Kasutamine

#### 1.2.1 Kasutuseesmärk

Seade on ettenähtud ainult helisignaali vastuvõtmiseks ja taasesitamiseks. Seadet saab kasutada statsionaarse raadiona, mis on ühendatud pidevaks töötamiseks vooluvõrgu pistikupesasse või portatiivse raadiona, mis saab hõlpsa teisaldamise jaoks oma toite sisseehitatud akust.

Seade toetab nii FM- kui DAB-raadiosignaale. Lisaks on seadmel Bluetooth-ühenduse võimalus, mille abil saab siduda seadet teie mobiiliseadmega ja muuta ta seeläbi Bluetooth-kõlariks.

#### 1.2.2 Ülekoormus



Ärge koormake mitmikpesade kasutamisega toitepesasid üle, kuna see põhjustab süttimisohtu.

#### 1.2.3 Äike



Äikesetormide ajal, ja ka siis kui seadet pikemat aega ei kasutata, tuleb seade vooluvõrgust lahti ühendada.

#### 1.2.4 Kõrvaliste esemete ja vedeliku sissetungimine



Jälgige, et seadmesse ei satuks läbi ventilatsiooniavade kõrvalisi esemeid või vedelikku, kuna need võivad puutuda vastu kõrge pingega komponendid ja põhjustada lühiseid, mis omakorda võib tuua kaasa süttimise või elektrilöögi.

#### 1.2.5 Tugeva heliga seotud ohud



Võimaliku kuulmiskahjustuse vältimiseks ärge kuulake pika aja vältel valju heli.

#### 1.2.6 Vooluvõrgust lahutamine

Seadmel olla võib toitenupp ei lahuta seadet täielikult toitevoolust. Seadme täielikult vooluvõrgust lahutamiseks tuleb toitepistik pistikupesast välja tõmmata.

Toitepistik peab olema lihtsalt juurdepääsetav, et seadet oleks võimalik igal ajal vooluvõrgust lahutada.

### 1.3 Hooldamine

#### 1.3.1 Seadme hooldamine

Ärge üritage seadet iseseisvalt hooldada, kuna avade kaudu või katete eemaldamise tulemusel võivad paljastuda pingestatud osad, mille puudutamine võib olla ohtlik. Laske kõik hooldustööd teostada kvalifitseeritud hooldustehnikutel.

#### 1.3.2 Puhastage ainult kuiva lapiga!

Lahutage seadme toiteadapter enne puhastamist vooluvõrgu pistikupesast. Ärge kasutage vedelaid puhastusvahendeid ega puhastuspihusteid. Kasutage puhastamiseks ainult niisket lappi.

#### 1.4 Aku eest hoolt kandmine

Kui te ei kasutata seadet pikka aega, tuleb seadet selle jõudluse säilitamiseks vähemalt kord kuus laadida.

#### 1.5 Akud

Akud on kuluosad ja ei kuulu seetõttu garantii alla.

Defektseid akusid ei saa klient iseseisvalt välja vahetada. Aku defektide korral pöörduge oma kohaliku edasimüüja poole.

TÄHELAPANU! Liitium-ioonaku vale sisestamine (klemmide vahetusse

minemine / lühis) toob endaga kaasa plahvatusohu. Akusid võib asendada vaid identsete või samatüübiliste akudega.

## 1.6 Remont

### 1.6.1 Remontimist vajavad kahjustused

Seadet võib remontida ainult kvalifitseeritud teeninduskeskus. Seade vajab remonti, kui seade on saanud kahjustada, kui seadmesse on sattunud vedelik, kui seadmesse on sattunud kõrvalised esemed, kui seade on puutunud kokku vihma või niiskusega, kui seade ei tööta korralikult või kui seade on kukkunud.

### 1.6.2 Elektrilöögiohu minimeerimine

Ärge eemaldage kruvisid, katteid ega korpuse osi.

## 1.7 Automaatne energia säästmise funktsioon

Seadmel on automaatne energia säästmise funktsioon. See energia säästmise funktsioon seab seadme pikaajalise vaigistamise või peatamise korral seadme ooterežiimi.

## EL-i vastavusdeklaratsioon

Loewe Technology GmbH deklareerib käesolevaga, et antud toode vastab direktiivi 2014/53/EL ja kõigi asjakohaste EL-i direktiivide põhinõudmistele ja teistele asjakohastele sätetele.

Kogu vastavusdeklaratsiooni leiate tootevalikus aadressil: [www.loewe.tv/int/support](http://www.loewe.tv/int/support)

Seda toodet võib kasutada kõigis EL-i liikmesriikides.



## 2 Põhiseadme komponendid

### 2.1 Pealmine külg

- 1 **Toitenupp** – pikk vajutus lülitab raadio sisse või välja. Kui raadio on sisse lülitatud, lülitab lühike vajutus raadio ooterežiimi. Kui raadio on ooterežiimis, lülitab lühike vajutus raadio sisse.
- 2 **Source** (Allikas) – vajutage sisendallika muutmiseks. DAB-, FM- ja Bluetooth-režiimide vahel lülitumiseks.
- 3 **Alarm** – alarmiseadistuste sisestamine.
- 4 Mälukohanupud – vajutage raadiorežiimis oma lemmikraadiojaama valimiseks. Vajutage pikalt, et salvestada parajasti esitatav raadiojaam.
- 5 **<** – DAB-raadio režiimis: vajutage lühidalt eelnevale salvestatud jaamale lülitumiseks.  
FM-raadio režiimis: vajutage lühidalt eelnevale salvestatud jaamale lülitumiseks. Pikk vajutus madalama sagedusega jaama skannimiseks.  
Bluetooth-režiimis: eelmisele loole liikumine.

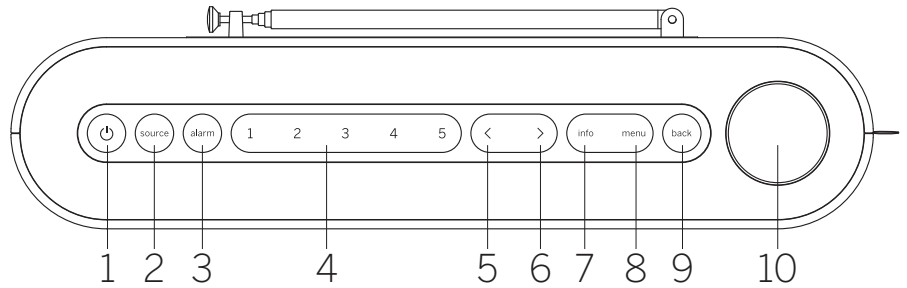

- 6 **>** – DAB-raadio režiimis: vajutage lühidalt järgmisele salvestatud jaamale lülitumiseks.  
FM-raadio režiimis: vajutage lühidalt järgmisele salvestatud jaamale lülitumiseks. Pikk vajutus kõrgema sagedusega jaama skannimiseks.  
Bluetooth-režiimis: järgmisele loole liikumine.
- 7 **Info** – displeil näidatava teabe vahetamine.
- 8 **Menu** (Menüü) – seadetemenüü avamine.
- 9 **Back** (Tagasi) – menüüs taseme võrra tagasi liikumine või menüüst väljumine.

#### 10 Helitugevusnupp

Raadiorežiimis: vajutage vaigistamiseks / vaigistuse tühistamiseks.

Bluetooth-režiimis: vajutage esitamiseks/peatamiseks.

Kõik allikad: pöörake paremale, et helitugevust suurendada.  
pöörake vasakule, et helitugevust vähendada.

Menüüs asudes: vajutage alammenüü avamiseks või valiku kinnitamiseks.  
Pöörake menüüelementide vahel navigeerimiseks.

### 2.2 Esikülg

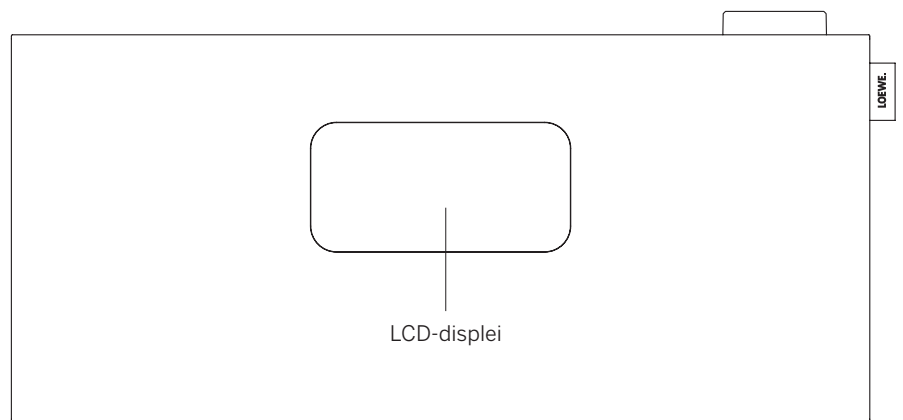

### 2.3 Tagakülg

1. **Teleskoopantenn**
2. **USB-C sisend** – USB PD toite ühendamiseks. PD-adapter annab 9 V toidet aku laadimiseks.
3. **3,5 mm kõrvaklapiväljund**
4. **Kensingtoni lukk** 

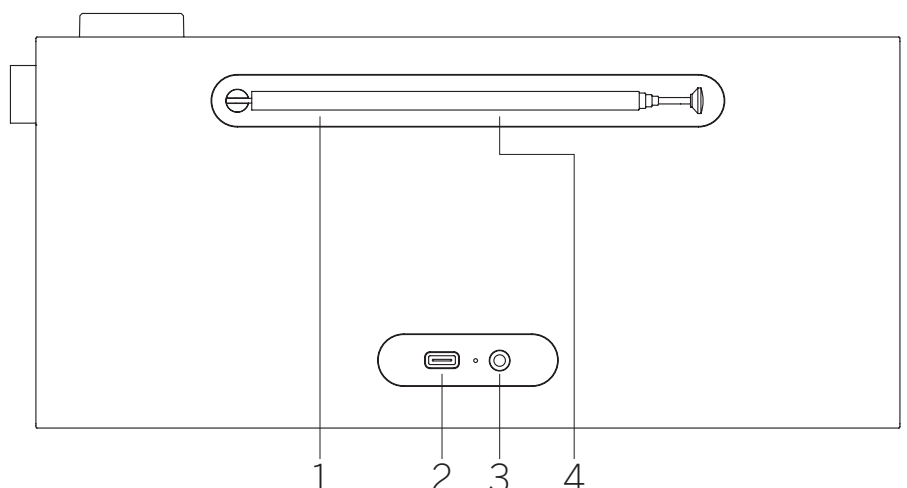

## 2.4 Displei sümbolid

Raadio displeil on rida sümboleid, mis süttivad vastavate funktsioonide kasutamisel.

1. Helitugevuse näidik
2. Aktiivne unetaimer
3. Aktiivne alarm
4. Aktiivne tukastus
5. AM/PM näidik 12-tunnise ajavormingu jaoks
6. DAB-radio allikas
7. FM-radio allikas
8. Signaali tugevuse näidik
9. Stereo raadiosignaali vastuvõtmine
10. Aku tase

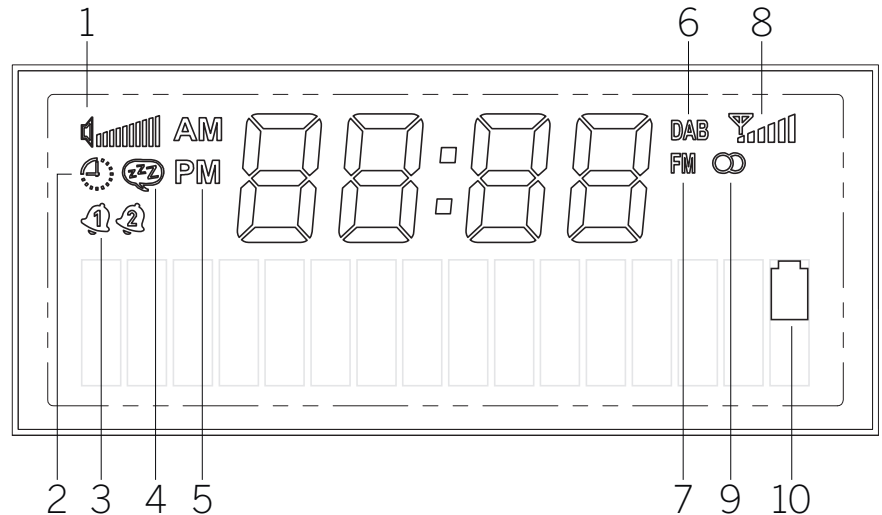

## 3 Aku laadimine

Antud portatiivsel raadiol on sisseehitatud liitium-ioonaku ja ta saab töötada ilma vooluvõrku ühendamata. Aku laetustaset saab kontrollida esiküljel asuvalt LCD-displeilt.

Aku laadimiseks ühendage komplekti kuuluv toiteallikas raadio tagaküljel asuvasse USB-pesasse. Selline kombinatsioon tagab ka raadiosignaali parima vastuvõtu. Seejärel ühendage toiteallikas vooluvõrgu pistikupesasse. Aku täis laadimine võib võtta aega kuni 3 tundi.

Hoiatus! Kasutage ainult komplekti kuuluvat toiteallikat või tähisega USB-C PD toiteallikat, mille väljundpinge on 9 V ja -võimsus vahemalt 10 W.

## 4 Esmakordne käivitamine

Tõmmake teleskoopantenn välja.

Sisselülitamiseks vajutage pikalt **toitenuppu**. Kui tegemist on seadme esmakordse kasutamisega, lülitub ta DAB-režiimi ja alustab automaatselt saada olevate jaamade skannimist.

Kellaaeg seadistatakse automaatselt vastavalt jooksvale kellaaajale.

Kui jaamade loend on pärast skannimist tühi, ei pruugi DAB-raadiojaamad olla piirkonnas saadaval või pole antenn välja tõmmatud. Proovige viia raadio teise kohta ja korrake automaatskannimist.

## 5 Põhitoimingud

### 5.1 Sisse/välja lülitamine

Raadio sisse või välja lülitamiseks vajutage mõni sekund **toitenuppu**. Kui raadio on sis-

se lülitunud, vajutage uuesti korraks sama nuppu, et lülitada seade ooterežiimi. Ooterežiimist tagasi lülitamiseks vajutage lihtsalt uuesti korraks toitenuppu. Teise võimalusena saate raadio ooterežiimist üles äratada, vajutades **helitugevusnuppu**.

Märkus: Kui raadio on vaigistatud või ei saa 15 minuti jooksul signaali, lülitub ta automaatselt ooterežiimi. Kui raadio on ooterežiimis ja on vaid akutoitel, lülitub ta 60 minuti möödudes täielikult välja (v.a juhul, kui on programmeeritud alarm). Kui raadio vooluvarustus toimub läbi toiteadapteri, jääb ta ooterežiimi.

### 5.2 Helitugevuse reguleerimine ja vaigistamine

Helitugevust saab reguleerida seadme **helitugevusnupuga**. **Helitugevusnupu** vajutamine vaigistab raadio. Uuesti nupule vajutamine taastab algse helitugevuse. Bluetooth-režiimis **helitugevusnupule** vajutamine peatab esitatava loo või jätkab selle esitamist.

### 5.3 Lisateave

Seadmel mitu korda nuppu **info** vajutades võidakse allikast ja jaamast olenevalt kuvada täiendavat teavet.

### 5.4 Allika vahetamine

Vajutage mitu korda nuppu **source** (allikas), et lülituda erinevate allikate vahel: DAB, FM, Bluetooth.

### 5.5 Põhimenüüs navigeerimine

Põhimenüü avamiseks vajutage nuppu **menu** (menüü). Menüüelementide vahel liikumiseks pöörake **helitugevusnuppu**. Valitud menüüe-

lemendi avamiseks või valitud valiku kinnitamiseks vajutage **helitugevusnuppu**. Menüüs ühe astme võrra tagasi liikumiseks vajutage nuppu **back** (tagasi).

## 6 Digiraadio (DAB+)

Digiraadio vastuvõtmiseks veenduge, et antenn on välja tõmmatud.

Vajutage mitu korda nuppu **source** (allikas), kuni näete displeil kirjet **[DAB]**.

### 6.1 Jaama skannimine

Raadiojaamade otsimiseks võite käivitada automaatsotsingu.

Selleks vajutage raadio ülaosas nuppu **menu** (menüü) ja raadio displeil avaneb põhimenüü. Navigeerige **helitugevusnupu** pöörates kirjeni **[full scan]** (täisskannimine) ja kinnitage **helitugevusnupu** vajutades oma valik. Displeile ilmub kirje **[scanning...]** (skannimine), seni leitud jaamade arv ja vastav edenemisriba. Seejärel salvestatakse jaamad tähestikulises järjekorras.

### 6.2 Käsitsi häälestamine

Märkus: Grupid tähistavad raadiojaamade rühmi, mis edastavad saateid konkreetses geograafilises piirkonnas konkreetsel sagedusel. Iga grupp koosneb mitmest jaamast, mis edastavad oma signaale korraga, võimaldades kuulajal ükskõik millisele neist häälestuda.

Teil on võimalik seadmel nuppu **menu** (menüü) kasutades käsitsi grupile häälestuda. Kui olete valinud valiku **[manual tuning]** (käsitsi häälestamine), saate valida soovitud ploki/sageduse ja kinnitada **helitugevusnupu** vajutades oma valiku. Raadio kuvab gruppi

puudutava teabe sh signaali tugevuse ja jaamade nimistu vastava grupi sees.

Kui raadio on edukalt uuele grupile häälestunud, salvestab ta automaatselt kõik selles grupis olevad jaamad jaamade loendisse. Kui aga ühtegi jaama ei leitud, saate nuppu **back** (tagasi) vajutades naasta ploki/sageduse valimise juurde.

## 6.3 Jaama valimine

Displei alaosasse ilmub hetkel valitud jaama nimi.

Vajutage nimistus eelmise või järgmise jaama valimiseks nuppu **< või >**.

## 6.4 Jaamade nimistu

Vajutage nuppu **menu** (menüü) ja kinnitage valik **[station list]** (jaamade loend), vajutades **helitugevusnuppu**. Pöörake **helitugevusnuppu** jaama valimiseks ja vajutage kinnitamiseks sama nuppu. Seade hakkab automaatselt mängima.

Märkus. Jaama vastuvõtukvaliteet on mitmest tegurist, nagu ilm, paigalduskoht ja antenni suund. Kui jaamade loendis asuvad jaama pole võimalik vastu võtta, muutke antenni suunda või raadio asukohta. Jaamad, mida pole enam võimalik vastu võtta, võib jaamade loendist eemaldada.

## 6.5 Jaamade, mida pole enam võimalik vastu võtta, kustutamine

Jaamu, mida pole enam võimalik vastu võtta, on võimalik loendist kustutada. Selleks vajutage nuppu **menu** (menüü) ja valige **[prune]** (kärpimine). Seejärel valige **[yes]** (jah) ja need jaamad kustutatakse. Valides **[no]** (ei) liigute te menüüs sammu võrra tagasi ja jaamu ei kustutata.

## 6.6 DAB-jaamade salvestamine mälukohanuppude alla

Teil on võimalik salvestada raadiol mälukohanuppude 1–5 alla kuni 5 lemmikjaama. Selleks valige soovitud raam ja vajutage pikalt vastavat mälukohanuppu, kuni displeile kuvatakse **[stored]** (Salvestatud). Mälukohtadele pääseb lihtsalt ligi, vajutades selleks korraks vastavat mälukohanuppu.

## 6.7 Dünaamikadiapasooni juhtimine (DRC)

Osad DAB-jaamad toetavad DRCd, mis vähendab valjude ja vaiksete helide vahelist erinevust.

Võimalikud on järgmised seadistused:

**[Off]** (väljas) – DRC on välja lülitatud, Broadcast DRCd (leviedastuse DRC) ignoreeritakse.

**[low]** (madal) – DRC on seatud leviedastaja poolt saadetu suhtes 1/2 tasemele.

**[high]** (kõrge) – kasutatakse leviedastaja saadetud DRC taset.

DRC määramiseks tegutsege järgmiselt:

Vajutage nuppu **menu** (menüü) ja valige **[DRC]**. DRC seadeid on võimalik muuta järgmises menüüs. Kehtiv seadistus on, mida tähistab **[\*]**.

Märkus: Mitte kõik DAB-saadet ei saa kasutada funktsiooni DRC. Kui leviedastaja DRCd ei toeta, pole raadio DRC-seadistusel mingit mõju.

# 7 FM raadio

FM-raadio vastuvõtmiseks veenduge, et antenn on välja tõmmatud.

Vajutage mitu korda nuppu **source** (allikas), kuni näete displeil kirjet **[FM]**.

## 7.1 Jaama skannimine

Teil on võimalik FM-jaamu automaatselt otsida. Selleks vajutage raadio ülaosas nuppu **menu** (menüü) ja raadio displeil avaneb põhimenu. **Helitugevusnuppu** pöörates navigeerige valikule **[full scan]** (täisskannimine) ja kinnitage **helitugevusnuppu** vajutades oma valik. Displeile kuvatakse kirje **[auto scanning..]** (automaatskannimine). Jaamad on järjestatud sageduse alusel.

## 7.2 Skannimise seaded

Selle funktsiooni abil saate kontrollida, milliseid jaamu salvestatakse jaamade automaatse otsimise ajal seadme mälu. Valides valiku **[strong stations only]** (ainult tugevad jaamad), salvestatakse mälu vaid tugeva vastuvõtusignaali jaamad. Selle kasutamiseks vajutage nuppu **menu** (menüü) ja valige **[scan setting]** (Skannimise seaded). Järgnevas menüüs saate valida kas **[all stations]** (Kõik jaamad) või **[strong stations only]** (Ainult tugevad jaamad). Kehtivat seadistust tähistab tärn **[\*]**.

## 7.3 Käsitsi häälestamine

FM-jaamal asudes vajutage pikalt nuppu **< või >**, et skannida käsitsi madalama või kõrgema sagedusega jaama.

Teise võimalusena võite vajutada nuppu **menu** (menüü) ja valida valiku **[manual tuning]** (Käsitsi häälestamine). Seejärel muutke helitugevusnuppu pöörates sagedust. Kinnitage helitugevusnuppu vajutades valitud sagedus.

## 7.4 Jaama valimine

Displei alaosasse ilmub parajasti valitud jaama nimi või sagedus.

Vajutage nimistus eelmise või järgmise jaama valimiseks nuppu **< või >**.

## 7.5 Jaamade nimistu

Vajutage nuppu **menu** (menüü) ja kinnitage valik **[station list]** (jaamade loend), vajutades **helitugevusnuppu**. Pöörake **helitugevusnuppu** jaama valimiseks ja vajutage kinnitamiseks sama nuppu. Seade hakkab automaatselt mängima.

Märkus. Jaama vastuvõtukvaliteet on mitmest tegurist, nagu ilm, paigalduskoht ja antenni suund. Kui jaamade loendis asuvad jaama pole võimalik vastu võtta, muutke antenni suunda või raadio asukohta. Jaamad, mida pole enam võimalik vastu võtta, võib jaamade loendist eemaldada.

## 7.6 FM-jaamade salvestamine mälukohanuppude alla

Teil on võimalik salvestada raadiol mälukohanuppude 1–5 alla kuni 5 lemmikjaama. Selleks valige soovitud raam ja vajutage pikalt vastavat mälukohanuppu, kuni displeile kuvatakse **[stored]** (Salvestatud). Mälukohtadele pääseb lihtsalt ligi, vajutades selleks korraks vastavat mälukohanuppu.

## 7.7 Mono/Stereo seaded

Kehva vastuvõtukvaliteediga jaamade puhul on võimalik saavutada mõningast kvaliteedi paranemist, kui lülitada monofoonilisele vastuvõtule. Selleks vajutage nuppu **menu** (menüü) ja valige **[mono/stereo]**. Järgnevas menüüs saate valida kahe valiku vahel: **[stereo allowed]** (stereo lubatud) või **[forced mono]** (sunnitud mono). Kehtivat seadistust tähistab **[\*]**.

# 8 Bluetooth-heli

Bluetooth-allika valimiseks vajutage mitu korda nuppu **source** (allikas), kuni näete displeil kirjet **[Bluetooth]**.

## 8.1 Bluetooth-seadmete esimest korda sidumine

Veenduge, et seotav seade on sisse lülitatud ja Bluetooth on aktiveeritud. Valige raadiol allikaks **[Bluetooth]**, vajutades selleks nuppu **source** (allikas). Displeile kuvatakse tekst **[unpaired]** (sidumata). Nüüd avage seotava seadme Bluetooth-seaded ja alustage seal olemasolevate Bluetooth-seadmete otsimist. Sidumisprotsessi alustamiseks valige „Loewe radio.frequency“.

Nüüd on võimalik seadme kaudu taasesitamist juhtida.

## 8.2 Järgmise seadme sidumine

Kui soovite raadioga järgmist seadet siduda, tuleb teil esmalt katkestada olemasoleva seotud seadme ühendus. Selleks vajutage raadiol pikalt nuppu **source** (allikas), kuni seade on lahutatud. Kui ühtegi seadet pole ühendatud, hakkab displeil vilkuma kirje **[unpaired]** (sidumata).

Kui olete eelmise seadme lahti ühendanud, võite eelnevalt kirjeldatud toiminguid korrates alustada uue seadme sidumise.

## 9 Alarmi seaded

Antud raadiol on 2 eraldi alarmiaega, mida on võimalik eraldi seadistada. Nupu **alarm** vajutamine käivitab mitmetoimikulise seadistusprotsessi. Kui te teete mõnes neis toimingutes vea, saate nuppu **back** (tagasi) vajutades minna tagasi eelnevasse toimingusse.

**TOIMING 1:** Vajutage alarmiseadete avamiseks nuppu **alarm**. Valige **helitugevusnuppu** pöörates üks kahest võimalikust alarmist, mida soovite seadistada ja kinnitage **helitugevusnuppu** vajutades oma valik.

**TOIMING 2:** Valige valitud alarmi aktiveerimiseks ja alarmi seadistamisega jätkamiseks **[alarm on]** (alarm sees). Valik **[alarm off]** (alarm väljas) lülitab käsil oleva alarmi välja.

**TOIMING 3:** Määrake alarmi aeg. Väärtusi saab muuta **helitugevusnuppu** pöörates. Väärtuse salvestamiseks vajutage **helitugevusnuppu**. Pärast väärtuse salvestamist valitakse automaatselt järgmine numbriplakk. Korra keegi väärtuste seadistamiseks eelnevaid toiminguid.

**TOIMING 4:** Valige **helitugevusnupuga** alarmi allikas. Võimalikeks valikuteks on: **[DAB]**, **[FM]**, **[buzzer]** (sumisti).

**TOIMING 5:** Siin on ära märgitud, millise jaama saatel te soovite ärgata. Siin on saadaval viimati kuulatud jaam või lemmikutesse salvestatud jaamad. See ei kehti sumistirežiimi puhul.

**TOIMING 6:** Valige siin, millistel päevadel peaks äratus aktiveeruma. Võimalikud on järgmised valikud: **[Once]** (üks kord) / **[daily]** (iga päev) / **[weekends]** (nädalavahetus) / **[weekdays]** (tööpäevad). Kui valida **[once]** (üks kord), palutakse teil määrata kuupäev, millal alarm peaks käivituma.

Kui olete kõik seadistused ära teinud, ilmub displeile lühikeseks ajaks kinnituseks kirje **[alarm stored]** (alarm on salvestatud). Kellast vasakule poole displeile ilmub kellasümbol koos numbriga 1 või 2, mis tähistab parajasti valitud alarmi.

Alarmi käivitades võite **helitugevusnuppu** vajutades käivitada tukastusfunktsiooni. Alarmi välja lülitamiseks vajutage **toitenuppu**.

Märkus: Alarmirežiim on aktiivne vaid siis, kui raadio on kas oote- või töörežiimis. Alarm ei käivitu, kui raadio on täielikult välja lülitatud.

### 9.1 Täiendavad alarmiseadistused

Alarmil on olemas ka täiendavad seadistused. Nendeni pääseb, kui vajutada nuppu **menu** (menüü), valida **[system settings]** (süsteemiseaded) ja seejärel **[alarm settings]** (alarmiseaded).

**TOIMING 1:** Kasutage **helitugevusnuppu**, et määrata alarmi kestus. Võimalikeks valikuteks on: 1, 5, 10, 15, 30 minutit.

**TOIMING 2:** Kasutage **helitugevusnuppu**, et määrata tukastuse kestus. Võimalikeks valikuteks on: 5, 10, 15, 20, 30 minutit. Alarmi kestudes käivitab **helitugevusnupu** vajutamine tukastusfunktsiooni, mis vaigistab ajutiselt alarmi.

**TOIMING 3:** Määrake siin soovitud helitugevus.

Märkus: Need seadistused kehtivad mõlemale alarmile.

## 10 Unetaimer

Selle funktsiooniga saate raadio pärast kindlaks määratud aja möödumist automaatselt ooterežiimi lülitada. Selleks vajutage nuppu **menu** (menüü), valige **[system settings]** (süsteemiseaded) ja seejärel **[sleep]** (uni). Seejärel valige üks järgmistest võimalustest ja kinnitage **helitugevusnuppu** vajutades oma valik. Valida saab kas 15, 30, 45, 60 või 90 minutid. **[sleep off]** (uni on välja lülitatud) kustutab eelnevalt määratud ajaperioodi.

Displei üleval vasakus nurgas süttib väike kellaikoon, mis näitab, et unetaimer on sisse lülitatud.

## 11 Kuupäeva- ja kellaaja-seaded

Kellaaja- ja kuupäevaseadeid saab teha menüüs **[time/date]** (kellaag/kuupäev), kuhu pääseb valikust **[system settings]** (süsteemiseaded). Võimalikud on järgmised valikud:

### 11.1 Käsitsi kohandamine

Menüüs **[manual adjustment]** (Käsitsi kohandamine) saate kellaega ja kuupäeva käsitsi seadistada. Väärtusi saab muuta **helitugevusnuppu** pöörates. Väärtuse salvestamiseks vajutage **helitugevusnuppu**. Pärast väärtuse salvestamist valitakse automaatselt järgmine numbriplakk. Eelnevaid

tegevusi korrates seadistage kõik kuupäeva ja kellaaja väärtused.

Märkus: Kuupäeva ja kellaega hangitakse ja värskendatakse automaatselt DAB-/FM-raadiosignaalist. Kui soovite kuupäeva ja kellaega käsitsi seadistada, tuleb teil automaatne värskendamine välja lülitada. Vt jaotist 11.4.

### 11.2 12 / 24 h vorming

Menüüs **[12/24h format]** (12 / 24 h vorming) on teil võimalik valida, kas kellaega näidatakse 12- või 24-tunnises vormingus. Valige **helitugevusnuppu** pöörates soovitud variant ja vajutage kinnitamiseks **helitugevusnuppu**. Hetkel valitud valik on tähistatud tärniga **[\*]**.

### 11.3 Kuupäevavorming

Menüüs **[date format]** (kuupäevavorming) on teil võimalik määrata, kuidas kuupäeva raadiol näidatakse. Päev-kuu-aasta või kuupäev-aasta. Hetkel valitud valik on tähistatud tärniga **[\*]**.

Märkus: FM- või DAB-raadiot kuulates saate nuppu **info** mitu korda vajutades kuvada displeile kuupäeva. Kuupäeva kujutatakse ka siis, kui raadio on ooterežiimis.

### 11.4 Automaatne värskendamine

Menüüs **[auto update]** (automaatne värskendamine) on teil võimalik valida allikat, mille kaudu kuupäeva ja kellaega värskendatakse. Võimalikud on järgmised valikud:

**[from FM + DAB]** (FM+DAB kaudu): kellaega ja kuupäeva värskendatakse DAB või DAB kaudu, olenevalt kumb neist on saadaval.

**[from DAB]** (DAB kaudu): kellaega ja kuupäeva värskendatakse ainult DAB kaudu.

**[from FM]** (FM kaudu): kellaega ja kuupäeva värskendatakse ainult FM kaudu.

**[Off]** (väljas): kellaega ja kuupäeva värskendatakse käsitsi.

Hetkel valitud valik on tähistatud tärniga **[\*]**.

## 12 Displei seaded

Displei seadetes on teil võimalik muuta displei vaikimisi eredust ja määrata aega, mil displei hämardatakse.

Vajutage nuppu **menu** (menüü), valige **[system settings]** (süsteemiseaded) ja seejärel **[display settings]** (displeiseaded). Võimalikud on järgmised valikud:

**[Dimming]** (hämardamine): see valik võimaldab teil määrata, kui pika aja möödudes lülitub displei eredus hämaramale tasemele.

Valikud: **[off / 10 / 20 / 30 / 45 / 60 / 90 / 120 / 180 seconds]**

**[off]** (väljas) tähendab, et raadiol on pidevalt vaikimisi eredustase.

Pärast hämardamise alguse soovitud aja valimist tuleb teil valida, kuidas displei hämardamine toimub.

**[low]** (madal) – määratud aja möödumisel lülitub displei automaatselt displei madalale eredustasemele.

**[display off]** (displei on välja lülitatud) – määratud aja möödumisel lülitub displei täielikult välja.

Märkus: Displei tagasi sisse lülitamiseks vajutage raadiol suvalist nuppu.

**[Brightness]** (Eredus): displei vaikimisi eredus. Valikud: **[high]** (kõrge) / **[medium]** (keskmine) / **[low]** (madal)

## 13 Ekvalaiser

Ekvalaiser abil on teil võimalik kohandada raadio helipilti. Teil on võimalik valida eel määratud seadete hulgest. Tegutsege järgmiselt:

Vajutage nuppu **menu** (menüü), valige **[system settings]** (süsteemiseaded) ja seejärel **[EQ]** (ekvalaiser). Valige **helitugevusnupp** pöörates sobiv heliprofiil ja vajutage seejärel valiku kinnitamiseks **helitugevusnupp**. Valida on võimalik järgmiste profiilide vahel: **[Neutral]** (Neutraalne) / **[Classic]** (Klassikaline) / **[Pop]** / **[Rock]** / **[Speech]** (Kõne)

## 14 Hädaolukorrast hoiatamine (EWF)

Antud raadio toetab hädaolukorrast hoiatamist (EWF). Piirkonnas, kus raadio saab võtta vastu DAP-signaali, aset leidnud tehnilise- või loodusõnnetuse korral aktiveerib päästeameti alarmi, mis tühistab kõik tavapärased programmipakkujad.

EWF-i aktiveerimise korral, kui raadio on ooterežiimis, ärkab ta automaatselt ja hakkab esitama alarmisignaali.

EWF-alarmi ajal kuvatakse displeile ka täiendav teave.

EWF-i seadistamiseks vajutage nuppu **menu** (menüü), valige **[system settings]** (süsteemiseaded) ja seejärel **[emergency warning]** (hädaolukorrast hoiatamine). Pöörake **helitugevusnupp**, et teha valik järgmiste võimaluste seast:

**[warning only]** (ainult hoiatus): EWF-alarmi käivitavad vaid ametlikud hoiatused.

**[no warning]** (ilma hoiatusteta): EWF on välja lülitatud. Hädaolukordade ajal alarm ei rakendu.

**[warning + test]** (hoiatus + test): alarm käivitub ametliku hoiatuse ajal ja ka testhoiatuste korral.

Märkus: selle funktsiooni olemasolu sõltub riigist/piirkonnast.

## 15 Keel

Menüüs **[language]** (keel) on teil võimalik määrata raadio menüü keel.

Vajutage nuppu **menu** (menüü), valige **[system settings]** (süsteemiseaded) ja seejärel **[language]** (keel). Valige **helitugevusnupp** pöörates keel ja vajutage kinnitamiseks **helitugevusnupp**. Valida on võimalik järgmisi keeli: inglise, saksa, itaalia, prantsuse, hispaania, hollandi.

Praegune menüükeel on tähistatud tärniga **[\*]**.

## 16 Tehaseseadete taastamine

Vajutage nuppu **menu** (menüü), valige **[system settings]** (menüüseaded) ja seejärel **[factory reset]** (tehaseseadete taastamine). Tehaseseadete taastamiseks valige **[yes]** (jah), pöörates selleks **helitugevusnupp**.

Tähelepanu! Kõik varasemad seadistused kustutatakse. Kui valite **[no]** (ei), siis toiming tühistatakse.

Märkus: kindlasti lähtestage raadio tagasi tehaseseadetele enne seadme edasi andmist (näiteks müümisel, uuele omanikule loovutamisel või utiliseerimisel).

## 17 Tarkvara versioon

Praeguse püsivaraversiooni teada saamiseks vajutage nuppu **menu** (menüü), valige **[system settings]** (süsteemiseaded) ja seejärel **[SW version]** (tarkvara versioon). Displeile kuvatakse tarkvara versiooni number. Klienditeenindusega ühendust võttes on oluline, et teil oleks see number käepärast. Tarkvara versiooni menüüst väljumiseks vajutage lihtsalt nuppu **back** (tagasi).

## 18 Kõrvaklapid

Kui teile meeldib pigem omaette raadiot kuulata, võite ühendada raadio tagaküljel asuvasse kõrvaklappipesasse paari kõrvaklappe. Enne kõrvaklappide kõrva sisestamist veenduge aga, et helitugevus oleks madalale tasemele reguleeritud, kuna vali heli võib tekitada ebamugavustunnet või põhjustada kuulmiskahju.

Kõrvaklappide ühendamisel vaigistatakse raadio sisseehitatud kõlarid automaatselt ja heli väljutamine toimub ainult kõrvaklappide kaudu. Kui soovite uuesti läbi raadio kõlarite

heli kuulata, eraldage lihtsalt kõrvaklapid raadiost.

## 19 Rakendused

Skannige telefoniga järgnevat QR-koodi ja laadige alla soovitatav rakendus.



„my Loewe“ on lähtepunkt Loewe maailma ja annab teile juurdepääsu kõigi teie Loewe toodete kasutusjuhenditele.



## 20 Tõrkeotsing

Seadme rikke korral soovitame enne infotelefonile helistamist kontrollida üle järgmised soovitusel.

Probleem	Võimalik põhjus	Lahendus/märkused
<b>Raadiot ei õnnestu sisse lülitada.</b>	<ul style="list-style-type: none"> <li>a. Aku laetustase võib olla väga madal.</li> <li>b. Raadio toide võib täielikult puududa.</li> </ul>	<ul style="list-style-type: none"> <li>a. Laadige raadio.</li> <li>b. Raadio sisselülitamiseks vajutage pikalt ootenuppu. Lühike vajutus ootenupule raadiot ei käivita.</li> </ul>
<b>Heli puudub</b>	<ul style="list-style-type: none"> <li>a. Heli on vaigistatud</li> <li>b. Helitugevus on vähendatud miinimumini.</li> <li>c. Valitud on vale allikas.</li> <li>d. DAB-signaali vastuvõtt on kehv.</li> <li>e. Bluetooth-allikas on seatud pausile.</li> <li>f. Bluetooth pole seotud</li> </ul>	<ul style="list-style-type: none"> <li>a. Raadio võimaliku summutamise tühistamiseks vajutage helitugevusnuppu .</li> <li>b. Reguleerige helitugevus õigele tasemele.</li> <li>c. Veenduge, et valitud on soovitud allikas.</li> <li>d. Muutke oma raadio asendit või muutke jaama.</li> <li>e. Vajutage taasesitamise jätkamiseks helitugevusnuppu.</li> <li>f. Siduge seade enne kuulamist raadioga.</li> </ul>
<b>Probleemid raadio vastuvõtmisega</b>	<ul style="list-style-type: none"> <li>a. Antenn võib olla suunatud valesse suunda.</li> <li>b. Seade võib asuda kohas, kus signaal on võrk või puudub. Võimalik, et vastuvõttu segavad teised läheduses asuvad elektriseadmed.</li> <li>c. Asukoht ei sobi DAB+ signaalide vastuvõtmiseks.</li> </ul>	<ul style="list-style-type: none"> <li>a. Muutke antenni suunda.</li> <li>b. Leidke sobivam asukoht.</li> <li>c. Kontrollige, kas teie geograafiline punkt on DAB+ signaaliga kaetud.</li> </ul>
<b>Raadio ei ole Bluetooth-sidumise käigus nähtav</b>	Raadio ei ole Bluetooth-sidumise režiimis.	Valige raadio allikaks Bluetooth-režiim ja avage sidumine. Oodake mõni sekund, kuni raadio telefonile ilmub.
<b>Raadiot pole võimalik laadida</b>	Kasutatakse ebasobivat USB-laadijat.	Kasutage komplekti kuuluvat laadijat.

## Utiliseerimine

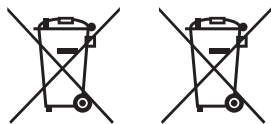

Kasutatud elektri- ja elektroonikaseadmete ning patareide utiliseerimine.

Ratastega prügikonteiner, millele on rist peale tõmmatud, näitab, et seda toodet ei tohi käsitseda tavalise olmeprügina, vaid tuleb toimetada kasutatud elektri- ja elektroonikaseadmete ning patareide taaskäitlemiseks kogumispunkti. Juhised aku eemaldamiseks enne seadme utiliseerimist leiate Loewe kodulehelt. Toodet korralikult utiliseerida aйдdates kaitsete keskkonda ja kaasinimeste tervist. Vale või ebasobiv utiliseerimine seab keskkonna ja tervise ohtu. Toote taaskäitlemise kohta lisateabe saamiseks võtke ühendust kohaliku omavalitsuse või jäätmeäitlusettevõttega. Tähelepanu! Patareisümboli all asuv märk „Pb“ näitab, et patarei sisaldab pliid.



- Loewe radio.frequency
- Tehnilised andmed

## Tehnilised andmed

<b>Audio</b>	
Akustilise kõlari kontseptsioon	suletud + passiivsed membraanid
Kanali konfigureerimine (kõlari paigutus)	2,0 (stereo)
Väljund (vatiid siinus / muusika)	14 / 28
Drawer (aktiivne + passiivne)	2 (2 x 2,5")
Suund eest / tagant / ülevalt / tagant väljutamine	● / — / — / —
2-kanalline lõikesagedus	●
D-klassi võimendi	●
Sagedusvahemik (Hz)	80–20 000
Eraldi bassi- ja kõrgete helide juhtimine / valjus	● (ekvalaiseriseaded)
<b>Displei</b>	
Displei lahutusvõime (pikselid)	mitmiksegment
Kuvatehnoloogia	LCD (reguleeritav ekraan)
Displei diagonaal (cm/toll)	7,0 / 2,7
<b>Vastuvõtmine</b>	
DAB vastuvõtmise sagedus III (MHz) / EWF	174,9–239,2 / ●
UKW (analoog FM-raadio) / RDS	87,5–108,0 / ●
<b>Kasutamine</b>	
Nutirakendused (kõik: Android + iOS)	rakendus my Loewe
<b>Multimeedia</b>	
Bluetooth-muusikamängija	●
FM / DAB+ / Internetiraadio	● / ● / —
<b>Ühenduvus ja liidesed</b>	
USB	1 x USB-C (laadimine)
Bluetooth	●
Kõrvaklappide väljund	●
Antenn IEC	● (fikseeritud teleskoop)
Kensingtoni vargavastane lukk	●
<b>Võrk</b>	
Bluetoothi standard	5,0
Bluetoothi võimsus (max. mW)	<3
Bluetoothi sagedusvahemik:	2,4 GHz
Bluetoothi protokollid	A2DP SNK, AVRCP
<b>Energia</b>	
Toitepinge AC	100–240 V, 50/60 Hz
Võimsustarve ootel <sup>1)</sup> / võrk ootel (W)	<0,75 / —
<b>Mobiilsus</b>	
Aku tüüp	7,4 V / 2200 mAh
Laadimisvool	9 V, 2 A
Laadimisaeg	3 h
Esitusae	12–14 h @ 60 dB
<b>Keskkond</b>	
Ümbritsev temperatuur töötamise ajal	5–40 °C
Suhteline õhuniiskus (mitte kondenseeruv)	35–90%
<b>Mõõdud</b>	
Kaal (ligik. kg) koos standardse paigalduslahendusega	1,2
L* x K x S (ligik. cm) ilma paigalduslahendusega (*sh signatuurlipp)	21,1 x 13,2 x 6,8
<b>Komplekti sisu</b>	
Juhend / toitejuhe	● / USB-C-kaabel (90 cm)
Muud	USB-C toiteadapter (EU, UK, AUS)

- = saadaval — = pole saadaval

Tehnilisi andmeid ja tarnevalikuid võidakse muuta ilma sellest ette teatamata. Tooteportfell võib olla erinev ja sõltuda konkreetsest riigist. Kõiki teenindusküsimusi käsitletakse juhtumipõhiselt.

<sup>1)</sup> Kui kasutatakse algupärasid toidid.

## Mange Tak

for at vælge et Loewe-produkt. Vi er glade for at have dig som kunde. Hos Loewe kombinerer vi de højeste standarder for teknologi, design og brugervenlighed. Det gælder både for tv, lyd og tilbehør. Hverken teknologi eller design er et mål i sig selv, men skal tilsammen give vores kunder den bedst mulige lyd- og billedoplevelse.

Vores design er ikke styret af kortsigtede, moderigtige tendenser. For når alt kommer til alt, har du købt et stykke udstyr af høj kvalitet, som du vil nyde i morgen og i overmorgen.

## Indhold

Pakken indeholder .....	132
Placering af klassificeringsetiketten ..	132
1 Vigtige sikkerhedsinstruktioner ...	133
2 Hovedenhed Komponenter .....	135
3 Genopladning af batteriet .....	136
4 Første opstart .....	136
5 Grundlæggende betjening .....	136
6 Digital radio (DAB+) .....	136
7 FM radio .....	137
8 Bluetooth-lyd .....	137
9 Alarminstillinger .....	138
10 Sleep timer .....	138
11 Indstillinger for dato og tid .....	138
12 Indstillinger for display .....	138
13 Equalizer .....	139
14 Nødadvarselsfunktionalitet (EWF) .....	139
15 Sprog .....	139
16 Nulstilling til fabrikken .....	139
17 Software-version .....	139
18 Hovedtelefoner .....	139
19 Apps .....	139
20 Fejlfinding .....	140
Bortskaffelse .....	140

## Pakken indeholder

Pak forsigtigt enheden ud, og sørg for, at alt tilbehør er til stede:

- Loewe radio.frekvens
- Strømforsyning (USB-C PD) med 3 udskiftelige stikhoveder til Storbritannien, CE-markedet og Australien
- USB-C-kabel
- Hurtig startvejledning
- Sikkerhedsinstruktioner
- Teknisk datablad

## Placering af klassificeringsetiketten

Mærkat med modelnummer og driftsspænding findes på undersiden af produktet.

# 1 Vigtige sikkerhedsinstruktioner

Vær opmærksom på dette: Læs denne side omhyggeligt for at sikre sikker brug af enheden.

Følg alle sikkerheds- og betjeningsinstruktioner, når du bruger dette produkt.

Du bør gemme sikkerheds- og betjeningsvejledningen til senere brug.

Overhold alle advarsler, der er markeret på produktet og anført i betjeningsvejledningen.

## Forklaring af symboler

 Dette symbol angiver risici forårsaget af højspænding.

 Dette symbol skal advare brugeren om andre, mere specifikke risici.

 Dette symbol angiver farer forårsaget af udvikling af brand.

## 1.1 Installation

### 1.1.1 Placering

Placer enheden på en stabil, jævn overflade.

### 1.1.2 Kabler

Placér ladekablet på en sådan måde, at det ikke kan blive beskadiget. Kablet må ikke bøjes eller lægges over skarpe kanter, stå på eller udsættes for kemikalier.

### 1.1.3 Miljø

Enheden er designet til tørre rum (stuer og kontorlokaler). Den må ikke bruges i rum med høj luftfugtighed (f.eks. badeværelse, sauna) eller udendørs.

Når du bruger enheden, skal du sørge for, at den er beskyttet mod fugt (dryppende og stænkende vand eller kondens).

### 1.1.4 Brug ikke denne enhed i nærheden af vand

 Apparatet må aldrig udsættes for vand eller vandsprøjt, f.eks. i nærheden af et badekar, en håndvask, en våd kælder eller en swimmingpool.

Anbring aldrig beholdere fyldt med væsker, som f.eks. blomstervaser, på enheden.



## 1.1.5 Ventilation



Slidser og åbninger i kabinettet bruges til at ventilere enheden for at sikre pålidelig drift af enheden og for at beskytte enheden mod overophedning. Ventilationshullerne må ikke blokeres. Installer enheden i henhold til producentens anvisninger. Bloker aldrig ventilationshullerne ved at placere enheden på en sofa, et tæppe eller lignende bløde overflader. Denne enhed bør ikke installeres i en bogreol eller et indbygget klædeskab, medmindre der er sørget for tilstrækkelig ventilation.

## 1.1.6 Varme



Installer ikke enheden i nærheden af varme overflader, såsom radiatorer, varmeblæsere, komfurer eller andre enheder. Anbring aldrig genstande med åben ild, som f.eks. stearinlys, på eller i nærheden af enheden. De installerede batterier må ikke udsættes for overdreven varme som f.eks. direkte sollys eller åben ild.

## 1.1.7 Tilbehør

Brug kun det tilbehør, der er specificeret af producenten.

## 1.2 Anvendelse

### 1.2.1 Tiltænkt anvendelse

Denne enhed er udelukkende beregnet til modtagelse og afspilning af lydsignaler. Den kan bruges som en stationær radio, der er tilsluttet en stikkontakt til kontinuerlig drift, eller som en bærbar radio, der drives af et indbygget batteri, hvilket gør den nem at transportere.

Enheden understøtter både FM- og DAB-radiosignaler. Derudover har den Bluetooth-forbindelse, så du kan parre den med din mobile enhed og benytte den som en Bluetooth-højtaler.

### 1.2.2 Overbelastning



Overbelast aldrig stikkontakterne ved at bruge flere stikkontakter, da der ellers er risiko for brand.

### 1.2.3 Tordenvejr



Af sikkerhedsårsager bør apparatet tages ud af stikkontakten i forbindelse med tordenvejr, eller hvis det ikke bruges i længere tid.

### 1.2.4 Indtrængning af fremmedlegemer og væske



Pas på, at der ikke kommer fremmedlegemer eller væske ind i apparatet gennem ventilationshullerne, da det ellers kan komme i kontakt med højspændingskomponenter eller kortslutte, hvilket kan medføre brand eller elektrisk stød.

### 1.2.5 Risici forbundet med stor volumen



For at undgå mulige høreskader må du ikke lytte ved høj lydstyrke i længere tid ad gangen.

### 1.2.6 Afbrydelse af strømforsyningen

Den tænd/sluk-knap, der måtte være, afbryder ikke strømforsyningen helt. For at afbryde enheden helt fra lysnettet skal du tage netkablet ud af stikkontakten.

Netstikket skal være let tilgængeligt, så enheden til enhver tid kan tages ud af stikkontakten.

## 1.3 Vedligeholdelse

### 1.3.1 Vedligeholdelse af enheden

Forsøg aldrig selv at udføre vedligeholdelse af denne enhed, da strømførende dele kan blive eksponeret gennem åbningerne eller ved at fjerne dæksler, og det kan være farligt at komme i kontakt med dem. Overlad al vedligeholdelse til kvalificeret servicepersonale.

### 1.3.2 Rengør kun med en tør klud!

Træk stikket til dette apparat ud af stikkontakten, før du rengør produktet. Brug aldrig flydende rengøringsmidler eller rengøringspray. Brug kun en fugtig klud til rengøring.

## 1.4 Pleje af batterier

Hvis du ikke bruger produktet i længere tid, skal du sørge for at oplade det mindst en gang om måneden for at bevare dets ydeevne.

## 1.5 Genopladelige batterier

Genopladelige batterier er sliddele og er derfor ikke dækket af garantien.

Defekte genopladelige batterier kan ikke udskiftes af kunden. I tilfælde af defekte genopladelige batterier be-

des du kontakte din lokale forhandler.

**BEMÆRK:** Forkert isætning (omvendt spænding/kortslutning) af de genopladelige lithium-ion-batterier medfører risiko for eksplosion. Udskift kun genopladelige batterier med en identisk eller lignende type.

## 1.6 Reparation

### 1.6.1 Skader, der kræver reparation

Reparationer må kun udføres af et kvalificeret servicecenter. Reparation er påkrævet, hvis enheden er blevet beskadiget, hvis der er trængt væske ind i enheden, hvis der er trængt genstande ind i enheden, hvis enheden har været udsat for regn eller fugt, hvis den holder op med at fungere korrekt eller er faldet ned.

### 1.6.2 For at minimere risikoen for elektrisk stød

Fjern ikke skruer, dæksler eller andre dele fra enheden.

## 1.7 Automatisk energibesparende funktion

Enheden er udstyret med en automatisk energibesparende funktion. Denne strømbesparende funktion sætter enheden i standbytilstand, når afspilning enten er dæmpet (Mute) eller sat på pause i en længere periode.

## EU-overensstemmelseserklæring

Hermed erklærer Loewe Technology GmbH, at dette produkt opfylder de væsentlige krav og andre relevante bestemmelser i direktiv 2014/53/EU og alle gældende EU-direktiver.

Du kan finde den komplette overensstemmelseserklæring i produktudvalget på: [www.loewe.tv/int/support](http://www.loewe.tv/int/support)

Dette produkt kan bruges i alle EU's medlemslande.

## 2 Hovedenhed Komponenter

### 2.1 Øverste side

- 1 **Tænd/sluk-knap** – Tryk længe for at tænde eller slukke for radioen. Når radioen er tændt, sætter et kort tryk radioen i standbytilstand. Når radioen er i standbytilstand, skal du trykke kortvarigt for at tænde den.
- 2 **Source** – Tryk for at skifte inputkilde. Skift mellem DAB-, FM- og Bluetooth-tilstand.
- 3 **Alarm** – Indtast alarminstillinger.
- 4 **Forudindstillede knapper** – I radiotilstand: Tryk kortvarigt for at hente favoritradiostationen. Tryk og hold nede for at gemme den aktuelle radiostation.  
I FM-radiotilstand: kort tryk for at skifte til den forrige gemte station. Langt tryk for at scanne efter en station med lavere frekvens.  
I Bluetooth-tilstand: spring til forrige nummer.
- 5 **<** – I DAB-radiotilstand: kort tryk for at skifte til forrige gemte station.  
I FM-radiotilstand: kort tryk for at skifte til den forrige gemte station. Langt tryk for at scanne efter en station med lavere frekvens.  
I Bluetooth-tilstand: spring til forrige nummer.
- 6 **>** – I DAB-radiotilstand: kort tryk for at skifte til næste gemte station.

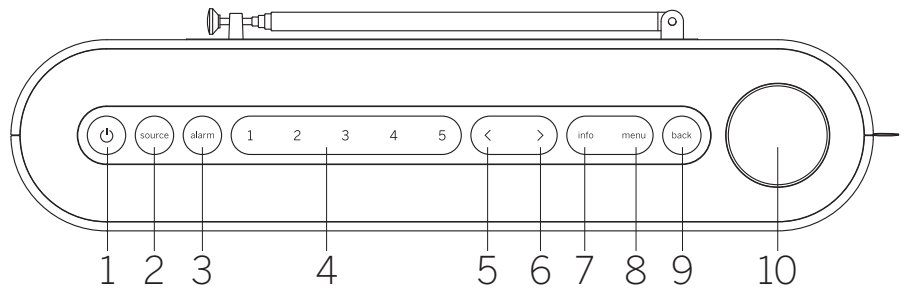

- I FM-radiotilstand: Tryk kort for at skifte til den næste gemte station. Tryk længe for at scanne efter en station med højere frekvens.  
I Bluetooth-tilstand: spring til næste nummer.
- 7 **Info** – Skift information, der vises på displayet.
  - 8 **Menu** – Åbn indstillingsmenuen.
  - 9 **Tilbage** – Gå tilbage i menuen eller forlad menuen.

#### 10 **Lydstyrkeknap**

- I radiotilstand: tryk for at slå lyden til/fra.  
I Bluetooth-tilstand: Tryk for at afspille/pause.  
Alle kilder: Drej med uret for at øge lydstyrken.  
Drej mod uret for at sænke lydstyrken.  
Mens du er i Menu: Tryk for at åbne undermenuen eller bekræfte valget.  
Drej for at navigere mellem menupunkterne.

### 2.2 Forsiden

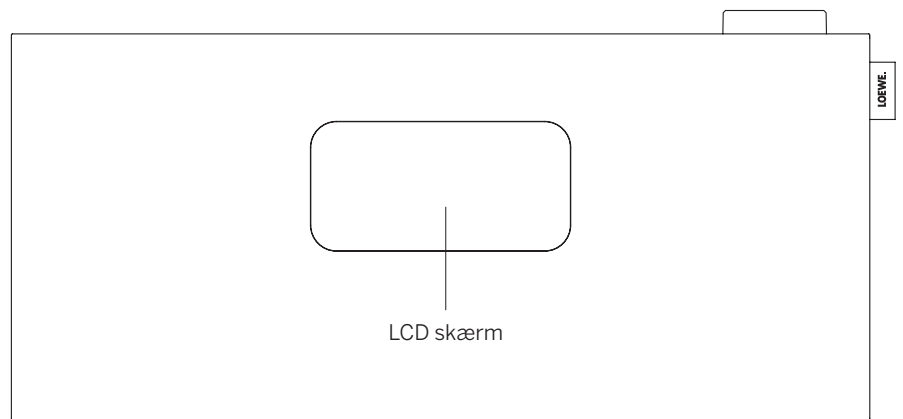

### 2.3 Bagside

1. **Teleskopisk antenne**
2. **USB-C indgang** – tilslut USB PD-strømforsyning. PD-adapteren leverer 9 V til genopladning af batteriet.
3. **3,5 mm udgang til øretelefoner**
4. **Kensington Lock** 

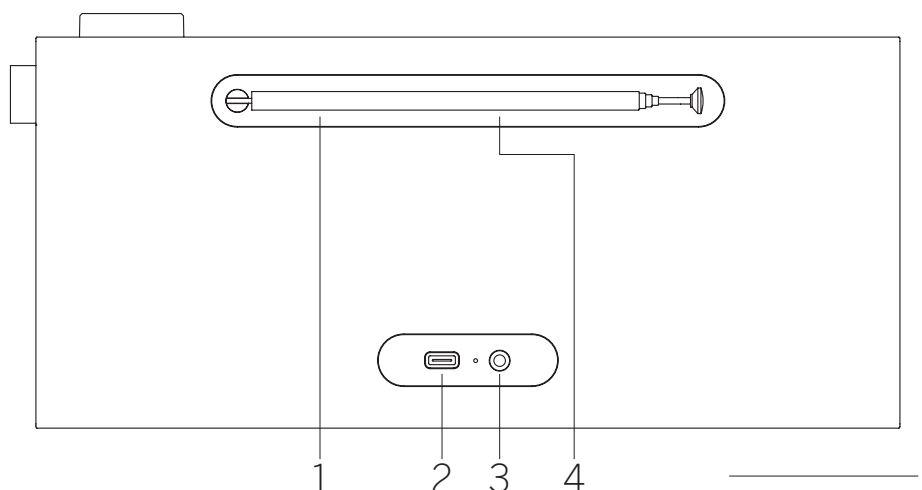

## 2.4 Vis symboler

Radioens display har forskellige symboler, der lyser, når de tilsvarende funktioner er i brug.

1. Indikator for lydstyrke
2. Sleep-timer aktiv
3. Alarm aktiv
4. Snooze aktiv
5. AM/PM-indikator til 12-timers tidsformat
6. DAB-radiokilde
7. FM-radiokilde
8. Indikator for signalstyrke
9. Modtagelse af stereoradiosignal
10. Batteriniveau

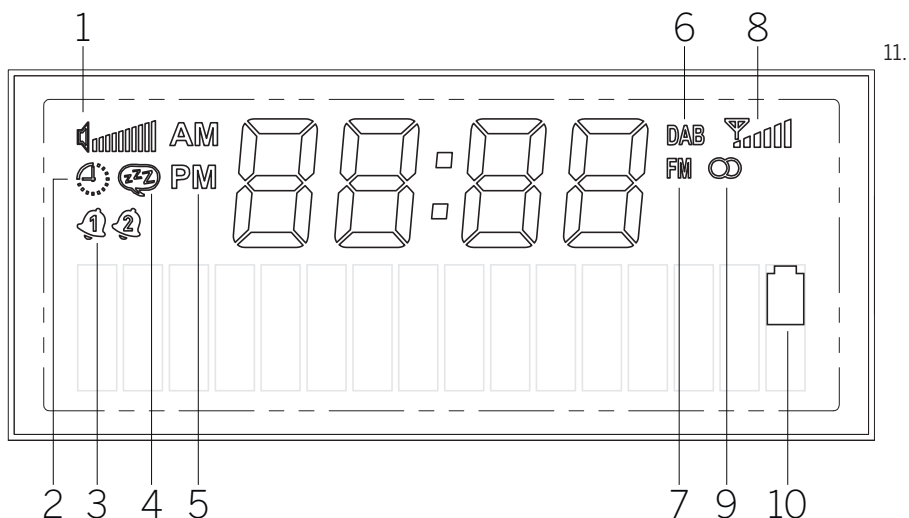

## 3 Genopladning af batteriet

Denne bærbare radio har et indbygget genopladeligt lithium-ion-batteri og kan fungere uden at være tilsluttet en stikkontakt. Du kan tjekke batteristatus på LCD-displayet på forsiden .

For at genoplade batteriet skal du tilslutte den medfølgende strømforsyning til radioens USB-indgang på bagsiden. Denne kombination sikrer også den bedste radiomodtagelse. Sæt derefter strømforsyningen i en stikkontakt. Det kan tage op til 3 timer at oplade batteriet helt.

Advarsel: Brug kun den medfølgende strømforsyning eller en strømforsyning, der er mærket som USB-C PD, og som kan levere 9 V og mindst 10 W.

## 4 Første opstart

Forlæng teleskopantennen.

Tryk på **tænd/sluk-knappen** på radioen, og hold den nede for at tænde den. Hvis det er første gang, du bruger enheden, vil den gå i DAB-tilstand og automatisk begynde at søge efter tilgængelige stationer.

Uret bliver automatisk opdateret til den aktuelle tid.

Hvis stationslisten er tom efter scanning, er DAB-radiostationer muligvis ikke tilgængelige i området, eller antennen var ikke trukket ud. Prøv at flytte radioen, og gentag den automatiske scanning.

## 5 Grundlæggende bet-

### jening

#### 5.1 Tænding/slukning

For at tænde eller slukke radioen skal du trykke på **tænd/sluk-knappen** og holde den nede i et par sekunder. Når radioen er tændt, vil et hurtigt tryk på den samme knap sætte den i standbytilstand. For at tænde den igen fra standbytilstand skal du blot trykke kortvarigt på tænd/sluk-knappen. Alternativt kan du vække radioen fra standby ved at trykke på **volumenknappen**.

Bemærk: Hvis radioen er slået fra eller ikke modtager et signal i 15 minutter, vil den automatisk gå i standbytilstand. Når radioen er i standbytilstand og kun får strøm fra batteriet, slukker den helt efter 60 minutter (medmindre der er programmeret en alarm). Hvis radioen får strøm fra strømadapteren, vil den forblive i standbytilstand.

#### 5.2 Justering af lydstyrke og mute

Du kan justere lydstyrken ved at dreje på **lydstyrkeknapen** på enheden. Hvis du trykker på **volumenknappen**, dæmpes radioen. Hvis du trykker på knappen igen, gendannes den oprindelige lydstyrke. I Bluetooth-tilstand vil et tryk på **volumenknappen sætte** det aktuelle spor på pause eller genoptage det.

#### 5.3 Yderligere oplysninger

Ved at trykke gentagne gange på **info-knappen** på enheden, afhængigt af kilde og station, kan der vises yderligere oplysninger.

#### 5.4 Skift af kilde

Tryk gentagne gange på kildeknapen for at skifte mellem kilderne: DAB, FM, Bluetooth.

#### 5.5 Navigation i hovedmenuen

Tryk på **menuknappen** for at åbne hovedmenuen. Drej **volumenknappen** for at skifte mellem menupunkterne. Tryk på **volumenknappen** for at gå ind i det valgte menupunkt eller bekræfte den valgte indstilling. Tryk på tilbage-knappen for at gå tilbage i menuen.

## 6 Digital radio (DAB+)

For at modtage digital radio skal du sørge for, at radioens antenne **er fuldt udtrukket**.

Tryk på kilde-knappen gentagne gange, indtil du kan se [DAB] på displayet.

#### 6.1 Stationsscanning

Hvis du vil søge efter stationer, kan du starte en automatisk søgning.

For at gøre dette skal du trykke på menuknappen på toppen af radioen for at få vist hovedmenuen. Naviger til **[full scan]** (fuld scanning) ved at dreje på **volumenknappen**, og bekræft valget ved at trykke på **volumenknappen**. **[scanning...]** vises på displayet sammen med antallet af stationer, der er fundet indtil nu, og en tilsvarende statuslinje. Stationerne gemmes derefter i alfabetisk rækkefølge.

#### 6.2 Manuel indstilling

Bemærk: Ensemble henviser til grupper af radiostationer, der sender på en bestemt frekvens i et bestemt geografisk område. Hvert ensemble består af flere stationer, der



sender deres signaler sammen, så lytteren kan tune ind på en hvilken som helst af dem.

Du kan indstille et ensemble manuelt ved hjælp af menuknappen på enheden. Når du har valgt **[manual tuning]** (manuel tuning), kan du vælge den ønskede blok/frekvens og bekræfte dit valg ved at trykke på **volumenknappen**. Radioen viser oplysninger om ensemblet, herunder signalstyrke og en liste over stationer inden for ensemblet.

Hvis det lykkes radioen at tune ind på et nyt ensemble, gemmer den automatisk alle stationerne i ensemblet på stationslisten. Men hvis der ikke findes nogen stationer, kan du vende tilbage til blok/frekvens-valget ved at trykke på **tilbage**-knappen.

### 6.3 Valg af station

Navnet på den aktuelt valgte station vises i bunden af displayet.

Tryk på knappen **< eller >** for at vælge forrige eller næste station på listen.

### 6.4 Stationsliste

Tryk på menuknappen, og bekræft **[station list]** (stationsliste) ved at trykke på **volumenknappen**. Drej **volumenknappen** for at vælge en station, og tryk på den for at bekræfte. Enheden begynder at afspille automatisk.

Bemærk: Modtagekvaliteten for en station afhænger af faktorer som vejret, installationens placering og antennens retning. Hvis en station fra stationslisten ikke kan modtages, skal du ændre antennens retning eller radioens placering. Stationer, der ikke længere kan modtages, kan fjernes fra stationslisten.

### 6.5 Slet stationer, der ikke længere kan modtages

Stationer, der ikke længere kan modtages, kan slettes fra listen. For at gøre dette skal du trykke på **menuknappen** og vælge **[prune]**. Vælg derefter **[yes]** (ja), og disse stationer slettes. Hvis du vælger **[no]** (nej), kommer du tilbage til menuen uden at slette stationerne.

### 6.6 Lagring af DAB-stationer på de forudindstillede knapper

På radioen kan du gemme op til 5 favoritradiostationer ved hjælp af forudindstillingsknapperne 1-5 på enheden. For at gøre dette skal du vælge den ønskede station og trykke på den tilsvarende forudindstillede knap og holde den nede, indtil displayet viser **[stored]** (gemt). Du kan nemt få adgang til forudindstillingerne ved at trykke kortvarigt på den tilsvarende forudindstillingsknap.

### 6.7 Kontrol af dynamisk område (DRC)

Nogle DAB-stationer understøtter DRC, som reducerer forskellen mellem høje og lave toner.

Følgende indstillinger er mulige:

**[off]** – DRC er slået fra, Broadcast DRC vil blive ignoreret.

**[low]** (lav) – DRC-niveauet er sat til 1/2 sendt af tv-stationen.

**[high]** (høj) – DRC-niveauet bruges som sendt af tv-stationen.

Gør som følger for at indstille DRC:

Tryk på menuknappen, og vælg **[DRC]**. Indstillingerne for DRC kan ændres i den følgende menu. Den aktuelle indstilling er angivet med **[\*]**.

Bemærk: Ikke alle DAB-udsendelser kan bruge DRC-funktionen. Hvis tv-stationen ikke understøtter DRC, vil DRC-indstillingen i radioen ikke have nogen effekt.

## 7 FM radio

For at modtage FM-radio skal du sørge for, at radioens antenne er strakt ud.

Tryk på **kilde**-knappen gentagne gange, indtil du kan se **[FM]** på displayet.

### 7.1 Stationsscanning

Du kan automatisk søge efter FM-stationer. For at gøre dette skal du trykke på **menuknappen** på toppen af radioen for at få vist hovedmenuen. Ved at dreje på **volumenknappen** navigerer du til **[full scan]** (fuld scanning) og bekræfter valget ved at trykke på **volumenknappen**. **[auto scanning..]** vises på displayet. Stationerne er ordnet efter frekvens.

### 7.2 Indstillinger for scanning

Du kan bruge denne funktion til at styre, hvilke stationer der gemmes i hukommelsen under automatisk stationsøgning. Ved at vælge indstillingen **[strong stations only]** (kun stærke stationer) kan du sikre, at kun stationer med et stærkt modtagesignal gemmes. For at bruge denne funktion skal du trykke på menuknappen og vælge **[scan setting]** (scanningsindstilling). I den følgende menu kan du vælge mellem **[all stations]** (alle stationer) og **[strong stations only]** (kun stærke stationer). Den aktuelle indstilling er angivet med en stjerne **[\*]**.

### 7.3 Manuel indstilling

Tryk på og hold knappen **< eller >** nede i FM-kilden for manuelt at søge efter stationer med lavere/højere frekvens.

Alternativt kan du trykke på **menuknappen** for at åbne menuen og vælge **[manual tuning]** (manuel tuning). Drej derefter volumenknappen for at ændre frekvensen. Bekræft den valgte frekvens ved at trykke på volumenknappen.

### 7.4 Valg af station

Navnet eller frekvensen på den aktuelt valgte station vises nederst i displayet.

Tryk på knappen **< eller >** for at vælge forrige eller næste station på listen.

### 7.5 Stationsliste

Tryk på **menuknappen**, og bekræft **[station list]** (stationsliste) ved at trykke på **volumenknappen**. Drej **volumenknappen** for at vælge en station, og tryk på den for at bekræfte. Enheden begynder at afspille automatisk.

Bemærk: Modtagekvaliteten for en station afhænger af faktorer som vejret, installationens placering og antennens retning. Hvis en station fra stationslisten ikke kan modtages, skal du ændre antennens retning eller radioens placering. Stationer, der ikke længere kan modtages, kan fjernes fra stationslisten.

### 7.6 Lagring af FM-stationer på de forudindstillede knapper

På radioen kan du gemme op til 5 favoritradiostationer ved hjælp af forudindstillingsknapperne 1-5 på enheden. For at gøre dette skal du vælge den ønskede station og trykke på den tilsvarende forudindstillede knap og holde den nede, indtil displayet viser **[stored]** (gemt). Du kan nemt få adgang til forudindstillingerne ved at trykke kortvarigt på den tilsvarende forudindstillingsknap.

### 7.7 Mono/Stereo-indstillinger

For stationer med dårlig modtagelse kan der opnås en lille kvalitetsforbedring ved at skifte til mono modtagelse. For at gøre dette skal du trykke på **menuknappen** og vælge **[mono/stereo]**. I den følgende menu kan du vælge mellem to muligheder: **[stereo allowed]** (stereo tilladt) eller **[forced mono]** (tvungen mono). Den aktuelle indstilling er markeret med **[\*]**.

## 8 Bluetooth-lyd

For at vælge Bluetooth-kilde skal du trykke på **kilde**-knappen gentagne gange, indtil du kan se **[Bluetooth]** på displayet.

## 8.1 Parring af Bluetooth-enheder for første gang

Sørg for, at den enhed, der skal parres, er tændt, og at Bluetooth er aktiveret. Skift kilde på radioen til **[Bluetooth]** ved at trykke på **kilde**-knappen. Teksten **[unpaired]** vises på displayet. Åbn nu Bluetooth-indstillingerne på den enhed, der skal parres, og start søgningen efter tilgængelige Bluetooth-enheder der. Vælg "Loewe radio.frequency" for at starte parringsprocessen.

Nu kan afspilningen styres via enheden.

## 8.2 Parring af en anden enhed

Hvis du vil parre en ny enhed med radioen, skal du først afbryde forbindelsen til den aktuelt parrede enhed. Det gør du ved at trykke længe på **kildeknappen** på radioen, indtil enheden er afbrudt. Når ingen enhed er tilsluttet, begynder teksten **[unpaired]** at blinke på displayet.

Når du har frakoblet den tidligere enhed, kan du fortsætte med at parre den nye enhed ved at følge de samme trin som før.

## 9 Alarmindstillinger

Denne radio har 2 separate alarmtider, som kan justeres individuelt. Når du trykker på alarmknappen, starter en opsætningsproces i flere trin. Hvis du laver en fejl i et af trinene, kan du gå tilbage til det forrige trin ved at trykke på **tilbage**-knappen.

TRIN 1: Tryk på alarmknappen for at gå ind i alarmindstillingerne. Ved at dreje på volumenknappen vælger du en af de to tilgængelige alarmer, du ønsker at indstille, og bekræfter ved at trykke på **volumenknappen**.

TRIN 2: Vælg **[alarm on]** for at aktivere den valgte alarm og fortsætte med alarmopsætningen. Valgmuligheden **[alarm off]** vil slukke for den aktuelle alarm.

TRIN 3: Indstil alarmtiden. Værdierne kan ændres ved at dreje på **volumenknappen**. Tryk på volumenknappen for at gemme værdien. Når du har gemt en værdi, vælges den næste blok af tal automatisk. Gentag de foregående trin for at indstille alle værdier.

TRIN 4: Brug **volumenknappen** til at vælge alarmkilden. Valgmulighederne er: **[DAB]**, **[FM]**, **[buzzer]**.

TRIN 5: Her angives den station, du vil vækkes med. Den sidst lyttede station eller stationer, der er gemt i favoritterne, er tilgængelige her. Dette gælder ikke for buzzer-tilstand.

TRIN 6: Vælg her, på hvilke dage alarmen skal aktiveres. Følgende valgmuligheder er tilgængelige: **[once]** (én gang) / **[daily]** (dagligt) / **[weekends]** (weekender) / **[week-days]** (hverdage). Hvis du vælger **[once]** (én

gang), bliver du bedt om at angive en dato, hvor alarmen skal gå i gang.

Når du har foretaget alle indstillingerne, vises **[alarm stored]** kortvarigt på displayet som bekræftelse. På displayet til venstre for uret ser du et klokkesymbol med tallet 1 eller 2, som repræsenterer den aktuelt indstillede alarm.

Når alarmen går i gang, kan du trykke på **volumenknappen** for at aktivere snooze-funktionen. Tryk på tænd/sluk-knappen for at slukke for alarmen.

Bemærk: Alarmfunktionen er kun aktiv, når radioen er i standby- eller driftstilstand. Alarmen aktiveres ikke, hvis radioen er helt slukket.

### 9.1 Yderligere alarmindstillinger

Der er yderligere indstillinger for alarmen. Du kan få adgang til dem ved at trykke på **menuknappen**, vælge **[system settings]** (systemindstillinger) og derefter **[alarm settings]** (alarmindstillinger).

TRIN 1: Brug volumenknappen til at indstille en alarmvarighed. Valgmulighederne er: 1, 5, 10, 15, 30 minutter.

TRIN 2: Brug **volumenknappen** til at indstille en snooze-varighed. Mulighederne er: 5, 10, 15, 20, 30 minutter. Når alarmen lyder, vil et tryk på **volumenknappen** aktivere snooze-funktionen, som midlertidigt slukker alarmen.

TRIN 3: Indstil den ønskede alarmlydstyrke her.

Bemærk: Disse indstillinger deles af begge alarmer.

## 10 Sleep timer

Med denne funktion kan du sætte radioen i standbytilstand automatisk efter et bestemt tidsrum. For at gøre dette skal du trykke på **menuknappen** og vælge **[system settings]** (systemindstillinger) og derefter **[sleep]**. Vælg derefter en af de tilgængelige muligheder, og bekræft valget ved at trykke på **volumenknappen**. Du kan vælge mellem 15, 30, 45, 60 eller 90 minutter. **[sleep off]** sletter den tidligere indstillede tidsperiode.

Et lille ur-ikon lyser op i øverste venstre hjørne af displayet og indikerer, at sleeptimeren er aktiveret.

## 11 Indstillinger for dato og tid

Indstillinger for tid og dato kan foretages i menuen **[time/date]** (tid/dato), der er tilgængelig via **[system settings]** (systemindstillinger). Følgende muligheder er tilgængelige:

### 11.1 Manuel justering

I menuen **[manual adjustment]** (manuel justering) kan du indstille klokkeslæt og dato manuelt. Værdierne kan ændres ved at dreje på **volumenknappen**. Tryk på **volumenknappen** for at gemme værdien. Når du har gemt en værdi, vælges den næste blok af tal automatisk. Gentag de foregående trin for at indstille alle værdier for dato og klokkeslæt.

Bemærk: Dato og klokkeslæt hentes og opdateres automatisk fra DAB/FM-radiosignalet. Hvis du vil indstille dato og klokkeslæt manuelt, skal du slå den automatiske opdatering fra. Se kapitel 11.4.

### 11.2 12/24h format

I menuen **[12/24h format]** kan du angive, om uret skal vises i 12- eller 24-timers format. Vælg den ønskede indstilling ved at dreje på **volumenknappen**, og bekræft derefter ved at trykke på **volumenknappen**. Den aktuelt valgte indstilling er markeret med **[\*]**.

### 11.3 Datoformat

I menuen **[date format]** (datoformat) kan du angive, hvordan datoen skal vises på radioen. Dag-måned-år eller måned-dag-år. Den aktuelt valgte indstilling er markeret med **[\*]**.

Bemærk: Mens du lytter til FM- eller DAB-radio, kan du få vist datoen ved at trykke gentagne gange på **info**-knappen. Datoen vises også, når radioen er i standbytilstand.

### 11.4 Automatisk opdatering

I menuen **[auto update]** kan du angive den kilde, hvorfra tid og dato skal opdateres. Følgende muligheder er tilgængelige:

**[from FM + DAB]** (fra FM + DAB): Tid og dato opdateres via DAB eller FM, alt efter hvad der er tilgængeligt.

**[from DAB]** (fra DAB): Klokkeslæt og dato opdateres kun via DAB.

**[from FM]** (fra FM): Tid og dato opdateres kun via FM.

**[off]** (slukket): Tid og dato skal indstilles manuelt.

Den aktuelt valgte indstilling er markeret med **[\*]**.

## 12 Indstillinger for display

I displayindstillingerne kan du ændre displayets standardlysstyrke og indstille, hvornår displayet skal dæmpes.

Tryk på menuknappen, vælg **[system settings]** (systemindstillinger) og derefter **[display settings]** (displayindstillinger). Følgende muligheder er tilgængelige:

**[dimming]** (dæmpning): Denne indstilling giver dig mulighed for at indstille den tid, hvorefter displayet automatisk justeres til et lavere lysniveau.

Valgmuligheder: **[off / 10 / 20 / 30 / 45 / 60 / 90 / 120 / 180 sekunder]**

**[off]** betyder, at radioen altid holder standardlysstyrkeniveauet.

Når du har valgt det ønskede tidspunkt for aktivering af dæmpning, skal du nu konfigurere, hvordan displayet skal dæmpes.

**[low]** - Når den indstillede tid udløber, justeres displayet automatisk til et lavt lysstyrkeniveau.

**[display off]** - Når den indstillede tid udløber, slukkes displayet helt.

Bemærk: Tryk på en vilkårlig knap på radioen for at tænde displayet igen.

**[brightness]** (lysstyrke): Standardlysstyrke for displayet. Valgmuligheder: **[high]** (høj) / **[medium]** (mellem) / **[low]** (lav)

## 13 Equalizer

Med equalizeren kan du justere radioens lyd. Du kan vælge mellem forudkonfigurerede indstillinger. Fortsæt venligst som følger:

Tryk på **menuknappen**, vælg **[system settings]** (systemindstillinger) og derefter **[EQ]** (EQ). Du kan vælge en lydprofil ved at dreje på **volumenknappen** og derefter bekræfte ved at trykke på **volumenknappen**. Følgende profiler er tilgængelige: **[Neutral]** / **[Classical]** (Klassisk) / **[Pop]** / **[Rock]** / **[Speech]** (Tale).

## 14 Nødadvarselsfunktionalitet (EWF)

Denne radio understøtter Emergency Warning Functionality (EWF). I tilfælde af en teknisk eller naturlig katastrofe i det område, hvor radioen modtager et DAB-signal, vil Emergency Authority aktivere en alarm uden om de almindelige programudbydere.

I tilfælde af EWF-aktivering, når radioen er i standbytilstand, vil den automatisk vågne op og afspille alarmsekvensen.

Under en EWF-alarm viser displayet også yderligere tekstinformation.

For at indstille EWF-funktionen skal du trykke på **menuknappen**, vælge **[system settings]** (systemindstillinger) og derefter **[emergency warning]**. Drej **volumenknappen** for at vælge mellem disse muligheder:

**[warning only]** (kun advarsel) - Kun officielle advarsler aktiverer EWF-alarmen.

**[no warning]** (ingen advarsel) - EWF er deaktiveret. Alarmen vil ikke blive aktiveret i en nødsituation.

**[warning + test]** (advarsel + test) - Alarmen aktiveres under den officielle advarsel og også under testadvarslen.

Bemærk: Tilgængeligheden af denne funktion afhænger af land/region.

## 15 Sprog

I menuen **[language]** (sprog) kan du indstille radioens menusprog.

Tryk på menuknappen, vælg **[system settings]** (systemindstillinger) og derefter **[language]** (sprog). Du kan vælge et sprog ved at dreje på **volumenknappen** og derefter bekræfte ved at trykke på **volumenknappen**. Følgende sprog er tilgængelige: Engelsk, tysk, italiensk, fransk, spansk, hollandsk.

Det aktuelle menusprog er markeret med **[\*]**.

## 16 Nulstilling til fabrikken

Tryk på **menuknappen**, vælg **[system settings]** (systemindstillinger) og derefter **[factory reset]** (fabriksnulstilling). For at nulstille radioen til leveringstilstand skal du vælge **[yes]** (ja) ved at dreje **volumenknappen**.

Vær opmærksom på dette: Alle tidligere indstillinger slettes. Hvis du vælger **[no]** (nej), annulleres processen.

Bemærk: Under alle omstændigheder skal du nulstille radioen til leveringstilstand, før du giver den videre (f.eks. sælger, giver væk eller bortskaffer).

## 17 Software-version

For at få adgang til den aktuelle firmware-version skal du trykke på **menuknappen** og vælge **[system settings]** (systemindstillinger) og derefter vælge **[SW version]**. Softwareversionsnummeret vil blive vist på skærmen. Det er vigtigt at have disse oplysninger til rådighed, når du kontakter kundeservice. For at forlade softwareversionsmenuen skal du blot trykke på **tilbage**-knapen.

## 18 Hovedtelefoner

Hvis du foretrækker at lytte til radioen privat, kan du tilslutte et par hovedtelefoner til hovedtelefonstikket på bagsiden af radioen. Før du sætter ørepropperne i ørerne, skal du dog sørge for at justere lydstyrken til et lavt niveau for at undgå ubehag eller høreskader.

Når hovedtelefonerne er tilsluttet, vil radioens indbyggede højttalere automatisk blive slået fra, og lyden vil kun blive transmitteret gennem hovedtelefonerne. Hvis du ønsker at genoptage lytningen gennem radioens højttalere, skal du blot tage hovedtelefonerne ud af stikkontakten.

## 19 Apps

Scan QR-koden nedenfor med din telefon, og download den anbefalede app.



Appen "my Loewe" er en indgang til Loewe-verdenen og giver dig adgang til alle brugervejledninger til dine Loewe-produkter.

## 20 Fejlfinding

I tilfælde af fejl på enheden anbefaler vi, at du tjekker listen nedenfor, før du ringer til hjælpelinjen.

Problem	Mulig årsag	Løsning/noter
<b>Kan ikke tænde for radioen</b>	<ul style="list-style-type: none"><li>a. Batteriniveaueet kan være meget lavt.</li><li>b. Radioen kan være helt slukket.</li></ul>	<ul style="list-style-type: none"><li>a. Oplad radioen.</li><li>b. Tryk på standby-knappen, og hold den nede for at tænde radioen. Et kort tryk på standby-knappen vil ikke starte radioen.</li></ul>
<b>Ingen lyd</b>	<ul style="list-style-type: none"><li>a. Lyden er slået fra</li><li>b. Volumen reduceres til minimum.</li><li>c. Forkert kilde er valgt.</li><li>d. Modtagelsen af DAB-signalet er dårlig.</li><li>e. Bluetooth-kilden er sat på pause.</li><li>f. Bluetooth er ikke parret</li></ul>	<ul style="list-style-type: none"><li>a. Tryk på volumenknappen for at sikre, at radioen ikke er slået fra.</li><li>b. Juster lydstyrken til det korrekte niveau.</li><li>c. Sørg for, at den ønskede kilde er valgt.</li><li>d. Skift position på din radio, eller skift station.</li><li>e. Tryk på volumenknappen for at genoptage afspilningen.</li><li>f. Par enheden med radioen, før du lytter.</li></ul>
<b>Problemer med radiomodtagelse</b>	<ul style="list-style-type: none"><li>a. Antennen kan være forkert orienteret.</li><li>b. Enheden kan være placeret et sted, hvor der er svagt eller intet signal. Muligvis forstyrrer andre elektriske apparater i nærheden modtagelsen.</li><li>c. Placeringen er ikke egnet til at modtage DAB+-signaler.</li></ul>	<ul style="list-style-type: none"><li>a. Ret antennen ind igen.</li><li>b. Find et mere passende sted.</li><li>c. Tjek venligst, om din geografiske placering er dækket af DAB+-signal.</li></ul>
<b>Radioen er ikke synlig under Bluetooth-parring</b>	Radioen er ikke i Bluetooth-parringstilstand.	Skift radiokilden til Bluetooth-tilstand, og start parringen. Vent et par sekunder, før radioen vises på din telefon.
<b>Ikke muligt at oplade radioen</b>	Der bruges en inkompatibel USB-oplader.	Brug den medfølgende oplader.

## Bortskaffelse

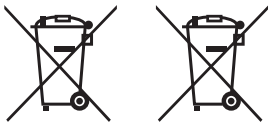

Bortskaffelse af brugt elektrisk og elektronisk udstyr og batterier.

Symbolet med den overstregede skraldespand på produktet eller dets emballage angiver, at dette produkt ikke må behandles som almindeligt husholdningsaffald, men skal afleveres på et indsamlingssted for genbrug af elektrisk og elektronisk udstyr og batterier. Instruktioner til fjernelse af batteriet før bortskaffelse af produktet kan findes på Loewes hjemmeside. Ved at hjælpe med at bortskaffe dette produkt korrekt, beskytter du miljøet og dine medmenneskers sundhed. Forkert eller ukorrekt bortskaffelse bringer miljøet og sundheden i fare. For mere information om genbrug af dette produkt, kontakt venligst din lokale myndighed eller din kommunale affaldshåndtering. Vær opmærksom på dette: "Pb"-tegnet under batterisymbolet angiver, at dette batteri indeholder bly.

## Tekniske data

<b>Lyd</b>	
Akustisk højttalerkoncept	lukket + passive membraner
Kanalkonfiguration (højttalerlayout)	2.0 (stereo)
Output (watt sinus/musik)	14 / 28
Driver (aktiv + passiv)	2 (2x 2,5")
Orientering front / side / op / bagfyring	● / — / — / —
2-kanals delefilter	●
Klasse-D-forstærker	●
Frekvensområde (Hz)	80-20.000
Individuel kontrol af bas og diskant / Loudness	● (EQ-indstillinger)
<b>Skærm</b>	
Skærmopløsning (pixels)	multi-segment
Skærmt teknologi	LCD (dæmpbar skærm)
Skærm diagonal (cm/tommer)	7,0 / 2,7
<b>Modtagelse</b>	
DAB-modtagelsesbånd III (MHz) / EWF	174,9 - 239,2 / ●
UKW (analog FM-radio) / RDS	87,5 - 108,0 / ●
<b>Betjening</b>	
Smarte apps (alle: Android + iOS)	my Loewe app
<b>Multimedier</b>	
Bluetooth-musikafspiller	●
FM / DAB+ / internetradio	● / ● / —
<b>Tilslutningsmuligheder og grænseflader</b>	
USB	1 x USB-C (opladning)
Bluetooth	●
Hovedtelefonudgang	●
Antenne IEC	● (fast teleskopantenne)
Kensington tyverisikringslås	●
<b>Netværk</b>	
Bluetooth-standard	5.0
Bluetooth-effekt (maks. mW)	<3
Bluetooth-frekvensområde	2,4 GHz
Bluetooth-protokoller	A2DP SNK, AVRCP
<b>Energi</b>	
Netspændinger AC	100-240V, 50/60 Hz
Strømforbrug standby <sup>1)</sup> / netværksstandby (watt)	<0,75 / —
<b>Mobilitet</b>	
Batteritype	7,4V / 2200mAh
Opladningsstrøm	9V, 2A
Opladningstid	3h
Spilletid	12-14h @ 60dB
<b>Miljø</b>	
Omgivelsestemperatur under drift	5-40° C
Relativ luftfugtighed (ikke-kondenserende)	35-90%
<b>Dimensioner</b>	
Vægt (ca. kg) ekskl. / inkl. standard opsætningsløsning	1,2
B* x H x D (ca. cm) uden opstillingsløsning (* inkl. signaturflag)	21,1 x 13,2 x 6,8
<b>Leveringsomfang</b>	
Manual/strømledning	● / USB-C-kabel (90 cm)
Andre	USB-C-strømadapter (EU, UK, AUS)

● = tilgængelig — = ikke tilgængelig

Tekniske ændringer og leveringsmuligheder kan ændres uden varsel. Produktporteføljen kan være anderledes og kan variere afhængigt af landet. Alle serviceanliggender håndteres individuelt.

<sup>1)</sup> Når du bruger den originale strømforsyning.

## Tack

för att du valt en produkt från Loewe. Vi är glada att ha dig som kund. På Loewe kombinerar vi de högsta normerna för teknik, design och användarvänlighet. Detta gäller lika för TV, ljud och tillbehör. Varken teknik eller design uppnår ett mål i sig, men tillsammans ska det underlätta högsta möjliga ljud- och visuella upplevelse för vår kund.

Vår design har inte styrts av kortsiktiga modetrender. För trots allt har du köpt en utrustning av hög kvalitet som du vill njuta av i morgon och nästa dag.

## Innehåll

Leveransens omfattning .....	142
Placering av märkningsetiketten .....	142
1 Viktiga säkerhetsanvisningar .....	143
2 Huvudenhetens komponenter .....	145
3 Ladda upp batteriet.....	146
4 Första start.....	146
5 Grundläggande funktioner .....	146
6 Digitalradio (DAB+) .....	146
7 FM-radio.....	147
8 Bluetooth-ljud.....	147
9 Larminställningar .....	148
10 Insomningstimer .....	148
11 Datum och tidsinställningar .....	148
12 Visningsinställningar .....	148
13 Equalizer.....	148
14 Nödvarningsfunktionalitet (EWF) .....	149
15 Språk .....	149
16 Fabriksåterställning.....	149
17 Programvaruversion .....	149
18 Hörlurar.....	149
19 Appar.....	149
20 Felsökning .....	150
Kassering.....	150

## Leveransens omfattning

Packa försiktigt upp enheten och kontrollera att alla tillbehör finns:

- Loewe radio.frequency
- Strömförsörjning (USB-C PD) med 3 utbytbara kontakthuvuden för Storbritannien, CE-marknaden och Australien
- USB-C-kabel
- Snabbstartsguide
- Säkerhetsanvisningar
- Tekniskt datablad

## Placering av märkningsetiketten

Etikett med modellnummer och driftspänning kan hittas på botten av produkten.



## 1 Viktiga säkerhetsanvisningar

Obs: Läs denna sida noggrant för att säkerställa säker användning av enheten.

Följ alla säkerhets- och bruksanvisningar när du använder denna produkt.

Du bör spara säkerhets- och bruksanvisningarna för framtida referens.

Följ alla varningar som är markerade på produkten och listade i bruksanvisningen.

### Förklaring av symboler



Denna symbol indikerar risker som orsakas av höga spänningar.



Denna symbol är för att varna användaren om andra, mer specifika risker.



Denna symbol indikerar faror orsakade av brandutveckling.

### 1.1 Installation

#### 1.1.1 Placering

Placera enheten på en stabil, jämn yta.

#### 1.1.2 Kablar

Lägg laddningskabeln så att den inte kan skadas. Kabeln får inte vara knäckt eller läggas över skarpa kanter, stå på eller utsättas för kemikalier.

#### 1.1.3 Miljö

Enheten är avsedd för torra utrymmen (vardagsrum och kontorsutrymmen). Den får inte användas i rum med hög luftfuktighet (t.ex. badrum, bastu) eller utomhus.

När du använder enheten, se till att den är skyddad mot fukt (droppande och stänkande vatten eller kondens).

#### 1.1.4 Använd inte denna enhet i närheten av vatten



Enheten får aldrig utsättas för vatten eller vattenstänk, som de som finns i närheten av badkar, tvättställ, våt källare eller pool. Placera aldrig behållare fyllda med vätskor, som t.ex. blomvaser, på enheten.

### 1.1.5 Ventilation



Spår och öppningar i höljet används för att ventilera enheten för att säkerställa tillförlitlig drift av enheten och för att skydda enheten från överhettning. Blockera inte ventilationshål. Installera enheten enligt tillverkarens instruktioner. Blockera aldrig ventilationshål genom att placera enheten på en soffa, matta eller liknande mjuka ytor. Enheten ska inte installeras i en bokhylla eller inbyggt garderob om inte tillräcklig ventilation säkerställs.

### 1.1.6 Värme



Installera inte enheten nära heta ytor, såsom element, värmefläktar, spisar eller andra enheter. Placera aldrig föremål med öppen låga, till exempel ljus på eller i närheten av enheten. De installerade batterierna får inte utsättas för hög värme som direkt solljus eller öppen låga.

### 1.1.7 Tillbehör

Använd endast de tillbehör som anges av tillverkaren.

## 1.2 Användning

### 1.2.1 Avsedd användning

Enheten är endast avsedd för mottagning och uppspelning av ljudsignaler. Den kan användas som en stationär radio ansluten till ett eluttag för kontinuerlig drift eller som en bärbar radio som drivs av ett inbyggt batteri, vilket möjliggör enkel bärbarhet.

Enheten stöder både FM- och DAB-radiosignaler. Dessutom har den Bluetooth-anslutning, så att du kan para ihop den med din mobila enhet och omvandla den till en Bluetooth-högtalare.

### 1.2.2 Överbelastning



Överbelasta aldrig eluttagen genom att använda flera uttag, annars finns det risk för brand.

### 1.2.3 Åskväder



Enheten ska kopplas bort från elnätet vid åskväder och om den inte används under en längre tid.

### 1.2.4 Genomträngning av främmande material och vätska



Vara noga med att inte låta främmande material eller vätska komma in i denna enhet genom ventilationshål, annars kan de komma i kontakt med högspänningskomponenter eller orsaka kortslutning som resulterar i brand eller elektriska stötar.

### 1.2.5 Risker med hög volym



För att undvika möjliga hörselskador, lyssna inte på höga volymer under längre perioder.

### 1.2.6 Frånkoppling från strömförsörjningen

Den strömknapp som kan finnas kopplar inte bort strömförsörjningen helt. För att helt koppla bort enheten från elnätet, dra ut nätkabeln från uttaget.

Stickkontakten måste vara lätt åtkomlig så att enheten när som helst kan kopplas bort från elnätet.

## 1.3 Underhåll

### 1.3.1 Underhåll av enheten

Försök aldrig att utföra underhållet av denna enhet själv, eftersom spänningsförande delar kan exponeras genom öppningarna eller genom att ta bort skydd, kontakt kan vara farligt. Lämna allt underhåll till kvalificerad servicepersonal.

### 1.3.2 Rengör endast med en torr trasa!

Koppla bort enhetens nätadapter från eluttaget innan du rengör produkten. Använd aldrig flytande rengöringsmedel eller rengöringsspray. Använd endast en fuktig trasa för rengöring.

## 1.4 Batterivård

Om du inte använder produkten på länge måste du ladda den minst en gång i månaden för att bibehålla dess prestanda.

## 1.5 Uppladdningsbara batterier



Uppladdningsbara batterier är förbrukningsbara delar och omfattas därför inte av garantin.

Defekta uppladdningsbara batterier kan inte bytas ut av kunden. Vid uppladdningsbara batteridefekter, vänligen kontakta din lokala återförsäljare.

**WARNING:** Felaktig insättning (spänningsändring/kortslutning) av de uppladdningsbara litiumjonbatterierna medför risk för explosion. Byt endast ut uppladdningsbara batterier med en identisk eller liknande typ.

## EU-försäkran om överensstämmelse

Härmed förklarar Loewe Technology GmbH att denna produkt uppfyller de väsentliga kraven och andra relevanta bestämmelser i direktiv 2014/53/EU och alla tillämpliga EU-direktiv.

Du hittar den fullständiga försäkran om överensstämmelse i produktavsnittet på: [www.loewe.tv/int/support](http://www.loewe.tv/int/support)

Denna produkt kan användas i alla EU-länder.

## 1.6 Reparera

### 1.6.1 Skador som kräver reparation

Reparationer får endast utföras av ett kvalificerat servicecenter. Reparation krävs om enheten har skadats, om vätska har trängt in i enheten, om föremål har kommit in i enheten, om enheten har utsatts för regn eller fukt, när den slutar fungera ordentligt eller har fallit ner.

### 1.6.2 För att minimera risken för elektriska stötar.

Ta inte bort skruvar, skydd eller delar av höljet.

## 1.7 Automatisk energibesparingsfunktion

Enheten är utrustad med en automatisk energibesparingsfunktion. Denna strömsparfunktion sätter enheten i standby-läge när enheten är avstängd eller uppspelningen är pausad under en längre tid.

## 2 Huvudenhetens komponenter

### 2.1 Ovansida

- 1 **Power button (Strömbrytare)** – Tryck länge för att slå på eller stänga av radion. När radion är på sätter ett kort tryck radion i standbyläge. När radion är i standbyläge trycker du kort på den för att slå på den.
- 2 **Source (Källa)** – Tryck för att ändra ingångskälla. Växla mellan DAB-, FM- och Bluetooth-läge.
- 3 **Alarm (Larm)** – Ange larminställningar.
- 4 Förinställningsknappar – I radioläge: tryck kort för att hämta favoritradiostationen. Tryck och håll intryckt för att spara aktuell radiostation.
- 5 **<** – I DAB-radioläge: tryck kort för att växla till tidigare sparad station.  
I FM-radioläge: tryck kort för att växla till tidigare sparad station. Tryck länge för att söka efter en station med lägre frekvens.  
I Bluetooth-läge: hoppa till föregående spår.

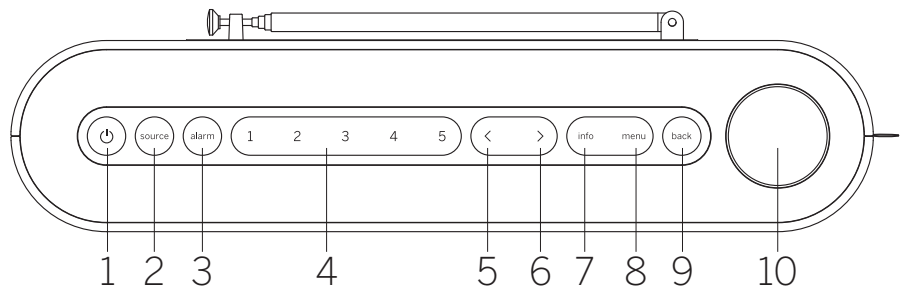

- 6 **>** – I DAB-radioläge: tryck kort för att växla till nästa sparad station.  
I FM-radioläge: tryck kort för att växla till nästa sparad station. Tryck länge för att söka efter en station med högre frekvens.  
I Bluetooth-läge: hoppa till nästa spår.
- 7 **Info** – Växla information som visas på displayen.
- 8 **Menu (Meny)** – Enter settings menu.
- 9 **BACK (Tillbaka)** – Gå tillbaka i menyn.

#### 10 **Volymknapp**

I radioläge: tryck för att stänga av/slå på ljudet.  
I Bluetooth-läge, tryck för att spela/pausa.  
Alla källor: Vrid medurs för att öka volymnivån.  
Vrid moturs för att minska volymnivån.  
Medan du är i menyn: Tryck för att öppna undermenyn eller bekräfta valet.  
Vrid för att navigera mellan menyalternativ.

### 2.2 Framsida

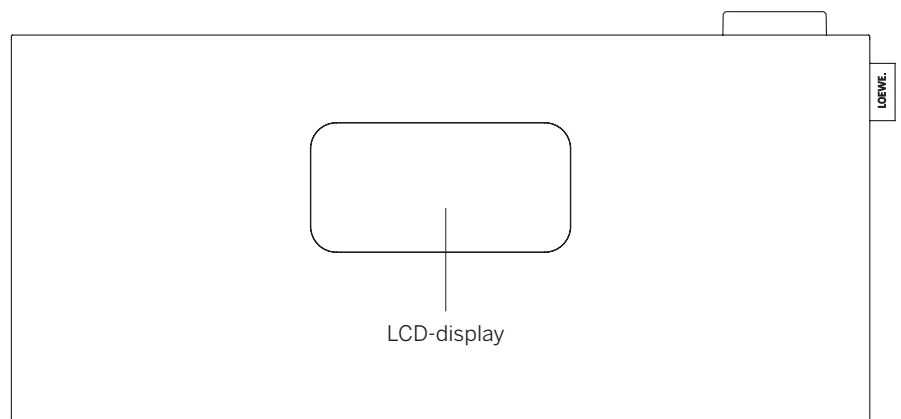

### 2.3 Baksida

1. **Teleskopantenn**
2. **USB-C-ingång** – anslut USB PD-strömförsörjning. PD-adaptorn ger 9V för att ladda batteriet.
3. **3,5 mm hörlursutgång**
4. **Kensington-lås** 

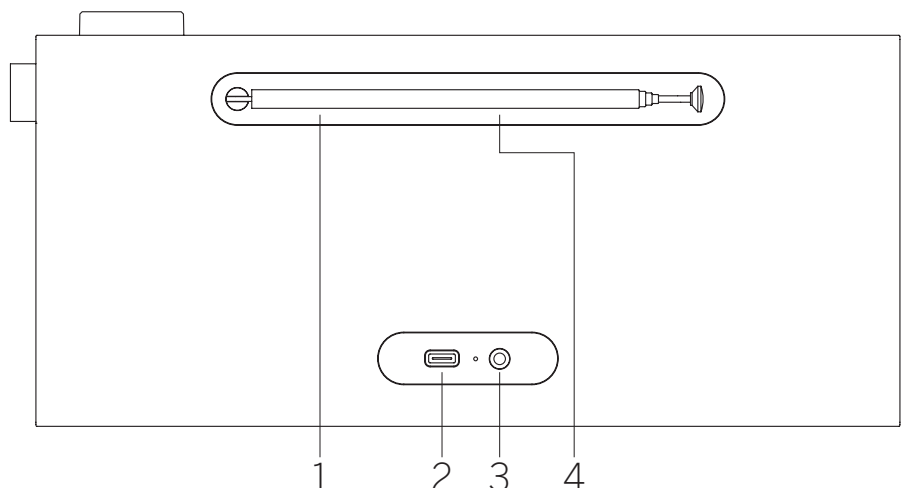

## 2.4 Display-symboler

Radiodisplayen har olika symboler som lyser när deras motsvarande funktioner används.

1. Volymindikator
2. Insomningstimer aktiv
3. Larm aktivt
4. Snooze aktivt
5. AM/PM-indikator för 12-timmars tidsformat
6. DAB-radiokälla
7. FM-radiokälla
8. Indikator för signalstyrka
9. Mottagning av stereoradiosignal
10. Batterinivå

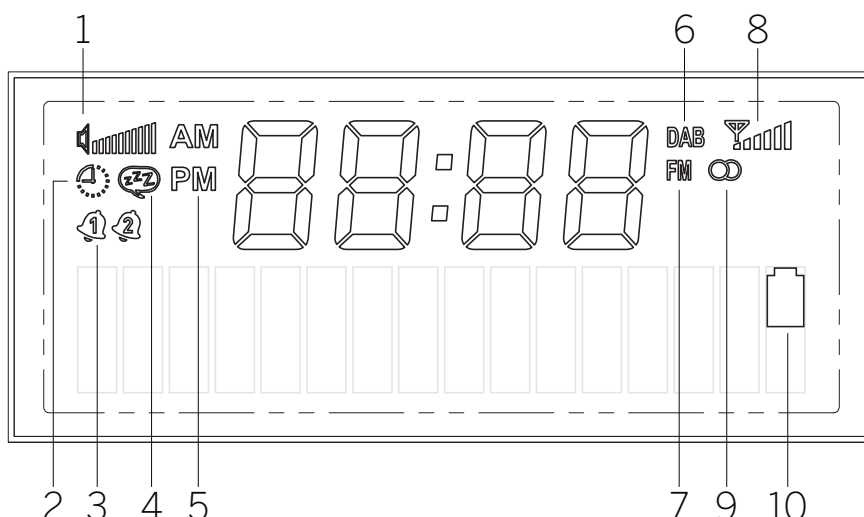

## 3 Ladda upp batteriet

Denna bärbara radio har ett inbyggt uppladdningsbart litiumjonbatteri och kan fungera utan att vara ansluten till ett eluttag. Du kan kontrollera batteristatusen på den främre LCD-displayen .

För att ladda batteriet, anslut den medföljande strömförsörjningen till radio-USB-ingången på baksidan. Denna kombination säkerställer också den bästa radiomottagningen. Anslut sedan strömförsörjningen till ett eluttag. Det kan ta upp till 3 timmar att ladda batteriet fullt.

Varning: Använd endast den medföljande strömförsörjningen, eller strömförsörjningen märkt som USB-C PD som kan ge 9V och minst 10W.

## 4 Första start

Dra ut teleskopantennen.

Tryck och håll ned **strömknappen** på radion för att slå på den. Om detta är första gången du använder enheten kommer den att gå in i DAB-läge och automatiskt börja söka efter tillgängliga stationer.

Klockan uppdateras automatiskt till aktuell tid.

Om stationslistan är tom efter skanning kan det hända att DAB-radiostationer inte är tillgängliga i området eller att antennen inte har dragits ut. Försök att flytta radion och upprepa automatisk skanning.

## 5 Grundläggande funk-

### tioner

#### 5.1 Slå på/av

För att slå på eller stänga av radion, tryck och håll ner **strömknappen** i några sekunder. När radion är på kommer ett snabbt tryck på samma knapp att sätta den i standbyläge. För att slå på den igen från standbyläge trycker du bara kort på strömknappen. Alternativt kan du väcka radion från standby genom att trycka på **volymknappen**.

Obs: Om radions ljud är avstängt eller den inte tar emot en signal på 15 minuter kommer den automatiskt att gå i standbyläge. När radion är i standbyläge och endast drivs av batteri stängs den av helt efter 60 minuter (om inte ett larm är programmerat). Om radion drivs av nätadaptern kommer den att förbli i standbyläge.

#### 5.2 Justera volym och "Mute"

Du kan justera volymen genom att vrida på **volymknappen** på enheten. Att trycka på **volymknappen** stänger av radions ljud. Om du trycker på knappen igen återställs den ursprungliga volymen. I Bluetooth-läge kommer ett tryck på **volymknappen** att pausa eller återuppta det aktuella spåret.

#### 5.3 Ytterligare information

Genom att trycka upprepade gånger på knappen **info** på enheten, beroende på källa och station, kan ytterligare information visas:

#### 5.4 Byta källa

Tryck upprepade gånger på **källknappen** för att växla mellan källorna: DAB, FM, Bluetooth.

## 5.5 Huvudmenynavigering

Tryck på **menyknappen** för att öppna huvudmenyn. Vrid **volymknappen** för att växla mellan menyalternativ. Tryck på **volymknappen** för att öppna det valda menyalternativet eller bekräfta det valda alternativet. Tryck på **backknappen** för att gå tillbaka ett steg i menyn.

## 6 Digitalradio (DAB+)

För att ta emot digital radio, se till att radions antenn är utdragen.

Tryck på **källknappen** upprepade gånger tills du kan se **[DAB]** på displayen.

### 6.1 Stationskanning

För att söka efter stationer kan du starta en automatisk sökning.

För att göra detta tryck på **menyknappen** ovanpå radion för att visa huvudmenyn. Genom att rotera **volymknappen** navigerar du till **[full scan]** och bekräftar valet genom att trycka på **volymknappen**. **[scanning...]** visas på displayen, liksom antalet hittade stationer hittills och en motsvarande förloppsindikator. Stationerna sparas sedan i alfabetisk ordning.

### 6.2 Manuell inställning

Obs: Ensemble avser grupper av radiostationer som sänder på en viss frekvens i ett visst geografiskt område. Varje ensemble består av flera stationer som sänder sina signaler tillsammans, så att lyssnaren kan ställa in någon av dem.

Du kan manuellt ställa in en ensemble med hjälp av **menyknappen** på enheten. När du har valt **[manual tuning (manuell inställning)]**

**ing]]** kan du välja önskat block/frekvens och bekräfta ditt val genom att trycka på **volymknappen**. Radion kommer att visa information om ensemblen, inklusive signalstyrka och en lista över stationer inom ensemblen.

Om radion framgångsrikt ställer in i en ny ensemble kommer den automatiskt att spara alla stationer inom den ensemblen till stationslistan. Om inga stationer hittas kan du dock återgå till valet av block/frekvens genom att trycka på **bakåtknappen**.

## 6.3 Välja en station

Namnet på den valda stationen visas längst ner på displayen.

Tryck på **<** eller **>** knappen för att välja föregående eller nästa station i listan.

## 6.4 Stationslista

Tryck på **menyknappen** och bekräfta **[station list (stationslista)]** genom att trycka på **volymknappen**. Vrid på **volymknappen** för att välja en station och tryck på den för att bekräfta. Enheten börjar spela automatiskt.

Obs: Mottagningskvaliteten för en station beror på faktorer som väder, installationsplats och antennriktning. Om en station från stationslistan inte kan tas emot, ändra antennens riktning eller flytta radion. Stationer som inte längre kan tas emot kan tas bort från stationslistan.

## 6.5 Radera stationer som inte längre kan tas emot

Stationer som inte längre kan tas emot kan tas bort från listan. För att göra detta tryck på knappen **menu (meny)** och välj **[prune (rensa)]**. Välj sedan **[yes (ja)]** och dessa stationer kommer att raderas. Att välja **[no (nej)]** tar dig tillbaka till menyn utan att radera stationerna.

## 6.6 Lagring av DAB-stationer på förinställningsknapparna

På radion kan du spara upp till 5 favoritradio-stationer med hjälp av förinställningsknapparna 1-5 på enheten. För att göra detta, välj önskad station och tryck och håll ned motsvarande förinställningsknapp tills displayen visar **[stored (lagrad)]**. Förinställningarna kan enkelt nås genom att kort trycka på motsvarande förinställningsknapp.

## 6.7 Dynamic Range Control (Dynamisk intervallkontroll) (DRC)

Vissa DAB-stationer stöder DRC, vilket minskar skillnaden mellan höga och mjuka toner.

Följande inställningar är möjliga:

**[off (av)]** – DRC är avstängd, sändning av DRC kommer att ignoreras.

**[low (låg)]** – DRC-nivån är inställd på 1/2 skickad av sändaren.

**[high (hög)]** – DRC-nivån används som skickad av sändaren.

Gör så här för att ställa in DRC:

Tryck på knappen **menu (meny)** och välj **[DRC]**. Inställningarna för DRC kan ändras i följande meny. Den aktuella inställningen indikeras av **[\*]**.

Obs: Inte alla DAB-sändningar kan använda DRC-funktionen. Om sändaren inte stöder DRC kommer DRC-inställningen i radion inte att ha någon effekt.

# 7 FM-radio

För att ta emot FM-radio, se till att radions antenn är utdragen.

Tryck på **källknappen** upprepade gånger tills du kan se **[FM]** på displayen.

## 7.1 Stationskanning

Du kan automatiskt söka efter FM-stationer. För att göra detta tryck på **menyknappen** ovanpå radion för att visa huvudmenyn. Genom att rotera **volymknappen** navigerar du till **[full scan (full skanning)]** och bekräftar valet genom att trycka på **volymknappen**. **[auto scanning.. (autoskanning)]** visas på displayen. Stationer ordnas efter frekvens.

## 7.2 Skanningsinställningar

Du kan använda den här funktionen för att styra vilka stationer som lagras i minnet under automatisk stationsökning. Genom att välja alternativet **[strong stations only (endast starka stationer)]** kan du se till att endast stationer med en stark mottagnings-signal lagras. För att använda denna funktion, tryck på knappen **menu (meny)** och välj **[scan setting (skanningsinställning)]**. I följande meny kan du välja mellan **[all stations (alla stationer)]** och **[strong stations only (endast starka stationer)]**. Den aktuella inställningen indikeras med en asterisk **[\*]**.

## 7.3 Manuell inställning

När du är i FM-källan trycker du på och håller **<** eller **>** knappen för att manuellt söka efter stationer med lägre / högre frekvens.

Alternativt kan du trycka på knappen **menu** för att ta fram menyn och välja **[manual tuning (manuell inställning)]**. Vrid sedan volymknappen för att ändra frekvensen. Bekräfta vald frekvens genom att trycka på volymknappen.

## 7.4 Välja en station

Namnet eller frekvensen på den valda stationen visas längst ner på displayen.

Tryck på **<** eller **>** knappen för att välja föregående eller nästa station i listan.

## 7.5 Stationslista

Tryck på **menyknappen** och bekräfta **[station list (stationslista)]** genom att trycka på **volymknappen**. Vrid på **volymknappen** för att välja en station och tryck på den för att bekräfta. Enheten börjar spela automatiskt.

Obs: Mottagningskvaliteten för en station beror på faktorer som väder, installationsplats och antennriktning. Om en station från stationslistan inte kan tas emot, ändra antennens riktning eller flytta radion. Stationer som inte längre kan tas emot kan tas bort från stationslistan.

## 7.6 Lagring av FM-stationer på förinställningsknapparna

På radion kan du spara upp till 5 favoritradio-stationer med hjälp av förinställningsknapparna 1-5 på enheten. För att göra detta, välj önskad station och tryck och håll ned motsvarande förinställningsknapp tills displayen visar **[stored (lagrad)]**. Förinställningarna kan enkelt nås genom att kort trycka på motsvarande förinställningsknapp.

## 7.7 Mono-/stereoinställningar

För stationer med dålig mottagning kan en liten kvalitetsförbättring uppnås genom att byta till monomottagning. För att göra detta tryck på knappen **menu (meny)** och välj **[mono/stereo]**. I följande meny kan du välja mellan två alternativ: **[stereo allowed (stereo tillåten)]** eller **[forced mono (tvingad mono)]**. Den aktuella inställningen indikeras av **[\*]**.

# 8 Bluetooth-ljud

För att välja Bluetooth-källa, tryck på källknappen upprepade gånger tills du kan se **[Bluetooth]** på skärmen.

## 8.1 Para Bluetooth-enheter för första gången

Se till att den enhet som ska paras ihop är påslagen och att Bluetooth är aktiverat. På radion byter du källa till **[Bluetooth]** genom att trycka på **källknappen**. Texten **[unpaired (oparad)]** visas på displayen. Öppna nu Bluetooth-inställningarna på enheten som ska paras ihop och börja söka efter tillgängliga Bluetooth-enheter där. Välj "Loewe radio.frequency" och starta parningsprocessen.



Nu kan uppspelningen styras via enheten.

## 8.2 Para ihop en annan enhet

Om du vill parkoppla en ny enhet med radion måste du först koppla bort den för närvarande parkopplade enheten. För att göra detta, tryck länge på **källknappen** på radion tills enheten är fränkopplad. När ingen enhet är ansluten börjar texten **[unpaired (oparad)]** att blinka på displayen.

När du har kopplat bort den tidigare enheten kan du fortsätta att para ihop den nya enheten genom att följa samma steg som tidigare.

## 9 Larminställningar

Denna radio har 2 separata larmtider som kan justeras individuellt. Genom att trycka på knappen **alarm (larm)** initieras en inställningsprocess i flera steg. Om du gör ett misstag i något av stegen kan du gå tillbaka till föregående steg genom att trycka på knappen **back (tillbaka)**.

STEG 1: Tryck på knappen **alarm (larm)** för att gå in i larminställningarna. Genom att vrida **volymknappen** väljer du ett av de två tillgängliga larm som du vill ställa in och bekräftar genom att trycka på **volymknappen**.

STEG 2: Välj **[alarm on (larm på)]** för att aktivera det valda larmet och fortsatt med larminställning. Alternativet **[alarm off (larm av)]** stänger av det aktuella larmet.

STEG 3: Ställ in larmtiden. Värdena kan ändras genom att **vrida volymknappen**. Tryck på **volymknappen** för att spara värdet. När du har sparat ett värde, kommer nästa block av siffror väljas automatiskt. Upprepa föregående steg för att ställa in alla värden.

STEG 4: Använd **volymknappen** för att välja larmkälla. Alternativerna är: **[DAB]**, **[FM]**, **[buzzer (summer)]**.

STEG 5: Den station som du ska vakna med anges här. Den station du senast lyssnade på eller de stationer som sparats i favoriterna finns här. Gäller inte summerläge.

STEG 6: Välj här på vilka dagar larmet ska aktiveras. Följande val finns: **[once (en gång)]** / **[daily (dagligen)]** / **[weekends (helger)]** / **[weekdays (vardagar)]**. Om du väljer **[once (en gång)]** kommer du att uppmanas att ange ett datum när larmet ska gå.

När du har gjort alla inställningar visas **[alarm stored (larm lagrat)]** kort på displayen som bekräftelse. På displayen till vänster om klockan ser du en klocksymbol med siffran 1 eller 2, som representerar det för närvarande inställda larmet.

När larmet stängs av kan du trycka på **volymknappen** för att aktivera snooze-funktionen. För att stänga av larmet, tryck på **strömbrytaren**.

Obs: Larmläget är endast aktivt när radion är i standbyläge eller driftsläge. Larmet aktiveras inte om radion är helt avstängd.

### 9.1 Ytterligare larminställningar

Det finns ytterligare inställningar för larmet. Dessa kan nås genom att trycka på **menyknappen**, och välja **[system settings (systeminställningar)]** och sedan **[alarm settings (larminställningar)]**.

STEG 1: Använd **volymknappen** för att välja larmvaraktighet. Alternativerna är: 1, 5, 10, 15, 30 minuter

STEG 2: Använd **volymknappen** för att välja snoozevaraktighet. Alternativerna är: 5, 10, 15, 20, 30 minuter. När larmet ljuder kommer ett tryck på **volymknappen** att aktivera snooze-funktionen som tillfälligt tystar larmet.

STEG 3: Ställ in önskad larmvolym här.

Obs: Dessa inställningar delas av båda larmen.

## 10 Insomningstimer

Med denna funktion kan du växla radion till standbyläge automatiskt efter en angiven tidsperiod. För att göra detta trycker du på **menyknappen** och väljer **[system settings (systeminställningar)]** och sedan **[sleep (insomning)]**. Välj sedan ett av de tillgängliga alternativen och bekräfta valet genom att trycka på **volymknappen**. Du kan välja mellan 15, 30, 45, 60 eller 90 minuter. **[sleep off (insomning av)]** raderar den tidigare inställda tidsperioden.

En liten klockikon tänds i det övre vänstra hörnet av displayen, vilket indikerar att insomningstimeren är aktiverad.

## 11 Datum och tidsinställningar

Inställningar för tid och datum kan göras i meny **[time/date (tid/datum)]** tillgänglig via **[system settings (systeminställning)]**. Följande alternativ finns tillgängliga:

### 11.1 Manuell justering

I meny **[manual adjustment (manuell justering)]** kan du ställa in tid och datum manuellt. Värdena kan ändras genom att **vrida volymknappen**. Tryck på **volymknappen** för att spara värdet. När du har sparat ett värde, kommer nästa block av siffror väljas automatiskt. Upprepa föregående steg för att ställa in alla värden för datum och tid.

Obs: Datum och tid hämtas och uppdateras automatiskt från DAB/FM-radiosignalen. Om du vill ställa in datum och tid manuellt måste du stänga av den automatiska uppdateringen. Se kapitel 11.4.

### 11.2 12/24-timmars-format

I meny **[12/24h format]** kan du ange om klockan ska visas i 12- eller 24-timmarsformat. Välj önskat alternativ genom att vrida **volymknappen** och bekräfta sedan genom att trycka på **volymknappen**. Det valda alternativet är markerat med **[\*]**.

### 11.3 Datumformat

I meny **[date format (datumformat)]** kan du ange hur datum ska visas på radion. Dag-månad-år eller månad-dag-år. Det valda alternativet är markerat med **[\*]**.

Obs: När du lyssnar på FM- eller DAB-radio kan du visa datum genom att trycka upprepade gånger på **info**-knappen. Datum visas också när radion är i standbyläge.

### 11.4 Automatisk uppdatering

I meny **[auto update (automatisk uppdatering)]** kan du ange från vilken källa tid och datum ska uppdateras. Följande alternativ finns tillgängliga:

**[from FM + DAB (från FM + DAB)]**: Tid och datum uppdateras via DAB eller FM, beroende på vad som är tillgängligt.

**[from DAB (från DAB)]**: Tid och datum uppdateras via DAB endast.

**[from FM (från FM)]**: Tid och datum uppdateras via FM endast.

**[off (av)]**: Tid och datum måste ställas in manuellt.

Det valda alternativet är markerat med **[\*]**.

## 12 Visningsinställningar

I visningsinställningarna kan du ändra standardbildens ljusstyrka och ställa in tiden för att dimma skärmen.

Tryck på **menyknappen**, välj **[system settings (systeminställningar)]** och sedan **[display settings (visningsinställningar)]**. Följande alternativ finns tillgängliga:

**[dimming (dimning)]**: Med det här alternativet kan du ställa in hur lång tid efter vilken skärmen automatiskt justeras till en lägre beljningsnivå.

Val: **[off (av) / 10 / 20 / 30 / 45 / 60 / 90 / 120 / 180 secons (sekunder)]**

**[off (av)]** innebär att radion alltid håller standardljusstyrkan.

När du har valt önskad tid för dimningsaktivering måste du nu konfigurera hur skärmen ska dimmas.

**[low (låg)]** – När den inställda tiden löper ut justeras displayen automatiskt till en låg ljusstyrkenivå.



**[display off (display av)]** – När den inställda tiden löper ut stängs displayen helt av.

Obs: Tryck på valfri knapp på radion för att slå på displayen igen.

**[brightness (ljusstyrka)]**: Standardljusstyrka för displayen. Val: **[high (hög)]** / **[medium]** / **[low (låg)]**

## 13 Equalizer

Med equalisern kan du justera ljudet från radion. Du kan välja mellan förkonfigurerade inställningar. Gör på följande sätt:

Tryck på **menyknappen**, välj **[system settings (systeminställningar)]** och sedan **[EQ]**. Du kan välja en ljudprofil genom att vrida **volymknappen** och bekräfta sedan genom att trycka på **volymknappen**. Följande profiler finns tillgängliga: **[Neutral]** / **[Classical (Klassiskt)]** / **[Pop]** / **[Rock]** / **[Speech (Tal)]**

## 14 Nödvarningsfunktioner (EWF)

Denna radio stöder nödvarningsfunktioner (EWF). Vid en teknisk katastrof eller naturkatastrof i den region där radion tar emot en DAB-signal kommer Räddningsverket att aktivera ett larm och kringgå de ordinarie programleverantörerna.

I händelse av EWF-aktivering när radion är i standbyläge kommer den automatiskt att vakna och spela upp larmsekvensen.

Under ett EWF-larm visar displayen också ytterligare textinformation.

För att ställa in EWF-funktionen, tryck på **menu (meny)**-knappen, välj **[system settings (systeminställningar)]** och sedan **[emergency warning (nödvarning)]**. Vrid **volymknappen** för att välja bland dessa alternativ:

**[warning only (endast varning)]**: Endast officiella varningar kommer att aktivera EWF-larmet.

**[no warning (ingen varning)]**: EWF är inaktiverad. Larmet aktiveras inte under nödsituationen.

**[warning + test (varning + test)]**: Larmet aktiveras under officiell varning och även under testvarning.

Obs: Tillgängligheten för denna funktion beror på land/region.

## 15 Språk

I menyn **[language (språk)]** kan du ställa in menyspråk för radion.

Tryck på **menyknappen**, välj **[system settings (systeminställningar)]** och sedan

**[language (språk)]**. Du kan välja ett språk genom att vrida **volymknappen** och bekräfta sedan genom att trycka på **volymknappen**. Följande språk finns tillgängliga: engelska, tyska, franska, spanska

Det aktuella menyspråket är markerat med **[\*]**.

## 16 Fabriksåterställning

Tryck på **menyknappen**, välj **[system settings (systeminställningar)]** och sedan **[factory reset (fabriksåterställning)]**. För att återställa radion till leveranstillståndet, välj **[yes (ja)]** genom att vrida på **volymknappen**.

Obs: Alla tidigare inställningar raderas. Om du väljer **[no (nej)]** avbryts processen.

Obs: Återställ under alla omständigheter radion till leveransläget innan du vidarebefordrar den (t.ex. sälja, ge bort eller kassera).

## 17 Programvaruversion

För att komma åt den aktuella firmwareversionen, tryck på **menyknappen** och välj **[system settings (systeminställningar)]** och välj sedan **[SW version]**. Programvarans versionsnummer kommer att visas på skärmen. Det är viktigt att ha denna information tillgänglig när du kontaktar kundtjänst. För att stänga programvaruversionsmenyn trycker du bara på **bakåtknappen**.

## 18 Hörlurar

Om du föredrar att lyssna på radion privat kan du ansluta ett par hörlurar till hörlursuttaget på baksidan av radion. Men innan du sätter in hörlurarna i öronen, se till att justera volymen till en låg nivå för att undvika obehag eller hörselskador.

När hörlurarna är inkopplade kommer radions inbyggda högtalare automatiskt att stänga av ljudet och ljudet kommer endast att överföras via hörlurarna. Om du vill fortsätta lyssna via radions högtalare kopplar du helt enkelt ur hörlurarna.

## 19 Appar

Skanna QR-koden nedan med din telefon och ladda ner den rekommenderade appen.



Appen "my Loewe" är en inkörsport till Loewe-världen och ger dig tillgång till alla användarmanualer för dina Loewe-produkter.

## 20 Felsökning

Innan du ringer till hjälplinjen rekommenderar vi att du kontrollerar listan nedan om enheten fungerar felaktigt.

Problem	Möjlig orsak	Åtgärd/anmärkningar
<b>Det går inte att slå på radion.</b>	a. Batterinivån kan vara mycket låg. b. Radion kan vara helt avstängd.	a. Ladda radion. b. Tryck och håll in standby-knappen för att slå på radion. Ett kort tryck på standby-knappen startar inte radion.
<b>Inget ljud</b>	a. Ljudet är avstängt b. Volymen är sänkt till minimum. c. Fel källa har valts. d. DAB-signalmottagningen är dålig. e. Bluetooth-källan är pausad. f. Bluetooth är inte parkopplat	a. Tryck på volymknappen för att säkerställa att radion inte är i läge "mute". b. Justera volymen till rätt nivå. c. Kontrollera att önskad källa är vald. d. Ändra positionen för din radio eller ändra stationen. e. Tryck på volymknappen för att återuppta uppspelning. f. Para ihop enheten med radion innan du lyssnar.
<b>Problem med radiomottagning</b>	a. Antennen kan vara felriktad. b. Enheten kan vara på en plats där det är svag eller ingen signal. Möjligen stör andra elektriska apparater i närheten mottagningen. c. Platsen är inte lämplig för mottagning av DAB+ -signaler.	a. Rikta om antennen. b. Hitta en mer lämplig plats. c. Kontrollera om din geografiska plats täcks av DAB+ -signal.
<b>Radion är inte synlig under Bluetooth-parning</b>	Radion är inte i Bluetooth-parningsläge	Ändra radiokällan till Bluetooth-läge och gå in i parkoppling. Vänta några sekunder tills radion visas på din telefon.
<b>Inte möjligt att ladda radion</b>	En inkompatibel USB-laddare används.	Använd den medföljande laddaren.

## Kassering

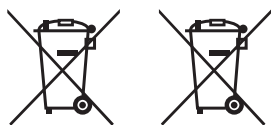

Kassering av använd elektrisk och elektronisk utrustning och batterier.

Den överkorsade soptunnan på produkten eller dess förpackning indikerar att denna produkt inte får behandlas som vanligt hushållsavfall, utan måste returneras till en uppsamlingsplats för återvinning av elektrisk och elektronisk utrustning och batterier. Instruktioner för att ta bort batteriet före kassering av produkten finns på Loewes hemsida. Genom att hjälpa till att korrekt kassera denna produkt skyddar du miljön och hälsan hos dina medmänniskor. Felaktig eller inkorrekt kassering äventyrar miljö och hälsa. För mer information om återvinning av denna produkt, kontakta din lokala myndighet eller din kommunala avfallsanläggning. Obs: "Pb"-tecknet under batterisymbolen indikerar att det här batteriet innehåller bly.

## Tekniska data

<b>Ljud</b>	
Akustiskt högtalarekoncept	slutet + passiva membran
Kanalkonfiguration (högtalarlayout)	2.0 (stereo)
Utteffekt (watt sinus / musik)	14 / 28
Drivrutin (aktiv + passiv)	2 (2x 2.5")
Orientering front / sida / upp / bakre utgång	● / — / — / —
2-kanals crossover	●
Klass D-förstärkare	●
Frekvensområde (Hz)	80-20,000
Individuell bas- och diskantkontroll / Loudness	● (EQ-inställningar)
<b>Display</b>	
Skärmupplösning (pixlar)	flersegment
Bildskärmsteknik:	LCD (dimbar display)
Skärmdiagonal (cm/tum)	7,0 / 2,7
<b>Mottagning</b>	
DAB-mottagningsband III (MHz) / EWF	174,9 - 239,2 / ●
UKW (analog FM-radio) / RDS	87,5 - 108,0 / ●
<b>Användning</b>	
Smarta appar (alla: Android + iOS)	my Loewe-app
<b>Multimedia</b>	
Bluetooth-musikspelare	●
FM / DAB+ / Internetradio	● / ● / —
<b>Anslutningar och gränssnitt</b>	
USB	1 x USB-C (laddning)
Bluetooth	●
Hörlursutgång	●
Antenn IEC	● (fast teleskopantenn)
Kensington stöldskydd	●
<b>Nätverk</b>	
Bluetooth-standard	5,0
Bluetooth-effekt (max. mW)	<3
Bluetooth-frekvensområde	2,4 GHz
Bluetooth-protokoll	A2DP SNK, AVRCP
<b>Energi</b>	
Nätspänning AC	100-240 V, 50/60 Hz
Strömförbrukning standby <sup>1)</sup> / nätverk standby (watt)	<0,75 / —
<b>Mobilitet</b>	
Batterityp	7,4 V / 2200 mAh
Laddningsström	9 V, 2 A
Laddningstid	3 h
Uppspelningstid	12-14h @ 60dB
<b>Miljö</b>	
Omgivningstemperatur vid drift	5-40° C
Relativ fuktighet (ej kondenserande)	35-90 %
<b>Mått</b>	
Vikt (ca i kg) exkl. / inkl. standard installationslösning	1,2
B* x H x D (ca i cm) utan installationslösning (* inkl. signaturflagga)	21,1 x 13,2 x 6,8
<b>Leveransens omfattning</b>	
Bruksanvisning / nätsladd	● / USB-C-kabel (90 cm)
Annat	USB-C-strömadapter (EU, Storbritannien, AUS)

● = tillgänglig — = inte tillgänglig

Tekniska ändringar och leveransalternativ kan ändras utan föregående meddelande. Produktportföljen kan vara annorlunda och kan variera beroende på land. Serviceärenden hanteras individuellt.

<sup>1)</sup> Vid användning av den ursprungliga strömförsörjningen.

## Kiitos

että valitsit Loewe-tuotteen. Arvostamme asiakkuuttasi. Loewe tuo yhteen teknologian, suunnittelun ja käyttäjäystävällisyyden korkeimmat standardit. Tämä koskee sekä TV- ja audiolaitteita että lisävarusteita. Teknologia tai suunnittelu ei kumpikaan riitä yksin tyydyttävään lopputulokseen, mutta yhdessä ne luovat käyttäjillemme parhaimman mahdollisen ääni- ja kuvakokemuksen.

Suunnittelumme ei seuraile lyhytkestoisia muotivillityksiä. Sillä käsissäsi on laadukas laite, joka viihdyttää sinua myös huomenna ja sen jälkeen.

## Sisälllys

Toimituksen sisältö .....	152
Luokittelukilven sijainti .....	152
1 Tärkeitä turvallisuusohjeita .....	153
2 Pääyksikön komponentit .....	155
3 Akun lataaminen .....	156
4 Ensimmäinen käynnistys .....	156
5 Peruskäyttö .....	156
6 Digitaalinen radio (DAB+) .....	156
7 FM-radio .....	157
8 Bluetooth-ääni .....	157
9 Herätysasetukset .....	158
10 Uniajastin .....	158
11 Päivämäärä- ja aika-asetukset .....	158
12 Näyttöasetukset .....	158
13 Taajuuskorjain .....	159
14 Emergency Warning Functionality (EWF) -toiminto .....	159
15 Kieli .....	159
16 Tehdasasetusten palauttaminen ..	159
17 Järjestelmäversio .....	159
18 Kuulokkeet .....	159
19 Sovellukset .....	159
20 Vianmääritys .....	160
Hävittäminen .....	160

## Toimituksen sisältö

Poista laite pakkauksesta varovaisesti ja tarkista, että sen lisävarusteet ovat mukana:

- Loewe radio.frequency
- Virtalähde (USB-C PD) ja 3 vaihdettavaa pistokepäättä Isoon-Britanniaan, CE-markkinoille ja Australiaan
- USB-kaapeli
- Pika-aloitusopas
- Turvallisuusohjeet
- Tekniset tiedot

## Luokittelukilven sijainti

Tuotteen pohjassa on tarra, jossa on mallinumero ja käyttöjännite.

# 1 Tärkeitä turvallisuusohjeita

Huomio: Lue tämä sivu huolellisesti varmistaaksesi laitteen turvallisen käytön.

Noudata kaikkia turvallisuus- ja käyttöohjeita, kun käytät tätä tuotetta.

Säilytä turvallisuus- ja käyttöohjeet myöhempää käyttöä varten.

Noudata tuotteessa käyttöohjeissa annettuja varoituksia.

## Merkkien selitykset



Tämä merkki osoittaa korkean jännitteen aiheuttamaa riskiä.



Tämä merkki ilmoittaa käyttäjälle muista, tarkemmin määritellyistä riskeistä.



Tämä merkki osoittaa tulen syttymisestä aiheutuvaa riskiä.

## 1.1 Asennus

### 1.1.1 Sijoittaminen

Aseta yksikkö vakaalle ja tasaiselle alustalle.

### 1.1.2 Johdot

Aseta latausjohto niin, ettei se vahingoitu. Johto ei saa olla mutkalla tai terävien kulmien päällä, sen päällä ei saa seistä eikä se saa altistua kemikaaleille.

### 1.1.3 Ympäristö

Laitte on tarkoitettu kuiviin tiloihin (olohuoneisiin ja toimistotiloihin). Sitä ei saa käyttää tiloissa, joissa on korkea ilmankosteus (esim. kylpyhuone, sauna) tai ulkona.

Kun käytät laitetta, varmista, että se on suojattu kosteudelta (tippuvalta ja roiskuvalta vedeltä tai kondenssaatiolta).

### 1.1.4 Älä käytä laitetta veden läheisyydessä



Laitetta ei saa koskaan altistaa vedelle tai roiskeille, kuten kylpyammeen, pesualtaan, tiskialtaan, kostean kellarin tai uima-altaan läheisyydessä. Älä aseta vettä sisältäviä astioita, kuten kukkamaljakkoja, laitteen päälle.

## 1.1.5 Ilmanvaihto



Kotelon aukkoja ja reikiä käytetään laitteen tuulettamiseen, jotta laite toimii luotettavasti ja jottei se ylikuumene. Älä peitä tuuletusaukkoja. Asenna laite valmistajan ohjeiden mukaisesti. Älä koskaan tuki tuuletusaukkoja asettamalla laitetta sohvalle, matolle tai vastaavalle pehmeälle alustalle. Tätä laitetta ei pidä asentaa kirjahyllyyn tai sisäänrakennettuun vaatekaappiin, ellei riittävää tuuletusta varmisteta.

## 1.1.6 Lämpö



Älä asenna laitetta kuumien pintojen, kuten lämpöpatterien, kuumailmapuhaltimien, liedien tai muiden laitteiden läheisyyteen. Älä koskaan aseta avotulta, kuten kynttilöitä laitteen päälle tai sen lähelle. Asennettuja paristoja ei saa altistaa liian korkeille lämpötiloille, kuten suoralle auringonvalolle tai avotulelle tai.

## 1.1.7 Lisävarusteet

Käytä vain valmistajan sallimia lisävarusteita.

## 1.2 Käyttö

### 1.2.1 Käyttötarkoitus

Tämä laite on tarkoitettu vain äänialtojen vastaanottoon ja soittamiseen. Sitä voidaan käyttää pistorasiaan kytkettynä kiinteänä radiona, joka toimii jatkuvasti, tai sisäänrakennetulla akulla toimivana kannettavana radiona, joka on helposti siirrettävissä.

Laitte tukee sekä FM- että DAB-radiosignaaleja. Lisäksi siinä on Bluetooth-yhteys, jonka avulla voit muodostaa pariliitoksen mobiililaitteisiin ja muuntaa sen Bluetooth-kaiuttimeksi.

### 1.2.2 Ylikuormitus



Verkkovirtapistoketta ei saa ylikuormittaa jatkojohtoilla, sillä se aiheuttaa tulipalovaaran.

### 1.2.3 Ukkonen



Laitte on irrotettava päävirrasta ukon ilman aikana ja jos sitä ei käytetä pitkään aikaan.

## 1.2.4 Vieraiden aineiden ja nesteen tunkeutuminen



Varo, ettei laitteeseen pääse vieraita aineita tai nestettä sen tuuletusaukkojen kautta, sillä ne voivat joutua kosketuksiin korkeajännitteisten osien kanssa tai aiheuttaa oikosulun, mikä voi aiheuttaa tulipalon tai sähköiskun.

## 1.2.5 Korkeaan äänenvoimakkuuteen liittyvät riskit



Ehkäistäksesi mahdolliset kuulovauriot älä kuuntele pitkiä aikoja korkealla äänenvoimakkuudella.

## 1.2.6 Virtalähteestä irrottaminen

Mahdollinen virtakatkaisija ei katkaise virtaa laitteesta kokonaan. Jos haluat irrottaa laitteen täysin päävirrasta, irrota virtajohto pistorasiasta.

Virtajohdon on oltava helposti tavoitettavissa, jotta yksikkö voidaan irrottaa päävirrasta milloin tahansa.

## 1.3 Ylläpito

### 1.3.1 Laitteen ylläpito

Älä yritä huoltaa laitetta itse, koska laitteen aukkojen kautta tai kannen poistamalla saatat paljastaa jännitteellisiä osia, joihin koskeminen voi olla vaarallista. Jätä kaikki huoltotoimet koulutetuille huoltajille.

### 1.3.2 Puhdistus vain kuivalla liinalla!

Irrota laitteen verkkolaite pistorasiasta ennen tuotteen puhdistamista. Älä käytä nestemäisiä puhdistusaineita tai -suihkeita. Puhdista pelkästään kostealla liinalla.

## 1.4 Akkujen hoito

Jos et käytä tuotetta pitkään aikaan, lataa se vähintään kerran kuukaudesta ylläpitääksesi sen suorituskyvyn.

## 1.5 Ladattavat akut

Ladattavat akut ovat kulutusosia, eikä takuu siten koske niitä.

Asiakas ei voi vaihtaa viallisia ladattavia akkuja. Jos akku on viallinen, ota yhteyttä paikalliseen jälleenmyyjään.

HUOMIO: Litiumioniakkujen virheelinen asettaminen paikalleen (jännitteen kääntymisen / oikosulku) aiheuttaa räjähdysvaaran. Vaihda

ladattavat akut vain samanlaisiin tai samantyyppisiin.

## 1.6 Korjaus

### 1.6.1 Korjaamista vaativat vauriot

Korjauksia saa tehdä vain valtuutettu huoltoliike. Huoltaminen tai korjaus on tarpeellista, jos laite on vahingoittunut, jos laitteeseen on päässyt nestettä, jos laitteeseen on päässyt esineitä, jos laite on altistunut sateelle tai kosteudelle, kun se lakkaa toimimasta kunnolla tai jos se on kaatunut.

### 1.6.2 Sähköiskuvaaran minimoiminen.

Älä irrota ruuveja, koteloa tai rungon osia.

## 1.7 Automaattinen energiansäästötoiminto

Laitteessa on automaattinen energiansäästötoiminto. Tämä energiansäästötoiminto siirtää laitteen valmiustilaan kun laite on mykistetty tai toisto on keskeytetty pitkäksi aikaa.

## EU-vaatimustenmukaisuusvakuutus

Loewe Technology GmbH täten ilmoittaa tämän tuotteen täyttävän direktiivin 2014/53/EU ja muiden sovellettavien EU-direktiivien tärkeimmät vaatimukset ja muut asiaankuuluvat säädökset.

Tuotevalikoiman täydellinen vaatimustenmukaisuustodistus löytyy osoitteesta: [www.loewe.tv/int/support](http://www.loewe.tv/int/support)

Tätä tuotetta voidaan käyttää kaikissa EU:n jäsenvaltioissa.



## 2 Pääyksikön komponentit

### 2.1 Yläpuoli

- 1 **Virtapainike** – Paina pitkään kytkeäksesi radion päälle tai pois päältä. Kun radio on päällä, lyhyt painallus siirtää radion valmiustilaan. Kun radio on valmiustilassa, paina lyhyesti kytkeäksesi sen päälle.
- 2 **Lähde** – Vaihda painamalla tulolähdettä. Vaihda DAB-, FM- ja Bluetooth-tilan välillä.
- 3 **Herätys** – Syötä herätysasetukset.
- 4 **Esiasetuspainikkeet** – Radiotilassa: paina lyhyesti palauttaaksesi suosikkiradioaseman. Pidä painettuna tallentaaksesi nykyisen radioaseman.
- 5 **<** – DAB-radiotilassa: paina lyhyesti vaihtaaksesi edelliselle tallennetulle asemalle.  
FM-radiotilassa: paina lyhyesti vaihtaaksesi edelliselle tallennetulle asemalle. Paina pitkään hakeaksesi asemaa, jolla on alempi taajuus.  
Bluetooth-tilassa: siirry edelliseen raitaan.
- 6 **>** – DAB-radiotilassa: paina lyhyesti vaihtaaksesi seuraavalle tallennetulle asemalle.

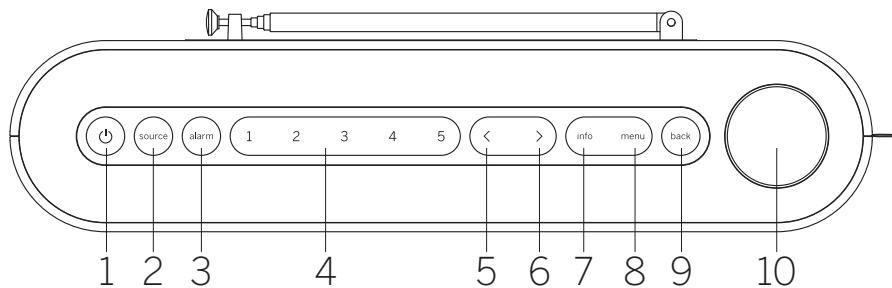

FM-radiotilassa: paina lyhyesti vaihtaaksesi seuraavalle tallennetulle asemalle. Paina pitkään hakeaksesi asemaa, jolla on korkeampi taajuus.

Bluetooth-tilassa: siirry seuraavaan raitaan.

- 7 **Info** – Vaihda näytöllä näkyviin tietoihin.
- 8 **Valikko** – Siirry asetusvalikkoon.
- 9 **Takaisin** – Siirry takaisin valikossa tai poistu valikoista.

#### 10 **Äänenvoimakkuuden säätönappi**

Radiotilassa: paina mykistääksesi/poistaaksesi mykistykseen.

Bluetooth-tilassa: paina toistaaksesi/keskeyttääksesi.

Kaikki lähteet: Käännä oikealle vahvistaaksesi äänenvoimakkuutta.

Käännä vasemmalle hiljentääksesi äänenvoimakkuutta.

Valikossa: Paina siirtyäksesi alivalikkoon tai vahvistaaksesi valinnan.

Kierrä siirtyäksesi valikkokohteiden välillä.

### 2.2 Etupuoli

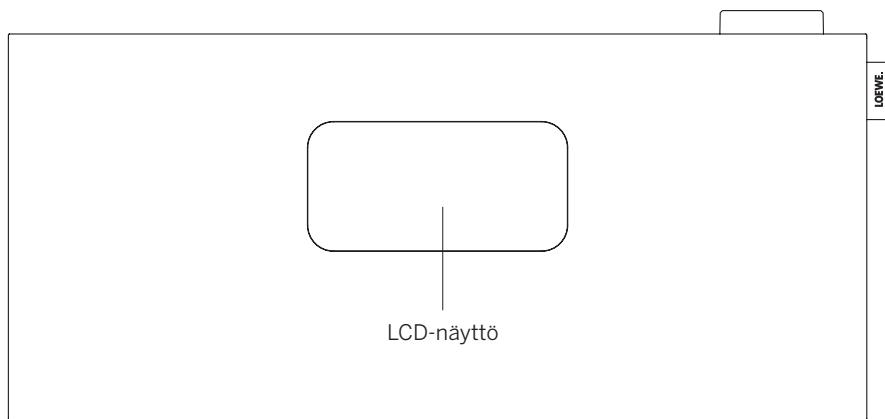

### 2.3 Takapuoli

- 1 **Teleskoopiantenni**
- 2 **USB-C-tulo** – yhdistä USB PD -virtalähde. PD-sovitin tuottaa 9V akun lataamiseksi.
- 3 **3,5 mm kuulokelähtö**
- 4 **Kensington-lukko** 

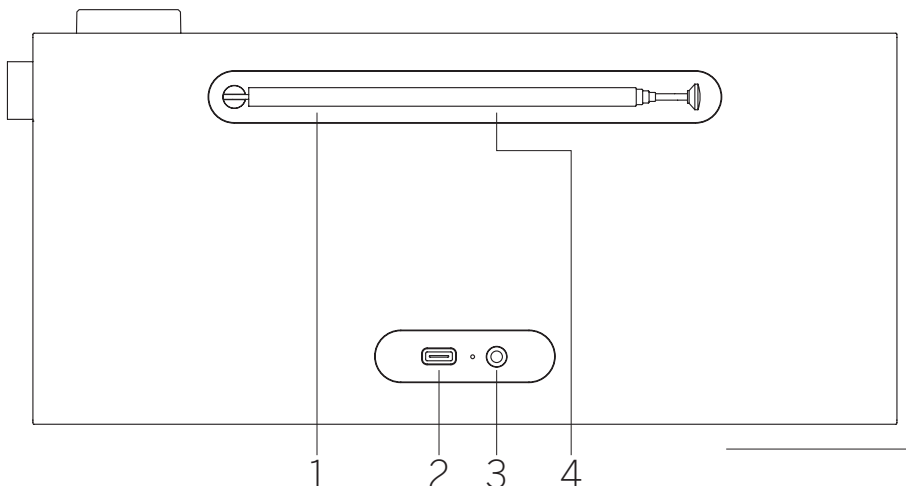

## 2.4 Näyttösymbolit

Radionäytössä näkyy erilaisia symboleja, jotka palavat, kun niitä vastaavat toiminnot ovat käytössä.

1. Äänenvoimakkuuden osoitin
2. Uniajastin aktiivinen
3. Herätys aktiivinen
4. Torkku aktiivinen
5. AM/PM-osoitin 12 tunnin aikamuodolle
6. DAB-radiolähde
7. FM-radiolähde
8. Signaalin vahvuuden osoitin
9. Stereoradiosignaalin vastaanotto
10. Akun varaustaso

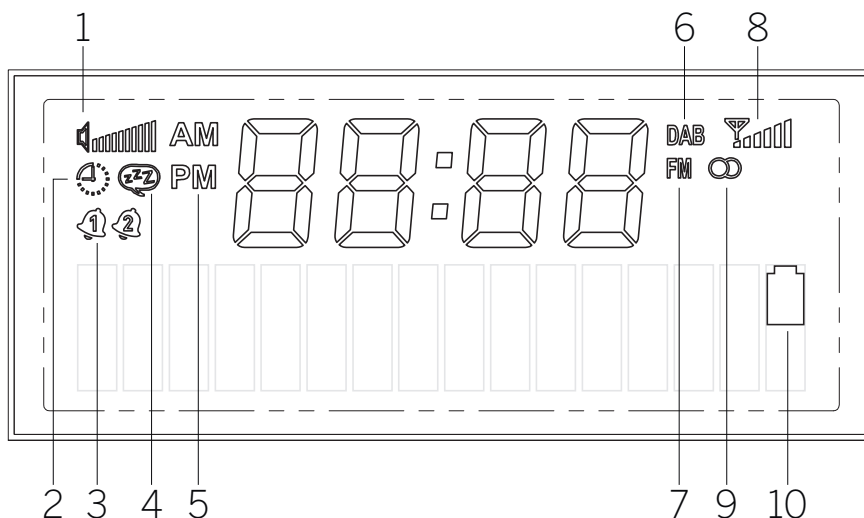

## 3 Akun lataaminen

Tässä kannettavassa radiossa on sisäänrakennettu litium-ioniakku, ja sitä voidaan käyttää kytkemättä pistorasiaan. Voit tarkistaa akun tilan LCD-etunäytöstä.

Lataa akku yhdistämällä mukana toimitettu virtalähde takana sijaitsevaan radion USB-tuloon. Tämä yhdistelmä takaa parhaan radiovastaanoton. Kytke virtalähde pistorasiaan. Akun lataaminen täyteen saattaa kestää jopa 3 tuntia.

Varoitus: Käytä vain mukana toimitettua virtalähdettä tai virtalähdettä, jossa on merkintä USB-C PD ja joka voi tuottaa 9 V ja vähintään 10 W.

## 4 Ensimmäinen käynnistys

Vedä teleskooppiantenni ulos

Paina ja pidä painettuna **virtapainiketta** kytkemäksesi radion päälle. Jos tämä on laitteen ensimmäinen käyttökerta, se siirtyy DAB-tilaan ja alkaa automaattisesti hakea saatavilla olevia asemia.

Kello päivitetään automaattisesti tämänhetkiseen aikaan.

Jos asemalista on tyhjä haun jälkeen, DAB-radioasemat eivät ehkä ole saatavilla alueella tai antennia ei vedetty ulos. Koita siirtää radio toiseen paikkaan tai toista automaattinen haku.

## 5 Peruskäyttö

### 5.1 Kytkeminen päälle / pois

Paina ja pidä painettuna **virtapainiketta** muutaman sekunnin ajan kytkemäksesi radion

päälle tai pois päältä. Kun radio on päällä, saman painikkeen nopea painaminen siirtää sen valmiustilaan. Kytke se takaisin päälle valmiustilasta, paina virtapainiketta lyhyesti. Vaihtoehtoisesti voit herättää radion valmiustilasta painamalla **äänenvoimakkuusnuppia**.

Huomio: Jos radion on mykistetty tai se ei saa signaalia 15 minuuttiin, se siirtyy automaattisesti valmiustilaan. Kun radio on valmiustilassa ja toimii vain akulla, se sammuu kokonaan 60 minuutin jälkeen (paitsi jos herätys on ohjelmoitu). Jos radio saa virtansa virtalähteestä, se jää valmiustilaan.

### 5.2 Äänenvoimakkuuden säätäminen ja mykistys

Äänenvoimakkuutta voi säätää kääntämällä **äänenvoimakkuusnuppia** laitteessa. Paina **äänenvoimakkuusnuppia** mykistääksesi radion. Uusi painallus palauttaa aiemman äänenvoimakkuuden. Bluetooth-tilassa **äänenvoimakkuuden säätönupin** painaminen keskeyttää tai jatkaa senhetkisen raidan.

### 5.3 Lisätietoja

Painamalla toistuvasti **info**-painiketta, riippuen lähteestä ja asemasta, lisätietoja voidaan esittää.

### 5.4 Lähteen vaihtaminen

Paina **lähde**-painiketta jatkuvasti vaihtaaksesi lähteiden välillä: DAB, FM, Bluetooth.

### 5.5 Päävalikko

Paina **valikkopainiketta** avataksesi päävalikon. Käännä **äänenvoimakkuuden säätönuppia** siirtyäksesi valikoiden välillä. Paina **äänenvoimakkuuden säätönuppia**

siirtyäksesi valittuun valikkokohteeseen tai vahvistaaksesi valitun vaihtoehdon. Paina **takaisin** -painiketta siirtyäksesi takaisin valikossa.

## 6 Digitaalinen radio (DAB+)

Vastaanota digitaalista radiota varmistamalla, että radion antenni on vedetty ulos.

Paina **lähde**-painiketta toistuvasti, kunnes näet **[DAB]** näytöllä.

### 6.1 Asemahaku

Voit hakea asemia automaattisella hakutoiminnoilla.

Tee se painamalla **valikko**-painiketta radion päällä näyttääksesi päävalikon. Kiertämällä **äänenvoimakkuuden säätönuppia** navigoi kohtaan **[koko haku]** ja vahvista valinta painamalla **äänenvoimakkuuden säätönuppia**. Näytölle ilmestyy **[haetaan...]**-viesti sekä siihen mennessä löydettyjen asemien määrä ja edistymispalkki. Asemat tallennetaan aakkosjärjestyksessä.

### 6.2 Manuaalinen viritys

Huomio: Kanavanipulla tarkoitetaan radioasemien ryhmiä, jotka lähettävät ohjelmia tietyllä taajuudella tietyllä maantieteellisellä alueella. Kukin kanavanippu koostuu useista asemista, jotka lähettävät signaalinsa yhdessä, jolloin kuulija voi virittyä mille tahansa niistä.

Voit viritää radion manuaalisesti kanavanipulle laitteen **valikko**-painikkeella. Valittuasi kohdan **[manuaalinen viritys]**, voit valita haluamasi lohkon/taajuuden ja vahvistaa

valintasi painamalla **äänenvoimakkuuden säätönuppia**. Radio näyttää tiedot kanavanipusta, mukaan lukien signaalivahvuus ja lista kanavanipun sisältämistä asemista.

Jos radio virittyy onnistuneesti uudelle kanavanipulle, se tallentaa automaattisesti kaikki kyseisen kanavanipun asemat kanavalistaan. Jos asemia ei kuitenkaan löydy, voit palata lohkon/taajuuden valintaan painamalla **takaisin**-painiketta.

## 6.3 Aseman valinta

Tällä hetkellä valitun aseman nimi näkyy näytön alareunassa.

Paina **<- tai >-**-painiketta valitaksesi edellisen tai seuraavan aseman listasta.

## 6.4 Asemalista

Paina **valikko**-painiketta ja vahvista **[asemalista]** painamalla **äänenvoimakkuuden säätönuppia**. Kierrä **äänenvoimakkuuden säätönuppia** valitaksesi aseman ja paina sitä vahvistaaksesi. Laite alkaa soittaa automaattisesti.

Huomio: Aseman kuuluvuuden laatu riippuu esimerkiksi sääst, laitteen sijainnista ja antennin asennosta. Jos asemalistan asemaa ei voida vastaanottaa, vaihda antennin asentoa tai radion sijaintia. Asemat, joita ei voida enää vastaanottaa, voidaan poistaa asemalistalta.

## 6.5 Asemien, joita ei voida enää vastaanottaa, poistaminen

Asemat, joita ei voida enää vastaanottaa, voidaan poistaa listalta. Tee näin painamalla **valikko**-painiketta ja valitse **[karsi]**. Valitse **[kyllä]**, niin nämä asemat poistetaan. Vaihtoehdon **[ei]** valitseminen vie sinut takaisin valikkoon poistamatta asemia.

## 6.6 DAB-asemien tallentaminen esiasetuspainikkeilla

Voit tallentaa radioon jopa 5 suosikkiradioasemaa käyttämällä laitteen esiasetuspainikkeita 1-5. Valitse haluamasi asema ja paina ja pidä painettuna vastaavaa esiasetuspainiketta, kunnes näytössä näkyy **[tallennettu]**. Esiasetettuihin kanaviin pääsee käsiksi helposti painamalla lyhyesti vastaavaa esiasetuspainiketta.

## 6.7 Dynaaminen vaihtelunhallinta (DRC)

Tietyt DAB-asetukset tukevat DRC:tä, joka vähentää eroa voimakkaiden ja hiljaisten äänien välillä.

Voit käyttää seuraavia asetuksia:

**[pois päältä]** – DRC on kytketty pois, lähettyksen DRC ohitetaan.

**[matala]** – DRC-tasoksi on asetettu 1/2 lähettäjän lähettyksestä.

**[korkea]** – DRC-tasoa käytetään lähettäjän lähettyksen mukaan.

Aseta DRC toimimalla näin:

Paina **valikko**-painiketta ja valitse **[DRC]**. DRC-asetuksia voi muuttaa avautuvasta valikosta. Käytössä oleva asetus ilmaistaan **[\*]-merkillä**.

Huomio: Kaikki DAB-lähettykset eivät pysty käyttämään DRC-toimintoa. Jos lähettäjä ei tue DRC:tä, radion DRC-asetuksilla ei ole vaikutusta.

## 7 FM-radio

Vastaanota FM-radiota varmistamalla, että radion antenni on vedetty ulos.

Paina **lähde**-painiketta toistuvasti, kunnes näet **[FM]** näytöllä.

### 7.1 Asemahaku

Voit etsiä FM-asemia automaattisesti. Tee se painamalla **valikko**-painiketta radion päällä näyttääksesi päävalikon. Kiertämällä **äänenvoimakkuuden säätönuppia** navigoi kohtaan **[koko haku]** ja vahvista valinta painamalla **äänenvoimakkuuden säätönuppia**. **[automaattinen haku...]** tulee näkyviin näytölle. Asemat järjestetään taajuuden mukaan.

### 7.2 Hakuasetukset

Voit käyttää tätä toimintoa hallitaksesi, mitkä asemat tallennetaan mustiin automaattisen asemahaun aikana. Valitsemalla **[vain vahvat asemat]** -vaihtoehdon, varmistat, että vain asemat, joilla on vahva signaali, tallennetaan. Käyttääksesi tätä ominaisuutta, paina **valikko**-painiketta ja valitse **[hakuasetukset]**. Seuraavassa valikossa voit valita **[kaikki asemat]** tai **[vain vahvat asemat]**. Käytössä oleva asetus ilmaista asteriskilla **[\*]**.

### 7.3 Manuaalinen viritys

Kun lähteenä on FM, paina ja pidä painettuna **<- tai >-**-painiketta hakeaksesi manuaalisesti asemaa, jolla on matalampi/korkeampi taajuus.

Vaihtoehtoisesti voit painaa **valikko**-painiketta hakeaksesi valikon ja valita **[manuaalinen viritys]**. Kierrä **äänenvoimakkuuden säätönuppia** muuttaaksesi taajuutta. Vahvista valittu taajuus painamalla **äänenvoimakkuuden säätönuppia**.

## 7.4 Aseman valinta

Tällä hetkellä valitun aseman taajuus näkyy näytön alareunassa.

Paina **<- tai >-**-painiketta valitaksesi edellisen tai seuraavan aseman listasta.

## 7.5 Asemalista

Paina **valikko**-painiketta ja vahvista **[asemalista]** painamalla **äänenvoimakkuuden säätönuppia**. Kierrä **äänenvoimakkuuden säätönuppia** valitaksesi aseman ja paina sitä vahvistaaksesi. Laite alkaa soittaa automaattisesti.

Huomio: Aseman kuuluvuuden laatu riippuu esimerkiksi sääst, laitteen sijainnista ja antennin asennosta. Jos asemalistan asemaa ei voida vastaanottaa, vaihda antennin asentoa tai radion sijaintia. Asemat, joita ei voida enää vastaanottaa, voidaan poistaa asemalistalta.

## 7.6 FM-asemien tallentaminen esiasetuspainikkeilla

Voit tallentaa radioon jopa 5 suosikkiradioasemaa käyttämällä laitteen esiasetuspainikkeita 1-5. Valitse haluamasi asema ja paina ja pidä painettuna vastaavaa esiasetuspainiketta, kunnes näytössä näkyy **[tallennettu]**. Esiasetettuihin kanaviin pääsee käsiksi helposti painamalla lyhyesti vastaavaa esiasetuspainiketta.

## 7.7 Mono-/stereoasetukset

Jos aseman signaali on heikko, äänenlaatua voi hieman parantaa vaihtamalla mono-vas-taanottoon. Tee näin painamalla **valikko**-painiketta ja valitse **[mono/stereo]**. Seuraavassa valikossa voit valita kahdesta vaihtoehdosta: **[stereo sallittu]** tai **[pakotettu mono]**. Käytössä olevan asetuksen tunnustaa **[\*]**-merkkiä.

## 8 Bluetooth-ääni

Valitaksesi Bluetooth-lähteen, paina lähde-painiketta toistuvasti, kunnes **[Bluetooth]** näkyy näytöllä.

### 8.1 Bluetooth-pariliitännän muodostaminen ensimmäistä kertaa

Varmista, että pariliitettävä laite on kytketty päälle ja Bluetooth on aktivoitu. Vaihda radion lähteeksi **[Bluetooth]** painamalla **lähde**-painiketta. Teksti **[ei pariliitosta]** tulee näkyviin näytölle. Avaa nyt pariliitettävän laitteen Bluetooth-asetukset ja etsi vapaita Bluetooth-laitteita. Valitse "Loewe radio.frequency" käynnistäaksesi pariliitoksen.

Toistoa voi nyt hallita laitteen kautta.

## 8.2 Toisen laitteen pariliittäminen

Jos haluat muodostaa pariliitoksen uuden laitteen ja radion välille, sinun on ensin katkaistava nykyinen pariliitos. Tee tämä painamalla pitkään radion **lähde**-painiketta, kunnes laitteen yhteys katkeaa. Kun laitetta ei ole yhdistetty, teksti **[ei pariliitosta]** alkaa vilkkua näytöllä.

Kun olet katkaissut edelliset laitteen yhteyden, voit liittää uuden laitteen noudattamalla samoja vaiheita kuin aiemmin.

## 9 Herätysasetukset

Tässä radiossa on 2 erillistä herätysaikaa, joita voidaan säätää yksittäin. Paina **herätys**-painiketta, niin monivaiheinen asetusprosessi käynnistyy. Jos teet virheen jonkun vaiheen aikana, voit palata edelliseen vaiheeseen painamalla **takaisin**-painiketta.

**VAIHE 1:** Paina **herätys**-painiketta siirtyäksesi herätysasetuksiin. Kiertämällä **äänenvoimakkuuden säätönuppia** valitse toinen saatavilla olevista herätyksistä, jonka haluat asettaa ja vahvista painamalla **äänenvoimakkuuden säätönuppia**.

**VAIHE 2:** Valitse **[herätys päällä]** aktioidaksesi valitun herätyksen ja jatka herätyksen asettamista. Vaihtoehto **[herätys pois]** kytkkee tämänhetkisen herätyksen pois päältä.

**VAIHE 3:** Aseta herätysaika. Arvoja voidaan muuttaa kiertämällä **äänenvoimakkuuden säätönuppia**. Paina **äänenvoimakkuuden säätönuppia** tallentaaksesi arvon. Arvon tallennuksen jälkeen seuraava numerolohko valitaan automaattisesti. Toista edelliset vaiheet asettaaksesi kaikki arvot.

**VAIHE 4:** Käytä **äänenvoimakkuuden säätönuppia** valitaksesi herätyslähteen. Vaihtoehdot ovat: **[DAB]**, **[FM]**, **[hälytin]**.

**VAIHE 5:** Herätyksessä käytettävä asema asetetaan tästä. Voit valita viimeksi kuuntelemasi aseman tai suosikkeihin tallentamiesi asemien väliltä. Tätä ei käytetä hälytin-tilassa.

**VAIHE 6:** Valitse tästä, minä päivinä herätys on käytössä. Voit valita seuraavista vaihtoehtoista: **[kerran]** / **[päivittäin]** / **[viikonloppuisin]** / **[arkisin]**. Jos valitset **[kerran]**, sinua pyydetään määrittämään päivämäärä, jolloin herätyksen pitäisi soida.

Kun olet tehnyt kaikki asetukset, **[herätys tallennettu]** näkyy lyhyesti näytöllä vahvistuksena. Näytöllä kellon vasemmalla puolella näet kellosymbolin, jossa on numero 1 tai 2, joka edustaa tällä hetkellä asetettua herätystä.

Kun herätys soi, voit painaa **äänenvoimakkuuden säätönuppia** aktioidaksesi torkkutoiminnon. Sammuta herätys painamalla **virtapainiketta**.

Huomio: Herätystila on aktiivinen vain, kun radio on valmius- tai käyttötilassa. Herätys ei aktivoitu, jo radio on kokonaan sammutettu.

### 9.1 Lisäherätysasetukset

Herätykselle on olemassa lisäasetuksia. Näihin pääsee käsiksi painamalla **valikko**-painiketta, valitsemalla **[järjestelmäasetukset]** ja sen jälkeen **[herätysasetukset]**.

**VAIHE 1:** Käytä **äänenvoimakkuuden säätönuppia** asettaaksesi herätyksen keston. Vaihtoehdot ovat: 1, 5, 10, 15, 30 minuuttia.

**VAIHE 2:** Käytä **äänenvoimakkuuden säätönuppia** asettaaksesi torkun keston. Vaihtoehdot ovat: 5, 10, 15, 20, 30 minuuttia. Kun herätys soi, **äänenvoimakkuuden säätönupin** painaminen aktivoi torkkutoiminnon, joka hiljentää herätyksen väliaikaisesti.

**VAIHE 3:** Aseta hälytyksen äänenvoimakkuus tästä.

Huomio: Molemmat herätykset jakavat nämä asetukset.

## 10 Uniajastin

Tämä ominaisuus vaihtaa radion automaattisesti valmiustilaan määritetyn ajan jälkeen. Tee näin painamalla **valikko**-painiketta ja valitsemalla **[järjestelmäasetukset]** ja sitten **[uni]**. Valitse sitten yksi saatavilla olevista vaihtoehtoista ja vahvista valinta painamalla **äänenvoimakkuuden säätönuppia**. Voit valita 15, 30, 45 tai 90 minuutin väliä **[uni pois]** poistaa aiemmin asetetun ajanjakson.

Pieni kellokuvake palaa näytön vasemmassa yläkulmassa osoittaen, että uniajastin on aktivoitu.

## 11 Päivämäärä- ja aika-asetukset

Aika ja päivämäärä voidaan asettaa **[aika/päivä]**-valikossa, joka on käytettävissä kohdassa **[järjestelmäasetukset]**. Voit valita seuraavista vaihtoehtoista:

### 11.1 Manuaalinen säätö

Voit asettaa ajan ja päivämäärän manuaalisesti **[manuaalinen säätö]**-valikossa. Arvoja voidaan muuttaa kiertämällä **äänenvoimakkuuden säätönuppia**. Paina **äänenvoimakkuuden säätönuppia** tallentaaksesi arvon. Arvon tallennuksen jälkeen seuraava numerolohko valitaan automaattisesti. Toista tämä kaikkien aika- ja päiväarvojen kohdalla.

Huomio: Päivämäärä ja aika noudetaan automaattisesti ja päivitetään DAB/FM-radiosignaalia. Jos haluat asettaa päivämäärän ja

ajan manuaalisesti, sinun on kytkettävä automaattinen päivitys pois. Katso luku 11.4.

### 11.2 12/24 h muoto

**[12/24 h muoto]** -valikossa voit määrittää, näytetäänkö aika 12 vai 24 tunnin muodossa. Valitse haluamasi vaihtoehto kiertämällä **äänenvoimakkuuden säätönuppia**, ja vahvista painamalla **äänenvoimakkuuden säätönuppia**. Käytetty valinta on merkitty **[\*]**-merkillä.

### 11.3 Päivämäärämuoto

**[Päivämäärämuoto]**-valikossa voit määrittää, kuinka päivämäärä näytetään radiossa. Päivä-kuukausi-vuosi vai kuukausi-päivä-vuosi. Käytetty valinta on merkitty **[\*]**-merkillä.

Huomio: Kun kuuntelet FM- tai DAB-radiota, voit näyttää päivämäärän painamalla toistuvasti **tiedot**-painiketta. Päivämäärä näytetään myös, kun radio on valmiustilassa.

### 11.4 Automaattinen päivitys

**[Automaattinen päivitys]** -valikossa voit määrittää lähteen, josta aika ja päivämäärä pitäisi päivittää. Voit valita seuraavista vaihtoehtoista:

**[lähteestä FM + DAB]:** Aika ja päivämäärä päivitetään DABin tai FM:n kautta, kumpi on saatavilla.

**[lähteestä DAB]:** Aika ja päivämäärä päivitetään vain DAB:n kautta.

**[lähteestä FM]:** Aika ja päivämäärä päivitetään vain FM:n kautta.

**[pois]:** Aika ja päivämäärä on asetettava manuaalisesti.

Käytetty valinta on merkitty **[\*]**-merkillä.

## 12 Näyttöasetukset

Näyttöasetuksissa voit muuttaa näytön oletuskirkkautta ja asettaa ajan näytön himmennemiselle.

Paina **valikko**-painiketta, valitse **[järjestelmäasetukset]** ja sitten **[näyttöasetukset]**. Voit valita seuraavista vaihtoehtoista:

**[himmennys]:** Tämän vaihtoehdon avulla voit asettaa ajan, jonka jälkeen näyttö säättyy automaattisesti pienemmälle valaistusasteelle.

Vaihtoehdot: **[pois / 10 / 20 / 30 / 45 / 60 / 90 / 120 / 180 sekuntia]**

**[pois]** tarkoittaa, että radio säilyttää aina oletuskirkkausasteen.

Valittuasi haluamasi ajan himmennuksen aktivoimille, sinun on määritettävä, kuinka näyttö himmennetään.

**[matala]** – Kun asetettu aika on kulunut, näyttö säätyy automaattisesti matalammalle kirkkausasteelle.

**[näyttö pois]** – Kun asetettu aika on kulunut, näyttö sammuu automaattisesti.

Huomio: Paina mitä tahansa radion painiketta kytkäksesi näytön takaisin päälle.

**[kirkkaus]:** Näytön oletuskirkkaus. Vaihtoehdot: **[korkea]** / **[keskitaso]** / **[matala]**

## 13 Taajuuskorjain

Taajuuskorjaimella voit säätää radion ääntä. Voit valita valmiista asetuksista. Toimi näin:

Paina **valikko**-painiketta, valitse **[järjestelmäasetukset]** ja sitten **[EQ]**. Valitse ääniprofiili kiertämällä **äänenvoimakkuuden säätönuppia**, ja vahvasta painamalla **äänenvoimakkuuden säätönuppia**. Voit valita seuraavista profiileista: **[Neutraali]** / **[Klassinen]** / **[Pop]** / **[Rock]** / **[Puhe]**

## 14 Emergency Warning Functionality (EWF) -toiminto

Tämä radio tukee Emergency Warning Functionality (EWF) -toimintoa. Teknisen tai luonnonkatastrofin sattuessa alueella, jossa radio vastaanottaa DAB-signaalia, hätäviranomaisen aktivoi hälytyksen ohittaen tavalliset ohjelmatoimittajat.

Jos EWF aktivoidaan, kun radio on valmiustilassa, se herää automaattisesti ja toistaa hälytyssekvenssin.

EWF-hälytyksen aikana näytössä näkyy myös tekstiä tiedot.

Aseta EWF-toiminto painamalla **valikko**-painiketta. Valitse **[järjestelmäasetukset]** ja sitten **[häätävaroitusta]**. Kierrä **äänenvoimakkuuden säätönuppia** valitaksesi näistä vaihtoehdoista:

**[vain varoitusta]:** Vain viralliset varoituksen aktivoivat EWF-hälytyksen.

**[ei varoitusta]:** EWF on pois käytöstä. Herätys ei aktivoidu hätätilanteen aikana.

**[varoitusta + testi]:** Herätys aktivoiduu virallisen varoituksen ja myös testivaroituksen aikana.

Huomio: Tämän toiminnon saatavuus riippuu maasta/alueesta.

## 15 Kieli

Voit asettaa radion valikoiden kielen **[kieli]**-valikosta.

Paina **valikko**-painiketta, valitse **[järjestelmäasetukset]** ja sitten **[kieli]**. Valitse kieli

kiertämällä **äänenvoimakkuuden säätönuppia**, ja vahvasta painamalla **äänenvoimakkuuden säätönuppia**. Voit valita seuraavista kielistä: Englanti, saksa, italia, ranska, espanja, hollanti.

Nykyinen valikkokieli on merkitty **[\*]**-merkillä.

## 16 Tehdasasetusten palauttaminen

Paina **valikko**-painiketta, valitse **[järjestelmäasetukset]** ja sitten **[tehdasasetusten palauttaminen]**. Voit nollata radion alkutilaan valitsemalla **[kyllä]** kiertämällä **äänenvoimakkuuden säätönuppia**.

Huomio: Kaikki aiemmat asetukset poistetaan. Jos valitset **[ei]**, toiminto keskeytetään.

Huomio: Radio kannattaa aina palauttaa alkutilaan ennen kuin annat sen pois (esim. myyt, lahjoitat tai hävität sen).

## 17 Järjestelmäversio

Päästäksesi käsiksi nykyiseen ohjelmistoversioon, paina **valikko**-painiketta ja valitsemalla **[järjestelmäasetukset]** ja sitten **[ohjelmistoversio]**. Ohjelmistoversionumero näytetään näytöllä. On tärkeää, että nämä tiedot ovat saatavilla, kun otat yhteyttä asiakaspalveluun. Poistu ohjelmistoversiovalikosta painamalla **takaisin**-painiketta.

## 18 Kuulokkeet

Jos haluat kuunnella radiota yksityisesti, voit liittää kuulokkeet kuulokeliitintään, joka sijaitsee radion takana. Muista kuitenkin säätää **äänenvoimakkuus** pienelle ennen kuulokkeiden asettamista korviisi, jotta vältät epämuokavuuden tai kuulovaurion.

Kun kuulokkeet on kytketty, radion sisäänrakennetut kaiuttimet mykistyvät automaattisesti ja ääni kuuluu vain kuulokkeista. Jos haluat jatkaa kuuntelua radion kaiuttimien kautta, irrota kuulokeliitäntä.

## 19 Sovellukset

Skannaa alla oleva QR-koodi puhelimesi ja lataa suositeltu sovellus.



"My Loewe" sovellus on sisäänkäynti Loewen maailmaan, ja siellä voit käyttää kaikkia Loewen tuotteidesi käyttöoppaita.

## 20 Vianmääritys

Jos laite ei toimi, suosittelemme tarkistamaan seuraavan listan ennen asiakaspalveluun soittamista.

Ongelma	Mahdollinen syy	Ratkaisu/huomioita
<b>Radiota ei voida kytkeä päälle.</b>	a. Akun varaustila saattaa olla erittäin matala. b. Radiosta voi olla kokonaan virta loppu.	a. Lataa radio. b. Paina ja pidä painettuna valmiustilapainiketta kytkeäksesi radion päälle. Lyhyt valmiustilapainikkeen painallus ei käynnistä radiota.
<b>Ei ääntä</b>	a. Ääni on mykistetty b. Äänenvoimakkuus on laskettu minimiin. c. Väärä äänilähde on valittuna. d. DAB-signaalin kuuluvuus on huono. e. Bluetooth-lähteen käyttö on keskeytetty. f. Bluetooth-pariliitosta ei ole muodostettu.	a. Varmista, ettei radiota ole mykistetty painamalla äänenvoimakkuuden säätönappia. b. Säädä äänenvoimakkuus oikealle tasolle. c. Varmista, että oikea äänilähde on valittu. d. Muuta radion sijaintia tai vaihda asemaa. e. Paina äänenvoimakkuuden säätönappia jatkaaksesi toistoa. f. Muodosta laitteen ja radion välille pariliitos ennen kuuntelua.
<b>Ongelmia signaalin vastaanoton kanssa.</b>	a. Antenni voi olla väärässä asennossa. b. Yksikkö voi olla paikassa, jossa signaali on heikko tai sitä ei ole. Muut lähellä sijaitsevat sähkölaitteet voivat häiritä signaalia. c. Sijainti ei sovellu DAB+-signaalien vastaanottoon.	a. Korjaa antennin asentoa. b. Etsi parempi sijainti. c. Tarkista, kattaako DAB+-signaali maantieteellisen sijaintisi.
<b>Radio ei ole näkyvässä Bluetooth-pariliitoksen muodostamisen aikana</b>	Radio ei ole Bluetooth-pariliitoksen muodostustilassa.	Muuta radion lähteeksi Bluetooth-tila ja siirry pariliitoksen muodostukseen. Odota muutama sekunti, että radio näkyy puhelimessasi.
<b>Radiota ei voi ladata.</b>	Yhteensopimatonta USB-laturia käytetään.	Käytä mukana toimitettua laturia.

## Hävittäminen

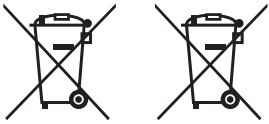

Käytettyjen sähkö- ja elektroniikkalaitteiden ja paristojen hävittäminen.

Tuotteessa tai sen pakkauksessa oleva yliviivattu pyörällisen roskakorin symboli osoittaa, että tätä tuotetta ei saa käsitellä tavallisena kotitalousjätteenä, vaan se on palautettava keräyspisteeseen sähkö- ja elektroniikkalaitteiden ja paristojen kierrätystä varten. Ohjeet akun poistamiseksi ennen tuotteen hävittämistä ovat Loewen kotisivulla. Auttamalla tämän tuotteen asianmukaisessa hävittämisessä suojelet ympäristöäsi ja muiden ihmisten terveyttä. Väärä tai virheellinen hävittäminen vaarantaa ympäristön ja terveyden. Lisätietoja tämän tuotteen kierrätyksestä saat paikalliselta viranomaiselta tai kuntajätepalvelusta. Huomio: "Pb"-merkki paristomerkin alla tarkoittaa, että paristo sisältää lyijyä.



## Tekniset tiedot

<b>Ääni</b>	
Akustinen kaiutinkonsepti	suljetut + passiiviset kalvot
Kaiutinkokoonpano (kaiuttimien sijoittelu)	2.0 (stereo)
Lahto (wattia sini / musiikki)	14 / 28
Ajuri (aktiivi + passiivi)	2 (2x 2.5")
Suuntaus eteen / sivulle / ylös / taakse	● / — / — / —
2-kanavainen taajuuskorjain	●
D-luokan vahvistin	●
Taajuusalue (Hz)	80-20.000
Yksilöllinen basson ja diskantin säätö / äänenvoimakkuus	● (EQ-asetukset)
<b>Näyttö</b>	
Näytön resoluutio (pikseleinä)	moniosainen
Näyttöteknologia	LCD (himmeä näyttö)
Näytön läpimitta (cm/tuumaa)	7,0 / 2,7
<b>Vastaanotto</b>	
DAB-kuuluvuusalue III (MHz) / EWF	174,9 - 239,2 / ●
UKW (analoginen FM-radio) / RDS	87,5 - 108,0 / ●
<b>Käyttö</b>	
Älysovellukset (kaikki: Android + iOS)	my Loewe app
<b>Multimedia</b>	
Bluetooth-musiikkisoitin	●
FM / DAB+ / Internet radio	● / ● / —
<b>Liitettävyyden ja käyttöliittymät</b>	
USB	1 x USB-C (lataus)
Bluetooth	●
Kuulokelähtö	●
Antenni IEC	● (kiinteä teleskoopiantenni)
Kensington-varkaudenestolukko	●
<b>Verkko</b>	
Bluetooth-standardi	5.0
Bluetooth-teho (maks. mW)	<3
Bluetooth-taajuusalue	2,4 GHz
Bluetooth-protokollat	A2DP SNK, AVRCP
<b>Energia</b>	
Verkköjännite AC	100-240 V, 50/60 Hz
Virrankulutus valmistilassa <sup>1)</sup> / verkkovalmiustila (wattia)	<0,75 / —
<b>Siirrettävyys</b>	
Akkutyyppejä	7,4 V / 2 200 mAh
Latausvirta	9 V, 2 A
Latausaika	3h
Toisto aika	12-14 h @ 60 dB
<b>Ympäristö</b>	
Ympäristön lämpötila käytössä	5-40 °C
Suhteellinen kosteus (ei tiivistäviä)	35-90 %
<b>Mitat</b>	
Paino (noin), kg, pois lukien / mukaan lukien vakioasennusratkaisu	1,2
L* x K x S (noin), cm, ilman asennusratkaisua (*mukaan lukien merkkilippu)	21,1 x 13,2 x 6,8
<b>Toimituksen sisältö</b>	
Käyttöopas / virtajohto	● / USB-kaapeli (90 cm)
Muut	USB-C-virtalähde (EU, UK, AUS)

● = saatavilla — = ei saatavilla

Tekniset muutokset ja toimitusvaihtoehdot voivat muuttua ilman ennakoilmoitusta. Tuotevalikoima voi olla erilainen ja vaihdella maasta riippuen. Kaikki huoltoasiat käsitellään yksilöllisesti.

<sup>1)</sup> Käytettäessä alkuperäistä virtalähdettä.

## Tusen takk

for at du valgte et Loewe-produkt. Det gleder oss å ha deg som kunde. Hos Loewe kombinerer vi de høyeste standardene innen teknologi, design og brukervennlighet. Det samme gjelder for TV, video, lyd og tilbehør. Hverken teknologi eller design oppnår målene sine alene – men sammen legger de til rette for den beste mulige visuelle og lydmessige opplevelsen for kundene våre.

Designet vårt har ikke latt seg påvirke av midlertidige og moteriktige trender. Tross alt så kjøper du jo et høykvalitetsprodukt du vil kunne få glede av i mange år fremover.

## Innhold

Leveransens omfang .....	162
Plasseringen til vurderingsetiketten..	162
1 Viktige sikkerhetsinstruksjoner....	163
2 Hovedenhetens komponenter .....	165
3 Lade opp batteriet .....	166
4 Første oppstart .....	166
5 Grunnleggende kontroll .....	166
6 Digital radio (DAB+) .....	166
7 FM-radio .....	167
8 Bluetooth-lyd .....	167
9 Alarminnstillinger .....	168
10 Dvaletimer .....	168
11 Innstillinger for dato og klokkeslett .....	168
12 Skjerminnstillinger .....	168
13 Equalizer .....	169
14 Nødvarslingsfunksjon (EWF) .....	169
15 Språk .....	169
16 Gjenopprette fabrikkinnstillinger..	169
17 Programvareversjon .....	169
18 Hodetelefoner .....	169
19 Apper .....	169
20 Feilsøking .....	170
Avhending .....	170

## Leveransens omfang

Pakk ut apparatet forsiktig og sørg for at alt tilbehøret er der:

- Loewe radio.frequency
- Strømforsyning (USB-C PD) med 3 utskiftbare støpselhoder for Storbritannia, CE-markedet og Australia
- USB-C-kabel
- Hurtigstartguide
- Sikkerhetsinstrukser
- Teknisk dataark

## Plasseringen til vurderingsetiketten

Etikett med modellnummer og driftsspennning finner du på undersiden av produktet.

# 1 Viktige sikkerhetsinstruksjoner

Obs! Les denne siden grundig for å sikre trygt bruk av enheten.

Følg alle sikkerhets- og driftsinstruksene når du bruker produktet.

Du bør beholde sikkerhets- og driftsinstruksjonene i tilfelle du trenger dem senere.

Følg alle advarslene som er gitt på produktet og oppført i bruksanvisningen.

## Forklaring av symboler



Dette symbolet indikerer risiko forårsaket av høy spenning.



Dette symbolet skal varsle brukeren om andre, mer spesifikke risikoer.



Dette symbolet indikerer fare forårsaket av brannutvikling.

## 1.1 Installasjon

### 1.1.1 Plassering

Plasser enheten på en stabil, jevn overflate.

### 1.1.2 Kabler

Legg ladekabelen slik at det ikke oppstår skade på den. Kabelen må ikke vris eller legges over skarpe kanter, stå på eller utsettes for kjemikalier.

### 1.1.3 Omgivelser

Enheten er utformet for tørre rom (oppholdsrom og kontorområder). Den må ikke brukes i rom med høy fuktighetsnivå (f.eks. badrom, sauna) eller utendørs.

Når du bruker enheten, må du sørge for at den er beskyttet mot fukt (vann som drypper og spruter eller kondens).

### 1.1.4 Ikke bruk denne enheten i nærheten av vann



Enheten må aldri utsettes for vann eller vannsprut, som i nærheten av badekar, vaskefat, våte kjellere eller badebasseng. Du må aldri sette beholdere fylt med vann, som blomstervaser, på enheten.



## 1.1.5 Ventilasjon



Spor og åpninger i hylsteret brukes til å ventilere enheten, sikre pålitelig drift og beskytte den fra å overopphetes. Ikke blokker ventilasjonshullene. Monter enheten i henhold til produsentens instruksjoner. Du må aldri blokkere ventilasjonshullene ved å sette enheten på en sofa, et teppe eller lignende myke overflater. Denne enheten må ikke monteres på bokhyller eller innebygde klesskap med mindre du kan garantere tilstrekkelig ventilering.

## 1.1.6 Varme



Ikke monter enheten i nærheten av varme overflater, som radiatorer, vifteovner, komfyrer eller andre enheter. Du må aldri plassere objekter med en åpen flamme, som talglys, på eller i nærheten av enheten. Batteriene må ikke utsettes for overdreven varme, som fra direkte solskinn.

## 1.1.7 Tilbehør

Bruk kun tilbehøret som er spesifisert av produsenten.

## 1.2 Bruk

### 1.2.1 Tiltent bruk

Denne enheten er eksklusivt ment for å motta og spille av lydsignaler. Den kan brukes som en stasjonær radio tilkoblet et strømuttak for kontinuerlig drift eller som en bærbar radio forsynt av et innebygget batteri, hvilket gjør den enkel å flytte.

Enheten støtter både FM- og DAB-radiosignaler. I tillegg har den Bluetooth-tilkobling, slik at du kan koble den til mobilenheten din og forvandle den til en Bluetooth-høytaler.

### 1.2.2 Overbelastning



Du må aldri overbelaste strømmettet ved å bruke flere støpsler, dette kan føre til risiko for brann.

### 1.2.3 Tordenvær



Enheten skal kobles fra strømmettet under lyn og torden og hvis den ikke skal brukes på en lang stund.

## 1.2.4 Inntrengning av ukjente materialer eller væsker



Vær forsiktig så materialer eller væsker ikke trenger inn i enheten gjennom ventilasjonshullene, hvis ikke kan de komme i kontakt med høyspente komponenter eller føre til kortslutning som igjen kan føre til brann eller elektrisk sjokk.

## 1.2.5 Risiko assosiert med høyt volum



For å unngå mulig hørselsskade, må du ikke lytte til musikk på høyt volum over lengre tid.

## 1.2.6 Koble fra strømforsyningen

Den eventuelle strømknappen på enheten kobler ikke ut strømmettet fullstendig. For å koble enheten fullstendig fra strømmettet, må du dra strømledningen ut av støpselet.

Stikkkontakten må være lett-tilgjengelig slik at du enkelt kan koble enheten fra strømmettet når som helst.

## 1.3 Vedlikehold

### 1.3.1 Enhetsvedlikehold

Du må aldri prøve å gjennomføre vedlikehold på enheten selv da du kan komme i kontakt med strømførende deler som gjøres tilgjengelige gjennom åpninger eller når du fjerner deksler, og slik kontakt kan være farlig. La kvalifisert personale gjennomføre alt vedlikehold.

### 1.3.2 Vask kun med en tørr klut!

Koble strømadapteren til enheten fra støpselet før du rengjør produktet. Du må aldri bruke flytende vaskemidler eller rengjøringsprayer. Bruk kun fuktige kluter til å rengjøre.

## 1.4 Vedlikeholde batteriet

Hvis du ikke bruker produktet over lang tid, bør du lade det minst én gang i måneden for å holde ytelsen ved like.

## 1.5 Oppladbare batterier

Oppladbare batterier er forbruksdeler og dekkes derfor ikke av garantien.

Defekte oppladbare batterier kan ikke erstattes av kunden. Dersom det er feil på de oppladbare batteriene, må du kontakte din lokale forhandler.

OBS! Feil innsetting (spenningsrever-

sering/kortslutning) av de oppladbare litium-ion-batteriene forårsaker eksplosjonsfare. Bytt bare ut oppladbare batterier med en identisk eller lignende type.

## 1.6 Reparasjon

### 1.6.1 Skader som krever reparasjon

Reparasjoner skal bare utføres på et kvalifisert servicesenter. Reparasjon kreves hvis enheten er skadet, hvis væsker har trengt seg inn i enheten, hvis objekter har trengt seg inn i enheten, hvis enheten har vært utsatt for regn eller fuktighet, når den slutter å fungere ordentlig eller hvis den har falt i bakken.

### 1.6.2 For å minimere risikoen for elektrisk sjokk.

Må du ikke fjerne skruer, deksler eller deler av enheten.

## 1.7 Automatisk energisparingsfunksjon

Enheden er utstyrt med en automatisk energisparingsfunksjon. Denne energisparingsfunksjonen setter enheten i standby-modus når enheten er dempet eller avspillingen er satt på pause over lang tid.

### **EU-samsvarserklæring**

Loewe Technology GmbH erklærer herved at dette produktet oppfyller alle nødvendige krav og andre relevante bestemmelser i Forordning 2014/53/EU og alle relevante EU-forordninger.

Du finner den fullstendige samsvarserklæringen i produktdelen på: [www.loewe.tv/int/support](http://www.loewe.tv/int/support)

Dette produktet kan brukes i alle EU-medlemsland.

## 2 Hovedenhetens komponenter

### 2.1 Oversiden

- 1 **Strømknapp** – Hold inne for å slå radioen på eller av. Når radioen er på, kan en sette den i standby-modus ved et kort trykk. Når radioen er i standby-modus, kan du trykke raskt for å slå den på.
- 2 **Kilde** – Trykk for å endre inngangskilde. Veksle mellom DAB, FM og Bluetooth-modus.
- 3 **Alarm** – Angi alarminnstillinger.
- 4 Forhåndsinnstilte knapper – i radiomodus: trykk kort for å hente frem favorittradiostasjonen. Trykk og hold inne for å lagre nåværende radiostasjon.
- 5 **<** – I DAB-radiomodus: kort trykk for å bytte til forrige lagrede stasjon.  
I FM-radiomodus: kort trykk for å bytte til forrige lagrede stasjon. Hold inne for å skanne etter en stasjon med lengre frekvens.  
I Bluetooth-modus: hopp til forrige spor.
- 6 **>** – I DAB-radiomodus: trykk raskt for å bytte til neste lagrede stasjon.

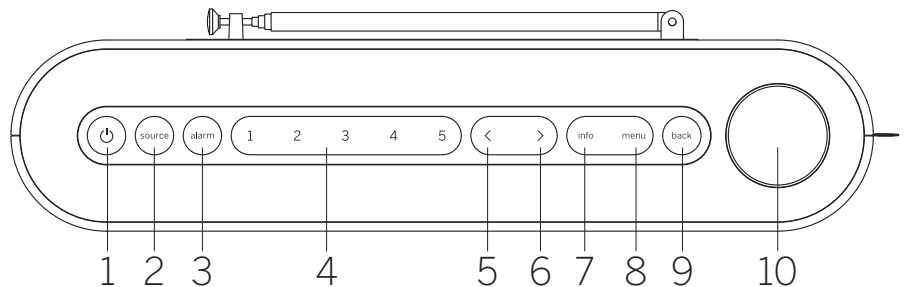

- I FM-radiomodus: trykk raskt for å bytte til den neste lagrede stasjonen. Hold inne for å skanne etter en stasjon med høyere frekvens.
- I Bluetooth-modus: hopp over til neste spor.
- 7 **Info** – Veksle mellom informasjonen som vises på skjermen.
  - 8 **Menu (Meny)** – Åpne innstillingsmenyen.
  - 9 **Back (tilbake)** – Gå tilbake i menyen eller avslutningsmenyen.

#### 10 Volumknott

- I radiomodus: trykk for å dempe / fjerne demping.
- I Bluetooth-modus: trykk for å spille av / pause.
- Alle kilder: Roter med klokken for å øke volumnivået.  
Roter mot klokken for å redusere volumnivået.
- I menyen: Trykk eller åpne undermenyen for å bekrefte valget.  
Roter for å navigere mellom menyelementer.

### 2.2 Forside

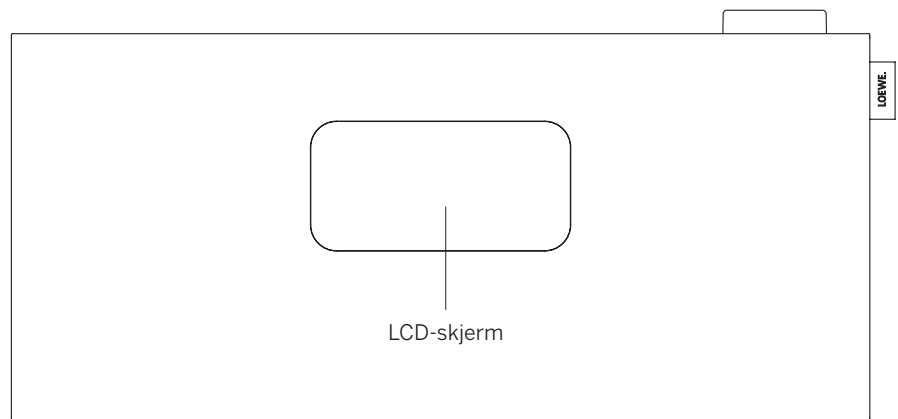

### 2.3 Bakside

1. **Teleskopantenne**
2. **USB-C-inngang** – koble til USB PD-strømforsyning. PD-adapteren gir 9V for å lade opp batteriet.
3. **3,5 mm-utgang for hodetelefoner**
4. **Kensington Lock** 

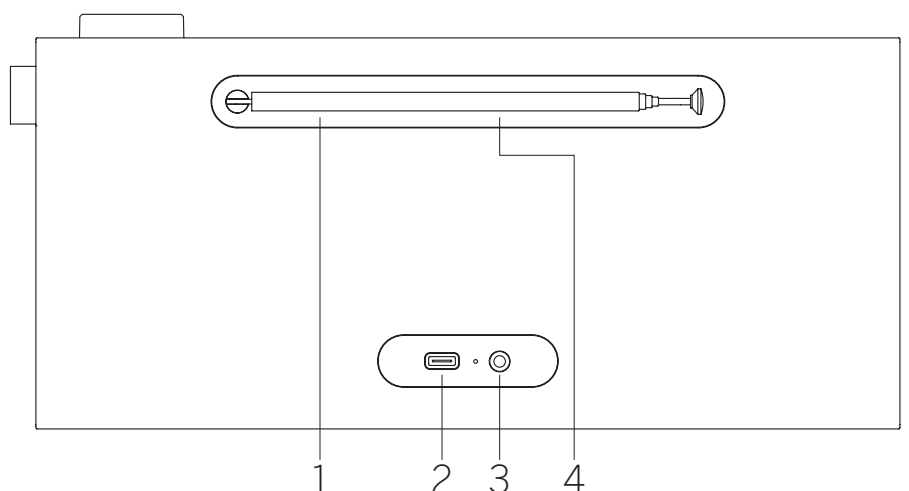

## 2.4 Skjermssymboler

Radioskjermen inneholder ulike symboler som lyser opp når de samsvarende funksjonene er i bruk.

1. Volumindikator
2. Hviletimer er aktiv
3. Alarm er aktiv
4. Slumring er aktiv
5. AM/PM-indikator for 12-timers tidsformat
6. DAB-radiokilde
7. FM-radiokilde
8. Signalstyrkeindikator
9. Mottar stereoradiosignal
10. Batterinivå

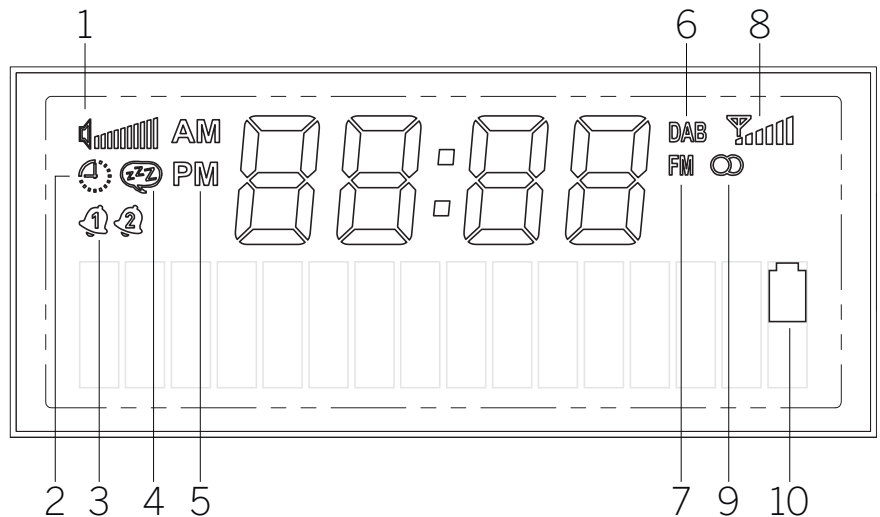

## 3 Lade opp batteriet

Denne bærbare radioen har et innebygd oppladbart litium-ion-batteri og kan fungere uten å være koblet til en stikkontakt. Du kan sjekke batteristatusen på den fremre LCD-skjermen.

Du kan lade batteriet ved å koble den medfølgende strømforsyningen til radioens USB-inngang på baksiden. Denne kombinasjonen sikrer også det beste radiomottaket. Koble deretter strømforsyningen til en stikkontakt. Det kan ta opptil 3 timer å lade batteriet helt opp.

Advarsel: Bare bruk strømforsyningen som medfølger, eller strømforsyningen som er merket som USB-C PD, og kan gi 9V og minimum 10W.

## 4 Første oppstart

Trekk ut teleskopantennen.

Trykk og hold inne **strømknappen** på radioen for å slå den på. Hvis dette er første gang enheten brukes, går den inn i DAB-modus og begynner automatisk å søke etter tilgjengelige stasjoner.

Klokken oppdateres automatisk til gjeldende tid.

Hvis stasjonslisten er tom etter skanning, er det ikke sikkert at det er tilgjengelige DAB-radiostasjoner i området eller at antennen ikke ble trukket ut. Forsøk å flytte radioen til en ny plass og gjenta autoskanningen.

## 5 Grunnleggende kontroll

### 5.1 Slå på/av

Du kan slå radioen på eller av ved å holde inne **strømknappen** i et par sekunder. Når radioen er påslått, kan den settes i standby-modus ved et raskt trykk på samme knapp. Hvis du vil slå den på igjen fra standby-modus, er det bare til å trykke kort på strømknappen. Alternativt kan du vekke radioen fra standby ved å trykke på **volumknotten**.

Merk: Hvis radioen er dempet eller ikke mottar et signal på 15 minutter, går den automatisk i standby-modus. Når radioen er i standby-modus og kun forsynes av batteri, slår den seg helt av etter 60 minutter (med mindre en alarm er programmert). Hvis radioen får strøm fra strømadapteren, forblir den i standby-modus.

### 5.2 Justere volum og dempe

Du kan justere volumet ved å vri på **volumknotten** på enheten. Hvis **volumknotten** trykkes inn, dempes radioen. Hvis knappen trykkes inn på nytt, gjenoprettes det originale volumet. I Bluetooth-modus, vil et trykk på **volumknotten** sette det gjeldende sporet på pause eller fortsette det.

### 5.3 Tilleggsinformasjon

Hvis du trykker på **info**-knappen på enheten, kan du se tilleggsinformasjon avhengig av kilden og stasjonen.

### 5.4 Bytte kilden

Trykk på **kilde**-knappen gjentatte ganger for å bytte mellom kilder: DAB, FM, Bluetooth.

## 5.5 Navigere i hovedmenyen

Trykk på **menu (meny)**-knappen for å åpne hovedmenyen. Roter **volumknotten** for å veksle mellom menyelementer. Trykk på **volumknotten** for å åpne det valgte menyelementet eller bekrefte det merkede valget. Trykk på **back (tilbake)**-knappen for å gå tilbake i menyen.

## 6 Digital radio (DAB+)

Hvis du vil motta digital radio, må du sørge for at antennen til radioen er trukket ut.

Trykk på **source (kilde)**-knappen gjentatte ganger frem til du ser **[DAB]** på skjermen.

### 6.1 Stasjonskanning

Du kan starte et automatisk søk for å søke etter stasjoner.

Du kan gjøre dette ved å trykke på **menu (meny)**-knappen oppå radioen for å vise hovedmenyen. Ved å rotere **volumknotten** kan du navigere til **[full scan] (full skann)** og bekrefte valget ved å trykke på **volumknotten**. **[scanning...]** (**skanner**) vises på skjermen sammen med antallet stasjoner den har funnet så langt, og en tilhørende fremgangslinje. Deretter lagres stasjonene i alfabetisk rekkefølge.

### 6.2 Manuell innstilling

Merk: Ensemble viser til grupper av radiostasjoner som sender på en bestemt frekvens i et bestemt geografisk område. Hvert ensemble består av flere stasjoner som sender signalene sine sammen, slik at lytteren kan stille inn på hvilken som helst av dem.



Du kan manuelt stille inn på et ensemble ved å bruke **menu (meny)**-knappen på enheten. Etter å ha valgt **[manual tuning] (manuell innstilling)**, kan du velge ønsket blokk/frekvens og bekrefte valget ditt ved å trykke på **volumknotten**. Radioen viser informasjon om ensemblet, inkludert signalstyrke og en liste over stasjoner i ensemblet.

Hvis radioen stiller inn på et nytt ensemble, vil den automatisk lagre alle stasjonene i det ensemblet til stasjonslisten. Men hvis ingen stasjoner blir funnet, kan du gå tilbake til blokk/frekvensvalg ved å trykke på **back (tilbake)**-knappen.

## 6.3 Velge en stasjon

Navnet på den valgte stasjonen vises nederst på skjermen.

Trykk **<** eller **>**-knappen for å velge forrige eller neste stasjon på listen.

## 6.4 Stasjonslisten

Trykk på **meny (menu)**-knappen og bekreft **[station list] (stasjonsliste)** ved å trykke på **volumknotten**. Roter **volumknotten** for å velge en stasjon og trykk på den for å bekrefte. Enheten begynner å spille av automatisk.

Merk: Mottakerkvaliteten til en stasjon avhenger av faktorer som vær, monteringssted og antenneretning. Hvis du ikke får inn en stasjon fra stasjonslisten, kan du prøve å endre retningen til antennen eller plasseringen til radioen. Stasjoner som ikke kommer inn lenger kan fjernes fra stasjonslisten.

## 6.5 Slette stasjoner som ikke kommer inn lenger

Du kan slette stasjoner som ikke kommer inn lenger fra listen. Dette gjør du ved å trykke på **menu (meny)**-knappen og velge **[prune] (fjern)**. Velg deretter **[yes] (ja)** for å slette disse stasjonene. Hvis du velger **[nei] (nei)**, returneres du til menyen uten å slette stasjonene.

## 6.6 Lagre DAB-stasjoner på forhåndsinnstilte knapper

På radioen kan du lagre opptil 5 favoritt-radio-stasjoner med de forhåndsinnstilte knappene 1–5 på enheten. Du kan gjøre dette ved å velge ønsket stasjon og holde inne samsvarende forhåndsinnstilte knapp til skjermen viser **[stored] (lagret)**. Forhåndsinnstillingene kan enkelt nås ved å trykke på samsvarende forhåndsinnstilte knapp.

## 6.7 DynamicRangeControl(DRC)

Noen DAB-stasjoner støtter DRC, som reduserer forskjellen mellom høye og myke toner.

Følgende innstillinger er tilgjengelige:

**[off] (av)** – DRC slås av, kringkasting-DRC ignoreres.

**[low] (lav)** – DRC-nivå er satt til 1/2 sendt av kringkasteren.

**[high] (høy)** – DRC-nivå brukes i likhet med kringkastingen.

Slik kan du angi DRC:

Trykk på **menu**-knappen og velg **[DRC]**. Du kan endre innstillingene for DRC i menyen som åpnes. Gjeldende innstilling anvises av **[\*]**.

Merk: Ikke alle DAB-kringkastinger kan bruke DRC-funksjonen. Hvis kringkasteren ikke støtter DRC, vil ikke DRC-innstillingen i radioen ha noen virkning.

## 7 FM-radio

Hvis du vil motta FM-radio, må du sørge for at antennen på radioen er trukket ut.

Trykk på **source (kilde)**-knappen gjentatte ganger frem til du ser **[FM]** på skjermen.

### 7.1 Stasjonskanning

Du kan søke etter FM-stasjoner automatisk. Du kan gjøre dette ved å trykke på **menu (meny)**-knappen oppå radioen for å vise hovedmenyen. Ved å rotere **volumknotten**, naviger til **[full scan] (full skann)** og bekreft valget ved å trykke på **volumknotten**. **[autoskanning ...]** dukker opp på skjermen. Stasjoner sorteres etter frekvens

### 7.2 Innstillinger for skanning

Du kan bruke denne funksjonen til å kontrollere hvilke stasjoner som er lagret i minne under automatisk stasjonssøking. Ved å velge alternativet **[strong stations only] (bare sterke stasjoner)**, kan du sikre at bare stasjoner med et sterkt signal blir lagret. Trykk på **menu (meny)**-knappen og velg **[Skanne innstillinger]** for å bruke denne funksjonen. I følgende meny kan du velge mellom **[all stations] (stasjoner)** og **[bare sterke stasjoner]**. Nåværende innstilling anvises av en stjerne **[\*]**.

### 7.3 Manuell innstilling

Med FM-kilde kan du holde inne **<** eller **>**-knappen for å manuelt skanne etter stasjoner med lavere/høyere frekvens.

Alternativt kan du trykke på **menu (meny)**-knappen for å hente frem menyen og velge **[manual tuning] (manuell innstilling)**. Roter deretter volumknotten for å endre frekvensen. Bekreft den valgte frekvensen ved å trykke på volumknotten.

## 7.4 Velge en stasjon

Navnet eller frekvensen på den gjeldende valgte stasjonen vises på bunnen av skjermen.

Trykk **<** eller **>**-knappen for å velge forrige eller neste stasjon på listen.

## 7.5 Stasjonslisten

Trykk på **meny (menu)**-knappen og bekreft **[station list] (stasjonsliste)** ved å trykke på **volumknotten**. Roter **volumknotten** for å velge en stasjon og trykk på den for å bekrefte. Enheten begynner å spille av automatisk.

Merk: Mottakerkvaliteten til en stasjon avhenger av faktorer som vær, monteringssted og antenneretning. Hvis du ikke får inn en stasjon fra stasjonslisten, kan du prøve å endre retningen til antennen eller plasseringen til radioen. Stasjoner som ikke kommer inn lenger kan fjernes fra stasjonslisten.

## 7.6 Lagre FM-stasjoner på forhåndsinnstilte knapper

På radioen kan du lagre opptil 5 favoritt-radio-stasjoner med de forhåndsinnstilte knappene 1–5 på enheten. Du kan gjøre dette ved å velge ønsket stasjon og holde inne samsvarende forhåndsinnstilte knapp til skjermen viser **[stored] (lagret)**. Forhåndsinnstillingene kan enkelt nås ved å trykke på samsvarende forhåndsinnstilte knapp.

## 7.7 Mono/Stereo-innstillinger

Du kan forbedre kvaliteten til stasjoner med dårlig signal litt ved å bytte til mono. Du kan gjøre dette ved å trykke på **menu**-knappen og velge **[mono/stereo]**. I følgende meny kan du velge mellom to alternativer: **[stereo tillatt]** eller **[forced mono] (tvunget mono)**. Nåværende innstilling indikeres med **[\*]**.

## 8 Bluetooth-lyd

Du kan velge Bluetooth **-kilde**, ved å trykke på kildeknappen gjentatte ganger til du ser **[Bluetooth]** på skjermen.

### 8.1 Koble til Bluetooth-enheter for første gang

Sørg for at enheten som skal kobles til er slått på og har Bluetooth aktivert. Bytt kilde på radioen til **[Bluetooth]** ved å trykke på **kilde**-knappen. Teksten **[ikke tilkoblet]** vises på skjermen. Åpne deretter Bluetooth-innstillingene til enheten som skal kobles til og begynn og søke etter tilgjengelige Bluetooth-enheter derfra. Velg «Loewe radio.frequency» for å starte tilkoblingsprosessen.

Nå kan du kontrollere lydsporene som spilles av med enheten.

## 8.2 Koble til andre enheter

Hvis du vil koble til en annen enhet med radioen, må du først koble fra enheten som er tilkoblet. Dette gjør du ved å holde inne **source (kilde)**-knappen på radioen inntil enheten er frakoblet. Når ingen enhet er tilkoblet, begynner **[unpaired] (ikke tilkoblet)** å blinke på skjermen.

Etter å ha koblet fra forrige enhet, kan du fortsette med å koble til den nye enheten ved å følge samme trinn som tidligere.

## 9 Alarminnstillinger

Denne radioen har 2 separate alarmtider som kan justeres individuelt. Ved å trykke på **alarm**-knappen startes det en oppsettsprosess på flere trinn. Hvis du gjør en feil under noen av trinnene, kan du gå tilbake til forrige trinn ved å trykke på **back (tilbake)**-knappen.

Trinn 1: Trykk på **alarm**-knappen for å åpne alarminnstillingene. Ved å rotere **volumknotten** kan du velge én av de to tilgjengelige alarmene som du vil sette opp og bekrefte ved å trykke på **volumknotten**.

Trinn 2: Velg **[alarm on] (alarm på)** for å aktivere den valgte alarmen og fortsette med alarmoppsettet. Alternativet **[alarm off] (alarm av)** slår av den gjeldende alarmen.

Trinn 3: Angi alarmtiden. Verdien kan endres ved å rotere **volumknotten**. Trykk på **volumknotten** for å lagre verdien. Når du har lagret en verdi, velges neste gruppe tall automatisk. Gjenta de forrige trinnene for å angi alle verdier.

Trinn 4: Bruk **volumknotten** til å velge alarmkilden. Alternativene er: **[DAB]**, **[FM]**, **[buzzer]**.

Trinn 5: Her spesifiserer du hvilken stasjon du vil våkne til. Her finner du stasjonen du lyttet til sist, eller stasjonene som er lagret i favorittlisten. Dette gjelder ikke for buzzer-modus.

Trinn 6: Velg hvilke dager alarmen skal være aktiv på. Følgende alternativer er tilgjengelige: **[once] (én gang)** / **[daily] (daglig)** / **[weekends] (helger)** / **[weekdays] (ukedager)**. Valg av **[once] (én gang)** lar deg angi en dato når alarmen skal gå av.

Etter å ha angitt alle innstillingene, vises **[alarm stored] (alarm lagret)** i en kort periode på skjermen som bekreftelse. På skjermen til venstre for klokken kan du se et bjellessymbol med tallet 1 eller 2, som representerer den gjeldende alarmen som er angitt.

Når alarmen går av, kan trykke på **volumknotten** for å aktivere slumrefunksjonen. Du kan slå av alarmen ved å trykke på **strømknappen**.

Merk: Alarmmodus er bare aktiv når radioen er i standby eller driftsmodus. Alarmen aktiveres ikke hvis radioen er helt avslått.

## 9.1 Ytterligere alarminnstillinger

Det finnes flere innstillinger for alarmen. Disse kan du finne ved å trykke på **menu (meny)**-knappen, velge **[system settings] (systeminnstillinger)** og deretter **[alarm settings] (alarminnstillinger)**.

Trinn 1: Bruk **volumknotten** for å angi en alarmvarighet. Alternativene er: 1, 5, 10, 15, 30 minutter.

Trinn 2: Bruk **volumknotten** til å angi en slumrevarighet. Alternativene er: 5, 10, 15, 20, 30 minutter. Hvis du trykker på **volumknotten** når alarmen går av, aktiveres slumrefunksjonen som demper alarmen midlertidig.

Trinn 3: Angi ønsket volum her.

Merk: Disse innstillingene deles av begge alarmer.

## 10 Dvaletimer

Denne funksjonen lar deg sette radioen i standby-modus automatisk etter en angitt tidsperiode. Du kan gjøre dette ved å trykke på **menu (meny)**-knappen og velge **[system settings] (systeminnstillinger)** og deretter **[sleep] (dvale)**. Velg deretter en av de tilgjengelige alternativene og bekreft valget ved å trykke på **volumknotten**. Du kan velge mellom 15, 30, 45, 60 eller 90 minutter. **[sleep off] (dvale av)** sletter forrige angitte tidsperiode.

Et lite klokkeikon lyser opp i hjørnet oppe til venstre på skjermen, og anviser at dvaletimeren er aktivert.

## 11 Innstillinger for dato og klokkeslett

Innstillinger for dato og klokkeslett kan angis i menyen **[time/date] (klokkeslett/dato)** som er tilgjengelig via **[system settings] (systeminnstillinger)**. Følgende alternativer er tilgjengelige:

### 11.1 Manuell justering

I menyen **[manual adjustment] (manuell justering)** kan du angi klokkeslett og dato manuelt. Verdien kan endres ved å rotere **volumknotten**. Trykk på **volumknotten** for å lagre verdien. Når du har lagret en verdi, velges neste gruppe tall automatisk. Gjenta de forrige trinnene for å angi verdier for dato og klokkeslett.

Merk: Dato og klokkeslett hentes automatisk og oppdateres fra DAB/FM-radiosignalet. Hvis du vil angi dato og klokkeslett manuelt,

må du slå av den automatiske oppdateringen. Se kapittel 11.4.

## 11.2 12/24t-format

Menyen **[12/24h format]** lar deg angi om klokken skal vises i 12- eller 24-timersformat. Velg ønsket alternativ ved å rotere **volumknotten**, og deretter bekrefte ved å trykke på **volumknotten**. Det valgte alternativet er markert med **[\*]**.

## 11.3 Datoformat

I **[datoformat]**-menyen kan du angi hvordan datoen skal vises på radioen. Dag-måned-år eller måned-dag-år. Det valgte alternativet er markert med **[\*]**.

Merk: Når du lytter til FM- eller DAB-radio, kan du vise dato ved å trykke på **info**-knappen gjentatte ganger. Datoen vises også når radioen er i standby-modus.

## 11.4 Automatiske oppdateringer

I menyen **[auto update] (automatiske oppdateringer)** kan du angi kilden som klokkeslett og dato skal oppdateres fra. Følgende alternativer er tilgjengelige:

**[from FM + DAB] (fra FM + DAB)**: Klokkeslett og dato oppdateres via DAB eller FM ut ifra hva som er tilgjengelig.

**[from DAB] (fra DAB)**: Dato og klokkeslett oppdateres kun via DAB.

**[from FM] (fra FM)**: Dato og klokkeslett oppdateres kun via FM.

**[off] (av)**: Dato og klokkeslett må angis manuelt.

Det valgte alternativet er markert med **[\*]**.

## 12 Skjerminnstillinger

I skjerminnstillingene kan du angi standard lysstyrke på skjermen og angi et klokkeslett som lysstyrken skal dempes.

Trykk på **menu (meny)**-knappen, velg **[system settings] (systeminnstillinger)** og deretter **[display settings] (skjerminnstillinger)**. Følgende alternativer er tilgjengelige:

**[dimming]**: Dette alternativet lar deg angi hvor lang tid det skal gå før lysstyrken justeres ned automatisk.

Alternativer: **[av / 10 / 20 / 30 / 45 / 60 / 90 / 120 / 180 sekunder]**

**[off] (av)** betyr at radioen alltid beholder standard lysstyrke.

Etter å ha valgt ønsket tid før dimmingen aktiveres, må du konfigurere hvordan skjermen skal dimmes.

**[low] (lav)** – Når den angitte tiden utløper, justeres skjermen automatisk ned til en lav lysstyrke.

**[display off] (skjerm av)** – Når den angitte tiden utløper, slås skjermen helt av.

Merk: Trykk på en knapp på radioen for å slå på skjermen igjen.

**[brightness] (lysstyrke)**: Standard lysstyrke på skjermen. Alternativer: **[high] (høy)** / **[medium] (middels)** / **[low] (lav)**

## 13 Equalizer

Equalizeren lar deg justere lyden til radioen. Du kan velge fra forhåndsconfigurerte innstillinger. Fortsett på følgende måte:

Trykk på **menu (meny)**-knappen, velg **[system settings] (systeminnstillinger)** og deretter **[EQ]**. Du kan velge en lydprofil ved å rotere **volumknotten** og deretter bekrefte ved å trykke på **volumknotten**. Følgende profiler er tilgjengelige: **[Neutral] (nøytral)** / **[Classical] (klassisk)** / **[Pop]** / **[Rock]** / **[Speech] (tale)**

## 14 Nødvarslingsfunksjon (EWF)

Denne radioen støtter nødvarslingsfunksjon (EWF). Dersom det er en teknisk eller naturkatastrofe i området der radioen mottar et DAB-signal, kan Emergency Authority aktivere en alarm som forbigår vanlige programleverandører.

Ved EWF-aktivering når radioen er i standby-modus, våkner den automatisk opp og spiller av alarmsekvensen.

Under en EWF-alarm viser også skjermen ytterligere tekstinformasjon.

Du kan angi EWF-funksjonen ved å trykke på **menu (meny)**-knappen, velg **[system settings] (systeminnstillinger)** og deretter **[emergency warning] (nødvarsling)**. Roter **volumknotten** for å velge mellom disse alternativene:

**[warning only] (kun varsling)**: Bare offisielle varslinger kan aktivere EWF-alarmen.

**[no warning] (ingen varsling)**: EWF er deaktivert. Alarmen aktiveres ikke i nødssituasjoner.

**[warning + test] (varsling + test)**: Alarmen aktiveres under offisielle varslinger i tillegg til testvarslinger.

Merk: Tilgjengeligheten av denne funksjonen avhenger av land/område.

## 15 Språk

**[language] (språk)**-menyen lar deg angi menyspråket til radioen.

Trykk på **menu (meny)**-knappen, velg **[system settings] (systeminnstillinger)** og deretter **[language] / (språk)**. Du kan velge et språk ved å rotere **volumknotten** og deretter bekrefte ved å trykke på **volumknotten**. Du kan velge mellom følgende språk: Engelsk, tysk, italiensk, fransk, spansk, nederlandsk.

Det gjeldende menyspråket er merket med **[\*]**.

## 16 Gjenopprette fabrikkinnstillinger

Trykk på **menu (meny)**-knappen, velg **[system settings] (systeminnstillinger)** og deretter **[factory reset] (gjenopprette fabrikkinnstillinger)**. Du kan gjenopprette radioen til leveringstilstanden ved å velge **[yes] (ja)** gjennom å rotere **volumknotten**.

Obs! Alle tidligere innstillinger slettes. Hvis du velger **[no] (nei)**, avbrytes prosessen.

Merk: Du må alltid gjenopprette fabrikkinnstillingene før du gir radioen videre (f.eks. salg, gave eller kasting).

## 17 Programvareversjon

Du kan få tilgang til gjeldende fastvareversjon ved å trykke på **menu (meny)**-knappen og velge **[system settings] (systeminnstillinger)**, og deretter velge **[SW version] (Programvareversjon)**. Programvareversjonsnummeret vises på skjermen. Det er viktig å ha denne informasjonen tilgjengelig når en kontakter kundeservice. Du kan gå ut av programvareversjon-menyen ved å trykke på **back (tilbake)**-knappen.

## 18 Hodetelefoner

Hvis du foretrekker å lytte til radio privat, kan du koble til et par med hodetelefoner til hodetelefonkontakten som er plassert på baksiden av radioen. Før du setter øreproppene inn i ørene, må du imidlertid sørge for å justere volumet til et lavt nivå for å unngå ubehag eller hørselsskade.

Når hodetelefonene er koblet til, vil radioens innebygde høyttalere dempes automatisk og lyden blir kun overført gjennom hodetelefonene. Hvis du ønsker å fortsette å lytte gjennom radioens høyttalere, kobler du bare fra hodetelefonene.

## 19 Apper

Skann QR-koden nedenfor med telefonen og last ned den anbefalte appen.



«my Loewe»-appen er et inngangspunkt til Loewe-verdenen og gir deg tilgang til alle bruksanvisningene til Loewe-produktene dine.

## 20 Feilsøking

Hvis det oppstår funksjonsfeil, anbefaler vi at du sjekker elementene i listen under før du tar kontakt med kundestøtten.

Problem	Mulig årsak	Løsning/notat
<b>Kan ikke slå på radioen.</b>	a. Batterinivået er kanskje for lavt. b. Radioen kan være helt tom for strøm.	a. Lad radioen. b. Trykk og hold inne standby-knappen for å slå på radioen. Et kort trykk på standby-knappen starter ikke radioen.
<b>Ingen lyd</b>	a. Lyden er dempet. b. Volumet er redusert til minimum. c. Du har valgt feil lydkilde. d. DAB-signalmottaket er dårlig. e. Bluetooth-kilde er satt på pause. f. Bluetooth er ikke tilkoblet.	a. Trykk på volumknotten på fjernkontrollen for å kontrollere at radioen ikke er dempet. b. Juster volumet til riktig nivå. c. Pass på at du har valgt riktig kilde. d. Endre posisjon på radioen eller bytt stasjonen. e. Trykk på volumknotten for å fortsette avspilling. f. Tilkoble enheten med radioen før du lytter.
<b>Problemer med radiosignalet</b>	a. Antennen står kanskje i feil stilling/retning. b. Enheten står kanskje på et sted med dårlig eller uten signal. Andre elektriske apparater forstyrrer kanskje signalet. c. Du befinner deg kanskje på et sted som ikke kan motta DAB+-signaler.	a. Juster stillingen til antennen. b. Finn et bedre sted for enheten. c. Sjekk om den geografiske plasseringen din dekkes av DAB+-signaler.
<b>Radio er ikke synlig under Bluetooth-tilkobling</b>	Radioen er ikke i Bluetooth-tilkoblingsmodus	Bytt radiokilde til Bluetooth-modus og start tilkobling. Vent et par sekunder på at radioen skal vises på telefonen.
<b>Ikke mulig å lade radioen</b>	En inkompatibel USB-lader brukes.	Bruk laderen som medfølger.

## Avhending

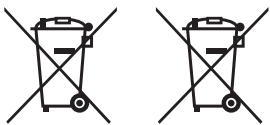

Avhending av elektrisk og elektronisk utstyr og batterier.

Symbolet med en søppelkasse som er krysset over på emballasjen til produktet indikerer at produktet ikke skal behandles som vanlig husholdningsavfall, og må returneres til et returpunkt for resirkulering av elektrisk og elektronisk utstyr og batterier. Instruksjoner for fjerning av batteriet før produktavhending finner du på Loewes hjemmeside. Når du hjelper til med å kaste dette produktet på riktig måte, beskytter du miljøet og helsen til menneskene og naturen rundt deg. Feil avhending er farlig for miljø og helse. Ta kontakt med lokale myndigheter eller kommunale avfallstjenester for mer informasjon om hvordan produktet skal resirkuleres. Obs! «Pb»-tegnet under batterisymbolet indikerer at batteriet inneholder bly.

## Tekniske data

<b>Lyd</b>	
Konsept for akustisk høytaler	lukket + passive membraner
Kanalkonfigurasjon (høytaleroppsett)	2.0 (stereo)
Effekt (watt sinus/musikk)	14 / 28
Driver (aktiv + passiv)	2 (2x 2.5")
Retning foran / side / opp / bakskyting	● / — / — / —
2-kanals delefilter	●
Klasse-D-forsterker	●
Frekvensområde (Hz)	80-20 000
Individuell bass- og diskantkontroll / lydstyrke	● (EQ-innstillinger)
<b>Skjerm</b>	
Skjermopløsning (pixler)	flere segmenter
Skjermteknologi	LCD (dimmbar skjerm)
Skjerm diagonal (cm/tomme)	7,0 / 2,7
<b>Mottak</b>	
DAB-mottaksbånd III (MHz) / EWF	174,9–239,2 / ●
UKW (analog FM-radio) / RDS	87,5–108,0 / ●
<b>Kontroll</b>	
Smart-apper (alle: Android + iOS)	min Loewe-app
<b>Multimedia</b>	
Bluetooth-musikkspiller	●
FM / DAB+ / Internetradio	● / ● / —
<b>Tilkobling og grensesnitt</b>	
USB	1 x USB-C (lading)
Bluetooth	●
Hodetelefon ut	●
Antenne IEC	● (fast teleskopantenne)
Kensington tyverisikring	●
<b>Nettverk</b>	
Bluetooth-standard	5,0
Bluetooth-effekt (maks. mW)	<3
Bluetooth-frekvensområde	2,4 GHz
Bluetooth-protokoller	A2DP SNK, AVRCP
<b>Energi</b>	
Nettspenninger AC	100-240 V, 50/60 Hz
Strømforbruk i standby <sup>1)</sup> / nettverk-standby (watt)	<0,75 / —
<b>Mobilitet</b>	
Batteritype	7,4V / 2200 mAh
Ladestrøm	9 V, 2 A
Ladetid	3 h
Avspillingstid	12–14t @ 60dB
<b>Omgivelser</b>	
Omgivelsestemperatur i drift	5–40 °C
Relativ luftfuktighet (ikke-kondenserende)	35–90 %
<b>Mål</b>	
Vekt (ca. i kg) i kg ekskl./inkl. standard konfigureringsløsning	1,2
B* x H x D (ca. i cm) uten konfigureringsløsning (* inkl. signaturflagg)	21,1 x 13,2 x 6,8
<b>Leveransens omfang</b>	
Manuell/strømledning	● / USB-C-kabel (90 cm)
Annet	USB-C-strømadapter (EU, UK, AUS)

● = tilgjengelig — = ikke tilgjengelig

Tekniske endringer og leveringsalternativer kan endres uten forvarsel. Produktporteføljen kan være forskjellig og kan variere ut i fra land. Servicesaker håndteres individuelt.

<sup>1)</sup> Ved bruk av den originale strømforsyningen.

## Zahvaljujemo

na odabiru proizvoda tvrtke Loewe Drago nam je što ste postali naš kupac. Tvrtka Loewe sinonim je za najviše tehnološke standarde, dizajn i pristupačnost korisnicima. To se podjednako odnosi na TV, audio i ostalu opremu. Nijedna tehnologija ni dizajn ne postižu ciljeve sami po sebi, ali zajedno mogu pružiti najbolji audiovizualni doživljaj našim kupcima.

Našim dizajnom ne upravljaju kratkoročni modni trendovi. Naposljetku, kupili ste visoko kvalitetan uređaj u kojem želite još dugo uživati.

## Sadržaj

Sadržaj paketa .....	172
Položaj nazivne oznake.....	172
1 Važne sigurnosne upute .....	173
2 Dijelovi glavnog uređaja .....	175
3 Punjenje baterije .....	176
4 Prvo pokretanje .....	176
5 Osnovna upotreba.....	176
6 Digitalni radio (DAB+) .....	176
7 FM radio .....	177
8 Bluetooth audio .....	177
9 Postavke alarma .....	178
10 Mjerač vremena za mirovanje .....	178
11 Postavke datuma i vremena .....	178
12 Postavke prikaza .....	178
13 Ekvilibrator .....	179
14 Emergency Warning Functionality (EWF) .....	179
15 Jezik.....	179
16 Vraćanje na tvorničke postavke ...	179
17 Verzija softvera .....	179
18 Slušalice .....	179
19 Aplikacije .....	179
20 Otklanjanje poteškoća .....	180
Odlaganje.....	180

## Sadržaj paketa

Pažljivo raspakirajte uređaj i provjerite je li oprema kompletna:

- Loewe radio.frequency
- Napajanje (USB-C PD) s 3 izmjenjive glave utikača za tržišta UK, CE i Australije.
- USB-C kabel
- Vodič za brzi početak upotrebe
- Sigurnosne upute
- Tehnički podaci

## Položaj nazivne oznake

Oznaka s brojem modela i radnim naponom nalazi se s donje strane proizvoda.



# 1 Važne sigurnosne upute

Pažnja: Pažljivo pročitajte ovu stranicu za sigurnu upotrebu uređaja.

Prilikom upotrebe ovog proizvoda slijedite sve sigurnosne i ostale upute.

Sigurnosne upute i upute za upotrebu sačuvajte za slučaj potrebe.

Poštujte sva upozorenja navedena na proizvodu i u uputama za upotrebu.

## Objašnjenje simbola



Ovaj simbol naznačuje opasnost od visokog napona.



Ovaj simbol upozorava korisnika na druge, konkretne rizike.



Ovaj simbol naznačuje opasnost od požara.

## 1.1 Instalacija

### 1.1.1 Postavljanje

Uređaj postavite na ravnu i stabilnu površinu.

### 1.1.2 Kabeli

Kabel za punjenje postavite tako da se ne može oštetiti. Kabel se ne smije savijati ni prevlačiti preko oštih rubova. Na njemu se ne smije stajati i ne smije se izlagati kemikalijama.

### 1.1.3 Okoliš

Uređaj je predviđen za suhe prostorije (dnevne boravke, urede i sl.). Ne smije se upotrebljavati u prostorijama s visokom vlagom (kupaonice, saune) ili na otvorenom prostoru.

Prilikom upotrebe uređaja provjerite je li zaštićen od vlage (curenja, prskanja i kondenzacije).

### 1.1.4 Uređaj nemojte upotrebljavati blizu vode



Uređaj se ne smije izlagati vodi ni vlazi. Stoga ga nemojte držati blizu kade, umivaonika, sudopera, perilice, u mokrom podrumu ili pokraj bazena. Na uređaj nemojte stavljati posude napunjene tekućinama, kao što su vaze.



## 1.1.5 Ventilacija



Utori i otvori na kućištu služe za ventilaciju uređaja. Omogućuju pouzdan rad i sprječavaju pregrijavanje uređaja. Nemojte blokirati ventilacijske otvore. Uređaj instalirajte prema uputama proizvođača. Nemojte blokirati otvore za ventilaciju postavljanjem uređaja na krevet, fotelju, tepih i slične meke površine. Ovaj uređaj ne smije se postavljati na police ili u ormariće, osim ako je osigurana odgovarajuća ventilacija.

## 1.1.6 Vrućina



Uređaj nemojte postavljati blizu vrućih površina kao što su radijatori, kaloriferi, štednjaci i drugi uređaji koji mogu biti vrući. Na uređaj ili blizu njega nemojte postavljati predmete s otvorenim plamenom, kao što su svijeće i sl. Baterije se ne smiju izlagati prekomjernoj toplini, npr. izravnom sunčevom svjetlu, otvorenom plamenu i sl.

## 1.1.7 Oprema

Upotrebljavajte samo opremu koju propisuje proizvođač.

## 1.2 Upotreba

### 1.2.1 Predviđena namjena

Ovaj uređaj predviđen je isključivo za prijem i reprodukciju zvučnog signala. Može se upotrebljavati kao stacionarni radio priključen na strujnu utičnicu za kontinuirani rad ili kao prijenosni radio koji se napaja putem ugrađene baterije.

Uređaj podržava FM i DAB radijske signale. Također podržava povezivanje putem Bluetootha, što omogućuje uparivanje s mobilnim uređajem i upotrebu kao Bluetooth zvučnik.

### 1.2.2 Preopterećenje



Nemojte preopterećivati utičnice napajanja priključenjem višestrukih utičnica i sl. kako ne bi došlo do požara ili strujnog udara.

### 1.2.3 Grmljavinska oluja



Uređaj treba iskopčati iz napajanja tijekom grmljavinske oluje ili ako ga ne namjeravate upotrebljavati dulje vrijeme.

## 1.2.4 Prodor vanjskih materijala i tekućina



Pazite da strani materijali ili tekućine ne prodru u uređaj kroz ventilacijske otvore jer mogu doći u kontakt s visokonaponskim dijelovima te uzrokovati kratki spoj, požar ili strujni udar.

## 1.2.5 Rizici povezani s visokom glasnoćom



Da biste spriječili moguće oštećenje sluha, nemojte dugo slušati uz visoku razinu glasnoće.

## 1.2.6 Isključivanje iz napajanja

Tipka za uključivanje/isključivanje, koja je možda ugrađena, ne odvaja potpuno uređaj od napajanja. Da biste uređaj potpuno isključili iz napajanja, iskopčajte kabel napajanja iz utičnice.

Kabel napajanja mora biti lako dostupan kako bi se uređaj mogao isključiti iz napajanja u bilo kojem trenutku.

## 1.3 Održavanje

### 1.3.1 Održavanje uređaja

Uređaj ne pokušavajte održavati sami jer dijelovi pod naponom mogu biti dostupni kroz otvore ili nakon uklanjanja poklopaca, a kontakt s njima može biti opasan. Održavanje prepustite stručnim osobama.

### 1.3.2 Čistite samo suhom krpom!

Prije čišćenja uređaja iskopčajte njegov prilagodnik napajanja iz strujne utičnice. Nemojte upotrebljavati deterdžente, sprejeve za čišćenje i sl. Za čišćenje upotrebljavajte samo vlažnu krpnu.

## 1.4 Održavanje baterije

Ako uređaj nećete upotrebljavati dulje vrijeme, napunite bateriju barem jedanput mjesečno kako bi zadržala svoje performanse.

## 1.5 Punjive baterije

Punjive baterije dodatni su dijelovi te nisu obuhvaćene jamstvom.

Neispravne punjive baterije ne može zamijeniti kupac. U slučaju neispravnosti punjivih baterija obratite se lokalnom dobavljaču.

PAŽNJA: Nepravilno umetanje (obrtanje polariteta / kratki spoj) punjivih litij-ionskih baterija može uzrokovati

eksploziju. Punjive baterije zamjenjujte identičnim ili sličnim tipom.

## 1.6 Popravak

### 1.6.1 Oštećenja koja zahtijevaju popravak

Popravke obavljajte samo u ovlaštenom servisu. Uređaj treba servisirati/popraviti ako se ošteti, tekućina ili predmeti prodru u uređaj, ako je uređaj bio izložen kiši ili vlazi, ne radi ispravno ili ako padne na pod.

### 1.6.2 Tako ćete smanjiti rizik od strujnog udara.

Nemojte uklanjati vijke, poklopce ili dijelove kućišta.

## 1.7 Automatska funkcija uštede energije

Uređaj je opremljen automatskom funkcijom uštede energije. Ova funkcija uštede energije postavlja uređaj u stanje pripravnosti ako je zvuk isključen ili je reprodukcija pauzirana dulje vrijeme.

## EU izjava o sukladnosti

Loewe Technology GmbH ovim putem izjavljuje da ovaj proizvod ispunjava osnovne zahtjeve odgovarajućih odredbi smjernice 2014/53/EU i svih primjenjivih smjernica EU.

Kompletnu deklaraciju usklađenosti pronaći ćete na stranici: [www.loewe.tv/int/support](http://www.loewe.tv/int/support)

Ovaj proizvod može se upotrebljavati u svim državama članicama EU.

## 2 Dijelovi glavnog uređaja

### 2.1 Gornja strana

- 1 **Tipka napajanja** – Držite pritisnutu tipku napajanja za uključivanje ili isključivanje uređaja. Kada je radio uključen, kratkim pritiskom tipke prebacuje se u stanje pripravnosti. Kada je radio u stanju pripravnosti, kratko pritisnite za uključivanje.
- 2 **Izvor** – Pritisnite za promjenu ulaznog izvora. Prebacujte između DAB, FM i Bluetooth načina.
- 3 **Alarm** – Postavke alarma.
- 4 Tipke programskih mjesta – U radijskom načinu: krato pritisnite za odabir omiljene radijske postaje. Držite pritisnuto za pohranjivanje trenutne radijske postaje.
- 5 **<** – U načinu DAB radija: kratko pritisnite za prebacivanje na prethodnu pohranjenu postaju.  
U načinu FM radija: kratko pritisnite za prebacivanje na prethodnu pohranjenu postaju. Držite pritisnuto za pretraživanje postaja nižih frekvencija.  
U Bluetooth načinu: prebacivanje na prethodni zapis.

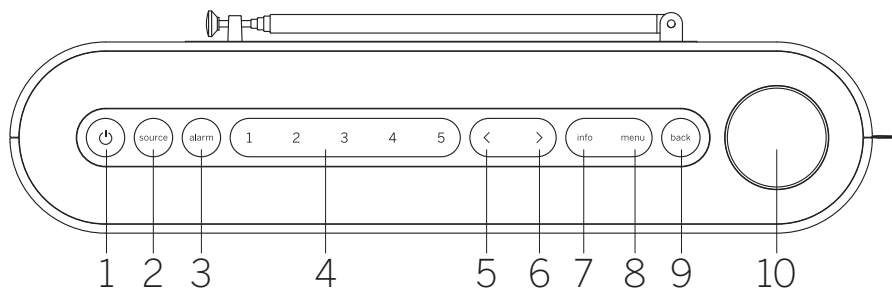

- 6 **>** – U načinu DAB radija: kratko pritisnite za prebacivanje na sljedeću pohranjenu postaju.  
U načinu FM radija: kratko pritisnite za prebacivanje na sljedeću pohranjenu postaju. Držite pritisnuto za pretraživanje postaja viših frekvencija.  
U Bluetooth načinu: prebacivanje na sljedeći zapis.
- 7 **Informacije** – Promijenite prikaz informacija na zaslonu.
- 8 **Izbornik** – Prikaz izbornika postavki.
- 9 **Natrag** – Korak natrag u izborniku ili izlaz iz izbornika.

#### 10 Gumb za podešavanje glasnoće

U radijskom načinu: pritisnite za isključivanje/uključivanje zvuka.

U Bluetooth načinu: pritisnite za reprodukciju/pauzu.

Svi izvori: Zakrenite u smjeru kazaljke na satu kako biste povećali glasnoću. Zakrenite suprotno od kazaljke na satu kako biste smanjili glasnoću.

U izborniku: Pritisnite za prikaz podizbornika ili potvrdu odabira. Zakrenite za prebacivanje između stavki izbornika.

### 2.2 Prednja strana

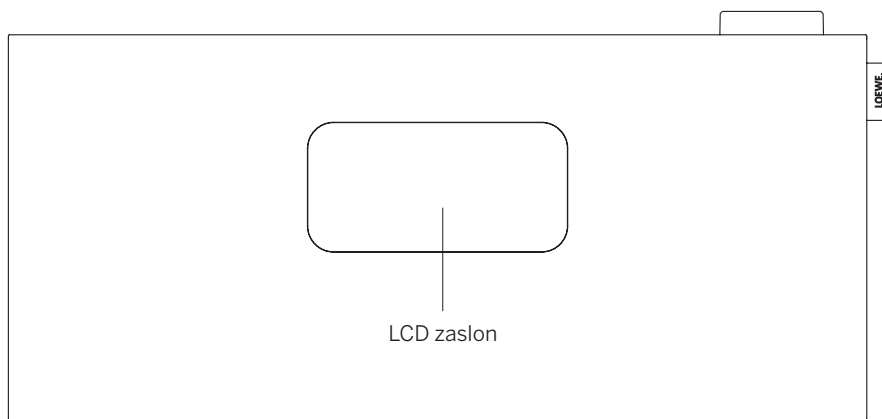

### 2.3 Stražnja strana

- 1 **Teleskopska antena**
- 2 **USB-C ulaz** – Priključite USB PD napajanje. PD prilagodnik pruža napajanje od 9 V za punjenje baterije.
- 3 **Izlaz za slušalice od 3,5 mm**
- 4 **Brava Kensington** 

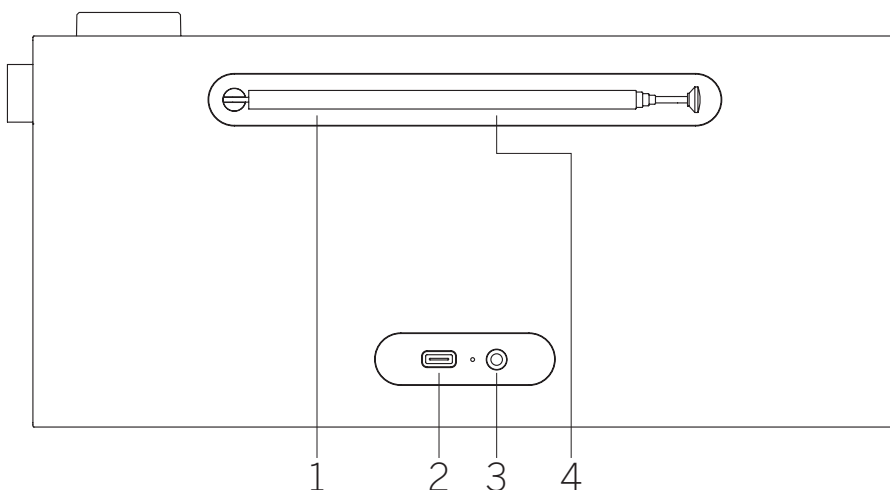

## 2.4 Simboli na zaslonu

Na zaslonu radija nalaze se različiti simboli koji se prikazuju prilikom upotrebe odgovarajućih funkcija.

1. Indikator glasnoće
2. Aktivnost mjerača vremena za mirovanje
3. Uključen alarm
4. Aktivirana odgoda alarma
5. AM/PM indikatora za 12-satni format prikaza vremena
6. DAB radijski izvor
7. FM radijski izvor
8. Indikator snage signala
9. Primanje stereo radijskog signala
10. Napunjenost baterije

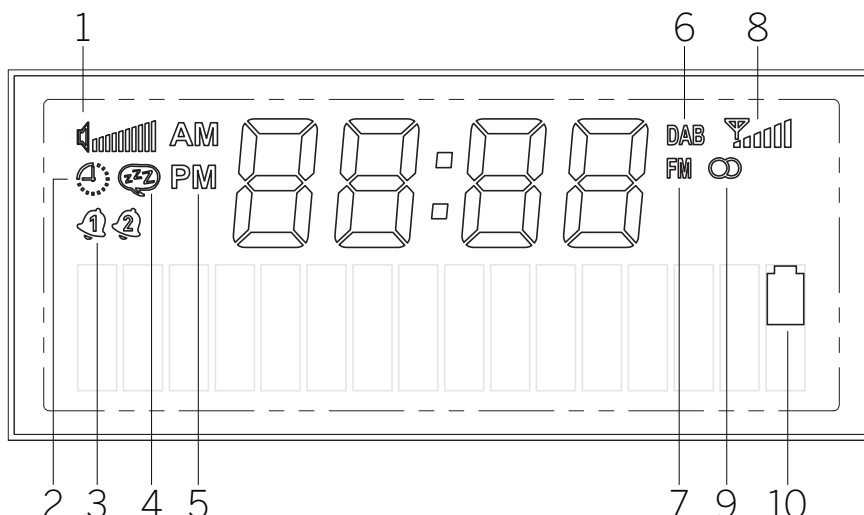

## 3 Punjenje baterije

Ovaj prijenosni radio opremljen je ugrađenom punjivom litij-ionskom baterijom te se može upotrebljavati i dok nije priključen na napajanje. Stanje baterije možete provjeriti na prednjem LCD zaslonu .

Da biste napunili bateriju, priključite isporučeni prilagodnik napajanja u USB ulaz sa stražnje strane radija. Ova kombinacija osigurava najbolji prijem radijskog signala. Zatim priključite prilagodnik napajanja u strujnu utičnicu. Potpuno punjenje baterije može potrajati do 3 sata.

Upozorenje: Upotrijebite samo isporučeni prilagodnik napajanja ili onaj s oznakom USB-C PD, koji pruža 9 V i barem 10 W.

## 4 Prvo pokretanje

Izvucite teleskopsku antenu.

Držite pritisnutu **tipku napajanja** na radiju kako biste ga uključili. Ako uređaj upotrebljavate prvi put, prebacit će se u DAB način rada i automatski početi tražiti dostupne postaje.

Sat će se automatski ažurirati na trenutno vrijeme.

Ako je popis postaja prazan nakon pretraživanja, DAB radijske postaje možda nisu dostupne na vašem području ili antena nije izvučena. Pokušajte premjestiti radio i ponoviti automatsko pretraživanje.

## 5 Osnovna upotreba

### 5.1 Uključivanje / isključivanje

Da biste uključili ili isključili radio, držite pritisnutu **tipku napajanja** nekoliko sekundi.

Kada je radio uključen, kratkim pritiskom iste tipke uređaj se prebacuje u stanje pripravnosti. Za aktivaciju uređaja iz stanja pripravnosti jednostavno kratko priisnite tipku napajanja. Radio iz stanja pripravnosti možete aktivirati i tako da pritisnete **gumb za podešavanje glasnoće**.

Napomena: Ako je zvuk radija 15 minuta prigušen ili ne primi signal, automatski se prebacuje u stanje pripravnosti. Kada je radio u stanju pripravnosti i napaja se samo na bateriju, potpuno se isključuje nakon 60 minuta (osim ako je programiran alarm). Ako se radio napaja putem prilagodnika napajanja, ostat će u stanju pripravnosti.

### 5.2 Podešavanje glasnoće i prigušivanje

Glasnoću možete podesiti zakretanjem **gumba za podešavanje glasnoće** na uređaju. Pritiskom **gumba za podešavanje glasnoće** prigušuje se zvuk radija. Ponovnim pritiskom gumba ponovno se postavlja izvorna glasnoća. U Bluetooth načinu, pritiskom **gumba za podešavanje glasnoće** pauzira se ili nastavlja reprodukcija trenutnog zapisa.

### 5.3 Dodatne informacije

Pritiskanjem tipke **Informacije** na uređaju mogu se prikazati dodatne informacije, ovisno o izvoru i postaji.

### 5.4 Prebacivanje izvora

Pritiskanjem tipke **Izvor** možete se prebacivati između izvora: DAB, FM, Bluetooth.

## 5.5 Kretanje glavnim izbornikom

Pritisnite tipku **Izbornik** kako biste otvorili glavni izbornik. Zakrećite **gumb za podešavanje glasnoće** za prebacivanje između stavki izbornika. Pritisnite **gumb za podešavanje glasnoće** za aktivaciju odabrane stavke izbornika ili potvrdu odabrane opcije. Pritisnite tipku **Natrag** kako biste se vratili za jedan korak u izborniku.

## 6 Digitalni radio (DAB+)

Za prijem digitalnog radija provjerite je li izvučena radijska antena.

Pritišćite tipku **Izvor** dok se na zaslonu ne prikaže **[DAB]**.

### 6.1 Pretraživanje postaja

Da biste pronašli dostupne postaje, možete pokrenuti automatsko pretraživanje.

Da biste to učinili, pritisnite tipku **Izbornik** s gornje strane radija kako biste prikazali glavni izbornik. Zakretanjem **gumba za podešavanje glasnoće** odaberite **[full scan] (puno pretraživanje)** i potvrdite odabir pritiskom **gumba za podešavanje glasnoće**. Na zaslonu se prikazuje **[scanning...]** (pretraživanje...), kao i broj pronađenih postaja te odgovarajuća traka napretka. Postaje se spremaju abecednim redoslijedom.

### 6.2 Ručno podešavanje

Napomena: Kompleti se odnose na skupine radijskih postaja koje emitiraju na određenoj frekvenciji na određenom geografskom području. Svaki komplet sastoji se od više po-

staja koje zajedno emitiraju signale, što omogućuje slušatelju da odabere bilo koju od njih.

Komplet možete ručno odabrati pomoću tipke **Izbornik** na uređaju. Nakon što odaberete **[manual tuning] (ručno pretraživanje)**, možete odabrati blok/frekvenciju i potvrditi odabir pritiskom **gumba za podešavanje glasnoće**. Radio će prikazati informacije o kompletu, uključujući snagu signala i popis postaja unutar kompleta.

Ako radio uspješno podesi novi komplet, automatski sprema sve postaje unutar kompleta na popis postaja. Međutim, ako ne pronađe nijednu postaju, možete se vratiti na odabir bloka/frekvencije pritiskom tipke **Natrag**.

## 6.3 Odabir postaje

Naziv trenutno odabrane postaje prikazuje se pri dnu zaslona.

Pritisnite **< ili >** kako biste odabrali prethodnu ili sljedeću postaju na popisu.

## 6.4 Popis postaja

Pritisnite tipku **Izbornik** i potvrdite **[station list] (popis postaja)** pritiskom **gumba za podešavanje glasnoće**. Zakrenite **gumb za podešavanje glasnoće** kako biste odabrali postaju i pritisnite za odabir. Uređaj automatski započinje s reprodukcijom.

Napomena: Kvaliteta prijema postaje ovisi o čimbenicima kao što su vremenske prilike, lokacija upotrebe i položaj antene. Ako nije moguć prijem postaje s popisa, promijenite položaj antene ili položaj radija. Postaje koje se više ne mogu primati možete ukloniti s popisa.

## 6.5 Brisanje postaja čiji prijem više nije moguć.

Postaje koje se više ne mogu primati možete ukloniti s popisa. Da biste to učinili, pritisnite tipku **Izbornik** i odaberite **[prune] (pročisti)**. Zatim odaberite **[yes] (da)** i te će se postaje izbrisati. Ako odaberete **[no] (ne)**, vraćate se u izbornik bez brisanja postaja.

## 6.6 Pohrana DAB postaja na tipke memorijskih mjesta

Radio može pohraniti do 5 omiljenih radijskih postaja na tipke memorijskih mjesta 1-5 na uređaju. Da biste to učinili, odaberite postaju i držite pritisnutu tipku memorijskog mjesta dok se na zaslonu ne prikaže **[stored] (pohranjeno)**. Pohranjenim postajama možete jednostavno pristupiti tako da kratko pritisnete odgovarajuću tipku memorijskog mjesta.

## 6.7 Dinamičko upravljanje rasponom (Dynamic Range Control, DRC)

Neke DAB postaje podržavaju funkciju DRC, koja smanjuje razliku između glasnih i tihih tonova.

Moguće su sljedeće postavke:

**[off]** – Funkcija DRC je isključena. DRC emitiranja se zanemaruje.

**[low]** – Razina DRC-a postavlja se na 1/2 razine operatera.

**[high]** – Razina DRC-a postavlja se na razinu operatera.

Da biste postavili DRC, napravite sljedeće:

Pritisnite tipku **Izbornik** i odaberite **[DRC]**. Postavke za DRC mogu se promijeniti u sljedećem izborniku. Trenutna postavka naznačuje se znakom **[\*]**.

Napomena: Funkcija DRC ne upotrebljava se u svim DAB emitiranjima. Ako operater ne podržava DRC, postavka DRC-a na radiju neće imati učinka.

## 7 FM radio

Za prijem FM radija provjerite je li izvučena radijska antena.

Pritišćite tipku **Izvor** dok se na zaslonu ne prikaže **[FM]**.

### 7.1 Pretraživanje postaja

FM postaje možete automatski pretražiti. Da biste to učinili, pritisnite tipku **Izbornik** s gornje strane radija kako biste prikazali glavni izbornik. Zakretanjem **gumba za podešavanje glasnoće** odaberite **[full scan] (puno pretraživanje)** i potvrdite odabir pritiskom **gumba za podešavanje glasnoće**. Na zaslonu se prikazuje **[auto scanning...]** (**automatsko pretraživanje**). Postaje se sortiraju po frekvenciji.

### 7.2 Postavke pretraživanja

Ova funkcija omogućuje određivanje postaja koje se pohranjuju u memoriji tijekom automatskog pretraživanja. Ako odaberete opciju **[strong stations only]**, pohranjuju se samo postaje s jakim signalom. Za upotrebu ove značajke pritisnite tipku **Izbornik** i odaberite **[scan setting] (postavke pretraživanja)**. U sljedećem izborniku možete odabrati **[all stations] (sve postaje)** ili **[strong stations only] (samo postaje s jakim signalom)**. Trenutna postavka naznačuje se zvjezdicom **[\*]**.

### 7.3 Ručno podešavanje

Dok je odabran FM izvor, držite pritisnutu tipku **< ili >** za ručno pretraživanje postaja s nižom / višom frekvencijom.

Ili pritisnite tipku **Izbornik** za prikaz izbornika i odaberite **[manual tuning] (ručno podešavanje)**. Zatim zakrenite gumb za podešavanje glasnoće kako biste promijenili frekvenciju. Potvrdite odabranu frekvenciju pritiskom gumba za podešavanje glasnoće.

### 7.4 Odabir postaje

Naziv ili frekvencija trenutno odabrane postaje prikazuju se pri vrhu zaslona.

Pritisnite **< ili >** kako biste odabrali prethodnu ili sljedeću postaju na popisu.

### 7.5 Popis postaja

Pritisnite tipku **Izbornik** i potvrdite **[station list] (popis postaja)** pritiskom **gumba za podešavanje glasnoće**. Zakrenite **gumb za podešavanje glasnoće** kako biste odabrali postaju i pritisnite za odabir. Uređaj automatski započinje s reprodukcijom.

Napomena: Kvaliteta prijema postaje ovisi o čimbenicima kao što su vremenske prilike, lokacija upotrebe i položaj antene. Ako nije moguć prijem postaje s popisa, promijenite položaj antene ili položaj radija. Postaje koje se više ne mogu primati možete ukloniti s popisa.

### 7.6 Pohranjivanje FM postaja na tipke memorijskih mjesta

Radio može pohraniti do 5 omiljenih radijskih postaja na tipke memorijskih mjesta 1-5 na uređaju. Da biste to učinili, odaberite postaju i držite pritisnutu tipku memorijskog mjesta dok se na zaslonu ne prikaže **[stored] (pohranjeno)**. Pohranjenim postajama možete jednostavno pristupiti tako da kratko pritisnete odgovarajuću tipku memorijskog mjesta.

### 7.7 Mono/Stereo postavke

Kod postaja sa slabim signalom može se postići određeno poboljšanje prebacivanjem na mono prijem. Da biste to učinili, pritisnite tipku **Izbornik** i odaberite **[mono/stereo]**. U sljedećem izborniku možete birati između dviju opcija: **[stereo allowed] (dopušten stereo)** ili **[forced mono] (forsiran mono)**. Trenutna postavka naznačuje se znakom **[\*]**.

## 8 Bluetooth audio

Da biste odabrali **izvor** Bluetooth, pritišćite tipku izvora dok se na zaslonu ne prikaže **[Bluetooth]**.



## 8.1 Prvo uparivanje Bluetooth uređaja

Provjerite je li uređaj koji želite upariti uključen i je li Bluetooth aktiviran. Na radiju promijenite izvor u **[Bluetooth]** pritiskom tipke **Izvor**. Na zaslonu se prikazuje tekst **[unpaired] (nije upareno)**. Zatim otvorite Bluetooth postavke na uređaju koji želite upariti i pokrenite pretraživanje dostupnih Bluetooth uređaja. Odaberite „Loewe radio.frequency“ za početak uparivanja.

Reprodukcijom glazbe sada možete upravljati putem uređaja.

## 8.2 Uparivanje drugog uređaja

Ako želite upariti novi Bluetooth uređaj, morate odspojiti trenutno upareni uređaj. Da biste to učinili, držite pritisnutu tipku **Izvor** na radiju dok se uređaj ne odspoji. Kada nijedan uređaj nije povezan, na zaslonu treperi **[unpaired]**.

Kada odspojite prethodni uređaj, možete nastaviti s uparivanjem novog uređaja na isti način kao i ranije.

## 9 Postavke alarma

Na ovom radiju možete podesiti 2 zasebna alarma. Pritiskom tipke **alarm** pokreće se postupak postavljanja u više koraka. Ako pogriješite u bilo kojem koraku, možete se vratiti na prethodni korak pritiskom tipke **Natrag**.

**KORAK 1:** Pritisnite tipku **alarm** za prikaz postavki alarma. Zakretanjem **gumba za podešavanje glasnoće** odaberite jedan od dvaju dostupnih alarma koje želite postaviti i potvrdite pritiskom **gumba za podešavanje glasnoće**.

**KORAK 2:** Odaberite **[alarm on]** kako biste aktivirali odabrani alarm i nastavite s postavljanjem alarma. Opcija **[alarm off]** isključuje trenutni alarm.

**KORAK 3:** Podesite vrijeme alarma. Vrijednosti se mogu promijeniti zakretanjem **gumba za podešavanje glasnoće**. Pritisnite **gumb za podešavanje glasnoće** kako biste spremili vrijednost. Nakon spremanja vrijednosti automatski će se odabrati sljedeći blok brojeva. Ponavljajte prethodne korake dok ne podesite sve vrijednosti.

**KORAK 4:** Upotrijebite **gumb za podešavanje glasnoće** kako biste odabrali izvor alarma. Opcije su: **[DAB]**, **[FM]**, **[buzzer] (zvučni signal)**.

**KORAK 5:** Ovdje se odabire postaja uz koju se želite probuditi. Ovdje su dostupne posljednje postaje koje ste slušali i one koje ste spremili u favorite. To se ne odnosi na zvučni signal.

**KORAK 6:** Odaberite dane na koje će se alarm aktivirati. Dostupne su sljedeće opcije: **[once] (jedanput) / [daily] (svakodnevno) / [weekends] (vikendi) / [weekdays] (od**

**ponedjeljka do petka)**. Ako odaberete **[once] (jedanput)**, potrebno je odrediti datum uključivanja alarma.

Kad podesite sve postavke, na zaslonu se nakratko prikazuje **[alarm stored] (alarm je pohranjen)**. Na zaslonu lijevo od sata prikazat će se ikona zvona s brojem 1 ili 2, koji predstavlja trenutno odabrani alarm.

Kada se alarm aktivira, možete pritisnuti **gumb za podešavanje glasnoće** kako biste odgodili alarm. Da biste isključili alarm, pritisnite **tipku napajanja**.

Napomena: Alarm je aktivan samo kada je radio u stanju pripravnosti ili uključen. Alarm se neće aktivirati ako je radio potpuno isključen.

## 9.1 Dodatne postavke alarma

Postoje dodatne postavke za alarm. Možete mu pristupiti tako da pritisnete tipku **Izbornik**, odaberete **[system settings] (postavke sustava)**, a zatim **[alarm settings] (postavke alarma)**.

**KORAK 1:** Upotrijebite **gumb za podešavanje glasnoće** kako biste podesili trajanje alarma. Opcije su: 1, 5, 10, 15, 30 minuta.

**KORAK 2:** Upotrijebite **gumb za podešavanje glasnoće** kako biste podesili trajanje odgode alarma. Opcije su: 5, 10, 15, 20, 30 minuta. Kada se alarm uključi, pritiskom **gumba za podešavanje glasnoće** aktivira se funkcija odgode koja privremeno prigušuje alarm.

**KORAK 3:** Ovdje podesite glasnoću alarma.

Napomena: Oba alarma dijele ove postavke.

## 10 Mjerač vremena za mirovanje

Ova funkcija omogućuje automatsko prebacivanje radija u stanje pripravnosti nakon određenog vremenskog razdoblja. Da biste to učinili, pritisnite tipku **Izbornik**, odaberite **[system settings] (postavke sustava)**, a zatim **[sleep] (mirovanje)**. Zatim odaberite jednu od dostupnih opcija i potvrdite odabir pritiskom **gumba za podešavanje glasnoće**. Možete odabrati 15, 30, 45, 60 ili 90 minuta. Odabirom opcije **[sleep off] (mirovanje isključeno)** briše se prethodno postavljeno vremensko razdoblje.

U gornjem lijevom kutu zaslona prikazuje se malena ikona sata, što znači da je aktiviran mjerač vremena za mirovanje.

## 11 Postavke datuma i vremena

Postavke datuma i vremena možete podesiti u izborniku **[time/date] (vrijeme/datum)**, dostupnim putem postavki sustava (**[system settings]**). Dostupne su sljedeće opcije:

## 11.1 Ručno podešavanje

U izborniku **[manual adjustment] (ručno podešavanje)** možete ručno podesiti vrijeme i datum. Vrijednosti se mogu promijeniti zakretanjem **gumba za podešavanje glasnoće**. Pritisnite **gumb za podešavanje glasnoće** kako biste spremili vrijednost. Nakon spremanja vrijednosti automatski će se odabrati sljedeći blok brojeva. Ponovite prethodne korake kako biste podesili vrijednosti za datum i vrijeme.

Napomena: Datum i vrijeme automatski se dohvaćaju i ažuriraju putem DAB/FM radijskog signala. Ako želite ručno podesiti datum i vrijeme, morate isključiti automatsko ažuriranje. Pregledajte poglavlje 11.4.

## 11.2 12/24-satni format

U izborniku **[12/24h format] (12/24-satni format)** možete odabrati 12-satni ili 24-satni format prikaza vremena. Odaberite opciju zakretanjem **gumba za podešavanje glasnoće**, a zatim potvrdite pritiskom **gumba za podešavanje glasnoće**. Trenutno odabrana opcija označava se znakom **[\*]**.

## 11.3 Format datuma

U izborniku **[date format] (format datuma)** možete odrediti način prikazivanja datuma na radiju. Dan-Mjesec-Godina ili Mjesec-Dan-Godina. Trenutno odabrana opcija označava se znakom **[\*]**.

Napomena: Tijekom slušanja FM ili DAB radija možete prikazati datum pritiskom tipke **Informacije**. Datum se prikazuje i kad je radio u stanju pripravnosti.

## 11.4 Automatsko ažuriranje

U izborniku **[auto update] (automatsko ažuriranje)** možete odrediti izvor ažuriranja vremena i datuma. Dostupne su sljedeće opcije:

**[from FM + DAB]:** Vrijeme i datum ažuriraju se putem DAB-a ili FM-a, ovisno o tome što je dostupno.

**[from DAB]:** Vrijeme i datum ažuriraju se samo putem DAB-a.

**[from FM]:** Vrijeme i datum ažuriraju se samo putem FM-a.

**[off] (isključeno):** Datum i vrijeme potrebno je podesiti ručno.

Trenutno odabrana opcija označava se znakom **[\*]**.

## 12 Postavke prikaza

U postavkama prikaza možete promijeniti zadanu svjetlinu zaslona i podesiti vrijeme zatamnivanja zaslona.



Pritisnite tipku **Izbornik**, odaberite **[system settings] (postavke sustava)**, a zatim **[display settings] (postavke prikaza)**. Dostupne su sljedeće opcije:

**[dimming] (zatanjivanje)**: Ova opcija omogućuje podešavanje vremena nakon kojeg se osvjětljenje zaslona automatski smanjuje.

Mogućnosti: **[off (isključeno)] / 10 / 20 / 30 / 45 / 60 / 90 / 120 / 180 sekundi]**

**[off] (isključeno)** znači da radio održava zadanu svjetlinu.

Nakon što odaberete vrijeme za aktivaciju zatanjivanja, morate konfigurirati način zatanjivanja zaslona.

**[low]** – Nakon isteka podešenog vremena zaslon se automatski postavlja na nisku svjetlinu.

**[display off]** – Nakon isteka podešenog vremena, zaslon se potpuno isključuje.

Napomena: Pritisnite bilo koju tipku na radiju kako biste ponovo uključili zaslon.

**[brightness]**: Zadana svjetlina zaslona. Mogućnosti: **[high] (visoka) / [medium] (srednja) / [low] (niska)**

## 13 Ekvilizator

Pomoću ekvilizatora možete podesiti zvuk radija. Možete birati između unaprijed konfiguriranih postavki. Napravite sljedeće:

Pritisnite tipku **Izbornik**, odaberite **[system settings] (postavke sustava)**, a zatim **[EQ] (ekvilizator)**. Zvučni profil možete odabrati zakretanjem **gumba za podešavanje glasnoće** i potvrditi pritiskom **gumba za podešavanje glasnoće**. Dostupni su sljedeći profili: **[Neutral] (neutralno) / [Classic] (klasična glazba) / [Pop] / [Rock] / [Speech] (razgovor)**

## 14 Emergency Warning Functionality (EWF)

Ovaj radio podržava funkciju upozoravanja o hitnim slučajevima (Emergency Warning Functionality, EWF). U slučaju tehničke ili prirodne katastrofe na području na kojem radio prima DAB signal, nadležno tijelo za hitne slučajeve aktivira alarm i zaobilazi davatelje redovitog programa.

U slučaju aktivacije funkcije EWF kada je radio u stanju pripravnosti, uređaj se automatski aktivira i pokreće alarm.

Tijekom EWF alarma, zaslon prikazuje i dodatne tekstualne informacije.

Da biste postavili funkciju EWF, pritisnite tipku **Izbornik**, odaberite **[system settings] (postavke sustava)**, a zatim **[emergency warning] (upozorenje o hitnim slučajevima)**.

**ma)**. Zakrenite **gumb za podešavanje glasnoće** kako biste birali između sljedećih opcija:

**[warning only] (samo upozorenje)**: EWF alarm aktivirat će samo službena upozorenja.

**[no warning] (bez upozorenja)**: EWF je onemogućen. Alarm se neće aktivirati u hitnim slučajevima.

**[warning + test]**: Alarm će se aktivirati tijekom službenog upozorenja i tijekom probnog upozorenja.

Napomena: Dostupnost ove funkcije ovisi o državi/regiji.

## 15 Jezik

U izborniku **[language] (jezik)** možete odabrati jezik izbornika na radiju.

Pritisnite tipku **Izbornik**, odaberite **[system settings] (postavke sustava)**, a zatim **[language] (jezik)**. Jezik možete odabrati zakretanjem **gumba za podešavanje glasnoće** i potvrditi pritiskom **gumba za podešavanje glasnoće**. Dostupni su sljedeći jezici: engleski, njemački, talijanski, francuski, španjolski, nizozemski.

Trenutni jezik izbornika označava se znakom **[\*]**.

## 16 Vraćanje na tvorničke postavke

Pritisnite tipku **Izbornik**, odaberite **[system settings] (postavke sustava)**, a zatim **[factory reset] (vraćanje na tvorničke postavke)**. Da biste radio vratili u stanje u kojem je bio prilikom isporuke, odaberite **[yes] (da)** tako da zakrenete **gumb za podešavanje glasnoće**.

Pažnja: Sve prethodne postavke se brišu. Ako odaberete **[no] (ne)**, postupak se poništava.

Napomena: U svakom slučaju, vratite radio na tvorničke postavke prije nego što ga prosljedite drugom korisniku prilikom prodaje, poklanjanja, odlaganja, recikliranja i sl.

## 17 Verzija softvera

Da biste provjerili trenutnu verziju softvera, pritisnite tipku **Izbornik** i odaberite **[system settings] (postavke sustava)**, a zatim odaberite **[SW version] (verzija softvera)**. Na zaslonu će se prikazati verzija softvera. Taj podatak važan je prilikom obraćanja korisničkoj službi. Za izlaz iz izbornika verzije softvera jednostavno pritisnite tipku **Natrag**.

## 18 Slušalice

Ako želite privatno slušati radio, možete priključiti slušalice na utičnicu sa stražnje strane

radija. Međutim, prije umetanja slušalice u uši provjerite jeste li podesili glasnoću na nisku razinu kako biste izbjegli neugodnosti ili oštećenje sluha.

Nakon priključivanja slušalice, ugrađeni zvučnici radija automatski će se prigušiti, a zvuk će se prenositi samo kroz slušalice. Ako želite nastaviti slušati putem zvučnika radija, jednostavno iskopčajte slušalice.

## 19 Aplikacije

Telefonom skenirajte QR kôd u nastavku i preuzmite preporučenu aplikaciju.



Aplikacija „my Loewe“ je ulaz u Loewe svijet i omogućuje pristup svim korisničkim priručnicima za vaše proizvode tvrtke Loewe.

## 20 Otklanjanje poteškoća

Ako dođe do kvara uređaja, provjerite sljedeće prije nego što se obratite službi za podršku.

Problem	Mogući uzrok	Rješenje/napomene
<b>Radio se ne može uključiti.</b>	<ul style="list-style-type: none"> <li>a. Baterija je možda vrlo slaba.</li> <li>b. Radio je možda potpuno isključen.</li> </ul>	<ul style="list-style-type: none"> <li>a. Napunite radio.</li> <li>b. Držite pritisnutu tipku stanja pripravnosti kako biste uključili radio. Radio se neće uključiti kratkim pritiskom tipke stanja pripravnosti.</li> </ul>
<b>Nema zvuka</b>	<ul style="list-style-type: none"> <li>a. Zvuk je prigušen</li> <li>b. Glasnoća je potpuno stišana.</li> <li>c. Odabran je pogrešan izvor.</li> <li>d. Slab je prijem DAB signala.</li> <li>e. Bluetooth izvor je pauziran.</li> <li>f. Bluetooth nije uparen</li> </ul>	<ul style="list-style-type: none"> <li>a. Pritisnite gumb za podešavanje glasnoće kako biste uključili zvuk.</li> <li>b. Pravilno podesite glasnoću.</li> <li>c. Provjerite je li odabran odgovarajući izvor.</li> <li>d. Promijenite položaj radija ili napunite postaju.</li> <li>e. Pritisnite gumb za podešavanje glasnoće kako biste nastavili s reprodukcijom.</li> <li>f. Uparite uređaj s radiom prije slušanja.</li> </ul>
<b>Problemi s prijemom radio-signala</b>	<ul style="list-style-type: none"> <li>a. Antena je možda pogrešno usmjerena.</li> <li>b. Uređaj se možda nalazi na području slabog signala. Drugi električni uređaji u blizini možda ometaju prijem.</li> <li>c. Lokacija nije prikladna za prijem DAB+ signala.</li> </ul>	<ul style="list-style-type: none"> <li>a. Preusmjerite antenu.</li> <li>b. Potražite prikladniju lokaciju.</li> <li>c. Provjerite je li vaša geografska lokacija pokrivena DAB+ signalom.</li> </ul>
<b>Radio nije vidljiv tijekom Bluetooth uparivanja</b>	Radio nije u načinu rada za Bluetooth uparivanje.	Promijenite izvor radija u Bluetooth način i pokrenite uparivanje. Pričekajte nekoliko sekundi dok se radio ne pojavi na telefonu.
<b>Radio se ne može puniti</b>	Upotrijebljen je nekompatibilni USB punjač.	Upotrijebite isporučeni punjač.

## Odlaganje

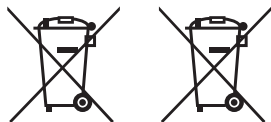

Odlaganje rabljene električne i elektroničke opreme i baterija.

Simbol prekrivenog koša za otpatke s kotačima na proizvodu ili njegovoj ambalaži znači da se ovaj proizvod ne smije tretirati kao običan kućanski otpad, nego ga je potrebno predati na mjestima za prikupljanje te recikliranje električne i elektroničke opreme te baterija. Upute za uklanjanje baterije prije odlaganja proizvoda pronaći ćete na početnoj stranici tvrtke Loewe. Pravilnim odlaganjem ovog proizvoda štite okoliš i ljudsko zdravlje. Nepravilno odlaganje ugrožava okoliš i zdravlje. Za više informacija o odlaganju ovog proizvoda obratite se lokalnim nadležnim tijelima ili službi za odlaganje komunalnog otpada. Pažnja: Oznaka "Pb" ispod simbola baterije znači da baterija sadrži olovo.

## Tehnički podaci

<b>Audio</b>	
Koncept zvučnika:	zatvorene + pasivne membrane
Konfiguracija kanala (raspored zvučnika)	2.0 (stereo)
Izlaz (vati / glazba)	14 / 28
Driver (aktivni + pasivni)	2 (2x 2.5")
Usmjerenost naprijed / sa strane / prema gore / natrag	● / — / — / —
2-kanalni crossover	●
Pojačalo klase D	●
Frekvencijski raspon (Hz)	80-20.000
Zasebna kontrola basa i visokih tonova / Glasnoća	● (postavke ekvilizatora)
<b>Zaslon</b>	
Razlučivost zaslona (pikseli)	višesegmentna
Tehnologija zaslona	LCD (prigušivi zaslon)
Dijagonala zaslona (cm / inči)	7,0 / 2,7
<b>Prijem</b>	
DAB prijem, pojas III (MHz) / EWF	174,9 - 239,2 / ●
UKW (analogni FM radio) / RDS	87,5 - 108,0 / ●
<b>Upotreba</b>	
Pametne aplikacije (sve: Android + iOS)	moja Loewe aplikacija
<b>Multimedija</b>	
Bluetooth glazbeni reproduktor	●
FM / DAB+ / internetski radio	● / ● / —
<b>Povezivanje i sučelja</b>	
USB	1 x USB-C (punjenje)
Bluetooth	●
Izlaz za slušalice	●
IEC prilagodnik antene	● (fiksni teleskop)
Kensington brava protiv krađe	●
<b>[Mreža]</b>	
Bluetooth standard	5,0
Snaga Bluetootha (maks. mW)	<3
frekvencijski raspon Bluetootha	2,4 GHz
Bluetooth protokoli	A2DP SNK, AVRCP
<b>Energija</b>	
Naponi napajanja AC	100-240 V, 50/60 Hz
Potrošnja energije u stanju pripravnosti <sup>1)</sup> / mrežno stanje pripravnosti (u vatima)	<0,75 / —
<b>Mobilnost</b>	
Vrsta baterije	7,4 V / 2.200 mAh
Struja punjenja	9 V, 2 A
Vrijeme punjenja	3 h
Vrijeme reprodukcije	12-14 h pri 60 dB
<b>Okoliš</b>	
Okolna radna temperatura	5-40° C
Relativna vlažnost (bez kondenzacije)	35-90%
<b>Dimenzije</b>	
Približna masa u kg uključujući standardni pribor za postavljanje	1,2
S* x V x D (približno u cm) bez pribora za postavljanje (* uklj. potpisnu oznaku)	21,1 x 13,2 x 6,8
<b>Sadržaj paketa</b>	
priručnik / kabel napajanja	● / USB-C kabel (90 cm)
Ostalo	USB-C adapter za napajanje (EU, UK, AUS)

● = dostupno — = nije dostupno

Promjene tehničkih karakteristika i opcija isporuke podložne su izmjenama bez prethodne najave. Proizvodni asortiman može se razlikovati ovisno o državi. Servisna pitanja rješavaju se individualno.

<sup>1)</sup> Prilikom upotrebe izvornog napajanja.

## Hvala,

da ste izbrali izdelek Loewe. Veseli nas, da ste naš kupec. Pri podjetju Loewe združujemo najvišje standarde v tehnologiji, zasnovi in prijaznosti uporabniku. To velja tako na področju televizorjev, zvoka in dodatne opreme. Tehnologija ali zasnova nista sama sebi namen, ampak sta ustvarjena, da skupaj omogočita najboljšo možno zvočno in vizualno izkušnjo za naše stranke.

Na našo zasnovi niso vplivali kratkoročni modni trendi. Ker ste seveda kupili visoko kakovostno opremo, je normalno, da želite v njej uživati tudi jutri in še naprej.

## Vsebina

Obseg dobave .....	182
Mesto nalepke s podatki .....	182
1 Pomembna varnostna navodila ...	183
2 Komponente glavne enote .....	185
3 Polnjenje baterije .....	186
4 Prvi zagon .....	186
5 Osnovno delovanje .....	186
6 Digitalni radio (DAB+) .....	186
7 FM radio .....	187
8 Bluetooth avdio .....	187
9 Nastavitve alarma .....	188
10 Časovnik spanja.....	188
11 Nastavitve datuma in časa .....	188
12 Nastavitve zaslona .....	188
13 Izenačevalnik .....	189
14 Funkcionalnost opozarjanja v sili (EWF) .....	189
15 Jezik.....	189
16 Tovarniška ponastavitev .....	189
17 Različica programske opreme.....	189
18 Slušalke .....	189
19 Aplikacije .....	189
20 Odpravljanje težav .....	190
Odlaganje.....	190

## Obseg dobave

Pazljivo razpakirajte napravo in preglejte, da so vsi deli prisotni:

- Loewe radio.frequency
- Napajanje (USB-C PD) s tremi zamenljivimi vtičnicami za Združeno kraljestvo, trg CE in Avstralijo
- Kabel USB-C
- Hitri vodič
- Varnostni napotki
- Tehnični podatkovni list

## Mesto nalepke s podatki

Nalepko s številko modela in delovno napestvo lahko najdete na dnu izdelka.

# 1 Pomembna varnostna navodila

Pozor: Pozorno preberite to stran, da zagotovite varno delovanje naprave.

Pri uporabi tega izdelka sledite vsem varnostnim navodilom in navodilom za uporabo.

Varnostna navodila in navodila za uporabo shranite za prihodnjo uporabo.

Upoštevati morate vsa opozorila na izdelku in v navodilih za uporabo.

## Razlaga simbolov



Ta simbol označuje nevarnosti zaradi visokih napetosti.



Ta simbol uporabnika opozarja na druge, bolj specifične nevarnosti.



Ta simbol označuje nevarnosti zaradi pojava ognja.

## 1.1 Namestititev

### 1.1.1 Postavitev

Napravo postavite na stabilno, ravno podlago.

### 1.1.2 Kabli

Napajalni kabel položite tako, da ga ne bo mogoče poškodovati. Kabel ne sme biti prepognjen ali položen preko ostrih robov, nanj ne smete stopati ali ga izpostavljati kemikalijam.

### 1.1.3 Okolje

Naprava je zasnovana za suhe prostore (dnevne sobe in pisarne). Ne sme se uporabljati v prostorih z visoko stopnjo vlage (npr. kopalnica, savna) ali na prostem.

Pri uporabi naprave se prepričajte, da je zaščitena pred vlago (kapljanjem in brizganjem vode ali kondenzacijo).

### 1.1.4 Te naprave ne uporabljajte blizu vode



Naprave nikoli ne izpostavljajte vodi ali curkom, na primer blizu kadi, umivalnega ali kuhinjskega korita, pralnega stroja, v vlažni kleti ali ob bazenu. Na aparat ne postavljajte posod s tekočinami, kot so vaze ipd.

## 1.1.5 Prezračevanje



Reže in odprtine v ohišju so namenjene prezračevanju naprave in s tem njeno zanesljivo delovanje za zaščito pred pregrevanjem. Prezračevalnih odprtin ne zakrivajte. Napravo namestite v skladu z navodili proizvajalca. Prezračevalnih odprtin nikoli ne blokirajte, tako da napravo postavite na kavč, preprogo ali podobne mehke površine. Te naprave nikoli ne nameščajte v knjižni polici ali vgradni omari, razen če je zagotovljeno ustrezno prezračevanje.

## 1.1.6 Vročina



Naprave ne nameščajte v bližini vročih površin, kot so radiatorji, ventilatorski grelci, pečice ali druge naprave. Naprave nikoli ne približujte predmetom z odprtim ognjem, kot so sveče. Nameščenih baterij ne smete izpostavljati prekomerni vročini, kot je neposredna izpostavljenost soncu ali odprtemu ognju.

## 1.1.7 Pripomočki

Uporabljajte samo pripomočke, ki jih navaja proizvajalec.

## 1.2 Uporaba

### 1.2.1 Predvidena uporaba

Ta naprava je namenjena izključno sprejemanju in predvajanju zvočnih signalov. Uporablja se lahko kot stacionarni radijski sprejemnik, ki je priključen na električno vtičnico za neprekinjeno delovanje, ali kot prenosni radijski sprejemnik, ki deluje z vgrajeno baterijo, kar omogoča enostavno prenašanje.

Naprava podpira radijske signale FM in DAB. Poleg tega je opremljena s povezavo Bluetooth, ki omogoča, da jo povežete z mobilno napravo in jo spremenite v zvočnik Bluetooth.

### 1.2.2 Preobremenitev



Nikoli ne preobremenite električnih vtičev z uporabo več vtičnic, sicer lahko obstaja nevarnost požara.

### 1.2.3 Nevihta



Napravo odklopite iz električnega napajanja med nevihtami in kadar je ne boste uporabljali daljše obdobje.

## 1.2.4 Vstop tujkov in tekočine



Pazite na to, da tujki ali tekočine ne vstopijo v napravo prek prezračevalnih odprtin, sicer lahko pridejo v stik z visokonapetostnimi komponentami ali vezjem, zato lahko pride do požara ali električnega udara.

## 1.2.5 Nevarnosti, povezane z visoko glasnostjo



Da se izognete možnim okvaram sluha, ne poslušajte zvoka pri visoki glasnosti dalj časa.

## 1.2.6 Odklop iz električnega napajanja

Gumb za vklop/izklop, ki je morda prisoten, napajalnika ne odklopi v celoti. Za popoln odklop naprave iz električnega napajanja odklopite električni kabel z vtičnice.

Električni vtič mora biti enostavno dostopen, da lahko napravo kadarkoli odklopite iz napajanja.

## 1.3 Vzdrževanje

### 1.3.1 Vzdrževanje naprave

Nikoli ne poskušajte opraviti vzdrževanja te naprave sami, saj ste lahko izpostavljeni delom pod napetostjo prek odprtih ali pri odstranjenih pokrovih. Vsa vzdrževalna dela prepustite usposobljenemu servisnemu osebju.

### 1.3.2 Čistite samo s suho krpo!

Pred čiščenjem odklopite napajalnik naprave iz električne vtičnice. Nikoli ne uporabljajte tekočih detergentov ali sprejev za čiščenje. Čistite samo z vlažno krpo.

## 1.4 Vzdrževanje baterije

Če tega izdelka dalj časa ne uporabljate, ga napolnite vsaj enkrat na mesec za ohranjanje zmogljivosti akumulatorja.

## 1.5 Baterije za ponovno polnjenje



Baterije za ponovno polnjenje sodijo med potrošni material, zato garancija zanje ne velja.

Stranka ne more zamenjati okvarjenih baterij za ponovno polnjenje. Če pride do okvare baterij za ponovno polnjenje, se obrnite na lokalnega prodajalca.

**POZOR:** Nepravilno vstavljanje (obratna napetost/kratek stik) litij-ionskih akumulatorskih baterij pomeni nevarnost eksplozije. Baterije za ponovno polnjenje zamenjajte samo z enakim ali podobnim tipom.

### **EU izjava o skladnosti:**

Družba Loewe Technology GmbH izjavlja, da je ta izdelek skladen z osnovnimi zahtevami in drugimi relevantnimi določili Direktive 2014/53/EU in vsemi veljavnimi direktivami EU.

Celotno izjavo o skladnosti najdete pri izboru izdelkov na spletni strani: [www.loewe.tv/int/support](http://www.loewe.tv/int/support)

Ta izdelek se lahko uporablja v vseh državah članicah EU.

## 1.6 Popravilo

### 1.6.1 Poškodbe, ki potrebujejo popravilo

Popravila lahko opravi le pooblaščen servisni center. Popravilo je potrebno, če je naprava poškodovana, če je v napravo vstopila tekočina, če so vanjo prišli predmeti, če je bila izpostavljena dežju ali vlagi, če ne deluje več pravilno ali je padla na tla.

### 1.6.2 Za zmanjšanje nevarnosti električnega udara.

Ne odstranjujte vijakov, pokrovov ali delov ohišja.

## 1.7 Funkcija samodejnega varčevanja z energijo

Naprava je opremljena s funkcijo samodejnega varčevanja z energijo. Ta funkcija varčevanja z energijo preklopi enoto v stanje pripravljenosti, ko je zvok izklopljen ali je predvajanje za daljši čas ustavljeno.



## 2 Komponente glavne enote

### 2.1 Zgornja stran

- 1 **Gumb za vklop/izklop** – z dolgim pritiskom vklopite ali izklopite radio. Ko je radio vklopljen, ga s kratkim pritiskom preklopite v način pripravljenosti. Ko je radio v načinu pripravljenosti, ga s kratkim pritiskom vklopite.
- 2 **Source (Vir)** – pritisnite, če želite zamenjati vhodni vir. Preklopite med načini DAB, FM in Bluetooth.
- 3 **Alarm** – vnesite nastavitve alarma.
- 4 Prednastavljeni gumbi – v radijskem načinu: pritisnite na kratko, da prikličete priljubljeno radijsko postajo. Pritisnite in pridržite, da shranite trenutno radijsko postajo.
- 5 **<** – V radijskem načinu DAB: pritisnite na kratko, da preklopite na prejšnjo shranjeno postajo.  
V radijskem načinu FM: pritisnite na kratko, da preklopite na prejšnjo shranjeno postajo. Pritisnite na dolgo, če želite poiskati postajo z nižjo frekvenco.  
V načinu Bluetooth: preskočite na prejšnjo skladbo.

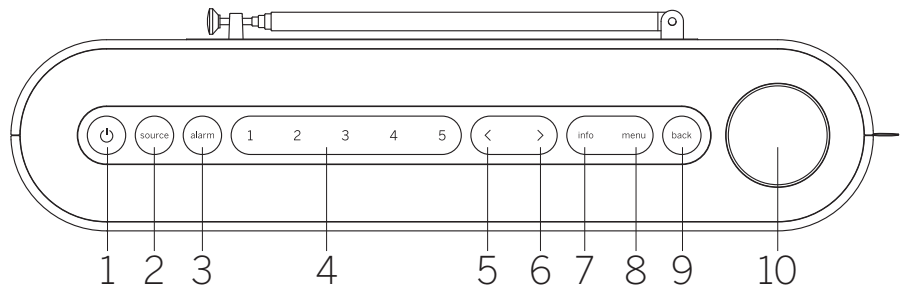

- 6 **>** – V radijskem načinu DAB: pritisnite na kratko, da preklopite na naslednjo shranjeno postajo.  
V radijskem načinu FM: pritisnite na kratko, da preklopite na naslednjo shranjeno postajo. Pritisnite na dolgo, če želite poiskati postajo z višjo frekvenco.  
V načinu Bluetooth: preskočite na naslednjo skladbo.
- 7 **Info** (Informacije) – preklopite informacije, ki so prikazane na zaslonu.
- 8 **Menu** (Meni) – odprite meni z nastavitvami.
- 9 **Back** (Nazaj) – korak nazaj v meniju ali izhod iz menija.
- 10 **Gumb za glasnost**  
V radijskem načinu: pritisnite, da izklopite/vklopite zvok.  
V načinu Bluetooth: pritisnite za predvajanje/ustavitev predvajanja.  
Vsi viri: zavrtite v smeri urinega kazalca, da povečate raven glasnosti. zavrtite v nasprotni smeri urinega kazalca, da zmanjšate raven glasnosti.  
V meniju: pritisnite, da vstopite v podmeni ali potrdite izbiro. zavrtite, da se premaknete med elementi menija.

### 2.2 Sprednja stran

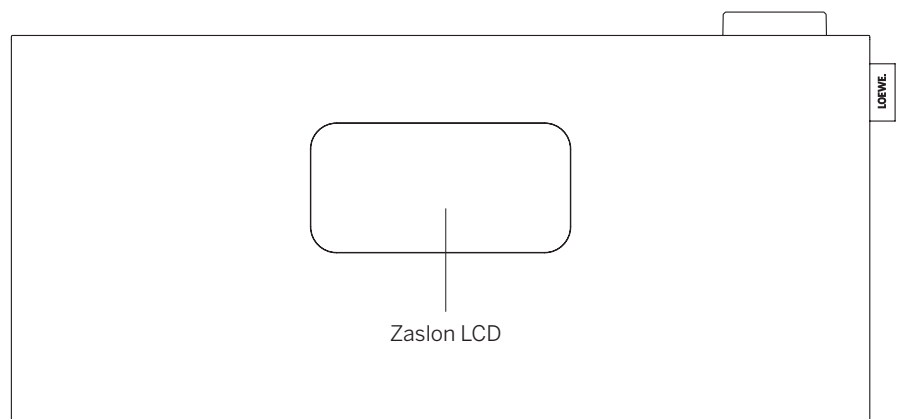

### 2.3 Zadnja stran

- 1 **Teleskopska antena**
- 2 **Vhod USB-C** – priključite napajanja prek USB PD. Adapter PD zagotavlja 9 V za polnjenje baterije.
- 3 **3,5-mm izhod za slušalke**
- 4 **Kensington ključavnica** 

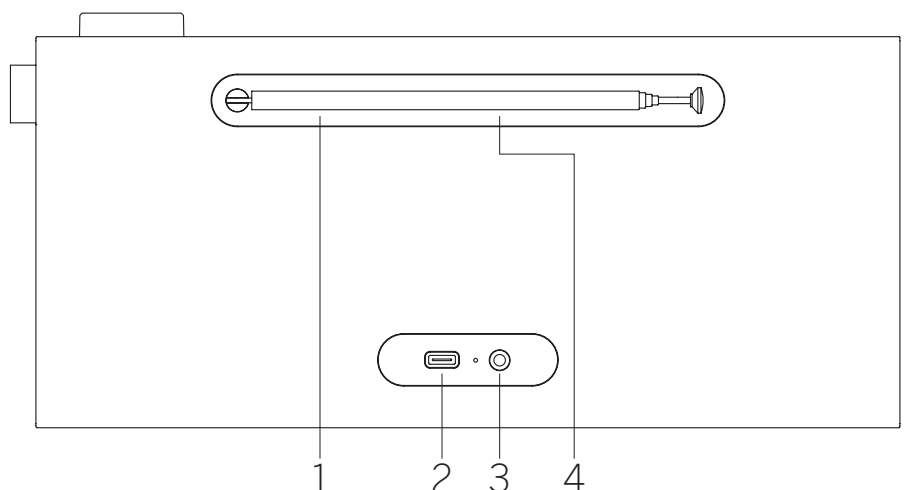

## 2.4 Simboli na zaslonu

Na radijskem zaslonu so različni simboli, ki svetijo, ko se uporabljajo določene funkcije.

1. Indikator glasnosti
2. Aktivni časovnik spanja
3. Aktiven alarm
4. Aktiven dremež
5. Indikator AM/PM za 12-urno obliko zapisa časa
6. Radijski vir DAB
7. Radijski vir FM
8. Indikator moči signala
9. Sprejemanje stereo radijskega signala
10. Raven napolnjenosti baterije

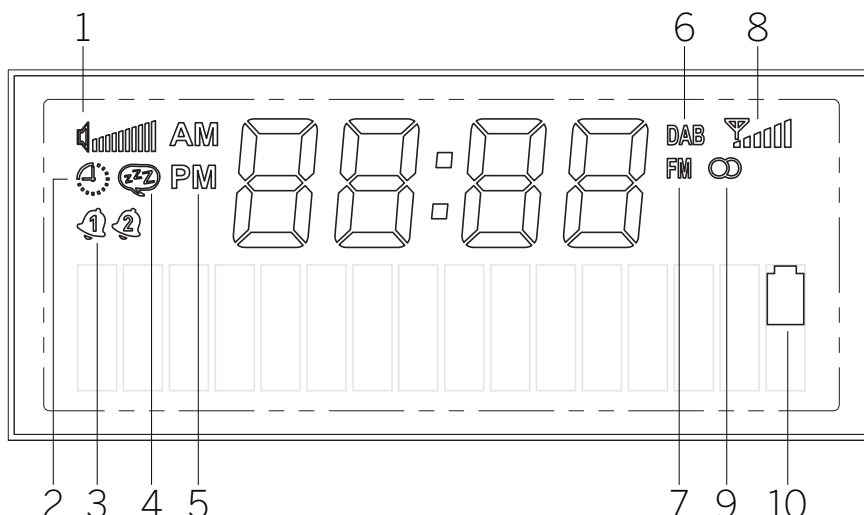

## 3 Polnjenje baterije

Ta prenosni radio ima vgrajeno litij-ionsko baterijo za polnjenje in lahko deluje brez priključitve v električno vtičnico. Stanje napolnjenosti baterije lahko preverite na sprednjem zaslonu LCD .

Če želite napolniti baterijo, priključite priloženi napajalnik na radijski vhod USB na zadnji strani. Ta kombinacija zagotavlja tudi najboljši radijski sprejem. Nato napajalnik priključite v električno vtičnico. Popolno polnjenje akumulatorja lahko traja do 3 ure.

Opozorilo: Uporabljajte samo priloženi napajalnik ali napajalnik z oznako USB-C PD, ki zagotavlja 9 V in vsaj 10 W.

## 4 Prvi zagon

Raztegnite teleskopsko anteno.

Pritisnite in pridržite **gumb za vklop/izklop** na radiu, da ga vklopite. Če napravo uporabljate prvič, bo preklopila v način DAB in samodejno začela iskati razpoložljive postaje.

Ura se samodejno posodobi na trenutni čas.

Če je seznam postaj po iskanju prazen, radijske postaje DAB morda na tem območju niso na voljo ali pa niste raztegnili antene. Poskusite premestiti radijski sprejemnik in ponovite samodejno iskanje.

## 5 Osnovno delovanje

### 5.1 Vklp/izklop

Če želite radio vklopiti ali izklopiti, pritisnite in nekaj sekund držite **gumb za vklop/izklop**. Ko je radio vklopljen, ga s hitrim pritiskom istega gumba preklopite v način pripravljenosti. Če ga želite ponovno vklopiti iz načina

pripravljenosti, preprosto na kratko pritisnite gumb za vklop/izklop. Radijski sprejemnik lahko iz stanja pripravljenosti prebudite tudi tako, da pritisnete **gumb za glasnost**.

Opomba: Če je radio utišan ali 15 minut ne sprejema signala, samodejno preklopi v način pripravljenosti in ga napaja samo baterija, se po 60 minutah popolnoma izklopi (razen če je programiran alarm). Če se radio napaja z napajalnikom, bo ostal v načinu pripravljenosti.

### 5.2 Prilagajanje glasnosti in izklop zvoka

Glasnost lahko prilagodite z obračanjem **gumba za glasnost** na napravi. S pritiskom **gumba za glasnost** utišate radio. S ponovnim pritiskom gumba ponovno vzpostavite prvotno glasnost. V načinu Bluetooth boste s pritiskom **gumba za glasnost** prekinili ali nadaljevali predvajanje trenutne skladbe.

### 5.3 Dodatne informacije

Z večkratnim pritiskom gumba **info** (informacije) na napravi lahko odvisno od vira in postaje prikazete dodatne informacije:

### 5.4 Preklop vira

Če želite preklopiti med viri, večkrat pritisnite gumb **source** (vir): DAB, FM, Bluetooth.

### 5.5 Premikanje po glavnem meniju

Pritisnite gumb za **meni**, da odprete glavni meni. Zavrtite **gumb za glasnost**, da preklopite med elementi menija. Pritisnite **gumb za**

**glasnost**, da vstopite v izbran element menija ali potrdite izbrano možnost. Pritisnite gumb za **nazaj**, da se v meniju vrnete en korak nazaj.

## 6 Digitalni radio (DAB+)

Če želite sprejemati digitalni radio, se pripravite, da je antena radia iztegnjena.

Večkrat pritisnite gumb za **source** (vir), dokler se na zaslonu ne prikaže **[DAB]**.

### 6.1 Iskanje postaj

Za iskanje postaj lahko zažene samodejno iskanje.

To storite tako, da pritisnete gumb za **meni** na vrhu radia, da se prikaže glavni meni. Z vrtenjem **gumba za glasnost** se premaknete na možnost **[full scan]** (polno iskanje) in izbiro potrdite s pritiskom **gumba za glasnost**. Na zaslonu se izpiše **[scanning ...]** (iskanje ...) ter število doslej najdenih postaj in vrstica napredka. Postaje so nato shranjene v abecednem redu.

### 6.2 Ročno nastavljanje

Opomba: Skupine se nanašajo na skupine radijskih postaj, ki oddajajo na določeni frekvenci na določenem geografskem območju. Vsaka skupina je sestavljena iz več postaj, ki svoje signale oddajajo skupaj, tako da lahko poslušalec nastavi katero koli od njih.

Z gumbom za **meni** na napravi se lahko ročno pridružite skupini. Ko izberete možnost **[ročno uglaševanje]**, lahko izberete zeleni blok/frekvenco in izbiro potrdite s pritiskom **gumba za glasnost**. Radio bo prikazal informacije o skupini, vključno z močjo signala in seznamom postaj v skupini.

Če se radio uspešno pridruži novi skupini, bo samodejno shranil vse postaje znotraj te skupine na seznam postaj. Če ne najdete nobene postaje, se lahko vrnete na izbiro bloka/frekvence s pritiskom gumba za **nazaj**.

## 6.3 Izbira postaje

Ime trenutno izbrane postaje se prikaže na dnu zaslona.

Pritisnite gumb **<** ali **>**, da izberete prejšnjo ali naslednjo postajo na seznamu.

## 6.4 Seznam postaj

Pritisnite gumb za **meni** in potrdite **[station list]** (seznam postaj), tako da pritisnete **gumb za glasnost**. Zavrtite **gumb za glasnost**, da izberete postajo, in ga pritisnite, da jo potrdite. Naprava samodejno začne s predvajanjem.

Opomba: Kakovost sprejema postaje je odvisna od dejavnikov, kot so vreme, lokacija namestitve in usmeritev antene. Če sprejem postaje iz seznama postaj ni mogoč, spremenite postavitev antene ali lokacijo radia. Postaje, katerih sprejem ni več mogoč, lahko odstranite s seznama postaj.

## 6.5 Brisanje postaj, katerih sprejem ni več mogoč

Postaje, katerih sprejem ni več mogoč, lahko izbrišete s seznama postaj. To storite tako, da pritisnete gumb za **meni** in izberete **[prune]** (odstrani neveljavne). Nato izberite **[yes]** (da) in te postaje bodo izbrisane. Z izbiro **[no]** (ne) se vrnete v meni brez brisanja postaj.

## 6.6 Shranjevanje postaj DAB na prednastavljene gumbce

Na radiu lahko shranite do 5 priljubljenih radijskih postaj s prednastavljenimi gumbi 1–5 na napravi. To storite tako, da izberete želeno postajo ter pritisnete in držite ustrezen prednastavljeni gumb, dokler se na zaslonu ne prikaže **[stored]** (shranjeno). Do prednastavitve lahko enostavno dostopate tako, da na kratko pritisnete ustrezen prednastavljeni gumb.

## 6.7 Nadzor dinamičnega razpona (DRC)

Nekatere postaje DAB podpirajo DRC, ki zmanjša razliko med glasnimi in tihimi toni.

Mogoče so naslednje nastavitve:

**[off]** (izklop) – DRC je izklopljen, oddajanje DRC se ne upošteva.

**[low]** (nizko) – raven DRC je nastavljena na 1/2, ki jo pošlje oddajnik.

**[high]** (visoko) – raven DRC se uporablja, kot jo je poslal oddajnik.

Če želite nastaviti DRC, ravnajte po opisanem postopku:

Pritisnite gumb za **meni** in izberite **[DRC]**. Nastavitve za DRC lahko spremenite v naslednjem meniju. Trenutno nastavitve označuje **[\*]**.

Opomba: Funkcije DRC ni mogoče uporabiti pri vseh oddajah DAB. Če oddajnik ne podpira funkcije DRC, nastavitve DRC v radiu ne bo imela učinka.

## 7 FM radio

Če želite sprejemati radio FM, se prepričajte, da je antena radia iztegnjena.

Večkrat pritisnite gumb za **source** (vir), dokler se na zaslonu ne prikaže **[FM]**.

### 7.1 Iskanje postaj

Mogoče je samodejno iskanje postaj FM. To storite tako, da pritisnete gumb za **meni** na vrhu radia, da se prikaže glavni meni. Z vrtenjem **gumba za glasnost** se premaknete na možnost **[full scan]** (polno iskanje) in izbiro potrdite s pritiskom **gumba za glasnost**. Na zaslonu se prikaže **[auto scanning ...]** (samodejno iskanje). Postaje so razvrščene po frekvenci.

### 7.2 Nastavitve iskanja

S to funkcijo lahko nadzirate, katere postaje se med samodejnim iskanjem postaj shranijo v pomnilnik. Z izbiro možnosti **[strong stations only]** (samo postaje z močnim signalom) lahko zagotovite, da se shranijo samo postaje z močnim sprejemnim signalom. Za uporabo te funkcije pritisnite gumb za **meni** in izberite **[scan setting]** (nastavitve iskanja). V naslednjem meniju lahko izbirate med možnostma **[all stations]** (vse postaje) in **[strong stations only]** (samo postaje z močnim signalom). Trenutna nastavitve je označena z zvezdico **[\*]**.

### 7.3 Ročno nastavljanje

V viru FM pritisnite in pridržite gumb **<** ali **>**, da ročno poiščete postajo z nižjo/višjo frekvenco.

Lahko pa pritisnete tudi gumb za **meni**, da prikličete meni in izberete **[manual tuning]** (ročno nastavljanje). Nato zavrtite gumb za glasnost, da spremenite frekvenco. Izbrano frekvenco potrdite s pritiskom na gumb za glasnost.

### 7.4 Izbira postaje

Ime ali frekvenca trenutno izbrane postaje se prikaže na dnu zaslona.

Pritisnite gumb **<** ali **>**, da izberete prejšnjo ali naslednjo postajo na seznamu.

## 7.5 Seznam postaj

Pritisnite gumb za **meni** in potrdite **[station list]** (seznam postaj), tako da pritisnete **gumb za glasnost**. Zavrtite **gumb za glasnost**, da izberete postajo, in ga pritisnite, da jo potrdite. Naprava samodejno začne s predvajanjem.

Opomba: Kakovost sprejema postaje je odvisna od dejavnikov, kot so vreme, lokacija namestitve in usmeritev antene. Če sprejem postaje iz seznama postaj ni mogoč, spremenite postavitev antene ali lokacijo radia. Postaje, katerih sprejem ni več mogoč, lahko odstranite s seznama postaj.

## 7.6 Shranjevanje postaj FM na prednastavljene gumbce

Na radiu lahko shranite do 5 priljubljenih radijskih postaj s prednastavljenimi gumbi 1–5 na napravi. To storite tako, da izberete želeno postajo ter pritisnete in držite ustrezen prednastavljeni gumb, dokler se na zaslonu ne prikaže **[stored]** (shranjeno). Do prednastavitve lahko enostavno dostopate tako, da na kratko pritisnete ustrezen prednastavljeni gumb.

## 7.7 Nastavitve mono/stereo

Za postaje s slabim sprejemom ga lahko rahlo izboljšate s preklopom na sprejem mono. To naredite tako, da pritisnete gumb za **meni** in izberete **[mono/stereo]**. V naslednjem meniju lahko izbirate med dvema možnostma: **[stereo allowed]** (dovoljen stereo) ali **[forced mono]** (prisilni mono). Trenutno nastavitve označuje **[\*]**.

## 8 Bluetooth avdio

Če želite izbrati Bluetooth kot **source** (vir), večkrat pritisnite gumb za vir, dokler se na zaslonu ne prikaže **[Bluetooth]**.

### 8.1 Prvo seznanjanje naprav Bluetooth

Prepričajte se, da je naprava za seznanjanje vklopljena in da je Bluetooth aktiviran. Na radiu spremenite vir na **[Bluetooth]**, tako da pritisnete gumb **source** (vir). Na zaslonu se prikaže besedilo **[unpaired]** (ni seznanjen). Sedaj odprite nastavitve Bluetooth na napravi za seznanjanje in začnite z iskanjem razpoložljivih naprav Bluetooth. Izberite »Loewe radio.frequency«, da začnete postopek seznanjanja.

Zdaj lahko predvajanje upravljate prek naprave.

### 8.2 Seznanjanje druge naprave

Če želite z radiem seznaniti novo napravo, morate najprej odklopiti trenutno seznanjeno

napravo. To storite tako, da na radiu na dolgo pritisnete gumb **source** (vir), dokler se naprava ne odklopi. Ko ni priklopljena nobena naprava, začne na zaslonu utripati besedilo **[unpaired]** (ni seznanjen).

Ko odklopite prejšnjo napravo, lahko nadaljujete s seznanjanjem nove naprave po enakih korakih kot prej.

## 9 Nastavitve alarma

Ta radio ima 2 ločena časa alarma, ki ju lahko prilagodite posamezno. S pritiskom gumba **alarm** se sproži večstopenjski postopek nastavitve. Če se v katerem koli koraku zmotimo, se lahko s pritiskom gumba za **nazaj** vrnete na prejšnji korak.

1. KORAK: Pritisnite gumb **alarm**, da odprete nastavitve alarma. Z vrtenjem gumba za **glasnost** izberite enega od dveh razpoložljivih alarmov, ki ga želite nastaviti, in potrdite s pritiskom gumba za **glasnost**.

2. KORAK: Izberite možnost **[alarm on]** (vklop alarma), da aktivirate izbrani alarm in nadaljujete z nastavitvijo alarma. Z možnostjo **[alarm off]** (izklop alarma) izklopite trenutni alarm.

3. KORAK: Nastavite čas alarma. Vrednosti lahko spreminjate z vrtenjem gumba za **glasnost**. Pritisnite gumb za **glasnost**, da shranite vrednost. Nato bodo naslednje številke samodejno izbrane. Za nastavitve vseh vrednosti ponovite prejšnje korake.

4. KORAK: Z gumbom za **glasnost** izberite vir alarma. Možnosti so: **[DAB]**, **[FM]**, **[buzz-er]** (brenčalo).

5. KORAK: Postaja, s katero se želite zbuditi, je navedena tukaj. Tukaj so na voljo postaje, ki ste jih nazadnje shranili med priljubljene. Ne velja za način brenčala.

6. KORAK: Tukaj izberite dneve, ob katerih bo alarm aktiviran. Na voljo so naslednje možnosti: **[once]** (enkrat)/ **[daily]** (vsak dan)/ **[weekends]** (ob vikendih)/ **[weekdays]** (ob delovnih dneh). Če izberete možnost **[once]** (enkrat), morate določiti datum, ko naj se alarm sproži.

Ko opravite vse nastavitve, se na zaslonu za potrditev na kratko prikaže **[alarm stored]** (alarm je shranjen). Na zaslonu na levi strani ure se prikaže simbol zvonca s številko 1 ali 2, ki predstavlja trenutno nastavljeni alarm.

Ko se alarm sproži, lahko pritisnete gumb za **glasnost**, da aktivirate funkcijo dremeža. Če želite izklopiti alarm, pritisnite gumb za **vklop/izklop**.

Opomba: Način alarma je aktiven le, ko je radio v stanju pripravljenosti ali v načinu delovanja. Če je radio popolnoma izklopljen, se alarm ne aktivira.

### 9.1 Dodatne nastavitve alarma

Na voljo so dodatne nastavitve za alarm. Do njih lahko dostopate tako, da pritisnete gumb za **meni**, izberete **[system settings]** (sistemske nastavitve) in nato **[alarm settings]** (nastavitve alarma).

1. KORAK: Z gumbom za **glasnost** nastavite trajanje alarma. Možnosti so: 1, 5, 10, 15, 30 minut.

2. KORAK: Z gumbom za **glasnost** nastavite trajanje dremeža. Možnosti so: 5, 10, 15, 20, 30 minut. Ko se oglasi alarm, se s pritiskom gumba za **glasnost** aktivira funkcija dremeža, ki začasno utiša alarm.

3. KORAK: Nastavite želeno glasnost alarma.

Opomba: Te nastavitve so skupne za oba alarma.

## 10 Časovnik spanja

S to funkcijo lahko radio po določenem času samodejno preklopi v način pripravljenosti. To storite tako, da pritisnete gumb za **meni** in izberete **[system settings]** (sistemske nastavitve) ter nato **[sleep]** (spanje). Nato izberite eno od razpoložljivih možnosti in izbiro potrdite s pritiskom gumba za **glasnost**. Izbirate lahko med 15, 30, 45, 60 ali 90 minutami. Z možnostjo **[sleep off]** (prespi) izbriše predhodno nastavljeno časovno obdobje.

V zgornjem levem kotu zaslona zasveti majhna ikona ure, kar pomeni, da je aktiviran časovnik spanja.

## 11 Nastavitve datuma in časa

Nastavitve za čas in datum lahko opravite v meniju **[time/date]** (čas/datum), ki je na voljo prek možnosti **[system settings]** (sistemske nastavitve). Na voljo so naslednje možnosti:

### 11.1 Ročna nastavitvev

V meniju **[manual adjustment]** (ročna nastavitvev) lahko ročno nastavite čas in datum. Vrednosti lahko spreminjate z vrtenjem gumba za **glasnost**. Pritisnite gumb za **glasnost**, da shranite vrednost. Nato bodo naslednje številke samodejno izbrane. Ponovite prejšnje korake za nastavitve vseh vrednosti za datum in čas.

Opomba: Datum in ura se samodejno obnovita in posodobita iz radijskega signala DAB/FM. Če želite datum in čas nastaviti ročno, morate izklopiti samodejno posodabljanje. Glejte poglavje 11.4.

### 11.2 12/24-Urna oblika zapisa časa

V meniju **[12/24h format]** (12/24-urna oblika zapisa časa) lahko določite prikaz ure v 12- ali 24-urni obliki. Izberite želeno možnost, tako da zavrtite gumb za **glasnost**, nato pa jo potrdite s pritiskom gumba za **glasnost**. Trenutno izbrana možnost je označena z **[\*]**.

### 11.3 Oblika zapisa datuma

V meniju **[date format]** (oblika zapisa datuma) lahko določite, kako bo datum prikazan na radiu. Dan-mesec-leto ali mesec-dan-leto. Trenutno izbrana možnost je označena z **[\*]**.

Opomba: Med poslušanjem radia FM ali DAB lahko datum prikažete z večkratnim pritiskom gumba **info** (informacije). Datum se prikaže tudi, ko je radio v načinu pripravljenosti.

### 11.4 Samodejno posodabljanje

V meniju **[auto update]** (samodejna posodobitev) lahko določite vir, iz katerega naj se posodobita čas in datum. Na voljo so naslednje možnosti:

**[from FM + DAB]** (iz FM + DAB): Čas in datum se posodabljata prek DAB ali FM, odvisno od tega, kaj je na voljo.

**[from DAB]** (iz DAB): Čas in datum se posodobita samo prek DAB.

**[from FM]** (iz FM): Čas in datum se posodobita samo prek FM.

**[Off]** (izklop): Čas in datum je treba nastaviti ročno.

Trenutno izbrana možnost je označena z **[\*]**.

## 12 Nastavitve zaslona

V nastavitvah zaslona lahko spremenite privzeto svetlost zaslona in nastavite čas zatemnitve zaslona.

Pritisnite gumb za **meni**, izberite **[system settings]** (sistemske nastavitve), nato pa izberite **[display settings]** (nastavitve zaslona). Na voljo so naslednje možnosti:

**[Dimming]** (zatemnitev): Ta možnost omogoča nastavitve časa, po katerem se zaslon samodejno prilagodi na nižjo raven osvetlitve.

Izbire: **[off / 10 / 20 / 30 / 45 / 60 / 90 / 120 / 180 seconds]** (izklop/10/20/30/45/60/90/120/180 sekund)

**[off]** (izklopljeno) pomeni, da radio vedno ohrani privzeto raven svetlosti.

Po izbiri želenega časa za aktiviranje zatemnitve morate zdaj konfigurirati način zatemnitve zaslona.

**[low]** (nizko) – po preteku nastavljenega časa se zaslon samodejno prilagodi na nizko raven svetlosti.

**[Display off]** (izklop zaslona) – po preteku nastavljenega časa se zaslon popolnoma izklopi.

Opomba: Za ponovni vklop zaslona pritisnite katerikoli gumb na radiu.

**[Brightness]** (svetlost): Privzeta svetlost zaslona. Izbire: **[high]** (visoka)/ **[medium]** (srednja)/ **[low]** (nizka)

## 13 Izenačevalnik

Z izenačevalnikom lahko prilagodite zvok radia. Izbirate lahko med vnaprej konfiguriranimi nastavitvami. Naredite naslednje:

Pritisnite gumb za **meni**, izberite **[system settings]** (sistemske nastavitve) in nato še **[EQ]** (izenačevalnik). Zvočni profil lahko izberete z vrtenjem **gumba za glasnost** in nato potrdite s pritiskom **gumba za glasnost**. Na voljo so naslednji profili: **[Neutral]** (nevtralnno)/ **[Classic]** (klasika)/ **[Pop]** / **[Rock]** / **[Speech]** (govor)

## 14 Funkcionalnost opozarjanja v sili (EWF)

Ta radio podpira funkcijo opozarjanja v sili (EWF). V primeru tehnične ali naravne nesreče na območju, kjer radio sprejema signal DAB, bo funkcija za izredne razmere sprožila alarm, pri čemer bo zaobšla ponudnike rednih programov.

V primeru aktivacije EWF, ko je radio v stanju pripravljenosti, se bo samodejno prebudil in predvajal zaporedje alarma.

Med alarmom EWF so na zaslonu prikazane tudi dodatne besedilne informacije.

Če želite nastaviti funkcijo EWF, pritisnite gumb za **meni**, izberite **[system settings]** (sistemske nastavitve) in nato še **[emergency warning]** (opozorilo v sili). Z vrtenjem **gumba za glasnost** izberite en od teh možnosti:

**[warning only]** (samo opozorilo): Alarm EWF bodo aktivirala samo uradna opozorila.

**[no warning]** (brez opozorila): Alarm EWF je onemogočen. Alarm se med izrednimi razmerami ne bo aktiviral.

**[warning + test]** (opozorilo + preskus): Alarm se bo aktiviral med uradnim opozorilom in tudi med testnim opozorilom.

Opomba: Razpoložljivost te funkcije je odvisna od države/regije.

## 15 Jezik

V meniju **[language]** (jezik) lahko nastavite jezik menija radia.

Pritisnite gumb za **meni**, izberite **[system settings]** (sistemske nastavitve) in nato še **[language]** (jezik). Jezik lahko izberete z vrtenjem **gumba za glasnost** in ga potrdite s pritiskom **gumba za glasnost**. Na voljo so naslednji jeziki: angleščina, nemščina, italijanščina, francoščina, španščina, nizozemščina.

Trenutni jezik menija je označen z **[\*]**.

## 16 Tovarniška ponastavitve

Pritisnite gumb za **meni**, izberite **[system settings]** (sistemske nastavitve) in nato še **[factory reset]** (tovarniška ponastavitev). Za ponastavitev radia na tovarniške nastavitve izberite **[yes]** (da), tako da zavrtite **gumb za glasnost**.

Pozor: Vse prejšnje nastavitve se izbrišejo. Če izberete **[no]** (ne), se postopek preklicuje.

Opomba: V vsakem primeru ponastavite radio na tovarniške nastavitve pred prodajo ali odlaganjem.

## 17 Različica programske opreme

Za dostop do trenutne različice vdelane programske opreme pritisnite gumb za **meni** in izberite **[system settings]** (sistemske nastavitve), nato pa izberite še **[SW version]** (različica programske opreme). Na zaslonu se prikaže številka različice programske opreme. Pomembno je, da imate te informacije na voljo, ko se obrnete na službo za pomoč uporabnikom. Če želite zapustiti meni z različico programske opreme, preprosto pritisnite gumb za **nazaj**.

## 18 Slušalke

Če radio raje poslušate zasebno, lahko v vtičnico za slušalke na zadnji strani radia priključite par slušalk. Preden pa vstavite slušalke v ušesa, nastavite glasnost na nizko raven, da se izognete neprijetnostim ali poškodbam sluha.

Ko so slušalke priključene, se vgrajeni zvočniki radia samodejno izklopijo in zvok se prenaša samo prek slušalk. Če želite nadaljevati poslušanje prek zvočnikov radia, preprosto odklopite slušalke.

## 19 Aplikacije

S telefonom skenirajte spodnjo kodo QR in prenesite priporočeno aplikacijo.



Aplikacija »my Loewe« predstavlja vstopno točko v svet Loewe in omogoča dostop do vseh uporabniških priložnosti za vaše izdelke Loewe.



## 20 Odpravljanje težav

V primeru okvare naprave, najprej preverite spodnji seznam, preden pokličete pomoč za stranke.

Težava	Morebiten vzrok	Rešitev/opombe
<b>Radia ni mogoče vklopiti.</b>	<ol style="list-style-type: none"><li>Stanje napolnjenosti je morda zelo nizko.</li><li>Radio je lahko popolnoma izpraznjen.</li></ol>	<ol style="list-style-type: none"><li>Napolnite radio.</li><li>Pritisnite in držite gumb za stanje pripravljenosti, da se radio vklopi. S kratkim pritiskom gumba za stanje pripravljenosti ne boste vklopili radia.</li></ol>
<b>Ni zvoka</b>	<ol style="list-style-type: none"><li>Zvok je utišán</li><li>Glasnost je zmanjšana na najnižjo.</li><li>Izbran je napačen vir.</li><li>Sprejem signala DAB je slab.</li><li>Vir Bluetooth je začasno ustavljen.</li><li>Bluetooth ni seznanjen</li></ol>	<ol style="list-style-type: none"><li>Pritisnite gumb za glasnost in se prepričajte, da zvok radia ni izklopljen.</li><li>Prilagodite glasnost na ustrezno raven.</li><li>Prepričajte se, da je izbran želen vir.</li><li>Spremenite položaj radia ali zamenjajte postajo.</li><li>Za nadaljevanje predvajanja pritisnite gumb za glasnost.</li><li>Pred poslušanjem seznanite napravo z radiem.</li></ol>
<b>Težava pri radijskem sprejemu</b>	<ol style="list-style-type: none"><li>Antena morda ni pravilno usmerjena.</li><li>Naprava je morda na mestu, kjer je signal slab, ali pa ga sploh ni. Morda so v bližini druge elektronske naprave, ki motijo sprejem.</li><li>Lokacija ni primerna za sprejem signalov DAB+.</li></ol>	<ol style="list-style-type: none"><li>Ponovno namestite anteno.</li><li>Poiščite primernejše mesto.</li><li>Preverite, ali je vaša geografska lokacija pokrita s signalom DAB+.</li></ol>
<b>Radio med seznanjanjem prek povezave Bluetooth ni viden</b>	Radio ni v načinu seznanjanja Bluetooth.	Spremenite radijski vir na način Bluetooth in začnite postopek seznanjanja. Počakajte nekaj sekund, da se radio prikaže v telefonu.
<b>Radia ni mogoče napolniti</b>	Uporabljen je nezdrušljiv polnilnik USB.	Uporabite priloženi polnilnik.

## Odlaganje

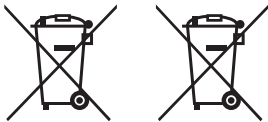

Odlaganje rabljene električne in elektronske opreme in baterij.

Prekrižan simbol koša za smeti na izdelku ali embalaži označuje, da s tem izdelkom ni dovoljeno ravnati kot z običajnim gospodinjstvom odpadkom, ampak ga je treba vrniti na zbirno točko za recikliranje električne in elektronske opreme ter baterij. Navodila za odstranitev baterije pred odstranitvijo izdelka so na voljo na domači strani družbe Loewe. Z ustreznim odlaganjem tega izdelka varujete okolje in zdravje soljudi. Nepravilno ali neustrezno odlaganje ogroža okolje in zdravje. Več informacij o odlaganju tega izdelka lahko dobite pri vaših lokalnih organih ali občinski službi za odlaganje odpadkov. Pozor: Znak »Pb« pod simbolom baterije označuje, da ta baterija vsebuje svinec.



## Tehnični podatki

<b>Zvok</b>	
Akustična zasnova zvočnika	zaprti + pasivne membrane
Konfiguracija kanala (razporeditev zvočnikov)	2.0 (stereo)
Izhodna moč (vati sinus/glasba)	14 / 28
Gonilnik (aktivni + pasivni)	2 (2 x 2,5 palca)
Usmeritev spredaj/ob strani/navzgor/zadaj	● / — / — / —
Dvokanalni navzkrižni	●
Ojačevalnik razreda D	●
Frekvenčno območje (Hz)	80–20.000
Individualno upravljanje nizkih in visokih tonov / glasnost	● (nastavitve EQ)
<b>Zaslon</b>	
Ločljivost zaslona (slikovne pike)	večsegmentna
Zaslonna tehnologija	LCD (prilagodljiv zaslon)
Diagonala zaslona (cm/palci)	7,0 / 2,7
<b>Sprejemanje</b>	
Sprejemni pas DAB III (MHz)/EWF	174,9–239,2 / ●
UKW (analogni radio FM)/RDS	87,5–108,0 / ●
<b>Delovanje</b>	
Pametne aplikacije (vse: Android + iOS)	aplikacija my Loewe
<b>Večpredstavnostno</b>	
Glasbeni predvajalnik Bluetooth	●
FM/DAB+/internetni radio	● / ● / —
<b>Povezljivost in vmesniki</b>	
USB	1 x USB-C (polnjenje)
Bluetooth	●
Izhod za slušalke	●
Antena IEC	● (fiksni teleskopski)
Ključavnica proti kraji Kensington	●
<b>Omrežje</b>	
Bluetooth standard	5,0
Najv. moč Bluetooth (najv. mW)	<3
Bluetooth frekvenčni razpon:	2,4 GHz
Protokoli Bluetooth	A2DP SNK, AVRCP
<b>Energija</b>	
Omrežna napetost AC	100–240 V, 50/60 Hz
Poraba električne energije v stanju pripravljenosti/omrežje v stanju pripravljenosti (vati)	< 0,75/—
<b>Mobilnost</b>	
Vrsta baterije	7,4 V/2200 mAh
Itok napajanja	9 V/2 A
Čas napajanja	3 h
Čas predvajanja	12–14 h pri 60 dB
<b>Okolje</b>	
Okoljska temperatura med delovanjem	5–40 °C
Relativna vlažnost (brez kondenzacije)	35–90 %
<b>Dimenzije</b>	
Teža (pribl. v kg) z nameščenim standardnim nosilcem/brez nosilca	1,2
S* x V x G (pribl. v cm) brez namestitve nosilca (* z logotipom)	21,1 x 13,2 x 6,8
<b>Obseg dobave</b>	
Priročnik/napajalni kabel	● / USB-C kabel (90 cm)
Drugo	USB-C napajalnik (EU, UK, AUS)

● = na voljo — = ni na voljo

Tehnične spremembe in možnosti dobave se lahko spremenijo brez predhodnega obvestila. Ponudba izdelkov je lahko drugačna in se lahko razlikuje glede na državo. Servisne zadeve se obravnavajo individualno.

<sup>1)</sup> Pri uporabi originalnega napajalnika.

## Vă mulțumim

că ați ales un produs Loewe. Suntem bucuroși că sunteți clientul nostru. La Loewe, combinăm cele mai înalte standarde de tehnologie, design și ușurință în utilizare. Acest lucru se aplică deopotrivă pentru TV, audio și accesorii. Nici tehnologia, nici designul nu reprezintă un scop în sine, însă împreună ar trebui să ofere o experiență audio și vizuală de cea mai înaltă calitate pentru clientul nostru.

Designul nostru nu este dictat de tendințele la modă, trecătoare. Pentru că, la urma urmei, ați achiziționat un echipament de înaltă calitate, de care doriți să vă bucurați și în viitor.

## Cuprins

Obiectul livrării .....	192
Poziția etichetei cu specificații .....	192
1 Instrucțiuni importante de siguranță.....	193
2 Componentele unității principale.....	195
3 Reîncărcarea bateriei .....	196
4 Prima pornire.....	196
5 Funcționarea de bază.....	196
6 Radio digital (DAB+) .....	196
7 Radio FM .....	197
8 Audio prin Bluetooth .....	197
9 Setări alarmă .....	198
10 Temporizator de inactivitate.....	198
11 Setări pentru dată și oră .....	198
12 Setări afișaj .....	198
13 Egalizator .....	199
14 Funcția Emergency Warning Functionality (EWF) .....	199
15 Limbă .....	199
16 Resetare la setările din fabrică .....	199
17 Versiune software .....	199
18 Căști .....	199
19 Aplicații.....	199
20 Depanare.....	200
Eliminare.....	200

## Obiectul livrării

Despachetați cu grijă dispozitivul și asigurați-vă că toate accesoriile sunt prezente:

- Loewe radio.frequency
- Alimentator (USB-C PD) cu 3 capete interschimbabile pentru Marea Britanie, piața CE și Australia
- Cablu USB-C
- Ghid de pornire rapidă
- Instrucțiuni de siguranță
- Fișă tehnică

## Poziția etichetei cu specificații

Eticheta cu numărul modelului și tensiunea de funcționare, se găsește în partea de jos a produsului.

## 1 Instrucțiuni importante de siguranță

Atenție: Citiți cu atenție această pagină pentru a asigura utilizarea în siguranță a dispozitivului.

Respectați toate instrucțiunile de siguranță și de utilizare atunci când utilizați acest produs.

Vă recomandăm să păstrați instrucțiunile de siguranță și de utilizare pentru consultări viitoare.

Respectați cu strictețe toate avertismentele indicate pe produs și enumerate în instrucțiunile de utilizare.

### Explicarea simbolurilor



Acest simbol indică riscuri cauzate de tensiunile ridicate.



Acest simbol are scopul de a avertiza utilizatorul cu privire la alte riscuri, mai specifice.



Acest simbol indică pericole cauzate de declanșarea incendiilor.

### 1.1 Instalare

#### 1.1.1 Amplasare

Așezați aparatul pe o suprafață stabilă, uniformă.

#### 1.1.2 Cabluri

Așezați cablul de alimentare astfel încât să nu poată fi deteriorat. Cablul nu trebuie îndoit sau așezat peste margini ascuțite, nu trebuie așezat nimic pe acesta sau expus la substanțe chimice.

#### 1.1.3 Mediu ambiant

Dispozitivul este conceput pentru camere fără umezeală (camere de zi și birouri). Nu trebuie utilizat în camere cu nivel ridicat de umiditate (de ex. băi, saune) sau în aer liber.

Când utilizați dispozitivul, asigurați-vă că este protejat de umiditate (apă care picură sau stropi, sau condens).

#### 1.1.4 Nu utilizați acest dispozitiv lângă surse de apă



Dispozitivul nu trebuie expus niciodată la apă sau stropi de apă, cum ar fi locurile de lângă cadă, chiuvetă, subsolul umed sau piscină. Nu așezați niciodată recipiente umplute cu lichide, cum ar fi vasele de flori, pe aparat.

### 1.1.5 Ventilație



Fantele și deschiderile din carcasă sunt utilizate pentru a ventila dispozitivul pentru a asigura funcționarea fiabilă a acestuia și pentru a-l proteja de supraîncălzire. Nu blocați orificiile de ventilație. Instalați dispozitivul conform instrucțiunilor producătorului. Nu blocați niciodată orificiile de ventilație așezând dispozitivul pe canapea, covor sau suprafețe moi similare. Acest dispozitiv nu trebuie instalat într-un raft de cărți sau într-un dulap încorporat decât dacă este asigurată o ventilație adecvată.

### 1.1.6 Căldură



Nu instalați dispozitivul lângă suprafețe fierbinți, cum ar fi radiatoare, încălzitoare cu ventilator, sobe sau alte dispozitive. Nu așezați niciodată obiecte cu flacără deschisă, cum ar fi lumânări, pe sau lângă dispozitiv. Bateriile instalate nu trebuie expuse la căldură excesivă, cum ar fi lumina directă a soarelui sau o flacără deschisă.

### 1.1.7 Accesorii

Utilizați exclusiv accesoriile specificate de producător.

### 1.2 Utilizare

#### 1.2.1 Utilizare prevăzută

Acest dispozitiv este destinat exclusiv recepției și redării semnalelor sonore. Poate fi folosit ca aparat radio fix, conectat la o priză, pentru funcționare continuă sau ca aparat radio portabil, alimentat de o baterie încorporată, permițând o portabilitate ușoară.

Dispozitivul acceptă atât semnale radio FM, cât și DAB. În plus, are conexiune Bluetooth, permițând-vă să îl asociați cu un dispozitiv mobil și să-l transformați într-un difuzor Bluetooth.

#### 1.2.2 Supraîncărcare



Nu supraîncărcați niciodată prizele de rețea prin utilizarea de prelungitoare, deoarece există risc de electrocutare.

#### 1.2.3 Furtuni cu descărcări electrice



Dispozitivul trebuie deconectat de la rețea în timpul furtunilor cu descărcări electrice și dacă nu este utilizat pentru o perioadă lungă de timp.

### 1.2.4 Pătrunderea reziduurilor și a lichidelor



Asigurați-vă că nu pătrund reziduuri sau lichide în acest dispozitiv prin orificiile de ventilație, în caz contrar ar putea intra în contact cu componente de înaltă tensiune sau pot provoca un scurtcircuit, cauzând un incendiu sau electrocutare.

### 1.2.5 Riscuri asociate cu volumul ridicat



Pentru a evita o posibilă deteriorare a auzului, nu ascultați la volum ridicat perioade îndelungate de timp.

### 1.2.6 Deconectare de la sursa de alimentare

Butonul de alimentare, care poate fi prezent, nu deconectează complet sursa de alimentare. Pentru a deconecta complet dispozitivul de la rețea, scoateți cablul de alimentare din priză.

Ștecherul trebuie să fie ușor accesibil, astfel încât aparatul să poată fi deconectat de la rețea în orice moment.

### 1.3 Întreținere

#### 1.3.1 Întreținerea dispozitivului

Nu încercați niciodată să efectuați întreținerea acestui dispozitiv pe cont propriu, deoarece piesele sub tensiune pot fi expuse prin deschideri sau prin îndepărtarea capacelor, contactul cu acestea fiind periculos. Lăsați toate lucrările de întreținere în seama personalului de service calificat.

#### 1.3.2 Curățați doar cu o cârpă uscată!

Deconectați adaptorul de alimentare al dispozitivului de la priză înainte de a curăța acest produs. Nu folosiți niciodată detergenți lichizi sau spray-uri de curățat. Folosiți doar o cârpă umedă pentru curățare.

### 1.4 Întreținerea bateriei

Dacă nu folosiți produsul o perioadă îndelungată de timp, asigurați-vă că îl încărcați cel puțin o dată pe lună pentru a-i menține performanța.

## 1.5 Bateriile reîncărcabile



Bateriile reîncărcabile sunt piese consumabile și deci nu sunt acoperite de garanție.

Bateriile reîncărcabile defecte nu pot fi înlocuite de client. În cazul defectării bateriilor reîncărcabile, contactați-vă distribuitorul local.

**ATENȚIE:** Inserarea incorectă (inversarea tensiunii / scurtcircuit) a bateriilor reîncărcabile litiu-ion duce la risc de explozie. Înlocuiți bateriile reîncărcabile doar cu unele identice sau similare.

### Declarația UE de conformitate

Prin prezenta, Loewe Technology GmbH declară că acest produs îndeplinește cerințele esențiale și alte prevederi relevante ale Directivei 2014/53/UE și ale tuturor directivelor UE aplicabile.

Găsiți declarația de conformitate completă în selecția de produse de pe: [www.loewe.tv/int/support](http://www.loewe.tv/int/support)

Acest produs poate fi utilizat în toate statele membre ale UE.

## 1.6 Reparații

### 1.6.1 Deteriorări care necesită reparații

Reparațiile pot fi efectuate numai de un centru de service calificat. Sunt necesare reparații dacă dispozitivul a fost deteriorat, dacă a intrat lichid în dispozitiv, dacă au intrat obiecte în dispozitiv, dacă dispozitivul a fost expus la ploaie sau umezeală, când acesta nu mai funcționează corespunzător sau a căzut jos.

### 1.6.2 Pentru a minimiza riscul de electrocutare.

Nu scoateți șuruburile, capacele sau părți ale unității.

## 1.7 Funcția automată de economisire a energiei

Dispozitivul este dotat cu o funcție automată de economisire a energiei. Această funcție de economisire a energiei pune unitatea în modul standby când sonorul unității este oprit sau redarea este întreruptă o perioadă îndelungată de timp.

## 2 Componentele unității principale

### 2.1 Partea de sus

- 1 **Buton de alimentare** – Apăsați lung pentru a porni sau opri radioul. Când radioul este pornit, o apăsare scurtă îl face să intre în modul standby. Când radioul este în modul standby, apăsați scurt pentru a-l porni.
- 2 **Source (sursă)** – Apăsați pentru a schimba sursa de intrare. Comutați între DAB, FM și Bluetooth.
- 3 **Alarm (alarmă)** – Introduceți setările de alarmă.
- 4 Butoane presetări – În modul radio: apăsați scurt pentru a lansa postul de radio preferat. Țineți apăsat pentru a stoca postul de radio curent.
- 5 **<** – În modul radio DAB: apăsați scurt pentru a comuta la postul salvat anterior.  
În modul radio FM: apăsați scurt pentru a comuta la postul salvat anterior. Apăsați lung pentru a căuta un post cu o frecvență mai mică.  
În modul Bluetooth: săriți la piesa anterioară.
- 6 **>** – În modul radio DAB: apăsați scurt pentru a comuta la următorul post salvat.

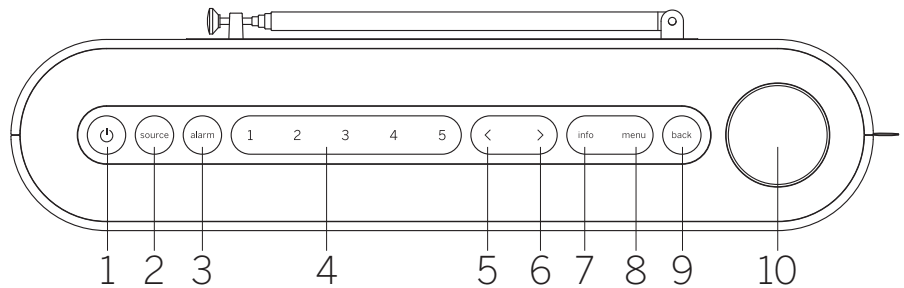

În modul radio FM: apăsați scurt pentru a comuta la următorul post salvat. Apăsați lung pentru a căuta un post cu o frecvență mai mare.

În modul Bluetooth: săriți la piesa următoare.

- 7 **Info** – Schimbați informațiile afișate pe display.
- 8 **Menu (meniu)** – Intrați în meniul de setări.
- 9 **Back (înapoi)** – Un pas înapoi în meniu sau ieșire din meniu.

#### 10 Buton rotativ de volum

În modul radio: apăsați pentru a opri/porni sunetul.

În modul Bluetooth: apăsați pentru redare/pauză.

Toate sursele: Rotiți în sensul acelor de ceasornic pentru a crește nivelul volumului. Rotiți în sens invers acelor de ceasornic pentru a reduce nivelul volumului.

Când sunteți în meniu: Apăsați pentru a intra în submeniu sau pentru a confirma selecția. Rotiți pentru a naviga între elementele din meniu.

### 2.2 Partea frontală

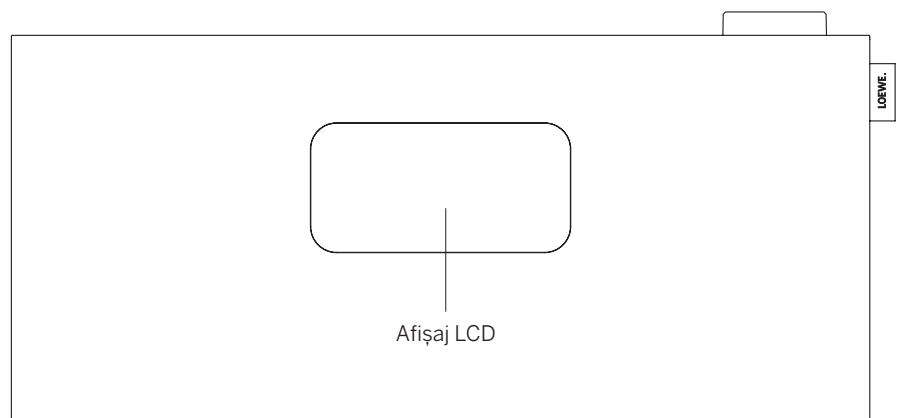

### 2.3 Partea din spate

- 1 **Antenă telescopică**
- 2 **Intrare USB-C** – conectați alimentatorul USB PD. Adaptorul PD va furniza 9V pentru a reîncărca bateria.
- 3 **Ieșire de 3,5 mm pentru căști**
- 4 **Încuietoare Kensington** 

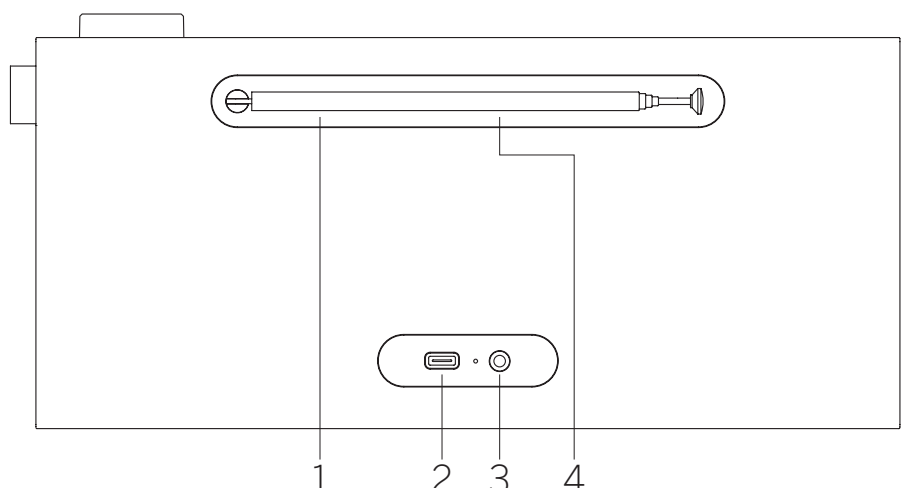

## 2.4 Simboluri afișaj

Afișajul radioului prezintă diferite simboluri care se aprind când funcțiile corespunzătoare lor sunt utilizate.

1. Indicator volum
2. Temporizator de inactivitate pornit
3. Alarmă pornită
4. Amânare pornită
5. Indicator AM/PM pentru formatul de 12 ore
6. Sursă radio DAB
7. Sursă radio FM
8. Indicator putere semnal
9. Recepție semnal radio stereo
10. Nivel baterie

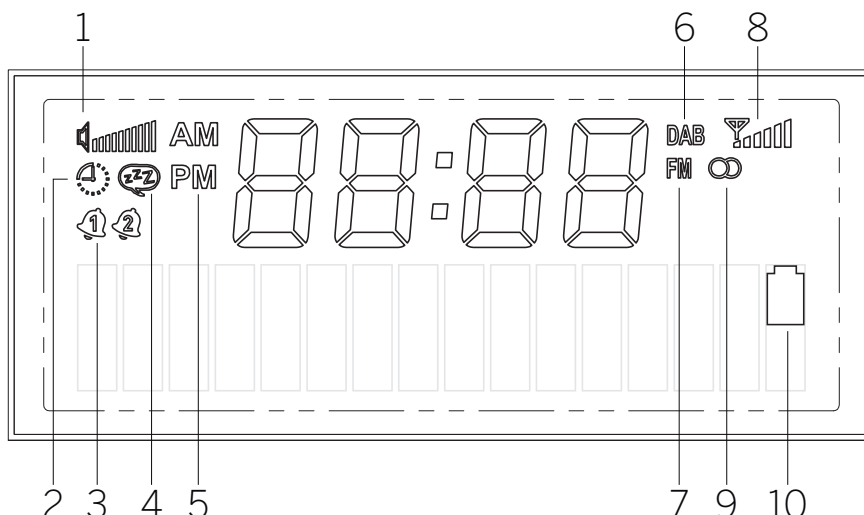

## 3 Reîncărcarea bateriei

Acest radio portabil are o baterie litiu-ion reîncărcabilă încorporată și poate funcționa fără a fi conectat la o priză. Puteți verifica starea bateriei pe afișajul LCD frontal .

Pentru a reîncărca bateria, conectați alimentatorul furnizat la intrarea USB a radioului din partea din spate. Această combinație asigură și cea mai bună recepție radio. Apoi conectați alimentatorul la o priză. Poate dura până la 3 ore pentru a încărca complet bateria.

Avertisment: Folosiți doar alimentatorul furnizat, sau un alimentator marcat ca USB-C PD care poate furniza 9V și cel puțin 10W

## 4 Prima pornire

Extindeți antena telescopică.

Țineți apăsat **butonul de alimentare** de pe radio pentru a-l porni. Dacă este prima dată când utilizați dispozitivul, acesta va intra în modul DAB și va începe automat să caute posturi disponibile.

Ceasul va fi automat actualizat la ora curentă.

Dacă după scanare lista de posturi este goală, este posibil ca în zonă să nu fie posturi radio DAB disponibile sau antena nu a fost extinsă. Încercați să mutați radioul și repetați scanarea automată.

## 5 Funcționarea de bază

### 5.1 Pornirea / Oprirea

Pentru a porni sau opri radioul, țineți apăsat **butonul de alimentare** timp de câteva secunde. Odată ce radioul este pornit, o apăsare scurtă a aceluiași buton îl va face să intre în modul standby. Pentru a-l reporni din modul standby, apăsați scurt butonul de alimenta-

re. Alternativ, puteți activa radioul din modul standby apăsând **butonul rotativ de volum**.

Notă: Dacă radioul are sunetul oprit sau nu primește semnal timp de 15 minute, va intra automat în modul standby. Când radioul este în modul standby și este alimentat doar de baterie, se va opri complet după 60 de minute (dacă nu a fost programată o alarmă). Dacă radioul este alimentat cu adaptorul de alimentare, va rămâne în modul standby.

### 5.2 Reglarea volumului și oprirea sunetului

Puteți regla volumul rotind **butonul rotativ de volum** de pe dispozitiv. Apăsarea **butonului rotativ de volum** oprește sunetul radioului. Apăsând din nou butonul, se va restabili volumul inițial. În modul Bluetooth, apăsarea **butonului rotativ de volum** va întrerupe sau relua redarea piesei curente.

### 5.3 Informații suplimentare

Prin apăsarea repetată a butonului **info** de pe aparat, în funcție de sursă și de post, se pot afișa informații suplimentare.

### 5.4 Comutarea sursei

Apăsați în mod repetat butonul **source (sursă)** pentru a comuta între surse: DAB, FM, Bluetooth.

### 5.5 Navigarea prin meniul principal

Apăsați butonul **menu (meniu)** pentru a deschide meniul principal. Rotiți **butonul rotativ de volum** pentru a comuta între elementele de meniu. Apăsați **butonul rotativ de volum**

pentru a intra în elementul de meniu selectat sau a confirma opțiunea selectată. Apăsați butonul **back (înapoi)** pentru a face un pas înapoi în meniu.

## 6 Radio digital (DAB+)

Pentru a recepționa radio digital, asigurați-vă că antena radioului este extinsă.

Apăsați în mod repetat butonul **source (sursă)** până vedeți **[DAB]** pe afișaj.

### 6.1 Scanarea posturilor

Pentru a căuta posturi, puteți începe o căutare automată.

Pentru a face acest lucru, apăsați butonul **menu (meniu)** de pe partea de sus a radioului pentru a afișa meniul principal. Rotind **butonul rotativ de volum** navigați la **[full scan] (scanare completă)** și confirmați selecția apăsând **butonul rotativ de volum**. Pe afișaj apare mesajul **[scanning...]** (**scanare...**), precum și numărul de posturi găsite până în acel moment și o bară de progres aferentă. Posturile sunt apoi salvate în ordine alfabetică.

### 6.2 Acordul manual

Notă: Ansamblurile se referă la grupuri de posturi radio care difuzează pe o anumită frecvență într-o anumită zonă geografică. Fiecare ansamblu se constituie din mai multe posturi care își transmit semnalele împreună, permițând ascultătorilor să se acordeze la oricare dintre ele.

Vă puteți acorda manual la un ansamblu folosind butonul **menu (meniu)** de pe dispozitiv. După ce selectați **[manual tuning] (acord manual)**, puteți alege blocul / frecvența do-



rită și vă confirmați selecția apăsând **butonul rotativ de volum**. Radioul va afișa informații despre ansamblu, inclusiv puterea semnalului și o listă de posturi din cadrul ansamblului.

Dacă radioul realizează cu succes acordul la un nou ansamblu, va salva automat toate posturile din acel ansamblu în lista de posturi. Cu toate acestea, dacă nu se găsește niciun post, vă puteți întoarce la selectarea blocului / frecvenței apăsând butonul **back (înapoi)**.

## 6.3 Selectarea unui post

Numele postului selectat actualmente apare în partea de jos a afișajului.

Apăsați butonul < sau > pentru a selecta postul anterior sau următor din listă.

## 6.4 Lista de posturi

Apăsați butonul **menu (meniu)** și confirmați **[station list] (lista de posturi)** apăsând **butonul rotativ de volum**. Rotiți **butonul rotativ de volum** pentru a selecta un post și apăsați-l pentru a confirma. Dispozitivul începe redarea automat.

Notă: Calitatea recepției unui post depinde de factori precum vremea, locația instalării și orientarea antenei. Dacă un post din lista de posturi nu poate fi recepționat, schimbați orientarea antenei sau locația radioului. Posturile care nu mai pot fi recepționate pot fi eliminate din lista de posturi.

## 6.5 Ștergerea posturilor care nu mai pot fi recepționate

Posturile care nu mai pot fi recepționate pot fi șterse din listă. Pentru a face acest lucru, apăsați butonul **menu (meniu)** și selectați **[prune] (filtrare)**. Apoi selectați **[yes] (da)** și aceste posturi vor fi șterse. Selectând **[no] (nu)** vă veți întoarce la meniul fără a șterge posturile.

## 6.6 Stocarea posturilor DAB pe butoanele de presetări

Pe radio, puteți salva până la 5 posturi radio preferate folosind butoanele de presetări 1-5 de pe dispozitiv. Pentru a face acest lucru, selectați postul preferat și țineți apăsat butonul presetare corespunzător până când afișajul indică **[stored] (stocat)**. Presetările pot fi accesate cu ușurință apăsând scurt butonul presetare corespunzător.

## 6.7 Funcția Dynamic Range Control (DRC)

Unele posturi DAB acceptă DRC, care reduce diferența dintre tonurile puternice și cele reduse.

Sunt posibile următoarele setări:

**[off] (oprit)** – DRC este oprit, nivelul DRC setat de postul de radioemisie va fi ignorat.

**[low] (scăzut)** – nivelul DRC este setat la 1/2 din cel setat de postul de radioemisie.

**[high] (ridicat)** – nivelul DRC este utilizat așa cum este el setat de postul de radioemisie.

Pentru a seta DRC, procedați în felul următor:

Apăsați butonul **menu (meniu)** și selectați **[DRC]**. Setările pentru DRC pot fi modificate în meniul următor. Setarea curentă este indicată prin **[\*]**.

Notă: Nu toate radiodifuziunile DAB pot folosi funcția DRC. Dacă postul de radioemisie nu acceptă funcția DRC, atunci setările DRC din radio nu vor avea efect.

# 7 Radio FM

Pentru a recepționa radio FM, asigurați-vă că antena radioului este extinsă.

Apăsați în mod repetat butonul **source (sursă)** până vedeți **[FM]** pe afișaj.

## 7.1 Scanarea posturilor

Puteți căuta automat posturi FM. Pentru a face acest lucru, apăsați butonul **menu (meniu)** de pe partea de sus a radioului pentru a afișa meniul principal. Rotind **butonul rotativ de volum** navigați la **[full scan] (scanare completă)** și confirmați selecția apăsând **butonul rotativ de volum**. Pe afișaj apare mesajul **[auto scanning...]** (**scanare automată...**). Posturile sunt ordonate după frecvență.

## 7.2 Setări scanare

Puteți folosi această funcție pentru a controla care posturi se salvează în memorie în timpul căutării automate a posturilor. Selectând opțiunea **[strong stations only] (doar posturi cu recepție puternică)**, vă puteți asigura că se salvează doar posturile cu semnal de recepție puternic. Pentru a folosi această funcție, apăsați butonul **menu (meniu)** și selectați **[scan setting] (setare scanare)**. În următorul meniu, puteți alege între **[all stations] (toate posturile)** și **[strong stations only] (doar posturi cu recepție puternică)**. Setarea curentă este indicată printr-un asterisc **[\*]**.

## 7.3 Acordul manual

Când este selectată sursa FM, țineți apăsat butonul < sau > pentru a căuta manual posturi cu o frecvență mai mică / mai mare.

Alternativ, puteți apăsa butonul **menu (meniu)** pentru a deschide meniul și selectați **[manual tuning] (acord manual)**. Apoi rotiți butonul rotativ de volum pentru a modifica

frecvența. Confirmați frecvența selectată apăsând butonul rotativ de volum.

## 7.4 Selectarea unui post

Numele sau frecvența postului selectat actualmente apare în partea de jos a afișajului.

Apăsați butonul < sau > pentru a selecta postul anterior sau următor din listă.

## 7.5 Lista de posturi

Apăsați butonul **menu (meniu)** și confirmați **[station list] (lista de posturi)** apăsând **butonul rotativ de volum**. Rotiți **butonul rotativ de volum** pentru a selecta un post și apăsați-l pentru a confirma. Dispozitivul începe redarea automat.

Notă: Calitatea recepției unui post depinde de factori precum vremea, locația instalării și orientarea antenei. Dacă un post din lista de posturi nu poate fi recepționat, schimbați orientarea antenei sau locația radioului. Posturile care nu mai pot fi recepționate pot fi eliminate din lista de posturi.

## 7.6 Stocarea posturilor FM pe butoanele de presetări

Pe radio, puteți salva până la 5 posturi radio preferate folosind butoanele de presetări 1-5 de pe dispozitiv. Pentru a face acest lucru, selectați postul preferat și țineți apăsat butonul presetare corespunzător până când afișajul indică **[stored] (stocat)**. Presetările pot fi accesate cu ușurință apăsând scurt butonul presetare corespunzător.

## 7.7 Setări mono / stereo

Pentru posturile cu recepție slabă, se poate obține o ușoară îmbunătățire a calității prin comutarea la recepția mono. Pentru a face acest lucru, apăsați butonul **menu (meniu)** și selectați **[mono/stereo]**. În următorul meniu, puteți alege din două opțiuni: **[stereo allowed] (stereo permis)** sau **[forced mono] (mono obligatoriu)**. Setarea curentă este identificată prin **[\*]**.

# 8 Audio prin Bluetooth

Pentru a selecta **sursa** Bluetooth, apăsați în mod repetat butonul **sursă** până când vedeți mesajul **[Bluetooth]** pe afișaj.

## 8.1 Asocierea dispozitivelor Bluetooth pentru prima dată

Asigurați-vă că dispozitivul care trebuie asociat este pornit și că Bluetooth-ul este activat. De pe radio, schimbați sursa în **[Bluetooth]** apăsând butonul **source (sursă)**. Mesa-

jul **[unpaired] (neasociat)** apare pe afișaj. Acum deschideți setările Bluetooth de pe dispozitivul care trebuie asociat și începeți să căutați dispozitivele Bluetooth disponibile acolo. Selectați "Loewe radio.frequency" pentru a începe procesul de asociere.

Acum redarea muzicii poate fi controlată de pe dispozitiv.

## 8.2 Asocierea unui alt dispozitiv

Dacă doriți să asociați un nou dispozitiv cu radioul, trebuie întâi să deconectați dispozitivul actualmente asociat. Pentru a face acest lucru, apăsați lung butonul **source (sursă)** de pe radio până când dispozitivul este deconectat. Când niciun dispozitiv nu este conectat, mesajul **[unpaired] (neasociat)** va începe să clipească pe afișaj.

Odată ce ați deconectat dispozitivul precedent, puteți trece la asocierea noului dispozitiv urmând aceiași pași ca înainte.

## 9 Setări alarmă

Acest radio are 2 alarme separate care pot fi reglate individual. Apăsarea butonului **alarm (alarmă)** inițiază un proces de configurare în mai mulți pași. Dacă ați făcut o greșeală în oricare din acești pași, vă puteți întoarce la pasul precedent apăsând butonul **back (înapoi)**.

PASUL 1: Apăsați butonul **alarm (alarmă)** pentru a intra în setările de alarmă. Alegeți una din cele două alarme disponibile, pe care doriți să o configurați, rotind **butonul rotativ de volum** și confirmați apăsând **butonul rotativ de volum**.

PASUL 2: Alegeți **[alarm on] (alarmă activată)** pentru a activa alarma selectată și continuați configurarea alarmei. Opțiunea **[alarm off] (alarmă dezactivată)** va dezactiva alarma curentă.

PASUL 3: Setări ora alarmei. Valorile pot fi modificate rotind **butonul rotativ de volum**. Apăsați **butonul rotativ de volum** pentru a salva o valoare. După salvarea unei valori, următorul bloc de numere va fi selectat automat. Repetați pașii anteriori pentru a seta toate valorile.

PASUL 4: Utilizați **butonul rotativ de volum** pentru a selecta sursa alarmei. Opțiunile sunt: **[DAB]**, **[FM]**, **[buzzer] (sonerie)**.

PASUL 5: Aici este specificat postul cu care să vă treziți. Postul ascultat ultima dată sau posturile salvate la preferate sunt disponibile aici. Aceasta nu se aplică la modul sonerie.

PASUL 6: Selectați aici în ce zile trebuie activată alarma. Sunt disponibile următoarele variante: **[once] (o dată) / [daily] (zilnic) / [weekends] (în weekenduri) / [weekdays] (în timpul săptămânii)**. Selectând **[once] (o dată)** vi se va cere să specificați data când alarma trebuie să sune.

Odată ce ați realizat toate setările, mesajul **[alarm stored] (alarmă stocată)** apare scurt pe afișaj drept confirmare. Pe afișaj, la stânga ceasului, veți vedea simbolul unui clopoțel cu numărul 1 sau 2, ce reprezintă alarma actualmente setată.

Când sună alarma, puteți apăsa **butonul rotativ de volum** pentru a activa funcția amânare. Pentru a opri alarma, apăsați **butonul de alimentare**.

Notă: Modul alarmă este activ doar când radioul este în modul standby sau în modul de funcționare. Alarma nu se va activa dacă radioul este oprit complet.

### 9.1 Setări suplimentare de alarmă

Există setări suplimentare pentru alarmă. Acestea pot fi accesate apăsând butonul **menu (meni)**, selectând **[system settings] (setări de sistem)** și apoi **[alarm settings] (setări alarmă)**.

PASUL 1: Utilizați **butonul rotativ de volum** pentru a seta durata alarmei. Opțiunile sunt: 1, 5, 10, 15, 30 de minute.

PASUL 2: Utilizați **butonul rotativ de volum** pentru a seta durata amânării. Opțiunile sunt: 5, 10, 15, 20, 30 de minute. Când alarma sună, apăsarea **butonului rotativ de volum** va activa funcția amânare, care oprește temporar alarma.

PASUL 3: Setări aici volumul dorit pentru alarmă.

Notă: Aceste setări sunt comune pentru ambele alarme.

## 10 Temporizator de inactivitate

Cu această funcție puteți comuta automat radioul în modul standby după o anumită perioadă de timp. Pentru a face acest lucru, apăsați butonul **menu (meni)** și selectați **[system settings] (setări de sistem)** și apoi **[sleep] (mod inactiv)**. Apoi selectați una din opțiunile disponibile și confirmați selecția apăsând **butonul rotativ de volum**. Puteți alege dintre 15, 30, 45, 60 sau 90 de minute. **[sleep off] (mod inactiv oprit)** șterge perioada de timp setată anterior.

O mică pictogramă ceas se aprinde în colțul stânga sus al afișajului, indicând faptul că temporizatorul de inactivitate este activat.

## 11 Setări pentru dată și oră

Setările pentru oră și dată pot fi realizate în meniul **[time/date] (oră/dată)** disponibil

prin **[system settings] (setări de sistem)**. Sunt disponibile următoarele opțiuni:

### 11.1 Reglarea manuală

În meniul **[manual adjustment] (reglare manuală)** puteți seta manual ora și data. Valorile pot fi modificate rotind **butonul rotativ de volum**. Apăsați **butonul rotativ de volum** pentru a salva o valoare. După salvarea unei valori, următorul bloc de numere va fi selectat automat. Repetați pașii anteriori pentru a seta toate valorile pentru dată și oră.

Notă: Data și ora sunt preluate și actualizate automat din semnalul radio DAB/FM. Dacă doriți să setați manual data și ora, trebuie să dezactivați actualizarea automată. Consultați capitolul 11.4

### 11.2 Formatul de 12 / 24 ore

În meniul **[12/24h format] (format de 12/24 ore)** puteți specifica dacă ora trebuie afișată în format de 12 sau 24 de ore. Selectați opțiunea dorită rotind **butonul rotativ de volum**, apoi confirmați apăsând **butonul rotativ de volum**. Opțiunea selectată în prezent este marcată cu **[\*]**.

### 11.3 Formatul datei

În meniul **[date format] (format dată)** puteți specifica cum va fi afișată data pe radio. Zi-Lună-An sau Lună-Zi-An. Opțiunea selectată în prezent este marcată cu **[\*]**.

Notă: În timp ce ascultați radio FM sau DAB, puteți afișa data prin apăsarea repetată a butonului **info**. Data se afișează și când radioul este în modul standby.

### 11.4 Actualizare automată

În meniul **[auto update] (actualizare automată)** puteți specifica sursa din care trebuie actualizate ora și data. Sunt disponibile următoarele opțiuni:

**[from FM + DAB] (din FM și DAB)**: Ora și data sunt actualizate prin DAB sau FM, indiferent care este disponibilă.

**[from DAB] (din DAB)**: Ora și data sunt actualizate doar prin DAB.

**[from FM] (din FM)**: Ora și data sunt actualizate doar prin FM.

**[off] (dezactivat)**: Ora și data trebuie setate manual.

Opțiunea selectată în prezent este marcată cu **[\*]**.

## 12 Setări afișaj

În setările de afișaj puteți modifica luminozitatea implicită a afișajului și puteți seta durata

după care se diminuează intensitatea luminoasă a afișajului.

Apăsați butonul **menu (meniu)**, selectați **[system settings] (setări de sistem)** și apoi **[display settings] (setări afișaj)**. Sunt disponibile următoarele opțiuni:

**[dimming] (diminuare intensitate luminoasă)**: Această opțiune vă permite să setați durata de timp după care afișajul se reglează automat la un nivel mai redus de iluminare.

Opțiuni: **[off / 10 / 20 / 30 / 45 / 60 / 90 / 120 / 180 seconds] (oprit / 10 / 20 / 30 / 45 / 60 / 90 / 120 / 180 de secunde)**

**[off] (oprit)** presupune că radioul menține mereu nivelul implicit de luminozitate.

După selectarea duratei dorite pentru activarea funcției de diminuare a intensității luminoase, va trebui să configurați cum se diminuează intensitatea luminoasă.

**[low] (redus)** – Când se scurge timpul setat, afișajul se va regla automat la un nivel scăzut de luminozitate.

**[display off] (afișaj oprit)** – Când se scurge timpul setat, afișajul se va opri complet.

Notă: Apăsați orice buton de pe radio pentru a reporni afișajul.

**[brightness] (luminozitate)**: Luminozitatea implicită a afișajului. Opțiuni: **[high] (ridicată)** / **[medium] (medie)** / **[low] (scăzută)**

## 13 Egalizator

Cu ajutorul egalizatorului puteți regla sunetul radioului. Puteți alege din setările preconfigurate. Procedați în felul următor:

Apăsați butonul **menu (meniu)**, selectați **[system settings] (setări de sistem)** și apoi **[EQ] (egalizator)**. Puteți selecta un profil de sunet rotind **butonul rotativ de volum** iar apoi confirmați apăsând **butonul rotativ de volum**. Următoarele profiluri sunt disponibile: **[Neutral] (neutru)** / **[Classic] (clasic)** / **[Pop]** / **[Rock]** / **[Speech] (voce)**

## 14 Funcția Emergency Warning Functionality (EWF)

Acest radio acceptă funcția de avertizare în caz de urgență Emergency Warning Functionality (EWF). În cazul unui dezastru tehnic sau natural în regiunea în care radioul primește semnal DAB, autoritatea pentru situații de urgență va activa o alarmă, ignorând furnizorii obișnuiți de programe.

În cazul în care funcția EWF se activează când radioul este în modul standby, acesta se va porni automat și va reda mesajul de alarmă.

În timpul unei alarme EWF, pe ecran se afișează și informații text suplimentare.

Pentru a seta funcția EWF, apăsați butonul **menu (meniu)**, selectați **[system settings] (setări de sistem)** și apoi **[emergency warning] (avertizare de urgență)**. Rotiți **butonul rotativ de volum** pentru a selecta una din aceste opțiuni:

**[warning only] (doar avertizări)**: Doar avertizările oficiale vor activa alarma EWF.

**[no warning] (fără avertizări)**: Funcția EWF este dezactivată. Alarma nu va porni în timpul unei situații de urgență.

**[warning + test] (avertizare și test)**: Alarma se va activa în cazul unei avertizări oficiale, dar și în cazul unei avertizări test.

Notă: Disponibilitatea acestei funcții depinde de țară/regiune.

## 15 Limbă

În meniul **[language] (limbă)** puteți seta limba în care să fie afișat meniul radioului.

Apăsați butonul **menu (meniu)**, selectați **[system settings] (setări de sistem)** și apoi **[language] (limbă)**. Puteți selecta o limbă rotind **butonul rotativ de volum** iar apoi confirmați apăsând **butonul rotativ de volum**. Sunt disponibile următoarele limbi: engleză, germană, italiană, franceză, spaniolă, olandeză.

Limba actualmente selectată pentru meniu este marcată cu **[\*]**.

## 16 Resetare la setările din fabrică

Apăsați butonul **menu (meniu)**, selectați **[system settings] (setări de sistem)** și apoi **[factory reset] (resetare la setările din fabrică)**. Pentru a reseta radioul la starea din momentul livrării, selectați **[yes] (da)** prin rotirea **butonului rotativ de volum**.

Atenție: Toate setările anterioare sunt șterse. Dacă selectați **[no] (nu)** procesul este anulat.

Notă: În orice caz, resetați radioul la starea inițială înainte de a-l transmite mai departe (de ex. îl vindeți, dați sau eliminați).

## 17 Versiune software

Pentru a accesa versiunea actuală de firmware, apăsați butonul **menu (meniu)** și selectați **[system settings] (setări de sistem)**, apoi alegeți **[SW version] (versiune software)**. Numărul versiunii de software va apărea pe ecran. Este important să aveți această informație la îndemână când contactați serviciul clienți. Pentru a ieși din meniul pentru versiunea de software apăsați butonul **back**.

## 18 Căști

Dacă preferați să ascultați radio individual, puteți conecta o pereche de căști la mufa jack pentru căști situată în spatele radioului. Cu toate acestea, înainte de a introduce casca în ureche, asigurați-vă că reglați volumul la un nivel redus pentru a evita orice disconfort sau deteriorarea auzului.

Odată ce căștile sunt conectate, difuzoarele încorporate ale radioului se vor opri automat, iar sunetul va fi transmis doar prin căști. Dacă doriți să reluați ascultarea prin difuzoarele radioului, nu trebuie decât să deconectați căștile.

## 19 Aplicații

Scanați codul QR de mai jos cu telefonul și descărcați aplicația recomandată.



Aplicația „my Loewe” este un punct de intrare în lumea Loewe și vă permite accesul la toate manualele de utilizare pentru produsele Loewe pe care le dețineți.

## 20 Depanare

În caz de defecțiune a dispozitivului, înainte de a apela la linia de asistență, vă recomandăm să consultați lista de mai jos.

Problemă	Cauză posibilă	Soluție/note
<b>Radioul nu poate fi pornit.</b>	<ul style="list-style-type: none"><li>a. Nivelul bateriei poate fi foarte scăzut.</li><li>b. E posibil ca radioul să fie complet oprit.</li></ul>	<ul style="list-style-type: none"><li>a. Încărcați radioul.</li><li>b. Țineți apăsat butonul de standby pentru a porni radioul. Apăsarea scurtă a butonului de standby nu va porni radioul.</li></ul>
<b>Lipsă sunet</b>	<ul style="list-style-type: none"><li>a. Sunetul este oprit</li><li>b. Volumul este redus la minimum.</li><li>c. Este selectată sursa greșită.</li><li>d. Recepția semnalului DAB este slabă.</li><li>e. Sursa Bluetooth este întreruptă.</li><li>f. Dispozitivul Bluetooth nu este asociat</li></ul>	<ul style="list-style-type: none"><li>a. Apăsăți butonul rotativ de volum pentru a vă asigura că sunetul radioului nu este oprit.</li><li>b. Reglați volumul la nivelul corect.</li><li>c. Asigurați-vă că este selectată sursa dorită.</li><li>d. Schimbați poziția radioului sau schimbați postul.</li><li>e. Apăsăți butonul rotativ de volum pentru a relua redarea.</li><li>f. Asociați dispozitivul cu radioul înainte de a asculta.</li></ul>
<b>Probleme cu recepția radio</b>	<ul style="list-style-type: none"><li>a. Antena poate fi orientată greșit.</li><li>b. Este posibil ca unitatea să se afle într-un loc cu semnal slab sau fără semnal. Alte aparate electrice din apropiere ar putea să interfereze cu recepția.</li><li>c. Locația nu este potrivită pentru recepționarea semnalelor DAB+.</li></ul>	<ul style="list-style-type: none"><li>a. Reorientați antena.</li><li>b. Găsiți o locație mai potrivită.</li><li>c. Verificați dacă locația dvs. geografică este acoperită de semnalul DAB+.</li></ul>
<b>Radioul nu este vizibil în timpul asocierii prin Bluetooth</b>	Radioul nu este în modul asociere prin Bluetooth.	Schimbați sursa radio la modul Bluetooth și începeți asocierea. Așteptați câteva secunde pentru ca radioul să apară pe telefon.
<b>Radioul nu poate fi încărcat</b>	Se folosește un încărcător USB incompatibil.	Utilizați încărcătorul furnizat.

## Eliminare

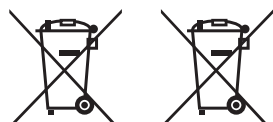

Eliminarea echipamentelor electrice și electronice și a bateriilor uzate.

Simbolul pubelei cu roți barate de pe produs sau ambalajul acestuia indică faptul că acest produs nu trebuie tratat ca deșeu menajer obișnuit, ci trebuie returnat la un punct de colectare pentru reciclarea echipamentelor electrice și electronice și a bateriilor. Instrucțiunile pentru îndepărtarea bateriei înainte de eliminarea produsului se găsesc pe pagina principală Loewe. Ajutând la eliminarea corectă a acestui produs, protejați mediul și sănătatea semenilor. Eliminarea necorespunzătoare sau incorectă pune în pericol mediul și sănătatea. Pentru mai multe informații despre reciclarea acestui produs, vă rugăm să contactați autoritatea locală sau serviciul de eliminare a deșeurilor municipale. Atenție: Semnul „Pb” de sub simbolul bateriei indică faptul că această baterie conține plumb.

## Date tehnice

<b>Audio</b>	
Concept difuzor acustic	închis + membrane pasive
Configurare canale (așezare difuzoare)	2.0 (stereo)
Leșire (wați sinus / muzica)	14 / 28
Driver (activ + pasiv)	2 (2 x 2.5 inch)
Orientare difuzoare frontal / lateral / sus / spate (front- / side- / up- / rear-firing)	● / — / — / —
Crossover 2 căi	●
Amplificator clasa D	●
Banda de frecvențe (Hz)	80-20.000
Control individual al basului și înaltelor / Intensitate a sunetului	● (setări egalizator)
<b>Afișaj</b>	
Rezoluție ecran (pixeli)	segment multiplu
Tehnologie afișaj	LCD (ecran reglabil)
Diagonală ecran (cm/inch)	7.0 / 2.7
<b>Recepție</b>	
Recepție DAB banda III (MHz) / EWF	174,9 - 239,2 / ●
UKW (radio FM analog) / RDS	87,5 - 108,0 / ●
<b>Funcționare</b>	
Aplicații inteligente (toate: Android + iOS)	aplicația my Loewe
<b>Multimedia</b>	
Redare muzică prin Bluetooth	●
Radio prin FM / DAB+ / internet	● / ● / —
<b>Conectivitate și interfețe</b>	
USB	1 x USB-C (încărcare)
Bluetooth	●
Leșire căști	●
Antenă IEC	● (telescop fix)
Încuietoare antifurt Kensington	●
<b>Rețea</b>	
Standard Bluetooth	5.0
Putere Bluetooth (max. mW)	<3
Bandă de frecvență Bluetooth	2,4 GHz
Protocoale Bluetooth	A2DP SNK, AVRCP
<b>Energie</b>	
Tensiuni de alimentare c.a.	• / 100-240 V, 50 / 60 Hz
Consum de energie în standby <sup>1)</sup> / standby în rețea (watts)	<0,75 / —
<b>Mobilitate</b>	
Tipul bateriei	7.4 V / 2200 mAh
Curent de încărcare	9 V, 2 A
Durata de încărcare	3 ore
Durata de redare	12-14 ore la 60 dB
<b>Mediu ambiant</b>	
Temperatură ambiantă în timpul funcționării	5-40° C
Umiditate relativă (fără condens)	35-90%
<b>Dimensiuni</b>	
Greutate (aprox. în kg) excl. / incl. soluție de instalare standard	1.2
L* x l x A (aprox. în cm) fără soluție de instalare (* incl. steagul specific)	21.1 x 13.2 x 6.8
<b>Obiectul livrării</b>	
Manual / cablu de alimentare	● / Cablu USB-C (90 cm)
Altele	Adaptor USB-C pentru alimentare (UE, UK, AUS)

● = disponibil — = nu este disponibil

Modificările tehnice și opțiunile de livrare pot fi modificate fără notificare. Portofoliul de produse poate fi diferit și poate varia în funcție de țară. Toate chestiunile legate de service sunt tratate individual.

<sup>1)</sup> Când se utilizează alimentatorul original.

## Συγχαρητήρια

για την επιλογή σας ενός προϊόντος Loewe. Χαιρόμαστε να σας περιλαμβάνουμε στους πελάτες μας. Στην Loewe, συνδυάζουμε τα υψηλότερα πρότυπα τεχνολογίας, σχεδιασμού και φιλικότητας προς τον χρήστη. Αυτό ισχύει εξίσου για προϊόντα τηλεόρασης, ήχου και αξεσουάρ. Ούτε η τεχνολογία ούτε ο σχεδιασμός αποτελούν αυτοσκοπό αυτά καθαυτά, αλλά θα πρέπει να συνδυάζονται με σκοπό την υψηλότερη δυνατή οπτικοακουστική εμπειρία για τους πελάτες μας.

Ο σχεδιασμός μας δεν καθορίζεται από βραχυπρόθεσμες τάσεις της μόδας. Εξάλλου, αγοράσατε ένα προϊόν εξοπλισμού υψηλής ποιότητας, που θέλετε να το απολαμβάνετε και αύριο και στο μέλλον.

## Περιεχόμενα

Εύρος παράδοσης .....	202
Θέση της ονομαστικής πινακίδας .....	202
1 Σημαντικές οδηγίες ασφάλειας .....	203
2 Τμήματα κύριας μονάδας .....	205
3 Αναφόρτιση της μπαταρίας .....	206
4 Πρώτη εκκίνηση .....	206
5 Βασική λειτουργία .....	206
6 Ψηφιακό ραδιόφωνο (DAB+) .....	206
7 Ραδιόφωνο FM .....	207
8 Ήχος Bluetooth .....	208
9 Ρυθμίσεις αφύπνισης .....	208
10 Χρονοδιακόπτης ύπνου .....	208
11 Ρυθμίσεις ημερομηνίας & ώρας ...	208
12 Ρυθμίσεις οθόνης .....	209
13 Ισοσταθμιστής .....	209
14 Λειτουργία προειδοποιήσεων έκτακτης ανάγκης (Emergency Warning Functionality, EWF) .....	209
15 Γλώσσα .....	209
16 Εργοστασιακή επαναφορά .....	209
17 Έκδοση λογισμικού .....	209
18 Ακουστικά .....	209
19 Εφαρμογές .....	210
20 Επίλυση προβλημάτων .....	210
Απόρριψη .....	210

## Εύρος παράδοσης

Αφαιρέστε προσεκτικά τη συσκευή από τη συσκευασία και βεβαιωθείτε πως έχει όλα τα αξεσουάρ:

- Loewe radio.frequency
- Τροφοδοσία ρεύματος (USB-C PD) με 3 εναλλάξιμες κεφαλές βύσματος για την αγορά του Η.Β., της Ε.Κ. και Αυστραλίας
- Καλώδιο USB-C
- Οδηγός γρήγορης έναρξης
- Οδηγίες ασφάλειας
- Φύλλο τεχνικών δεδομένων

## Θέση της ονομαστικής πινακίδας

Η ετικέτα με τον αριθμό μοντέλου και την τάση λειτουργίας μπορεί να βρεθεί στη βάση του προϊόντος.



## 1 Σημαντικές οδηγίες ασφάλειας

Προσοχή: Διαβάστε προσεκτικά αυτή τη σελίδα για να διασφαλίσετε την ασφαλή λειτουργία της συσκευής.

Ακολουθήστε όλες τις οδηγίες ασφάλειας και λειτουργίας κατά τη χρήση του προϊόντος.

Θα πρέπει να φυλάξετε αυτές τις οδηγίες ασφάλειας και λειτουργίας για μελλοντική αναφορά.

Προσέχετε όλες τις προειδοποιήσεις που επισημαίνονται στο προϊόν και οι οποίες παρατίθενται στις οδηγίες λειτουργίας.

### Εξήγηση συμβόλων



Αυτό το σύμβολο υποδεικνύει κινδύνους που προκαλούνται από υψηλές τάσεις.



Αυτό το σύμβολο επισημαίνει στον χρήστη άλλους, πιο συγκεκριμένους κινδύνους.



Αυτό το σύμβολο υποδεικνύει κινδύνους που προκαλούνται από την εξάπλωση φωτιάς.

### 1.1 Εγκατάσταση

#### 1.1.1 Τοποθέτηση

Τοποθετήστε τη μονάδα σε σταθερή, επίπεδη επιφάνεια.

#### 1.1.2 Καλώδια

Διατάξτε το καλώδιο φόρτισης έτσι ώστε να μην μπορεί να φθαρεί. Το καλώδιο δεν πρέπει να τσακίζεται ή να περνά πάνω από αιχμηρές ακμές, να στηρίζεται ή να εκτίθεται σε χημικά.

#### 1.1.3 Περιβάλλον

Η συσκευή έχει σχεδιαστεί για ξηρούς χώρους (χώρους καθιστικού και γραφείων). Δεν πρέπει να χρησιμοποιείται σε χώρους με υψηλό επίπεδο υγρασίας (π.χ. μπάνιο, σάουνα) ή σε εξωτερικούς χώρους.

Κατά τη χρήση της συσκευής, βεβαιωθείτε πως προστατεύεται από την υγρασία (στάξιμο ή πιτσιλισμα νερού ή συμπυκνώσεων).

#### 1.1.4 Μη χρησιμοποιείτε αυτή τη συσκευή κοντά σε νερό



Η συσκευή δεν θα πρέπει να εκτίθεται ποτέ σε νερό ή πιτσιλισμα νερού, όπως μπορεί να συμβεί κοντά σε μπανιέρα, νιπτήρα, υγρό υπόγειο ή σε πισίνα. Ποτέ μην τοποθετείτε δοχεία

γεμάτα υγρό, όπως π.χ. ανθοδοχεία, στη συσκευή.

#### 1.1.5 Εξαερισμός



Οι σχισμές και τα ανοίγματα στο περίβλημα χρησιμοποιούνται για τον υπερθέρμανση. Μην παρεμποδίζετε τις οπές αερισμού. Εγκαταστήστε τη συσκευή σύμφωνα με τις οδηγίες του κατασκευαστή. Ποτέ μην παρεμποδίζετε τις οπές αερισμού τοποθετώντας τη συσκευή πάνω σε καναπέ, χαλί, ή παρόμοιες μαλακές επιφάνειες. Αυτή η συσκευή δεν πρέπει να εγκαθίσταται σε ράφι βιβλιοθήκης ή σε εντοιχισμένη ντουλάπα, εκτός αν εξασφαλίζεται η παροχή επαρκούς αερισμού.

#### 1.1.6 Θερμότητα



Μην εγκαθιστάτε τη συσκευή κοντά σε θερμές επιφάνειες, όπως καλοριφέρ, αερόθερμα, σόμπες ή άλλες συσκευές. Ποτέ μην τοποθετείτε αντικείμενα με γυμνή φλόγα, όπως κεριά, επάνω ή κοντά στη συσκευή. Οι εγκαταστημένες μπαταρίες δεν θα πρέπει να εκτίθενται σε υπερβολική θερμότητα όπως το άμεσο ηλιακό φως ή γυμνή φλόγα.

#### 1.1.7 Αξεσουάρ

Χρησιμοποιείτε μόνο τα αξεσουάρ που προσδιορίζονται από τον κατασκευαστή.

### 1.2 Χρήση

#### 1.2.1 Προβλεπόμενη χρήση

Αυτή η συσκευή προορίζεται αποκλειστικά για τη λήψη και αναπαραγωγή ηχητικών σημάτων. Μπορεί να χρησιμοποιηθεί ως στατικό ραδιόφωνο συνδεδεμένο σε πρίζα ρεύματος για συνεχή λειτουργία ή ως φορητό ραδιόφωνο που λειτουργεί με την ενσωματωμένη μπαταρία που επιτρέπει την εύκολη φορητότητα.

Η συσκευή υποστηρίζει ραδιοφωνικά σήματα FM αλλά και DAB. Επιπρόσθετα, διαθέτει συνδεσιμότητα Bluetooth, επιτρέποντας τη ζεύξη της με την κινητή σας συσκευή και τη μετατροπή της σε ηχείο Bluetooth.

#### 1.2.2 Υπερφόρτωση



Ποτέ μην υπερφορτώνετε πρίζες ρεύματος χρησιμοποιώντας πολύπριζα, διαφορετικά υπάρχει κίνδυνος φωτιάς.

#### 1.2.3 Καταιγίδα



Η συσκευή θα πρέπει να αποσυνδέεται από την πρίζα κατά τη διάρκεια καταιγίδων ή αν δεν πρόκειται να χρησιμοποιηθεί για μεγάλο χρονικό διάστημα.

#### 1.2.4 Διείσδυση ξένων υλικών και υγρών



Προσέχετε ώστε να μην επιτρέψετε σε ξένα υλικά ή υγρά να εισέλθουν στη συσκευή μέσα από τις οπές αερισμού, διαφορετικά μπορεί να έρθουν σε επαφή με εξαρτήματα υψηλής τάσης ή να προκαλέσουν βραχυκύκλωση με αποτέλεσμα την πρόκληση φωτιάς ή ηλεκτροπληξίας.

#### 1.2.5 Κίνδυνοι που σχετίζονται με την υψηλή ένταση ήχου



Για την αποφυγή πιθανής βλάβης στην ακοή, μην ακούτε σε υψηλή ένταση για παρατεταμένα χρονικά διαστήματα.

#### 1.2.6 Αποσύνδεση από την παροχή ρεύματος

Το κουμπί τροφοδοσίας που μπορεί να υπάρχει δεν αποσυνδέει εντελώς την παροχή ρεύματος. Για να αποσυνδέσετε πλήρως τη συσκευή από το ρεύμα, αφαιρέστε το καλώδιο τροφοδοσίας από την πρίζα.

Θα πρέπει να έχετε εύκολη πρόσβαση στο βύσμα τροφοδοσίας ώστε να μπορείτε ανά πάσα στιγμή να αποσυνδέσετε τη μονάδα από το ρεύμα.

### 1.3 Συντήρηση

#### 1.3.1 Συντήρηση συσκευής

Ποτέ μην επιχειρείτε να πραγματοποιήσετε τη συντήρηση της συσκευής μόνοι σας, διότι μπορεί να εκτεθούν τα ρευματοφόρα εξαρτήματα από τα ανοίγματα ή αν αφαιρεθούν καλύμματα. Η επαφή με αυτά τα εξαρτήματα μπορεί να είναι επικίνδυνη. Αφήστε τη συντήρηση για εξουσιοδοτημένο προσωπικό σέρβις.

#### 1.3.2 Καθαρίζετε μόνο με στεγνό πανί!

Αποσυνδέστε τον μετασχηματιστή της συσκευής από την πρίζα του ρεύματος πριν καθαρίσετε το προϊόν. Ποτέ μη χρησιμοποιείτε απορρυπαντικά υγρού καθαρισμού ή καθαριστικά σπρέι. Χρησιμοποιείτε μόνο ένα υγρό πανί καθαρισμού.

## 1.4 Φροντίδα μπαταρίας

Αν δεν χρησιμοποιήσετε το προϊόν για μεγάλο χρονικό διάστημα, βεβαιωθείτε πως το φορτίζετε τουλάχιστον μία φορά τον μήνα για να διατηρήσετε την απόδοσή του.

## 1.5 Επαναφορτιζόμενες μπαταρίες



Οι επαναφορτιζόμενες μπαταρίες είναι αναλώσιμα και επομένως δεν καλύπτονται από την εγγύηση.

Οι ελαττωματικές επαναφορτιζόμενες μπαταρίες δεν μπορούν να αντικατασταθούν από τον πελάτη. Σε περίπτωση ελαττώματος στις επαναφορτιζόμενες μπαταρίες, επικοινωνήστε με τον τοπικό εμπορικό αντιπρόσωπο.

**ΠΡΟΣΟΧΗ:** Η εσφαλμένη τοποθέτηση (αντιστροφή τάσης/βραχυκύκλωση) των επαναφορτιζόμενων μπαταριών ιόντων λιθίου προκαλεί κίνδυνο έκρηξης. Αντικαθιστάτε τις επαναφορτιζόμενες μπαταρίες μόνο με τον ίδιο ή παρόμοιο τύπο μπαταριών.

## 1.6 Επισκευή

### 1.6.1 Βλάβες που απαιτούν επισκευή

Οι επισκευές πρέπει να πραγματοποιούνται μόνο από εξουσιοδοτημένο κέντρο σέρβις. Η επισκευή απαιτείται αν η συσκευή έχει υποστεί βλάβη, αν έχει εισέλθει υγρό στη συσκευή, αν έχουν εισέλθει αντικείμενα στη συσκευή, αν η συσκευή έχει εκτεθεί σε βροχή ή υγρασία, όταν δεν λειτουργεί πλέον σωστά ή αν πέσει κάτω.

### 1.6.2 Για ελαχιστοποίηση του κινδύνου ηλεκτροπληξίας.

Μην αφαιρείτε βίδες, καλύμματα ή τμήματα του σώματος της συσκευής.

## 1.7 Αυτόματη λειτουργία εξοικονόμησης ενέργειας

Η συσκευή διαθέτει αυτόματη λειτουργία εξοικονόμησης ενέργειας. Αυτή η λειτουργία εξοικονόμησης ενέργειας θέτει τη μονάδα σε κατάσταση αναμονής όταν η μονάδα είναι σε σίγαση ή όταν η αναπαραγωγή βρίσκεται σε παύση για παρατεταμένο χρονικό διάστημα.

## Δήλωση συμμόρφωσης ΕΕ

Δια του παρόντος, η Loewe Technology GmbH δηλώνει πως αυτό το προϊόν πληροί τις ουσιαστικές απαιτήσεις και άλλες σχετικές διατάξεις της Οδηγίας 2014/53/ΕΕ και όλες τις ισχύουσες οδηγίες της ΕΕ.

Μπορείτε να βρείτε την πλήρη δήλωση συμμόρφωσης στην επιλογή προϊόντος στη διεύθυνση: [www.loewe.tv/int/support](http://www.loewe.tv/int/support)

Αυτό το προϊόν μπορεί να χρησιμοποιηθεί σε όλα τα κράτη μέλη της ΕΕ.

## 2 Τμήματα κύριας μονάδας

### 2.1 Πάνω πλευρά

- Κουμπί ισχύος** – Πατήστε παρατεταμένα για ενεργοποίηση ή απενεργοποίηση του ραδιοφώνου. Όταν το ραδιόφωνο είναι ενεργοποιημένο, με σύντομο πάτημα μεταβαίνει σε κατάσταση αναμονής. Όταν το ραδιόφωνο είναι σε κατάσταση αναμονής, πατήστε σύντομα για να ενεργοποιηθεί.
- Source** – Πατήστε για αλλαγή της πηγής εισόδου. Πραγματοποιήστε εναλλαγή μεταξύ των λειτουργιών DAB, FM και Bluetooth.
- Alarm** – Μετάβαση στις ρυθμίσεις αφύπνισης.
- Κουμπιά προεπιλογών** – Σε λειτουργία ραδιοφώνου: πατήστε σύντομα για ανάκληση αγαπημένου ραδιοφωνικού σταθμού. Πατήστε και κρατήστε το πατημένο για αποθήκευση του τρέχοντος ραδιοφωνικού σταθμού.
- <** – Σε ραδιοφωνική λειτουργία DAB: πατήστε σύντομα για μετάβαση στον προηγούμενο αποθηκευμένο σταθμό.  
Σε ραδιοφωνική λειτουργία FM: πατήστε σύντομα για μετάβαση στον προηγούμενο αποθηκευμένο σταθμό. Πατήστε παρατεταμένα για σάρωση για σταθμό με μικρότερη συχνότητα.

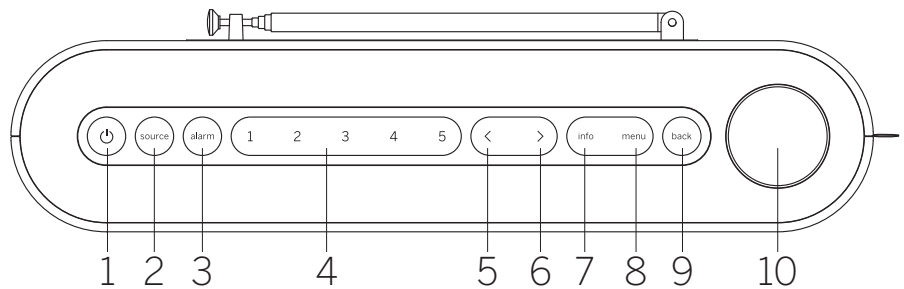

- Σε λειτουργία Bluetooth: μετάβαση στο προηγούμενο κομμάτι.
- >** – Σε ραδιοφωνική λειτουργία DAB: πατήστε σύντομα για μετάβαση στον επόμενο αποθηκευμένο σταθμό.  
Σε ραδιοφωνική λειτουργία FM: πατήστε σύντομα για μετάβαση στον επόμενο αποθηκευμένο σταθμό. Πατήστε παρατεταμένα για σάρωση για σταθμό με μεγαλύτερη συχνότητα.  
Σε λειτουργία Bluetooth: μετάβαση στο επόμενο κομμάτι.
- Info** – Εναλλαγή των πληροφοριών που εμφανίζονται στην οθόνη.
- Menu** – Μετάβαση στο μενού ρυθμίσεων.
- Back** – Επιστροφή ή έξοδος από το μενού.
- Περιστρεφόμενο κουμπί έντασης ήχου**  
Σε ραδιοφωνική λειτουργία: πατήστε για σίγαση/αναίρεση σίγασης.  
Σε λειτουργία Bluetooth: πατήστε για αναπαραγωγή/παύση.  
Όλες οι πηγές: Γυρίστε κατά τη φορά των δεικτών του ρολογιού για αύξηση της έντασης ήχου.  
Γυρίστε αντίθετα από τη φορά των δεικτών του ρολογιού για μείωση της έντασης ήχου.  
Ενώ βρίσκεστε το μενού: Πατήστε για μετάβαση σε υπομενού ή επικύρωση επιλογής. Γυρίστε για πλοήγηση μεταξύ των στοιχείων του μενού.

### 2.2 Πρόσοψη

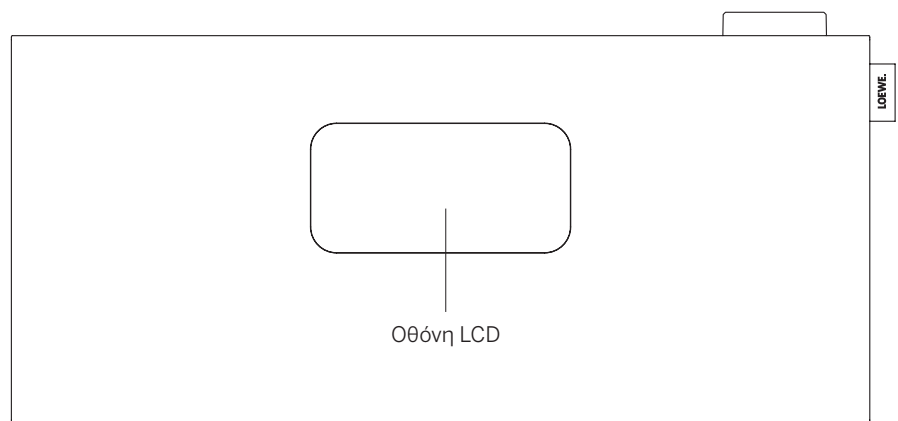

### 2.3 Πλάτη

- Τηλεσκοπική κεραία**
- Είσοδος USB-C** – σύνδεση της τροφοδοσίας ρεύματος USB PD. Ο μετασχηματιστής PD παρέχει 9V για αναφόρτιση της μπαταρίας.
- Έξοδος ακουστικών 3,5mm**
- Κλείδωμα Kensington** 

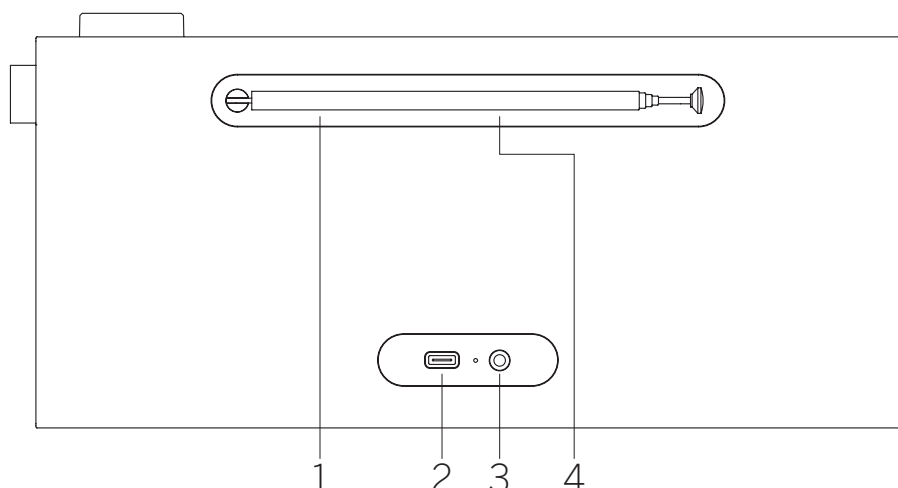

## 2.4 Σύμβολα οθόνης

Η οθόνη του ραδιοφώνου διαθέτει διάφορα σύμβολα που ανάβουν κατά τη χρήση των αντίστοιχων λειτουργιών.

1. Ένδειξη έντασης ήχου
2. Χρονοδιακόπτης ύπνου ενεργός
3. Αφύπνιση ενεργή
4. Αναβολή αφύπνισης ενεργή
5. Ένδειξη AM/PM για μορφή ώρας 12-ωρών
6. Πηγή ραδιοφώνου DAB
7. Πηγή ραδιοφώνου FM
8. Ένδειξη ισχύος σήματος
9. Λήψη στερεοφωνικού ραδιοφωνικού σήματος
10. Επίπεδο μπαταρίας

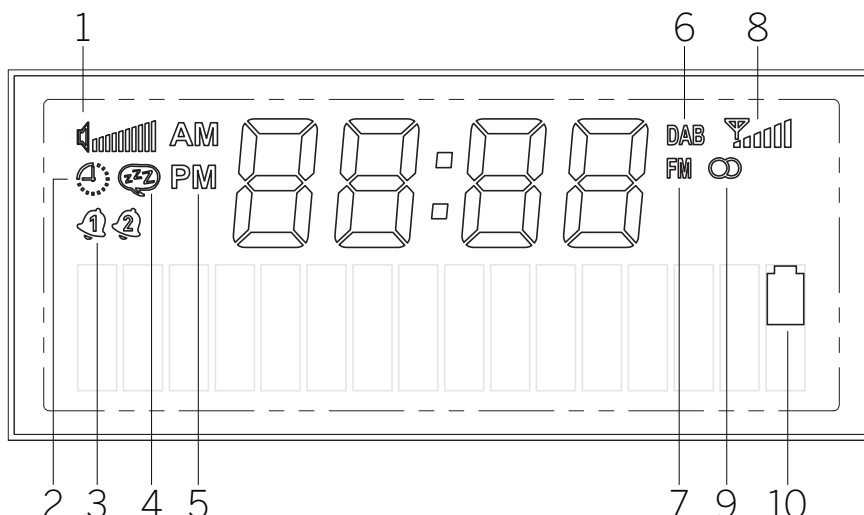

## 3 Αναφόρτιση της μπαταρίας

Αυτό το φορητό ραδιόφωνο διαθέτει ενσωματωμένη επαναφορτιζόμενη μπαταρία ιόντων λιθίου και μπορεί να λειτουργεί χωρίς να συνδεθεί σε πρίζα ρεύματος. Μπορείτε να ελέγξετε την κατάσταση της μπαταρίας στην εμπρόσθια οθόνη LCD.

Για αναφόρτιση της μπαταρίας, συνδέστε το παρεχόμενο καλώδιο τροφοδοσίας ρεύματος στην υποδοχή USB στην πλάτη του ραδιοφώνου. Αυτός ο συνδυασμός διασφαλίζει επίσης τη βέλτιστη ραδιοφωνική λήψη. Στη συνέχεια συνδέστε το καλώδιο τροφοδοσίας ρεύματος σε μια πρίζα. Μπορεί να χρειαστούν ως 3 ώρες για πλήρη φόρτιση της μπαταρίας.

Προειδοποίηση: Χρησιμοποιείτε μόνο το παρεχόμενο καλώδιο τροφοδοσίας ρεύματος, ή καλώδιο τροφοδοσίας με σήμανση USB-C PD που μπορεί να παρέχει 9V και τουλάχιστον 10 W.

## 4 Πρώτη εκκίνηση

Εκτείνετε την τηλεσκοπική κεραία.

Πατήστε και κρατήστε πατημένο το **κουμπί ισχύος** στο ραδιόφωνο για να ενεργοποιηθεί. Αν πρόκειται για την πρώτη φορά που χρησιμοποιείτε τη συσκευή, θα μεταβεί σε λειτουργία DAB και θα αρχίσει αυτόματα την αναζήτηση διαθέσιμων σταθμών.

Το ρολόι ενημερώνεται αυτόματα με την τρέχουσα ώρα.

Αν η λίστα σταθμών είναι κενή μετά από τη σάρωση, μπορεί να μην είναι διαθέσιμοι ραδιοφωνικοί σταθμοί DAB στην περιοχή, ή μπορεί να μην έχει εκταθεί η κεραία. Προσπαθήστε να τοποθετήσετε σε άλλη θέση το ραδιόφωνο και επαναλάβετε την αυτόματη σάρωση.

## 5 Βασική λειτουργία

### 5.1 Ενεργοποίηση / απενεργοποίηση

Για να ενεργοποιήσετε ή να απενεργοποιήσετε το ραδιόφωνο, πατήστε και κρατήστε πατημένο το **κουμπί ισχύος** για μερικά δευτερόλεπτα. Αφού ενεργοποιηθεί το ραδιόφωνο, με ένα σύντομο πάτημα του ίδιου κουμπιού το ραδιόφωνο μεταβαίνει σε κατάσταση αναμονής. Για να το επανενεργοποιήσετε από κατάσταση αναμονής, πατήστε απλώς σύντομα το κουμπί ισχύος. Εναλλακτικά, μπορείτε να ενεργοποιήσετε το ραδιόφωνο από κατάσταση αναμονής πατώντας το **κουμπί έντασης ήχου**.

Σημείωση: Αν το ραδιόφωνο είναι σε σίγαση ή δεν λάβει σήμα για 15 λεπτά, μεταβαίνει αυτόματα σε κατάσταση αναμονής. Όταν το ραδιόφωνο βρίσκεται σε κατάσταση αναμονής και τροφοδοτείται μόνο από μπαταρία, απενεργοποιείται πλήρως μετά από 60 λεπτά (εκτός αν έχει προγραμματιστεί αφύπνιση). Αν το ραδιόφωνο τροφοδοτείται από τον μετασχηματιστή ρεύματος, παραμένει σε κατάσταση αναμονής.

### 5.2 Προσαρμογή έντασης ήχου και σίγαση

Μπορείτε να προσαρμόσετε την ένταση ήχου γυρίζοντας το **κουμπί έντασης ήχου** στη συσκευή. Πατώντας το **κουμπί έντασης ήχου** πραγματοποιείται σίγαση του ραδιοφώνου. Πατώντας το κουμπί ξανά επανέρχεται η αρχική ένταση ήχου. Σε λειτουργία Bluetooth, πατώντας το **κουμπί έντασης ήχου** πραγματοποιείται παύση ή συνέχιση στο τρέχον κομμάτι.

## 5.3 Επιπρόσθετες πληροφορίες

Πατώντας επανειλημμένα το κουμπί **Info** στη συσκευή, ανάλογα με την πηγή και τον σταθμό, μπορεί να προβληθούν επιπρόσθετες πληροφορίες.

### 5.4 Εναλλαγή της πηγής

Πατήστε το κουμπί **source** επανειλημμένα για εναλλαγή μεταξύ των πηγών: DAB, FM, Bluetooth.

### 5.5 Πλοήγηση στο κύριο μενού

Πατήστε το κουμπί **menu** για άνοιγμα του κύριου μενού. Γυρίστε το **κουμπί έντασης ήχου** για εναλλαγή μεταξύ των στοιχείων του μενού. Πατήστε το **κουμπί έντασης ήχου** για εισαγωγή στο επιλεγμένο στοιχείο του μενού ή επικύρωση της επιλεγμένης ρύθμισης. Πατήστε το κουμπί **back** για επιστροφή στο μενού.

## 6 Ψηφιακό ραδιόφωνο (DAB+)

Για λήψη ψηφιακού ραδιοφώνου, βεβαιωθείτε πως η κεραία του ραδιοφώνου έχει εκταθεί.

Πατήστε το κουμπί **source** επανειλημμένα ώσπου να δείτε την ένδειξη **[DAB]** στην οθόνη.

### 6.1 Σάρωση σταθμών

Για αναζήτηση σταθμών, μπορείτε να αρχίσετε μια αυτόματη αναζήτηση.

Για να το κάνετε, πατήστε το κουμπί **menu** στην πάνω πλευρά του ραδιοφώνου για προβολή του κύριου μενού. Γυρίζοντας το **κουμπί έντασης ήχου** πλοηγηθείτε στην επιλογή **[full scan]** και επικυρώστε την επιλογή πατώντας το **κουμπί έντασης ήχου**. Η ένδειξη **[scanning...]** εμφανίζεται στην οθόνη, όπως

και ο αριθμός των σταθμών που έχουν βρεθεί ως τώρα και η αντίστοιχη μπάρα προόδου. Στη συνέχεια οι σταθμοί αποθηκεύονται με αλφαβητική σειρά.

## 6.2 Χειροκίνητος συντονισμός

**Σημείωση:** Ο όρος σύνολα αναφέρεται σε ομάδες ραδιοφωνικών σταθμών που εκπέμπουν σε συγκεκριμένη συχνότητα σε συγκεκριμένη γεωγραφική περιοχή. Κάθε σύνολο αποτελείται από πολλούς σταθμούς που εκπέμπουν το σήμα τους μαζί, επιτρέποντας στον ακροατή να συντονιστεί σε οποιονδήποτε από αυτούς.

Μπορείτε να συντονιστείτε χειροκίνητα σε ένα σύνολο χρησιμοποιώντας το κουμπί **menu** στη συσκευή. Αφού επιλέξετε **[manual tuning]**, μπορείτε να διαλέξετε το επιθυμητό μπλοκ/ συχνότητα και να επικυρώσετε την επιλογή σας πατώντας το **κουμπί έντασης ήχου**. Το ραδιόφωνο προβάλλει πληροφορίες σχετικά με το σύνολο, όπως την ισχύ του σήματος και μια λίστα των σταθμών μέσα στο σύνολο.

Αν το ραδιόφωνο συντονιστεί επιτυχώς σε ένα νέο σύνολο, αποθηκεύει αυτόματα όλους τους σταθμούς του συνόλου στη λίστα σταθμών. Ωστόσο, αν δεν βρεθούν σταθμοί, μπορείτε να επιστρέψετε στην επιλογή μπλοκ/συχνότητας πατώντας το κουμπί **back**.

## 6.3 Επιλογή σταθμού

Το όνομα του σταθμού της τρέχουσας επιλογής εμφανίζεται στην κάτω πλευρά της οθόνης.

Πατήστε το κουμπί **< ή >** για να επιλέξετε τον προηγούμενο ή τον επόμενο σταθμό στη λίστα.

## 6.4 Λίστα σταθμών

Πατήστε το κουμπί **menu** και επικυρώστε την επιλογή **[station list]** πατώντας το **κουμπί έντασης ήχου**. Γυρίστε το **κουμπί έντασης ήχου** για να επιλέξετε ένα σταθμό και πατήστε το για επικύρωση. Η συσκευή αρχίζει αυτόματα την αναπαραγωγή.

**Σημείωση:** Η ποιότητα λήψης ενός σταθμού εξαρτάται από παράγοντες όπως ο καιρός, η θέση εγκατάστασης και ο προσανατολισμός της κεραίας. Αν δεν είναι δυνατή η λήψη ενός σταθμού από τη λίστα σταθμών, αλλάξτε τον προσανατολισμό της κεραίας ή τη θέση του ραδιοφώνου. Οι σταθμοί για τους οποίους δεν είναι δυνατή πλέον η λήψη μπορούν να αφαιρεθούν από τη λίστα σταθμών.

## 6.5 Διαγραφή σταθμών των οποίων δεν είναι δυνατή η λήψη

Οι σταθμοί για τους οποίους δεν είναι δυνατή πλέον η λήψη μπορούν να αφαιρεθούν από τη λίστα. Για να το κάνετε αυτό, πατήστε το κουμπί **menu** και επιλέξτε **[prune]**. Στη συ-

νέχεια επιλέξτε **[yes]** και διαγράφονται αυτοί οι σταθμοί. Επιλέγοντας **[no]** επιστρέφεται στο μενού χωρίς διαγραφή των σταθμών.

## 6.6 Αποθήκευση σταθμών DAB στα κουμπιά προεπιλογών

Στο ραδιόφωνο, μπορείτε να αποθηκεύσετε έως 5 αγαπημένους ραδιοφωνικούς σταθμούς χρησιμοποιώντας τα κουμπιά προεπιλογής 1-5 στη συσκευή. Για να το κάνετε αυτό, επιλέξτε τον επιθυμητό σταθμό και πατήστε και κρατήστε πατημένο το αντίστοιχο κουμπί προεπιλογής ώσπου να εμφανιστεί στην οθόνη η ένδειξη **[stored]**. Η πρόσβαση στις προεπιλογές γίνεται εύκολα πατώντας σύντομα το αντίστοιχο κουμπί προεπιλογής.

## 6.7 Έλεγχος δυναμικού εύρους (Dynamic Range Control, DRC)

Ορισμένοι σταθμοί DAB υποστηρίζουν λειτουργία DRC, που μειώνει τη διαφορά μεταξύ δυνατών και μαλακών τόνων.

Οι ακόλουθες ρυθμίσεις είναι δυνατές:

**[off]** – Το DRC είναι απενεργοποιημένο, ο έλεγχος DRC εκπομπών αγνοείται.

**[low]** – Το επίπεδο DRC ορίζεται στο 1/2 αυτό που εκπέμπεται από τον αναμεταδότη.

**[high]** – Το επίπεδο DRC χρησιμοποιείται όπως εκπέμπεται από τον αναμεταδότη.

Για να ορίσετε το DRC, κάντε τα εξής:

Πατήστε το κουμπί **menu** και επιλέξτε **[DRC]**. Οι ρυθμίσεις του DRC μπορούν να αλλάξουν στο ακόλουθο μενού. Η τρέχουσα ρύθμιση υποδεικνύεται με **[\*]**.

**Σημείωση:** Δεν μπορούν όλες οι εκπομπές DAB να αξιοποιήσουν τη λειτουργία DRC. Αν ο αναμεταδότης δεν υποστηρίζει το DRC, τότε η ρύθμιση DRC στο ραδιόφωνο δεν θα έχει επίδραση.

# 7 Ραδιόφωνο FM

Για λήψη ραδιοφώνου FM, βεβαιωθείτε πως η κεραία του ραδιοφώνου έχει εκταθεί.

Πατήστε το κουμπί **source** επανειλημμένα ώσπου να δείτε την ένδειξη **[FM]** στην οθόνη.

## 7.1 Σάρωση σταθμών

Μπορείτε να εκτελέσετε αυτόματη αναζήτηση για σταθμούς FM. Για να το κάνετε, πατήστε το κουμπί **menu** στην πάνω πλευρά του ραδιοφώνου για προβολή του κύριου μενού. Γυρίζοντας το **κουμπί έντασης ήχου** πλοηγηθείτε στην επιλογή **[full scan]** (πλήρης σάρωση) και επικυρώστε την επιλογή πατώντας το **κουμπί έντασης ήχου**. Η ένδειξη **[auto scanning..]** εμφανίζεται στην οθόνη. Οι σταθμοί ταξινομούνται κατά συχνότητα.

## 7.2 Ρυθμίσεις σάρωσης

Μπορείτε να χρησιμοποιήσετε αυτή τη λειτουργία για να ελέγξετε ποιοι σταθμοί αποθηκεύονται στη μνήμη κατά τη διάρκεια της αυτόματης αναζήτησης σταθμών. Επιλέγοντας τη ρύθμιση **[strong stations only]**, μπορείτε να διασφαλίσετε πως αποθηκεύονται μόνο σταθμοί με ισχυρό σήμα λήψης. Για να χρησιμοποιήσετε αυτό το χαρακτηριστικό, πατήστε το κουμπί **menu** και επιλέξτε **[scan setting]**. Στο ακόλουθο μενού, μπορείτε να επιλέξετε μεταξύ των ρυθμίσεων **[all stations]** και **[strong stations only]**. Η τρέχουσα ρύθμιση υποδεικνύεται με έναν αστερίσκο **[\*]**.

## 7.3 Χειροκίνητος συντονισμός

Με επιλεγμένη την πηγή FM, πατήστε και κρατήστε πατημένο το κουμπί **< ή >** για να σαρώσετε χειροκίνητα για σταθμό με μικρότερη / μεγαλύτερη συχνότητα.

Εναλλακτικά, μπορείτε να πατήσετε το κουμπί **menu** για ανάκληση του μενού και επιλογή της ρύθμισης **[manual tuning]**. Στη συνέχεια γυρίστε το κουμπί έντασης ήχου για να αλλάξετε τη συχνότητα. Επικυρώστε την επιλεγμένη συχνότητα πατώντας το κουμπί έντασης ήχου.

## 7.4 Επιλογή σταθμού

Το όνομα ή η συχνότητα του σταθμού της τρέχουσας επιλογής εμφανίζεται στο κάτω μέρος της οθόνης.

Πατήστε το κουμπί **< ή >** για να επιλέξετε τον προηγούμενο ή τον επόμενο σταθμό στη λίστα.

## 7.5 Λίστα σταθμών

Πατήστε το κουμπί **menu** και επικυρώστε την επιλογή **[station list]** πατώντας το **κουμπί έντασης ήχου**. Γυρίστε το **κουμπί έντασης ήχου** για να επιλέξετε ένα σταθμό και πατήστε το για επικύρωση. Η συσκευή αρχίζει αυτόματα την αναπαραγωγή.

**Σημείωση:** Η ποιότητα λήψης ενός σταθμού εξαρτάται από παράγοντες όπως ο καιρός, η θέση εγκατάστασης και ο προσανατολισμός της κεραίας. Αν δεν είναι δυνατή η λήψη ενός σταθμού από τη λίστα σταθμών, αλλάξτε τον προσανατολισμό της κεραίας ή τη θέση του ραδιοφώνου. Οι σταθμοί για τους οποίους δεν είναι δυνατή πλέον η λήψη μπορούν να αφαιρεθούν από τη λίστα σταθμών.

## 7.6 Αποθήκευση σταθμών FM στα κουμπιά προεπιλογών

Στο ραδιόφωνο, μπορείτε να αποθηκεύσετε έως 5 αγαπημένους ραδιοφωνικούς σταθμούς χρησιμοποιώντας τα κουμπιά προεπιλογής 1-5 στη συσκευή. Για να το κάνετε αυτό, επιλέξτε τον επιθυμητό σταθμό και πατήστε και κρατήστε πατημένο το αντίστοιχο κουμπί προεπιλογής ώσπου να εμφανιστεί στην οθό-



νη η ένδειξη **[stored]**. Η πρόσβαση στις προεπιλογές γίνεται εύκολα πατώντας σύντομα το αντίστοιχο κουμπί προεπιλογής.

## 7.7 Μονοφωνικές/ Στερεοφωνικές ρυθμίσεις

Για σταθμούς με αδύναμη λήψη, μπορεί να βελτιωθεί ελαφρώς η ποιότητα μεταβαίνοντας σε μονοφωνική λήψη. Για να το κάνετε αυτό, πατήστε το κουμπί **menu** και επιλέξτε **[mono/stereo]**. Στο ακόλουθο μενού μπορείτε να επιλέξετε μεταξύ δύο ρυθμίσεων: **[stereo allowed]** ή **[forced mono]**. Η τρέχουσα ρύθμιση αναγνωρίζεται με **[\*]**.

## 8 Ήχος Bluetooth

Για να επιλέξετε Bluetooth **πηγή**, πατήστε το κουμπί **source** επανειλημμένα ώσπου να μπορείτε να δείτε την ένδειξη **[Bluetooth]** στην οθόνη.

### 8.1 Ζεύξη Bluetooth συσκευών για πρώτη φορά

Βεβαιωθείτε πως η συσκευή με την οποία πρόκειται να πραγματοποιηθεί ζεύξη είναι ενεργοποιημένη και με τη λειτουργία Bluetooth ενεργή. Στο ραδιόφωνο, αλλάξτε την πηγή σε **[Bluetooth]** πατώντας το κουμπί **source**. Το κείμενο **[unpaired]** εμφανίζεται στην οθόνη. Τώρα ανοίξτε τις ρυθμίσεις Bluetooth στη συσκευή με την οποία πρόκειται να πραγματοποιηθεί ζεύξη και αρχίστε αναζήτηση για διαθέσιμες συσκευές Bluetooth σε αυτήν. Επιλέξτε "Loewe radio.frequency" για να αρχίσει η διαδικασία ζεύξης.

Τώρα ο έλεγχος της αναπαραγωγής είναι δυνατός μέσω της συσκευής.

### 8.2 Ζεύξη άλλης συσκευής

Αν θέλετε να πραγματοποιήσετε ζεύξη μιας νέας συσκευής με το ραδιόφωνο, πρέπει πρώτα να αποσυνδέσετε τη συσκευή της τρέχουσας ζεύξης. Για να το κάνετε αυτό, πατήστε παρατεταμένα το κουμπί **source** στο ραδιόφωνο ώσπου να αποσυνδεθεί η συσκευή. Όταν αποσυνδεθεί, το κείμενο **[unpaired]** αρχίζει να αναβοσβήνει στην οθόνη.

Αφού αποσυνδέσετε την προηγούμενη συσκευή, μπορείτε να προχωρήσετε στη ζεύξη της νέας συσκευής ακολουθώντας τα ίδια βήματα όπως πριν.

## 9 Ρυθμίσεις αφύπνισης

Αυτό το ραδιόφωνο έχει 2 διαφορετικές ώρες αφύπνισης που μπορούν να ρυθμιστούν μεμονωμένα. Πατώντας το κουμπί **alarm** αρχίζουν τα βήματα της διαδικασίας ρύθμισης. Αν κάνετε λάθος σε κάποιο από τα βήματα, μπο-

ρείτε να επιστρέψετε στο προηγούμενο βήμα πατώντας το κουμπί **back**.

**BHMA1:** Πατήστε το κουμπί **alarm** για μετάβαση στις ρυθμίσεις αφύπνισης. Γυρίζοντας το **κουμπί έντασης ήχου** επιλέξτε μια από τις δύο διαθέσιμες αφυπνίσεις που θέλετε να ρυθμίσετε και επικυρώστε πατώντας το **κουμπί έντασης ήχου**.

**BHMA 2:** Επιλέξτε **[alarm on]** για να ενεργοποιήσετε την επιλεγμένη αφύπνιση και συνειστέ με τη ρύθμιση της αφύπνισης. Η επιλογή **[alarm off]** απενεργοποιεί την τρέχουσα αφύπνιση.

**BHMA 3:** Ορίστε την ώρα της αφύπνισης. Οι τιμές μπορούν να αλλάξουν γυρίζοντας το **κουμπί έντασης ήχου**. Πατήστε το **κουμπί έντασης ήχου** για αποθήκευση της τιμής. Αφού αποθηκευτεί η τιμή, επιλέγεται αυτόματα η επόμενη ομάδα αριθμών. Επαναλάβετε τα προηγούμενα βήματα για να ορίσετε όλες τις τιμές.

**BHMA 4:** Χρησιμοποιήστε το **κουμπί έντασης ήχου** για επιλογή της πηγής αφύπνισης. Οι επιλογές είναι οι εξής: **[DAB]**, **[FM]**, **[κουδούνι]**.

**BHMA 5:** Ο σταθμός με τον οποίο σχετίζεται η αφύπνιση προσδιορίζεται εδώ. Εδώ είναι διαθέσιμοι ο σταθμός που αναπαράχθηκε τελευταία ή οι σταθμοί που έχουν αποθηκευτεί στα αγαπημένα. Δεν ισχύει για τη λειτουργία κουδουνιού.

**BHMA 6:** Επιλέξτε από εδώ ποιες ημέρες θα πρέπει να ενεργοποιείται η αφύπνιση. Διατίθενται οι ακόλουθες επιλογές: **[once]** / **[daily]** / **[weekends]** / **[weekdays]**. Επιλέγοντας **[once]**, σας ζητείται να προσδιορίσετε μια ημερομηνία στην οποία θα ακουστεί η αφύπνιση.

Αφού κάνετε όλες τις ρυθμίσεις, εμφανίζεται στην οθόνη για λίγο χρόνο ως επιβεβαίωση η ένδειξη **[alarm stored]**. Στην οθόνη αριστερά από το ρολόι, θα βλέπετε ένα σύμβολο κουδουνιού με τον αριθμό 1 ή 2, που αναπαριστά την τρέχουσα ρύθμιση αφύπνισης.

Όταν ακουστεί η αφύπνιση, μπορείτε να πατήσετε το **κουμπί έντασης ήχου** για να ενεργοποιήσετε τη λειτουργία αναβολής αφύπνισης. Για να απενεργοποιήσετε την αφύπνιση, πατήστε το **κουμπί ισχύος**.

Σημείωση: Η λειτουργία αφύπνισης είναι ενεργή μόνο όταν το ραδιόφωνο βρίσκεται σε κατάσταση αναμονής ή σε κατάσταση λειτουργίας. Η αφύπνιση δεν ενεργοποιείται αν το ραδιόφωνο έχει απενεργοποιηθεί πλήρως.

### 9.1 Επιπρόσθετες ρυθμίσεις αφύπνισης

Υπάρχουν επιπρόσθετες ρυθμίσεις για την αφύπνιση. Η πρόσβαση σε αυτές είναι δυνατή πατώντας το κουμπί **menu**, επιλέγοντας **[system settings]** και στη συνέχεια **[alarm settings]**.

**BHMA 1:** Χρησιμοποιήστε το **κουμπί έντασης ήχου** για να ορίσετε διάρκεια αφύπνισης. Οι επιλογές είναι οι εξής: 1, 5, 10, 15, 30 λεπτά.

**BHMA 2:** Χρησιμοποιήστε το **κουμπί έντασης ήχου** για να ορίσετε διάρκεια αναβολής αφύπνισης. Οι επιλογές είναι οι εξής: 5, 10, 15, 20, 30 λεπτά. Όταν ηχεί η αφύπνιση, πατώντας το **κουμπί έντασης ήχου** ενεργοποιείται η λειτουργία αναβολής αφύπνισης που σιγεί προσωρινά την αφύπνιση.

**BHMA 3:** Ορίστε εδώ την επιθυμητή ένταση ήχου αφύπνισης.

Σημείωση: Αυτές οι ρυθμίσεις είναι κοινές και για τις δύο αφυπνίσεις.

## 10 Χρονοδιακόπτης ύπνου

Με αυτή τη λειτουργία είναι δυνατή η αυτόματη μετάβαση του ραδιοφώνου σε κατάσταση αναμονής μετά από μια καθορισμένη χρονική διάρκεια. Για να το κάνετε αυτό, πατήστε το κουμπί **menu** και επιλέξτε **[system settings]** και στη συνέχεια **[sleep]**. Στη συνέχεια επιλέξτε μια από τις διαθέσιμες επιλογές και επικυρώστε την επιλογή πατώντας το **κουμπί έντασης ήχου**. Μπορείτε να επιλέξετε μεταξύ 15, 30, 45, 60 ή 90 λεπτών. Η επιλογή **[sleep off]** διαγράφει την τελευταία ρύθμιση χρονικής διάρκειας.

Ένα εικονίδιο μικρού ρολογιού ανάβει στην πάνω αριστερή γωνία της οθόνης, υποδεικνύοντας ότι έχει ενεργοποιηθεί ο χρονοδιακόπτης ύπνου.

## 11 Ρυθμίσεις ημερομηνίας & ώρας

Οι ρυθμίσεις ώρας και ημερομηνίας μπορούν να πραγματοποιηθούν από το μενού **[time/date]** που είναι διαθέσιμο μέσω της επιλογής **[system settings]**. Διατίθενται οι ακόλουθες επιλογές:

### 11.1 Χειροκίνητη προσαρμογή

Στο μενού **[manual adjustment]** μπορείτε να ορίσετε την ώρα και την ημερομηνία χειροκίνητα. Οι τιμές μπορούν να αλλάξουν γυρίζοντας το **κουμπί έντασης ήχου**. Πατήστε το **κουμπί έντασης ήχου** για αποθήκευση της τιμής. Αφού αποθηκευτεί η τιμή, επιλέγεται αυτόματα η επόμενη ομάδα αριθμών. Επαναλάβετε τα προηγούμενα βήματα για να ορίσετε όλες τις τιμές για την ημερομηνία και την ώρα.

Σημείωση: Η ημερομηνία και η ώρα ανακτώνται αυτόματα και ενημερώνονται από το ραδιοφωνικό σήμα DAB/FM. Αν θέλετε να ορίσετε την ημερομηνία και την ώρα χειροκίνητα, πρέπει να απενεργοποιήσετε την αυτόματη ενημέρωση. Ανατρέξτε στο κεφάλαιο 11.4.



## 11.2 Μορφή 12/24 ωρών

Στο μενού **[12/24h format]** μπορείτε να προσδιορίσετε αν το ρολόι θα πρέπει να προβάλλεται σε μορφή 12 ή 24 ωρών. Επιλέξτε την επιθυμητή επιλογή γυρίζοντας το **κουμπί έντασης ήχου**, στη συνέχεια επικυρώστε την πατώντας το **κουμπί έντασης ήχου**. Η τρέχουσα επιλογή ρύθμισης επισημαίνεται με **[\*]**.

## 11.3 Μορφή ημερομηνίας

Στο μενού **[date format]** μπορείτε να προσδιορίσετε πώς εμφανίζεται η ημερομηνία στο ραδιόφωνο. Ημέρα-Μήνας-Έτος ή Μήνας-Ημέρα-Έτος. Η τρέχουσα επιλογή ρύθμισης επισημαίνεται με **[\*]**.

Σημείωση: Κατά την ακρόαση ραδιοφώνου FM ή DAB, μπορείτε να προβάλετε την ημερομηνία πατώντας επανειλημμένα το **κουμπί info**. Η ημερομηνία προβάλλεται επίσης όταν το ραδιόφωνο είναι σε κατάσταση αναμονής.

## 11.4 Αυτόματη ενημέρωση

Στο μενού **[auto update]** μπορείτε να προσδιορίσετε την πηγή από την οποία θα πρέπει να ενημερώνεται η ώρα και η ημερομηνία. Διατίθενται οι ακόλουθες επιλογές:

**[from FM + DAB]:** Η ώρα και η ημερομηνία ενημερώνονται μέσω σήματος DAB ή FM, οποιοδήποτε είναι διαθέσιμο.

**[from DAB]:** Η ώρα και ημερομηνία ενημερώνονται μόνο μέσω σήματος DAB.

**[from FM]:** Η ώρα και ημερομηνία ενημερώνονται μόνο μέσω σήματος FM.

**[off]:** Η ώρα και η ημερομηνία πρέπει να οριστούν χειροκίνητα.

Η τρέχουσα επιλογή ρύθμισης επισημαίνεται με **[\*]**.

## 12 Ρυθμίσεις οθόνης

Στις ρυθμίσεις οθόνης μπορείτε να αλλάξετε την προεπιλεγμένη φωτεινότητα της οθόνης και να ορίσετε την ώρα κατά την οποία θα μειώνεται η φωτεινότητα της οθόνης.

Πατήστε το **κουμπί menu**, επιλέξτε **[system settings]** και στη συνέχεια **[display settings]**. Διατίθενται οι ακόλουθες επιλογές:

**[Dimming]:** Αυτή η επιλογή σας επιτρέπει να ορίσετε τη χρονική διάρκεια μετά από την οποία η οθόνη θα ρυθμίζεται αυτόματα σε λιγότερο φωτεινό επίπεδο.

Επιλογές: **[off / 10 / 20 / 30 / 45 / 60 / 90 / 120 / 180 δευτερόλεπτα]**

Η επιλογή **[off]** σημαίνει πως το ραδιόφωνο πάντοτε διατηρεί το προεπιλεγμένο επίπεδο φωτεινότητας.

Μετά από την επιλογή της επιθυμητής διάρκειας για ενεργοποίησης της μείωσης φωτεινότητας, πρέπει τώρα να ρυθμίσετε τον τρόπο που θα μειώνεται η φωτεινότητα της οθόνης.

**[low]** – Όταν ολοκληρωθεί η καθορισμένη διάρκεια, η οθόνη θα προσαρμόζεται αυτόματα σε χαμηλότερο επίπεδο φωτεινότητας.

**[display off]** – Όταν ολοκληρωθεί η καθορισμένη διάρκεια, η οθόνη θα απενεργοποιείται πλήρως.

Σημείωση: Πατήστε οποιοδήποτε **κουμπί** στο ραδιόφωνο για να ανάψετε ξανά την οθόνη.

**[Brightness]:** Προεπιλεγμένη φωτεινότητα της οθόνης. Επιλογές: **[high] / [medium] / [low]**

## 13 Ισοσταθμιστής

Με τον ισοσταθμιστή μπορείτε να προσαρμόσετε τον ήχο του ραδιοφώνου. Μπορείτε να επιλέξετε από τις προδιαμορφωμένες ρυθμίσεις. Προχωρήστε ως εξής:

Πατήστε το **κουμπί menu**, επιλέξτε **[system settings]** και στη συνέχεια **[EQ]**. Μπορείτε να επιλέξετε ένα προφίλ ήχου γυρίζοντας το **κουμπί έντασης ήχου** και στη συνέχεια επικυρώστε το πατώντας το **κουμπί έντασης ήχου**. Διατίθενται τα ακόλουθα προφίλ: **[Neutral] / [Classic] / [Pop] / [Rock] / [Speech]**

## 14 Λειτουργία προειδοποίησης έκτακτης ανάγκης (Emergency Warning Functionality, EWF)

Αυτό το ραδιόφωνο υποστηρίζει τη λειτουργία προειδοποίησης έκτακτης ανάγκης (EWF). Σε περίπτωση τεχνικής ή φυσικής καταστροφής στην περιοχή όπου το ραδιόφωνο λαβαίνει σήμα DAB, η αρχή αντιμετωπίζει έκτακτης ανάγκης θα ενεργοποιήσει ένα συναγερμό, παρακάμπτοντας τους κανονικούς παρόχους προγράμματος.

Σε περίπτωση ενεργοποίησης EWF όταν το ραδιόφωνο είναι σε κατάσταση αναμονής, θα ενεργοποιηθεί αυτόματα και θα αναπαράγει την ακολουθία του συναγερμού.

Κατά τη διάρκεια συναγερμού EWF, η οθόνη προβάλλει επίσης επιπρόσθετες πληροφορίες κειμένου.

Για να ρυθμίσετε τη λειτουργία EWF, πατήστε το **κουμπί menu**, επιλέξτε **[system settings]** και στη συνέχεια **[emergency warning]**. Γυρίστε το **κουμπί έντασης ήχου** για να επιλέξετε από τα εξής:

**[warning only]:** Μόνο επίσημες προειδοποιήσεις ενεργοποιούν τον συναγερμό EWF.

**[no warning]:** Το EWF είναι απενεργοποιημένο. Ο συναγερμός δεν θα ενεργοποιείται σε περίπτωση κατάστασης έκτακτης ανάγκης.

**[warning + test]:** Ο συναγερμός θα ενεργοποιείται κατά τη διάρκεια επίσημης προειδοποίησης καθώς και σε δοκιμαστικές προειδοποιήσεις.

Σημείωση: Η διαθεσιμότητα αυτής της λειτουργίας εξαρτάται από την χώρα/περιοχή σας.

## 15 Γλώσσα

Στο μενού **[language]** μπορείτε να ορίσετε τη γλώσσα μενού του ραδιοφώνου.

Πατήστε το **κουμπί menu**, επιλέξτε **[system settings]** και στη συνέχεια **[language]**. Μπορείτε να επιλέξετε γλώσσα γυρίζοντας το **κουμπί έντασης ήχου** και στη συνέχεια να επικυρώσετε πατώντας το **κουμπί έντασης ήχου**. Διατίθενται οι ακόλουθες γλώσσες: Αγγλική, γερμανική, ιταλική, γαλλική, ισπανική, ολλανδική.

Η τρέχουσα γλώσσα μενού επισημαίνεται με **[\*]**.

## 16 Εργοστασιακή επαναφορά

Πατήστε το **κουμπί menu**, επιλέξτε **[system settings]** και στη συνέχεια **[factory reset]**. Για επαναφορά του ραδιοφώνου στην κατάσταση που παραδόθηκε, επιλέξτε **[yes]** γυρίζοντας το **κουμπί έντασης ήχου**.

Προσοχή: Διαγράφονται όλες οι προηγούμενες ρυθμίσεις. Αν επιλέξετε **[no]** η διαδικασία ακυρώνεται.

Σημείωση: Σε κάθε περίπτωση, εκτελέστε επαναφορά του ραδιοφώνου στην κατάσταση που παραδόθηκε πριν το μεταβιβάσετε (π.χ. κατά την πώληση, δωρεά ή απόρριψη).

## 17 Έκδοση λογισμικού

Για πρόσβαση στην τρέχουσα έκδοση του firmware, πατήστε το **κουμπί menu** και επιλέξτε **[system settings]**, στη συνέχεια επιλέξτε **[SW version]**. Ο αριθμός της έκδοσης λογισμικού προβάλλεται στην οθόνη. Είναι σημαντικό να έχετε διαθέσιμη αυτή την πληροφορία όταν επικοινωνείτε με την εξυπηρέτηση πελατών. Για έξοδο από το μενού έκδοσης λογισμικού, πατήστε το **κουμπί back**.

## 18 Ακουστικά

Αν προτιμάτε να ακούσετε το ραδιόφωνο ατομικά, μπορείτε να συνδέσετε ένα ζευγάρι ακουστικών στην υποδοχή ακουστικών που βρίσκεται στην πλάτη του ραδιοφώνου. Ωστόσο, πριν τοποθετήσετε τα ακουστικά στα αυτιά σας, βεβαιωθείτε πως έχετε ρυθμίσει την ένταση ήχου σε χαμηλό επίπεδο για να αποφύγετε οποιαδήποτε δυσάρεστη εμπειρία ή βλάβη στην ακοή σας.

Αφού συνδεθούν τα ακουστικά, τα ενσωματωμένα ηχεία του ραδιοφώνου μεταβαίνουν αυτόματα σε σίγαση και ο ήχος μεταδίδεται μόνο μέσω των ακουστικών. Αν θέλετε να συνεχίσετε την ακρόαση από τα ηχεία του ραδιοφώνου, απλώς αποσυνδέστε τα ακουστικά.

## 19 Εφαρμογές

Σαρώστε τον παρακάτω κώδικα QR με το τηλέφωνό σας και κατεβάστε τη συστηνόμενη εφαρμογή.



Η εφαρμογή "my Loewe" είναι το σημείο εισαγωγής στον κόσμο της Loewe και σας παρέχει πρόσβαση σε όλα τα χειρίδια χρήστη για τα προϊόντα σας Loewe.

## 20 Επίλυση προβλημάτων

Σε περίπτωση δυσλειτουργίας της συσκευής, πριν καλέσετε τη γραμμή βοήθειας συστήνουμε να ελέγξετε τα παρακάτω.

Πρόβλημα	Πιθανή αιτία	Αντιμετώπιση/παρατηρήσεις
<b>Αδυναμία ενεργοποίησης του ραδιοφώνου.</b>	a. Το επίπεδο της μπαταρίας μπορεί να είναι πολύ χαμηλό. b. Το ραδιόφωνο μπορεί να είναι εντελώς απενεργοποιημένο.	a. Φορτίστε το ραδιόφωνο. b. Πατήστε και κρατήστε πατημένο το κουμπί αναμονής για να ενεργοποιήσετε το ραδιόφωνο. Σύντομο πάτημα στο κουμπί αναμονής δεν εκκινεί τη λειτουργία του ραδιοφώνου.
<b>Κανένας ήχος</b>	a. Ήχος σε σίγαση b. Η ένταση ήχου έχει μηδενιστεί. c. Έχει επιλεγεί λάθος πηγή. d. Κακή λήψη σήματος DAB. e. Πηγή Bluetooth σε παύση. f. Δεν έχει γίνει ζεύξη Bluetooth	a. Πατήστε το κουμπί έντασης ήχους για να διασφαλίσετε ότι δεν έχει ενεργοποιηθεί η σίγαση στο ραδιόφωνο. b. Προσαρμόστε την ένταση ήχου στο σωστό επίπεδο. c. Βεβαιωθείτε πως έχει επιλεγεί η επιθυμητή πηγή. d. Αλλάξτε τη θέση του ραδιοφώνου ή αλλάξτε σταθμό. e. Πατήστε το κουμπί έντασης ήχου για να συνεχίσει η αναπαραγωγή. f. Πραγματοποιήστε ζεύξη της συσκευής με το ραδιόφωνο πριν την ακρόαση.
<b>Προβλήματα με τη ραδιοφωνική λήψη</b>	a. Η κεραία μπορεί να μην έχει σωστό προσανατολισμό. b. Μπορεί να υπάρχει ασθενές ή καθόλου σήμα στη θέση της μονάδας. Πιθανή παρεμβολή στη λήψη από άλλες ηλεκτρικές συσκευές κοντά στη μονάδα. c. Η τοποθεσία δεν είναι κατάλληλη για λήψη σημάτων DAB+.	a. Προσανατολίστε ξανά την κεραία. b. Βρείτε πιο κατάλληλη θέση. c. Ελέγξτε αν η γεωγραφική τοποθεσία καλύπτεται από σήμα DAB+.
<b>Το ραδιόφωνο δεν εντοπίζεται κατά τη ζεύξη Bluetooth</b>	Το ραδιόφωνο δεν βρίσκεται σε λειτουργία ζεύξης Bluetooth	Αλλάξτε την πηγή του ραδιοφώνου σε λειτουργία Bluetooth και μεταβείτε σε ζεύξη. Περιμένετε λίγα δευτερόλεπτα για να εμφανιστεί το ραδιόφωνο στο τηλέφωνό σας.
<b>Αδυναμία φόρτισης του ραδιοφώνου</b>	Χρησιμοποιείται μη συμβατός φορτιστής USB.	Χρησιμοποιήστε τον παρεχόμενο φορτιστή.

## Απόρριψη

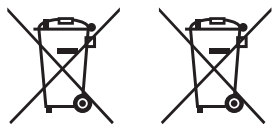

Απόρριψη χρησιμοποιημένου ηλεκτρικού και ηλεκτρονικού εξοπλισμού και μπαταριών.

Το σύμβολο του διαγεγραμμένου κάδου απορριμμάτων επάνω στο προϊόν ή τη συσκευασία του υποδεικνύει πως το προϊόν δεν πρέπει να αντιμετωπίζεται ως κοινό οικιακό απόβλητο, αλλά πρέπει να παραδίδεται σε σημείο συλλογής για ανακύκλωση ηλεκτρικού και ηλεκτρονικού εξοπλισμού και μπαταριών. Οδηγίες

σχετικά με την αφαίρεση της μπαταρίας πριν από την απόρριψη του προϊόντος βρίσκονται στην αρχική ιστοσελίδα της Loewe. Συμβάλλοντας στη σωστή απόρριψη του προϊόντος, προστατεύετε το περιβάλλον και την υγεία των συνανθρώπων σας. Η ακατάλληλη ή εσφαλμένη απόρριψη θέτει σε κίνδυνο το περιβάλλον και την υγεία. Για περισσότερες πληροφορίες σχετικά με την ανακύκλωση αυτού του προϊόντος, επικοινωνήστε με τις τοπικές αρχές ή με τη δημοτική υπηρεσία απόρριψης αποβλήτων. Προσοχή: Το σήμα "Pb" κάτω από το σύμβολο της μπαταρίας υποδεικνύει πως η μπαταρία περιέχει μόλυβδο.

## Τεχνικά δεδομένα

<b>Ήχος</b>	
Σχεδιασμός ακουστικού ηχείου	κλειστή + παθητικά μεμβράνες
Διαμόρφωση καναλιών (διάταξη ηχείων)	2.0 (στερεοφωνικό)
Έξοδος (watt sine / music)	14 / 28
Οδηγός (ενεργός + παθητικός)	2 (2x 2,5")
Προσαρμοστέος πρόσψη / πλευρά / πάνω / πίσω λειτουργία	● / — / — / —
Crossover 2 καναλιών	●
Ενισχ Τάξης-D	●
Εύρος συχνοτήτων (Hz)	80-20.000
Μεμονωμένος έλεγχος μπάσων και πρίμων / Loudness	● (ρυθμίσεις EQ)
<b>Προβολή</b>	
Ανάλυση οθόνης (pixel)	πολυτομικό
Τεχνολογία οθόνης	LCD (ρυθμιζόμενη οθόνη)
Διαγώνιος οθόνης (cm/ίντσες)	7,0 / 2,7
<b>Λήψη</b>	
Λήψη DAB ζώνη III (MHz) / EWF	174,9 - 239,2 / ●
UKW (αναλογικό ραδιόφωνο FM) / RDS	87,5 - 108,0 / ●
<b>Λειτουργία</b>	
Smart apps (όλα: Android + iOS)	my Loewe app
<b>Πολυμέσα</b>	
Αναπαραγωγή μουσικής με Bluetooth	●
FM / DAB+ / Ραδιόφωνο ίντερνετ	● / ● / —
<b>Συνδεσιμότητα και διεπαφές</b>	
USB	1 x USB-C (φόρτιση)
Bluetooth	●
Έξοδος ακουστικών	●
Κεραία IEC	● (σταθερό τηλεσκοπικό)
Αντικλεπτικό κλειδί Kensington	●
<b>Δίκτυο</b>	
Πρότυπο Bluetooth	5,0
Ισχύς Bluetooth (μέγ. mW)	<3
Συχνότητα/εύρος Bluetooth	2,4 GHz
Πρωτόκολλα Bluetooth	A2DP SNK, AVRCP
<b>Ενέργεια</b>	
Τάσεις εναλλασσόμενου ρεύματος	100-240V, 50/60 Hz
Κατανάλωση ισχύος αναμονή <sup>1)</sup> / αναμονή με δίκτυο (watt)	<0,75 / —
<b>Φορητότητα</b>	
Τύπος μπαταρίας	7,4V / 2200mAh
Ρεύμα φόρτισης	9V, 2A
Χρόνος φόρτισης	3h
Χρόνος αναπαραγωγής	12-14h @ 60dB
<b>Περιβάλλον</b>	
Θερμοκρασία περιβάλλοντος κατά τη λειτουργία	5-40° C
Σχετική υγρασία (μη συμπεκνούμενη):	35-90%
<b>Διαστάσεις</b>	
Βάρος (περ. kg) εξαιρ. / περιλ. πρότυπης λύσης εγκατάστασης	1,2
P* x Y x B (περ. cm) χωρίς λύση εγκατάστασης (* περιλ.ετικέτας ταυτότητας)	21,1 x 13,2 x 90 mm
<b>Εύρος παράδοσης</b>	
Εγχειρίδιο / καλώδιο τροφοδοσίας	● / καλώδιο USB-C (90 εκ)
Άλλα	Προσαρμογέας τροφοδοσίας USB-C (EE, Ηνωμένο Βασίλειο, Αυστραλία)

● = διαθέσιμο — = μη διαθέσιμο

Οι Τεχνικές μεταβολές και επιλογές παράδοσης υπόκεινται σε αλλαγές χωρίς προειδοποίηση. Η συνολική γκάμα προϊόντων μπορεί να είναι διαφορετική και να ποικίλλει ανάλογα με τη χώρα. Τα ζητήματα σέρβις τυχαίνουν μεμονωμένου χειρισμού.

<sup>1)</sup> Κατά τη χρήση της αρχικής παροχής ισχύος.

## Спасибо

за выбор продукта Loewe. Мы рады видеть вас в числе наших клиентов. В Loewe мы сочетаем высочайшие стандарты технологии, дизайна и удобства использования. Это справедливо как для телевизоров, аудио, так и для аксессуаров. Ни технология, ни дизайн не являются самоцелью, но вместе они должны обеспечивать максимально возможный звуковой и визуальный опыт для наших клиентов.

Наш дизайн не руководствуется краткосрочными модными тенденциями. В конечном счете, вы приобрели кусок высококачественного оборудования, которым вы хотите наслаждаться и сегодня, и завтра.

## Содержание

Состав поставки.....	212
Расположение маркировки рейтинга .....	212
1 Важные инструкции по безопасности.....	213
2 Компоненты главного блока .....	215
3 Зарядка аккумулятора.....	216
4 Первый запуск.....	216
5 Основная операция.....	216
6 Цифровое радио (DAB+) .....	216
7 FM-радио .....	217
8 Подключение к Bluetooth.....	218
9 Настройка будильника.....	218
10 Таймер сна .....	218
11 Настройки даты и времени .....	218
12 Настройки дисплея.....	219
13 Эквалайзер.....	219
14 Функциональность экстренного предупреждения (EWF).....	219
15 Язык .....	219
16 Сброс к заводским настройкам	219
17 Версия программного обеспечения .....	219
18 Наушники .....	220
19 Приложения.....	220
20 Устранение неполадок.....	221
Утилизация .....	221

## Состав поставки

Осторожно распакуйте устройство и убедитесь, что все аксессуары на месте:

- Radio.frequency от Loewe
- Блок питания (USB-C PD) с 3 сменными вилками для Европейского рынка, Великобритании, и Австралии
- USB-C кабель
- Краткое руководство пользователя
- Инструкции по безопасности
- Технический паспорт

## Расположение маркировки рейтинга

Этикетка с номером модели и рабочим напряжением находится на дне изделия.

# 1 Важные инструкции по безопасности



Внимание: Внимательно прочтите эту страницу, чтобы обеспечить безопасную эксплуатацию устройства. Следуйте всем инструкциям по безопасности и эксплуатации при использовании этого продукта. Сохраните инструкции по безопасности и эксплуатации для будущего использования. Обращайте внимание на все предупреждения, указанные на изделии и перечисленные в инструкциях по эксплуатации.

## Объяснение символов



Этот символ указывает на риски, связанные с высоким напряжением.



Этот символ предназначен для предупреждения пользователя о других, более конкретных рисках.



Этот символ указывает на опасности, связанные с возникновением пожара.

## 1.1 Установка

### 1.1.1 Размещение

Разместите устройство на стабильной, ровной поверхности.

### 1.1.2 Кабели

Уложите кабель для зарядки таким образом, чтобы он не мог быть поврежден. Кабель не должен быть изогнут или положен поверх острых краев, наступлен на него или подвергаться воздействию химических веществ.

### 1.1.3 Окружающая среда

Устройство предназначено для сухих помещений (гостиные и офисные пространства). Его нельзя использовать в помещениях с высоким уровнем влажности (например, в ванной, сауне) или на улице.

При использовании устройства обязательно следите за тем, чтобы оно было защищено от влаги (капель и брызг воды или конденсации).

### 1.1.4 Не используйте устройство вблизи воды

Устройство ни в коем случае не должно подвергаться воздействию воды или брызг воды, таких как те, которые встречаются около ванны, раковины, влажных подвалов или бассейнов. Никогда не ставьте контейнеры с жидкостью, такие как вазы с цветами, на устройство.



### 1.1.5 Вентиляция



Слоты и отверстия в корпусе устройства с целью обеспечения надежной его работы и защиты от перегрева. Не блокируйте вентиляционные отверстия. Устанавливайте устройство согласно инструкциям производителя. Никогда не закрывайте вентиляционные отверстия, размещая устройство на диване, ковре или аналогичных мягких поверхностях. Это устройство не следует устанавливать в книжной полке или встроенном шкафу без обеспечения достаточной вентиляции.

### 1.1.6 Тепло



Не устанавливайте устройство рядом с горячими поверхностями, такими как радиаторы, обогреватели, плиты или другие устройства. Никогда не ставьте предметы с открытым пламенем, такие как свечи, на или рядом с устройством. Установленные батареи не должны подвергаться воздействию чрезмерной теплоты, такой как прямые солнечные лучи или открытое пламя.

### 1.1.7 Принадлежности

Используйте только аксессуары, указанные производителем.

## 1.2 Использование

### 1.2.1 Предназначение

Это устройство предназначено исключительно для приема и воспроизведения звуковых сигналов. Его можно использовать как стационарное радио, подключенное к электрической розетке для непрерывной работы, или как портативное радио, работающее от встроенной батареи для удобной переноски. Устройство поддерживает как

FM, так и DAB радиосигналы. Кроме того, оно обладает Bluetooth-соединением, позволяя вам связать его с вашим мобильным устройством и использовать как Bluetooth-динамики.

### 1.2.2 Перегрузка

Никогда не перегружайте розетки, используя множество розеток, в противном случае может возникнуть опасность возгорания.

### 1.2.3 Гроза

Устройство следует отключать от сети во время грозы и если оно не используется в течение длительного времени.

### 1.2.4 Проникновение

посторонних материалов и жидкостей



Будьте осторожны и не допускайте попадания посторонних материалов или жидкости в это устройство через вентиляционные отверстия, иначе они могут войти в контакт с компонентами высокого напряжения или вызвать короткое замыкание, что может привести к пожару или удару током.

### 1.2.5 Риски, связанные с высокими объемами



Чтобы избежать возможных повреждений слуха, не слушайте на высоких громкостях в течение длительных периодов времени.

### 1.2.6 Отключение от источника питания

Кнопка питания, которая может быть наличествовать, не полностью отключает питание. Для полного отключения устройства от сети, выдерните сетевой кабель из розетки. Вилка сетевого кабеля должна быть легко доступной, чтобы устройство можно было отключить от сети в любое время.

## 1.3 Обслуживание

### 1.3.1 Обслуживание устройства

Не пытайтесь проводить обслуживание этого устройства самостоятельно, так как через отверстия или при снятии крышек могут быть видны живые детали, соприкосновение с которыми

может быть опасным. Все работы по обслуживанию доверьте квалифицированному персоналу обслуживания.

### 1.3.2 Очистка только сухой тканью!

Перед чисткой продукта отсоедините сетевой адаптер этого устройства от розетки. Никогда не используйте жидкие моющие средства или спреи для чистки. Для чистки используйте только влажную ткань.

### 1.4 Уход за батареей

Если вы не будете использовать продукт в течение длительного времени, обязательно заряжайте его хотя бы раз в месяц, чтобы сохранить его производительность.

### 1.5 Аккумуляторы



Аккумуляторы являются расходными материалами и, следовательно, не покрываются гарантией. Поврежденные аккумуляторы не могут быть заменены самостоятельно. В случае дефектов аккумулятора обратитесь к вашему местному дилеру. **ВНИМАНИЕ:** Неправильное вставление (обратное напряжение / короткое замыкание) литий-ионных аккумуляторов может вызвать взрыв. Заменяйте аккумуляторы только идентичными или подобными типами.

### 1.6 Ремонт

#### 1.6.1 Повреждения, требующие ремонта

Ремонт должен проводиться только квалифицированным сервисным центром. Ремонт необходим в случае повреждения устройства, попадания влаги, попадания предметов, попадания дождя или влаги, неправильной работы устройства или его падения.

#### 1.6.2 Минимизация риска удара электрическим током

Не снимайте винты, крышки или корпусные детали.

### 1.7 Автоматическая функция энергосбережения

Устройство оснащено автоматической функцией энергосбережения. Эта функция энергосбережения переводит устройство в режим ожидания, когда устройство находится в режиме без звука или воспроизведение приостановлено на продолжительное время.

#### **Декларация о соответствии ЕС**

Настоящим Loewe Technology GmbH заявляет, что данный продукт соответствует основным требованиям и другим соответствующим положениям Директивы 2014/53/EU и всем применимым директивам ЕС. Полную декларацию о соответствии вы можете найти в подборке продуктов по адресу: [www.loewe.tv/int/support](http://www.loewe.tv/int/support). Данный продукт может использоваться во всех странах-членах ЕС.



## 2 Компоненты главного блока

### 2.1 Верхняя сторона

- 1 **Кнопка питания** – Длительное нажатие для включения или выключения радио. Когда радио включено, короткое нажатие переводит радио в режим ожидания. Когда радио находится в режиме ожидания, нажмите коротко, чтобы включить его.
- 2 **Источник** – Нажмите для смены источника ввода. Переключение между режимами DAB, FM и Bluetooth.
- 3 **Будильник** – Войдите в настройки будильника.
- 4 **Кнопки предустановок** – В режиме радио: короткое нажатие для вызова любимой радиостанции. Удерживайте, чтобы сохранить текущую радиостанцию.
- 5 **<** – В режиме DAB-радио: короткое нажатие для переключения на предыдущую сохраненную станцию.  
В режиме FM-радио: короткое нажатие для переключения на предыдущую сохраненную станцию. Длительное нажатие для сканирования станции с более низкой частотой.

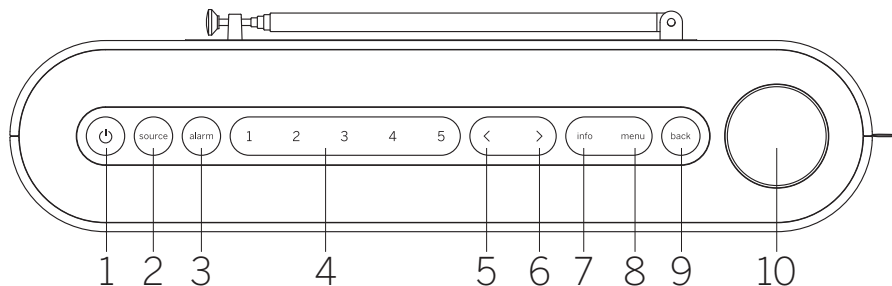

- 6 **>** – В режиме DAB-радио: короткое нажатие для переключения на следующую сохраненную станцию.  
В режиме FM-радио: короткое нажатие для переключения на следующую сохраненную станцию. Длительное нажатие для сканирования станции с более высокой частотой.  
В режиме Bluetooth: переключение на следующий трек.
- 7 **Информация** – Переключение отображаемой информации на дисплее.
- 8 **Меню** – Вход в меню настроек.
- 9 **Назад** – Шаг назад в меню или выход из меню.
- 10 **Регулятор громкости**  
В режиме радио: нажмите, чтобы включить/выключить звук.  
В режиме Bluetooth: нажмите для воспроизведения/паузы.  
На всех источниках: Вращайте по часовой стрелке для увеличения уровня громкости.  
Вращайте против часовой стрелки для уменьшения уровня громкости.  
В режиме меню: Нажмите, чтобы войти в подменю или подтвердить выбор.  
Вращайте для навигации между пунктами меню.

### 2.2 Передняя сторона

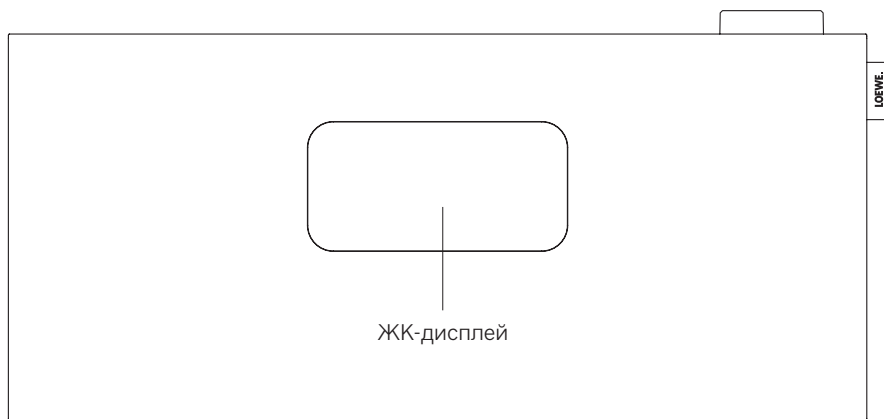

### 2.3 Задняя сторона

1. **Телескопическая антенна**
2. **Вход USB-C** – подключите источник питания USB PD. Адаптер PD обеспечит 9 В для зарядки батареи.
3. **Выход 3,5 мм для наушников**
4. **Замок Kensington** 

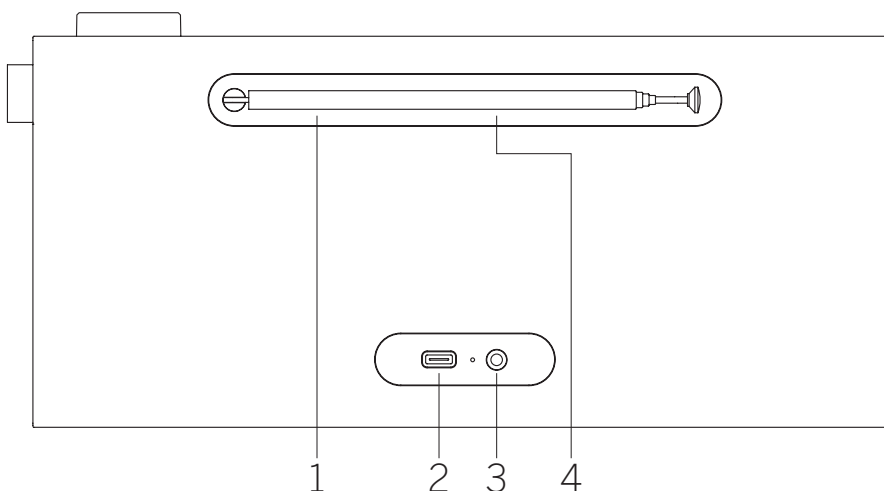

## 2.4 Символы на дисплее

Дисплей радио отображает различные символы, которые подсвечиваются, когда используются соответствующие функции.

1. Индикатор громкости
2. Активный таймер сна
3. Активный будильник
4. Активный режим отложенного срабатывания
5. Индикатор AM/PM для 12-часового формата времени
6. Источник DAB-радио
7. Источник FM-радио
8. Индикатор силы сигнала
9. Прием стереосигнала радио
10. Уровень заряда батареи

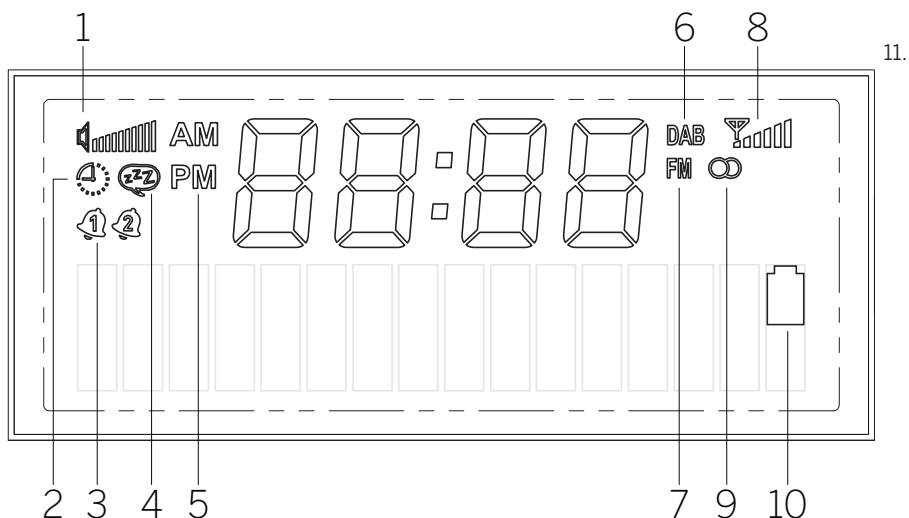

## 3 Зарядка аккумулятора

Это портативное радио имеет встроенный аккумулятор литий-ионной батареи и может работать без подключения к электросети. Вы можете проверить состояние заряда батареи на переднем дисплее LCD .

Для зарядки батареи подключите предоставленный источник питания к USB-входу радио на задней стороне. Эта комбинация также обеспечивает лучший прием радиосигнала. Затем подключите источник питания к розетке. Полная зарядка батареи может занять до 3 часов.

**Предупреждение:** Используйте только предоставленный источник питания или источник питания, помеченный как USB-C PD, который может предоставить 9 В и как минимум 10 Вт.

## 4 Первый запуск

Выдвиньте телескопическую антенну.

Нажмите и удерживайте кнопку питания на радио, чтобы включить его. Если это первый раз использования устройства, оно перейдет в режим DAB и автоматически начнет поиск доступных станций.

Время будет автоматически обновлено до текущего.

Если список станций пуст после сканирования, DAB-радиостанции могут быть недоступны в этом районе или антенна не была выдвинута. Попробуйте переместить радио и повторить автоматический поиск.

## 5 Основная операция

### 5.1 Включение / выключение

Для включения или выключения радио удерживайте кнопку питания несколько секунд. Когда радио включено, короткое нажатие той же кнопки переведет его в режим ожидания. Чтобы вернуть его из режима ожидания, просто коротко нажмите кнопку питания. Кроме того, вы можете разбудить радио из режима ожидания, нажав на регулятор громкости.

**Примечание:** Если радио приглушено или не получает сигнала в течение 15 минут, оно автоматически перейдет в режим ожидания. Когда радио находится в режиме ожидания и работает только от аккумулятора, оно полностью отключится через 60 минут (если не настроен будильник). Если радио питается от адаптера питания, оно останется в режиме ожидания.

### 5.2 Регулировка громкости и отключение звука

Вы можете регулировать громкость, вращая регулятор громкости на устройстве. Нажатие регулятора громкости приглушает радио. Повторное нажатие кнопки вернет исходную громкость. В режиме Bluetooth нажатие регулятора громкости приостановит или возобновит текущий трек.

### 5.3 Дополнительная информация

Повторное нажатие кнопки информации на устройстве, в зависимости от источника и станции, позволяет отобразить дополнительную информацию.

### 5.4 Смена источника

Нажмите кнопку источника несколько раз, чтобы переключаться между источниками: DAB, FM, Bluetooth.

### 5.5 Навигация в главном меню

Нажмите кнопку меню, чтобы открыть главное меню. Вращайте регулятор громкости, чтобы перемещаться между пунктами меню. Нажмите регулятор громкости, чтобы войти в выбранный пункт меню или подтвердить выбранный параметр. Нажмите кнопку назад, чтобы вернуться назад в меню.

## 6 Цифровое радио (DAB+)

Для приема цифрового радио удлините антенну радио.

Нажмите кнопку источника несколько раз, пока на дисплее не появится **[DAB]**.

### 6.1 Сканирование станций

Для поиска станций вы можете запустить автоматическое сканирование.

Для этого нажмите кнопку меню на верхней части радио, чтобы отобразить главное меню. Вращайте регулятор громкости, чтобы перейти к **[full scan]** и подтвердить выбор, нажав регулятор громкости. На дисплее появится **[scanning...]**, а также количество найденных станций и соответствующая полоса прогресса. Станции затем сохраняются в алфавитном порядке.

## 6.2 Ручная настройка

Примечание: Ансамбли - это группы радиостанций, которые передают на определенной частоте в определенной географической области. Каждый ансамбль состоит из нескольких станций, которые передают свои сигналы вместе, позволяя слушателю настроиться на любую из них.

Вы можете вручную настроить ансамбль с помощью кнопки меню на устройстве. После выбора **[manual tuning]** вы можете выбрать желаемый блок/частоту и подтвердить выбор, нажав регулятор громкости. Радио будет отображать информацию об ансамбле, включая силу сигнала и список станций внутри ансамбля.

Если радио успешно настроит новый ансамбль, оно автоматически сохранит все станции внутри этого ансамбля в списке станций. Однако, если станции не обнаружены, вы можете вернуться к выбору блока/частоты, нажав кнопку назад.

## 6.3 Выбор станции

Имя текущей выбранной станции отображается внизу дисплея.

Нажмите кнопку **<** или **>** для выбора предыдущей или следующей станции в списке.

## 6.4 Список станций

Нажмите кнопку меню и подтвердите **[station list]**, нажав регулятор громкости. Вращайте регулятор громкости, чтобы выбрать станцию, и нажмите его, чтобы подтвердить. Устройство начнет воспроизводить автоматически.

Примечание: Качество приема станции зависит от таких факторов, как погода, место установки и ориентация антенны. Если станцию из списка станций невозможно принять, измените ориентацию антенны или местоположение радио. Станции, которые больше нельзя принимать, можно удалить из списка станций.

## 6.5 Удаление станций, которые больше нельзя принимать

Станции, которые больше нельзя принимать, можно удалить из списка. Для этого нажмите кнопку меню и выберите **[prune]**. Затем выберите **[yes]**, и эти станции будут удалены. Выбор **[no]** вернет вас в меню без удаления станций.

## 6.6 Сохранение DAB-станций на кнопки предустановок

На радио вы можете сохранить до 5 любимых радиостанций с помощью кнопок предустановок 1-5 на устройстве. Для этого выберите желаемую станцию и нажмите и удерживайте соответствующую кнопку предустановки, пока на дисплее не появится **[stored]**. Кнопки предустановок можно быстро вызвать, коротко нажав соответствующую кнопку предустановки.

## 6.7 Динамическое управление динамическим диапазоном (DRC)

Некоторые DAB-станции поддерживают DRC, который уменьшает разницу между громкими и тихими звуками.

Доступны следующие настройки:

**[off]** – DRC выключен, широкополосный DRC будет игнорироваться.

**[low]** – Уровень DRC установлен в 1/2, отправляемый вещателем.

**[high]** – Уровень DRC используется, как отправляется вещателем.

Чтобы установить DRC, выполните следующие действия:

Нажмите кнопку меню и выберите **[DRC]**. Настройки DRC можно изменить в следующем меню. Текущая настройка указана звездочкой **[\*]**.

Примечание: Не все DAB-вещания могут использовать функцию DRC. Если вещатель не поддерживает DRC, то настройка DRC на радио не будет иметь эффекта.

## 7 FM-радио

Для приема FM-радио удлините антенну радио.

Нажмите кнопку источника несколько раз, пока на дисплее не появится **[FM]**.

## 7.1 Сканирование станций

Вы можете автоматически искать FM-станции. Для этого нажмите кнопку меню на верхней части радио, чтобы отобразить главное меню. Вращайте регулятор громкости, чтобы перейти к **[full scan]** и подтвердить выбор, нажав регулятор громкости. На дисплее появится **[auto scanning.]**. Станции упорядочиваются по частотам.

## 7.2 Настройки сканирования

Вы можете использовать эту функцию, чтобы контролировать, какие станции сохраняются в памяти во время автоматического поиска станций. Выбрав опцию **[strong stations only]**, вы можете убедиться, что сохраняются только станции с сильным приемом сигнала. Чтобы использовать эту функцию, нажмите кнопку меню и выберите **[scan settings]**. В следующем меню вы можете выбрать между **[all stations]** и **[strong stations only]**. Текущая настройка указана звездочкой **[\*]**.

## 7.3 Ручная настройка

Находясь в режиме FM, нажмите и удерживайте кнопку **<** или **>**, чтобы вручную настроить станцию с более низкой / высокой частотой.

Кроме того, вы можете нажать кнопку меню, чтобы вызвать меню, и выбрать **[manual tuning]**. Затем вращайте регулятор громкости, чтобы изменить частоту. Подтвердите выбранную частоту, нажав регулятор громкости.

## 7.4 Выбор станции

Имя или частота текущей выбранной станции отображается внизу дисплея.

Нажмите кнопку **<** или **>**, чтобы выбрать предыдущую или следующую станцию в списке.

## 7.5 Список станций

Нажмите кнопку меню и подтвердите **[station list]**, нажав регулятор громкости. Вращайте регулятор громкости, чтобы выбрать станцию, и нажмите его, чтобы подтвердить. Устройство начнет воспроизводить автоматически.

Примечание: Качество приема станции зависит от таких факторов, как погода, место установки и ориентация антенны. Если станцию из списка станций невозможно принять, измените ориентацию антенны или местоположение радио.

## 7.6 Сохранение FM-станций на кнопки предустановок

На радио вы можете сохранить до 5 любимых радиостанций с помощью кнопок предустановок 1-5 на устройстве. Для этого выберите желаемую станцию и нажмите и удерживайте соответствующую кнопку предустановки, пока на дисплее не появится **[stored]**. Кнопки предустановок можно быстро вызвать, коротко нажав соответствующую кнопку предустановки.

## 7.7 Настройки моно/стерео

Для станций с плохим приемом можно добиться небольшого улучшения качества звука, переключившись на моно режим. Для этого нажмите кнопку меню и выберите **[mono/stereo]**. В следующем меню вы можете выбрать одну из двух опций: **[stereo allowed]** или **[forced mono]**. Текущая настройка обозначена звездочкой **[\*]**.

## 8 Подключение к Bluetooth

Для выбора источника Bluetooth нажмите кнопку источника (source) несколько раз, пока на дисплее не появится надпись **[Bluetooth]**.

### 8.1 Сопряжение устройств Bluetooth впервые

Убедитесь, что устройство, которое вы хотите сопряжить, включено и Bluetooth активирован. На радио переключитесь на режим **[Bluetooth]**, нажав кнопку источника (source). На дисплее появится текст **[unpaired]**. Теперь откройте настройки Bluetooth на устройстве, которое вы хотите сопряжить, и начните поиск доступных устройств Bluetooth. Выберите "Loewe radio.frequency", чтобы начать процесс сопряжения.

Теперь воспроизведение можно управлять с помощью устройства.

### 8.2 Сопряжение другого устройства

Если вы хотите сопряжить новое устройство с радио, вы должны сначала отключить текущее сопряженное устройство. Для этого продолжительное удерживайте кнопку источника (source) на радио, пока устройство не отключится. Когда ни одно устройство не подключено, на дисплее начнет мигать текст **[unpaired]**.

После того как вы отключили предыдущее устройство, вы можете приступить к

сопряжению нового устройства, следуя тем же шагам, что и ранее.

## 9 Настройка будильника

Это радио имеет 2 отдельных будильника, которые можно настраивать индивидуально. Нажатие кнопки будильника запускает многократный процесс настройки. Если вы допустите ошибку на одном из шагов, вы можете вернуться к предыдущему шагу, нажав кнопку "назад" (back).

ШАГ 1: Нажмите кнопку будильника, чтобы войти в настройки будильника. Поворачивая ручку громкости, выберите один из двух доступных будильников, которые вы хотите настроить, и подтвердите, нажав кнопку громкости.

ШАГ 2: Выберите **[alarm on]**, чтобы активировать выбранный будильник, и продолжайте настройку будильника. Вариант **[alarm off]** выключит текущий будильник.

ШАГ 3: Установите время будильника. Значения можно изменить, поворачивая ручку громкости. Нажмите кнопку громкости, чтобы сохранить значение. После сохранения значения автоматически выберется следующий блок чисел. Повторите предыдущие шаги, чтобы задать все значения.

ШАГ 4: Используйте ручку громкости, чтобы выбрать источник будильника. Варианты: **[DAB]**, **[FM]**, **[buzzer]**.

ШАГ 5: Здесь указывается станция, на которой вы хотите просыпаться. Здесь доступны последняя прослушанная станция или станции, сохраненные в избранном. Это не относится к режиму будильника с сигналом "buzzer".

ШАГ 6: Выберите, в какие дни будильник должен активироваться. Доступны следующие варианты: **[once]** (один раз) / **[daily]** (ежедневно) / **[weekends]** (выходные) / **[weekdays]** (будни). Выбор **[once]** потребует указать дату, когда должен прозвенеть будильник.

После настройки всех параметров на дисплее появится надпись **[alarm stored]**, что будет являться подтверждением. Слева от часов на дисплее появится символ колокольчика с номером 1 или 2, который представляет текущий установленный будильник.

Когда зазвучит будильник, вы можете нажать кнопку громкости, чтобы активировать функцию "snooze" (поставить на паузу). Чтобы выключить будильник, нажмите кнопку питания.

Примечание: Режим будильника активен только в режиме ожидания или работы

радио. Будильник не будет активирован, если радио полностью выключено.

### 9.1 Дополнительные настройки будильника

Для будильника доступны дополнительные настройки. Для этого нажмите кнопку меню, выберите **[system settings]** (настройки системы), а затем **[alarm settings]** (настройки будильника).

ШАГ 1: Используйте ручку громкости, чтобы установить продолжительность будильника. Варианты: 1, 5, 10, 15, 30 минут.

ШАГ 2: Используйте ручку громкости, чтобы установить продолжительность "snooze" (постановки на паузу). Варианты: 5, 10, 15, 20, 30 минут. Когда зазвучит будильник, нажатие кнопки громкости активирует функцию "snooze", которая временно отключает будильник.

ШАГ 3: Здесь устанавливается желаемая громкость будильника.

Примечание: Эти настройки распространяются на оба будильника.

## 10 Таймер сна

С помощью этой функции вы можете автоматически перевести радио в режим ожидания через определенное время. Для этого нажмите кнопку меню, выберите **[system settings]** (настройки системы), затем **[sleep]** (сон). Затем выберите один из доступных вариантов и подтвердите выбор, нажав кнопку громкости. Вы можете выбрать 15, 30, 45, 60 или 90 минут. **[sleep off]** (отключить сон) удаляет ранее установленный период времени.

Маленький значок часов подсвечивается в верхнем левом углу дисплея, указывая, что таймер сна активирован.

## 11 Настройки даты и времени

Настройки для времени и даты можно сделать в меню **[time/date]** (время/дата), доступном через **[system settings]** (настройки системы). Доступны следующие варианты:

### 11.1 Ручная настройка

В меню **[manual adjustment]** (ручная настройка) вы можете установить время и дату вручную. Значения можно изменить, поворачивая ручку громкости. Нажмите кнопку громкости, чтобы сохранить значение. После сохранения значения, будет автоматически выбран следующий блок чисел. Повторите предыдущие шаги.

чтобы установить все значения для даты и времени.

Примечание: Дата и время автоматически извлекаются и обновляются из сигнала DAB/FM радио. Если вы хотите установить дату и время вручную, вы должны отключить автоматическое обновление. См. главу 11.4.

## 11.2 12/24-часовой формат

В меню **[12/24h format]** (12/24-часовой формат) вы можете указать, должно ли время отображаться в формате 12 или 24 часа. Выберите желаемый вариант, поворачивая ручку громкости, затем подтвердите, нажав кнопку громкости. Текущий выбранный вариант помечен звездочкой **[\*]**.

## 11.3 Формат даты

В меню **[date format]** (формат даты) вы можете указать, как будет отображаться дата на радио. День-Месяц-Год или Месяц-День-Год. Текущий выбранный вариант помечен звездочкой **[\*]**.

Примечание: Во время прослушивания FM- или DAB-радио вы можете отобразить дату, нажимая кнопку info. Дата также отображается, когда радио находится в режиме ожидания.

## 11.4 Автоматическое обновление

В меню **[auto update]** (автоматическое обновление) вы можете указать источник, из которого следует обновлять время и дату. Доступны следующие варианты:

**[from FM + DAB]:** Время и дата обновляются через DAB или FM, в зависимости от того, что доступно.

**[from DAB]:** Время и дата обновляются только через DAB.

**[from FM]:** Время и дата обновляются только через FM.

**[off]:** Время и дата должны быть установлены вручную.

Текущий выбранный вариант помечен звездочкой **[\*]**.

## 12 Настройки дисплея

В настройках дисплея вы можете изменить яркость дисплея по умолчанию и установить время затемнения дисплея.

Нажмите кнопку меню, выберите **[system settings]** (настройки системы), затем **[display settings]** (настройки дисплея). Доступны следующие варианты:

**[dimming]** (затемнение): Этот параметр позволяет вам установить время, через которое дисплей автоматически переходит в режим более низкой яркости.

Варианты: **[off]** (выкл) / 10 / 20 / 30 / 45 / 60 / 90 / 120 / 180 секунд.

**[off]** означает, что радио всегда будет использовать яркость по умолчанию.

После выбора желаемого времени активации затемнения, вам нужно будет настроить, как будет затемнен дисплей.

**[low]** (низкая) – По истечении установленного времени дисплей автоматически перейдет в режим низкой яркости.

**[display off]** (выключение дисплея) – По истечении установленного времени дисплей полностью выключится.

Примечание: Нажмите любую кнопку на радио, чтобы вернуть дисплей в рабочий режим.

**[brightness]** (яркость): Яркость дисплея по умолчанию. Варианты: **[high]** (высокая) / **[medium]** (средняя) / **[low]** (низкая)

## 13 Эквалайзер

С помощью эквалайзера вы можете настроить звук радио. Вы можете выбрать из заранее настроенных настроек. Пожалуйста, выполните следующие действия:

Нажмите кнопку меню, выберите **[system settings]** (настройки системы), затем **[EQ]**. Вы можете выбрать звуковой профиль, вращая ручку громкости, и затем подтвердите, нажав кнопку громкости. Доступны следующие профили: **[Neutral]** (Нейтральный) / **[Classic]** (Классический) / **[Pop]** (Поп) / **[Rock]** (Рок) / **[Speech]** (Речь)

## 14 Функциональность экстренного предупреждения (EWF)

Это радио поддерживает функциональность экстренного предупреждения (EWF). В случае технической или природной катастрофы в регионе, где радио получает сигнал DAB, экстренные органы активируют сигнал тревоги, обходя обычных поставщиков программ.

При активации EWF, когда радио находится в режиме ожидания, оно автоматически просыпается и воспроизводит сигнал тревоги.

Во время сигнала тревоги EWF на дисплее также отображается дополнительная текстовая информация.

Чтобы настроить функцию EWF, нажмите кнопку меню, выберите **[system settings]** (настройки системы), затем **[emergency warning]** (экстренное предупреждение). Вращайте ручку громкости, чтобы выбрать из следующих вариантов:

**[warning only]** (только предупреждение) – Только официальные предупреждения активируют сигнал тревоги EWF.

**[no warning]** (без предупреждения) – EWF отключен. Сигнал тревоги не будет активирован в случае чрезвычайной ситуации.

**[warning + test]** (предупреждение + тест) – Сигнал будет активирован во время официального предупреждения и также во время тестового предупреждения.

Примечание: Доступность этой функции зависит от страны/региона.

## 15 Язык

В меню **[language]** (язык) вы можете установить язык меню радио.

Нажмите кнопку меню, выберите **[system settings]** (настройки системы), затем **[language]** (язык). Вы можете выбрать язык, вращая ручку громкости, и затем подтвердите, нажав кнопку громкости. Доступны следующие языки: Английский, Немецкий, Итальянский, Французский, Испанский, Голландский. Текущий язык меню помечен звездочкой **[\*]**.

## 16 Сброс к заводским настройкам

Нажмите кнопку меню, выберите **[system settings]** (настройки системы), затем **[factory reset]** (сброс к заводским настройкам). Чтобы сбросить радио в состояние, как при доставке, выберите **[yes]** (да), вращая ручку громкости.

Внимание: Все предыдущие настройки будут удалены. Если выберете **[no]** (нет), процесс будет отменен.

Примечание: В любом случае сбросьте радио в состояние, как при доставке, прежде чем передавать его (например, продавать, дарить или утилизировать).

## 17 Версия программного обеспечения

Чтобы получить доступ к текущей версии прошивки, нажмите кнопку меню и выберите **[system settings]** (настройки системы), затем выберите **[SW version]**



(версия программного обеспечения). Номер версии программного обеспечения будет отображен на экране. Это важно иметь эту информацию при обращении в службу поддержки. Чтобы выйти из меню версии программного обеспечения, просто нажмите кнопку назад.

## 18 Наушники

Если вы предпочитаете слушать радио в частном порядке, вы можете подключить пару наушников к разъему для наушников, расположенному на задней стороне радио. Однако перед тем как вставить наушники в уши, убедитесь, что уровень громкости установлен на низком уровне, чтобы избежать дискомфорта или повреждения слуха.

Как только наушники подключены, встроенные динамики радио автоматически отключатся, и звук будет передаваться только через наушники. Если вы хотите продолжить прослушивание через динамики радио, просто выньте наушники.

## 19 Приложения

Отсканируйте QR-код ниже с вашим телефоном и загрузите рекомендованное приложение.



Приложение "my Loewe" является точкой входа в мир Loewe и предоставляет доступ ко всем руководствам пользователя для ваших продуктов

Loewe.



## 20 Устранение неполадок

В случае неисправности устройства перед звонком в службу поддержки рекомендуем проверить приведенный ниже список.

Проблема	Возможная причина	Решение/примечания:
<b>Невозможно включить радио.</b>	<ul style="list-style-type: none"> <li>a. Уровень заряда батареи может быть очень низким.</li> <li>b. Радио может быть полностью выключено.</li> </ul>	<ul style="list-style-type: none"> <li>a. Зарядите радио.</li> <li>b. Нажмите и удерживайте кнопку перехода в режим ожидания, чтобы включить радио. Краткое нажатие кнопки перехода в режим ожидания не запустит радио.</li> </ul>
<b>Отсутствует звук</b>	<ul style="list-style-type: none"> <li>a. Звук выключен.</li> <li>b. Громкость установлена на минимум.</li> <li>c. Выбран неверный источник.</li> <li>d. Плохой прием сигнала DAB.</li> <li>e. Источник Bluetooth на паузе.</li> <li>f. Bluetooth не сопряжен.</li> </ul>	<ul style="list-style-type: none"> <li>a. Нажмите на регулятор громкости, чтобы убедиться, что звук не выключен.</li> <li>b. Настройте громкость на правильный уровень.</li> <li>c. Убедитесь, что выбран желаемый источник.</li> <li>d. Переместите радио или смените станцию.</li> <li>e. Нажмите на регулятор громкости, чтобы продолжить воспроизведение.</li> <li>f. Сопряжите устройство с радио перед прослушиванием.</li> </ul>
<b>Проблемы с приемом радиосигнала</b>	<ul style="list-style-type: none"> <li>a. Антенна может быть неправильно ориентирована.</li> <li>b. Устройство может находиться в месте, где слабый или отсутствующий сигнал. Возможно, другие электрические приборы поблизости мешают приему сигнала.</li> <li>c. Местоположение не подходит для приема сигналов DAB+.</li> </ul>	<ul style="list-style-type: none"> <li>a. Переориентируйте антенну.</li> <li>b. Найдите более подходящее местоположение.</li> <li>c. Пожалуйста, проверьте, покрывает ли ваше географическое местоположение сигнал DAB+.</li> </ul>
<b>Радио не видно во время сопряжения по Bluetooth</b>	Радио не находится в режиме сопряжения Bluetooth.	Измените источник радио на режим Bluetooth и начните процесс сопряжения. Подождите несколько секунд, чтобы радио появилось на вашем телефоне.
<b>Невозможно зарядить радио</b>	Используется несовместимое USB-зарядное устройство.	Используйте предоставленное зарядное устройство.

## Утилизация

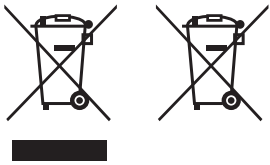

знак "Pb" под символом батареи указывает на то, что эта батарея содержит свинец.

Утилизация использованных электрических и электронных устройств и батарей.

Зачеркнутый значок колесной корзины на изделии или его упаковке указывает на то, что это изделие не следует обрабатывать как обычный бытовой отход, а должно быть возвращено в пункт сбора для переработки электрических и электронных устройств и батарей. Инструкции по удалению батареи перед утилизацией изделия можно найти на сайте Loewe. Помогая правильно утилизировать это изделие, вы защищаете окружающую среду и здоровье ваших сограждан. Неправильная или некорректная утилизация угрожает окружающей среде и здоровью. Для получения дополнительной информации о переработке данного изделия, обратитесь в местные органы власти или службу по утилизации бытовых отходов. Внимание:

## Технические данные

<b>Аудио</b>	
Акустическая концепция динамиков	закрытая + пассивные мембраны
Конфигурация каналов (раскладка динамиков)	2.0 (стерео)
Выходная мощность (ватты синус / музыка)	14 / 28
Драйвер (активный + пассивный)	2 (2x 2,5")
Ориентация динамиков (передние / боковые / верхние / задние)	● / — / — / —
2-канальное кроссоверное устройство	●
Усилитель класса D	●
Диапазон частот (герц)	80-20.000
Индивидуальное управление басами и высокими / Громкость	● (настройки эквалайзера)
<b>Дисплей</b>	
Разрешение экрана (пиксели)	многоцветное
Технология дисплея	LCD (регулируемый дисплей)
Диагональ экрана (см/дюйм)	7,0 / 2,7
<b>Прием</b>	
Приемник DAB диапазона III (МГц) / EWF	174,9 - 239,2 / ●
FM-приемник (аналоговое FM-радио) / RDS	87,5 - 108,0 / ●
<b>Управление</b>	
Смарт-приложения (все: Android + iOS)	my Loewe app
<b>Мультимедиа</b>	
Плеер Bluetooth музыки	●
FM / DAB+ / Интернет-радио	● / ● / —
<b>Подключение и интерфейсы</b>	
USB	1 x USB-C (зарядка)
Bluetooth	●
Выход на наушники	●
Антенна IEC	● (жесткая телескопическая)
Замок Kensington для предотвращения кражи	●
<b>Сеть</b>	
Стандарт Bluetooth	5.0
Мощность Bluetooth (макс. мВт)	<3
Диапазон частот Bluetooth	2,4 GHz
Протоколы Bluetooth	A2DP SNK, AVRCP
<b>Энергопитание</b>	
Сетевые напряжения AC	100-240V, 50/60 Hz
Потребление энергии в режиме ожидания <sup>1)</sup> / в режиме сетевого ожидания (ватты)	<0,75 / —
<b>Мобильность</b>	
Тип аккумулятора	7,4V / 2200mAh
Ток заряда	9V, 2A
Время зарядки	3h
Время воспроизведения	12-14h @ 60dB
<b>Окружающая среда</b>	
Температура окружающей среды при работе	5-40° C
Относительная влажность (без конденсации)	35-90%
<b>Габариты</b>	
Вес (приблизительно, кг) без / с стандартным креплением	1,2
Ш x В x Г (приблизительно, см) без крепления (* с флагом с подписью)	21,1 x 13,2 x 6,8
<b>Комплект поставки</b>	
Руководство / сетевой кабель	● / Кабель USB-C (90 см)
Другое	USB-C адаптер питания (ЕС, Великобритания, Австралия)

● = доступно — = недоступно

Технические изменения и варианты поставки могут изменяться без предварительного уведомления. Портфель продуктов может различаться и зависеть от страны. Вопросы обслуживания решаются индивидуально.

<sup>1)</sup> При использовании оригинального источника питания.

## Дякую.

за вибір виробу Loewe. Ми раді, що ви стали нашим клієнтом. У Loewe ми поєднуємо найвищі стандарти технологій, дизайну та зручності користування. Це однаково стосується телевізорів, аудіотехніки та аксесуарів. Ні технологія, ні дизайн не є самоціллю, але разом вони повинні сприяти отриманню максимально можливого аудіо- та візуального досвіду для наших клієнтів.

Наш дизайн не керується короткостроковими, модними тенденціями. Адже, зрештою, ви придбали високоякісну техніку, якою хочете насолоджуватися і завтра, і післязавтра.

## Зміст

Обсяг поставки.....	223
Положення етикетки з рейтингом. . . . .	223
1 Важливі вказівки з техніки безпеки.....	224
2 Основний блок Компоненти.....	226
3 Підзарядка акумулятора.....	227
4 Перший запуск.....	227
5 Основна операція.....	227
6 Цифрове радіо (DAB+).....	227
7 FM-радіо.....	228
8 Аудіо Bluetooth.....	229
9 Налаштування будильника.....	229
10 Таймер сну.....	229
11 Налаштування дати та часу.....	229
12 Налаштування дисплея.....	230
13 Еквалайзер.....	230
14 Функція попередження про надзвичайні ситуації (EWF).....	230
15 Мова.....	230
16 Скидання до заводських налаштувань.....	230
17 Версія програмного забезпечення.....	231
18 Навушники.....	231
19 Додатки.....	231
20 Усунення несправностей.....	232
Утилізація.....	232

## Обсяг поставки

Обережно розпакуйте пристрій і переконайтеся, що всі аксесуари на місці:

- Loewe radio.frequency
- Блок живлення (USB-C PD) з 3 змінними штекерними головками для Великобританії, країн ЄС та Австралії
- Кабель USB-C
- Короткий посібник для початківців
- Інструкції з техніки безпеки
- Технічний паспорт

## Положення етикетки з рейтингом

Етикетка з номером моделі та робочою напругою знаходиться на нижній частині виробу.

## 1 Важливі вказівки з техніки безпеки



Увага! Уважно прочитайте цю сторінку, щоб забезпечити безпечну експлуатацію пристрою.

Під час використання цього виробу дотримуйтесь усіх інструкцій з техніки безпеки та експлуатації.

Зберігайте інструкцію з техніки безпеки та інструкцію з експлуатації для подальшого використання.

Дотримуйтесь усіх попереджень, позначених на виробі та перелічених в інструкції з експлуатації.

### Пояснення символів



Цей символ вказує на ризики, спричинені високою напругою.



Цей символ попереджає користувача про інші, більш специфічні ризики.



Цей символ вказує на небезпеку, спричинену розвитком пожежі.

### 1.1 Встановлення

#### 1.1.1 Розміщення

Встановіть пристрій на стійку, рівну поверхню.

#### 1.1.2 Кабелі

Прокладайте зарядний кабель таким чином, щоб унеможливити його пошкодження. Кабель не можна перегинати, прокладати через гострі краї, ставити на нього або піддавати впливу хімічних речовин.

#### 1.1.3 Навколишнє середовище

Пристрій призначений для сухих приміщень (житлових та офісних). Його не можна використовувати в приміщеннях з високим рівнем вологості (наприклад, у ванній кімнаті, сауні) або на відкритому повітрі.

Під час використання пристрою переконайтеся, що він захищений від вологи (капання і розбризкування води або конденсату).

#### 1.1.4 Не використовуйте цей пристрій поблизу води



Пристрій не повинен піддаватися впливу води або водяних бризок, наприклад, біля ванни, умивальника, вологого підвалу або басейну. Ніколи не ставте на пристрій ємності з рідиною, наприклад, вази з квітами.

#### 1.1.5 Вентиляція



Прорізи та отвори в корпусі слугують для вентиляції пристрою, щоб забезпечити надійну роботу пристрою та захистити його від перегріву. Не перекривайте вентиляційні отвори. Встановлюйте пристрій відповідно до інструкцій виробника. Ніколи не перекривайте вентиляційні отвори, розміщуючи пристрій на дивані, килимі або подібних м'яких поверхнях. Цей пристрій не можна встановлювати на книжковій полиці або у вбудованій шафі, якщо не забезпечена належна вентиляція.

#### 1.1.6 Тепло



Не встановлюйте пристрій поблизу гарячих поверхонь, таких як радіатори, тепловентилятори, печі або інші пристрої. Ніколи не ставте предмети з відкритим полум'ям, наприклад, свічки, на пристрій або поблизу нього. Встановлені батареї не повинні піддаватися надмірному нагріванню, наприклад, під впливом прямих сонячних променів або відкритого полум'я.

#### 1.1.7 Аксесуари

Використовуйте лише аксесуари, рекомендовані виробником.

### 1.2 Використання

#### 1.2.1 Використання за призначенням

Цей пристрій призначений виключно для прийому та відтворення звукових сигналів. Його можна використовувати як стаціонарний радіоприймач, підключений до розетки для безперервної роботи, або як портативний радіоприймач, що працює від вбудованого акумулятора, що дозволяє легко переносити його з собою.

Пристрій підтримує радіосигнали FM і DAB. Крім того, він має Blue-

tooth-з'єднання, що дозволяє підключити його до мобільного пристрою і перетворити на Bluetooth-колонку.

#### 1.2.2 Перевантаження

Ніколи не перевантажуйте мережеві розетки, використовуючи кілька розеток, інакше існує ризик пожежі.

#### 1.2.3 Гроза



Пристрій слід відключати від мережі під час грози і якщо він не використовується протягом тривалого часу.

#### 1.2.4 Проникнення сторонніх матеріалів і рідини



Будьте обережні, не допускайте потрапляння сторонніх матеріалів або рідини в пристрій через вентиляційні отвори, інакше це може призвести до контакту з компонентами під високою напругою або короткого замикання, що може спричинити пожежу або ураження електричним струмом.

#### 1.2.5 Ризики, пов'язані з великими обсягами



Щоб уникнути можливого пошкодження слуху, не слухайте музику на високій гучності протягом тривалого часу.

#### 1.2.6 Відключення від джерела живлення

Кнопка увімкнення, яка може бути присутня, не відключає живлення повністю. Щоб повністю відключити пристрій від мережі, від'єднайте мережевий кабель від розетки.

Штепсельна вилка повинна бути легкодоступною, щоб пристрій можна було відключити від мережі в будь-який час.

### 1.3 Обслуговування

#### 1.3.1 Обслуговування пристрою

Ніколи не намагайтеся виконувати технічне обслуговування цього пристрою самостійно, оскільки через отвори або зняття кришок можуть з'явитися струмоведучі частини, дотик до яких може бути небезпечним. Довіряйте все технічне обслуговування

кваліфікованому сервісному персоналу.

### 1.3.2 Чистити тільки сухою ганчіркою!

Перед чищенням цього пристрою від'єднайте мережевий адаптер від розетки. Ніколи не використовуйте рідкі миючі засоби або спреї для чищення. Для чищення використовуйте лише вологу тканину.

### 1.4 Догляд за акумулятором

Якщо ви не користуєтесь пристроєм тривалий час, обов'язково заряджайте його хоча б раз на місяць, щоб підтримувати його працездатність.

### 1.5 Акумуляторні батареї



Акумуляторні батареї є витратними частинами і тому на них не поширюється гарантія.

Несправні акумуляторні батареї не підлягають заміні клієнтом. У разі виявлення дефекту акумуляторної батареї, будь ласка, зверніться до місцевого дилера.

УВАГА: Неправильне підключення (зворотна полярність/коротке замикання) літій-іонних акумуляторів спричиняє ризик вибуху. Замінійте акумуляторні батареї тільки на ідентичні або аналогічного типу.

### 1.6 Ремонт

#### 1.6.1 Пошкодження, що потребують ремонту

Ремонт повинен виконуватися тільки в кваліфікованому сервісному центрі. Ремонт необхідний, якщо пристрій було пошкоджено, якщо всередину потрапила рідина, якщо всередину потрапили сторонні предмети, якщо пристрій потрапив під дощ або вологу, якщо він перестав працювати належним чином або впав.

#### 1.6.2 Щоб мінімізувати ризик ураження електричним струмом

Не знімайте гвинти, кришки або частини корпусу.

### 1.7 Автоматична функція енергозбереження

Пристрій оснащено функцією автоматичного енергозбереження. Ця функція енергозбереження переводить пристрій у режим очікування, коли звук вимкнено або відтворення призупинено на тривалий час.

#### Декларація відповідності ЄС

Ця компанія Loewe Technology GmbH заявляє, що цей виріб відповідає основним вимогам та іншим відповідним положенням Директиви 2014/53/ЄС та всіх застосованих директив ЄС.

Ви можете знайти повну декларацію про відповідність у виборі продукції за посиланням: [www.loewe.tv/int/support](http://www.loewe.tv/int/support)

Цей продукт можна використовувати в усіх країнах-членах ЄС.

## 2 Основний блок Компоненти

### 2.1 Верхня сторона

1 **Кнопка живлення** – Тривале натискання вмикає або вимикає радіо. Коли радіо увімкнено, коротке натискання переводить його в режим очікування. Коли радіо перебуває в режимі очікування, коротко натисніть, щоб увімкнути його.

2 **Джерело** – Натисніть, щоб змінити джерело вхідного сигналу. Перемикає між режимами DAB, FM і Bluetooth.

3 **Будильник** – Введіть налаштування будильника.

4 **Кнопки попередніх налаштувань** – у режимі радіо: коротко натисніть, щоб викликати улюблену радіостанцію. Натисніть і утримуйте, щоб зберегти поточну радіостанцію.

5 **<** – У режимі DAB-радіо: коротке натискання для перемикає на попередню збережену станцію.

У режимі FM-радіо: коротке натискання для перемикає на попередню збережену станцію. Тривале натискання для пошуку станції з меншою частотою.

У режимі Bluetooth: перехід до попередньої доріжки.

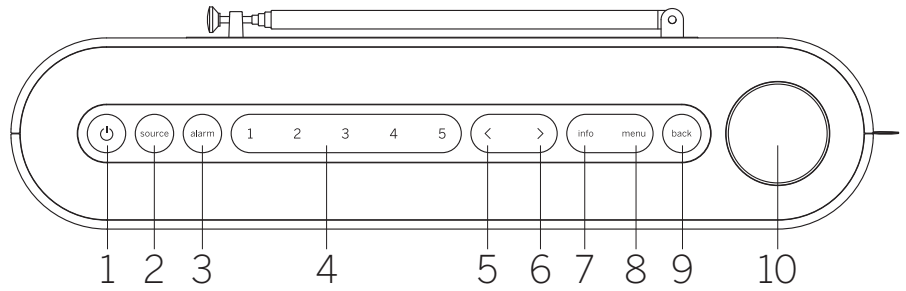

6 **>** – У режимі DAB-радіо: коротке натискання для переходу до наступної збереженої станції.

У режимі FM-радіо: коротке натискання для переходу до наступної збереженої станції. Тривале натискання для пошуку станції з вищою частотою.

У режимі Bluetooth: перехід до наступної доріжки.

7 **Інформація** – перемикає інформації, що відображається на дисплеї.

8 **Меню** – Вхід до меню налаштувань.

9 **Назад** – повернутися назад у меню або вийти з меню.

### 10 Регулятор гучності

У режимі радіо: натисніть, щоб увімкнути/вимкнути звук.

У режимі Bluetooth: натисніть для відтворення/паузи.

Всі джерела: Повертайте за годинниковою стрілкою, щоб збільшити рівень гучності.

Повертайте проти годинникової стрілки, щоб зменшити рівень гучності.

Перебуваючи в меню: Натисніть, щоб увійти до підменю або підтвердити вибір.

Обертайте для переходу між пунктами меню.

### 2.2 Лицьова сторона

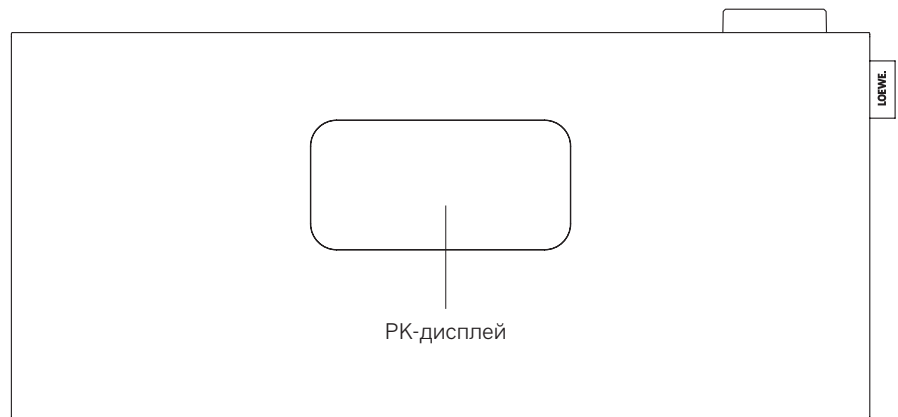

### 2.3 Зворотний бік

1 **Телескопічна антена**

2 **Вхід USB-C** – підключіть блок живлення USB PD. PD-адаптер забезпечить 9 В для підзарядки акумулятора.

3 **3,5-мм вихід для навушників**

4 **Кенсінгтонський замок** 

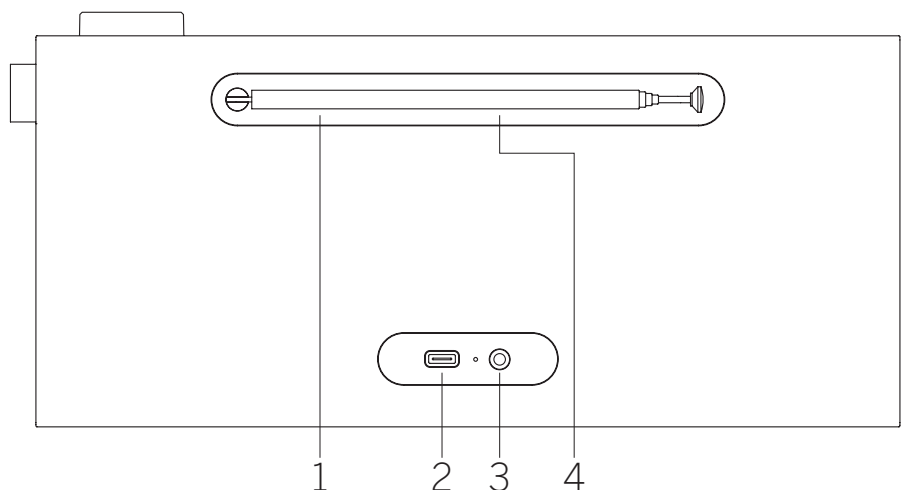



## 2.4 Символи відображення

На дисплеї радіоприймача є різні символи, які підсвічуються, коли використовуються відповідні функції.

1. Індикатор гучності
2. Таймер сну активний
3. Будильник активен
4. Режим повтору активний
5. Індикатор AM/PM для 12-годинного формату часу
6. Джерело радіосигналу DAB
7. Джерело FM-радіо
8. Індикатор рівня сигналу
9. Отримання стерео радіосигналу
10. Рівень заряду батареї

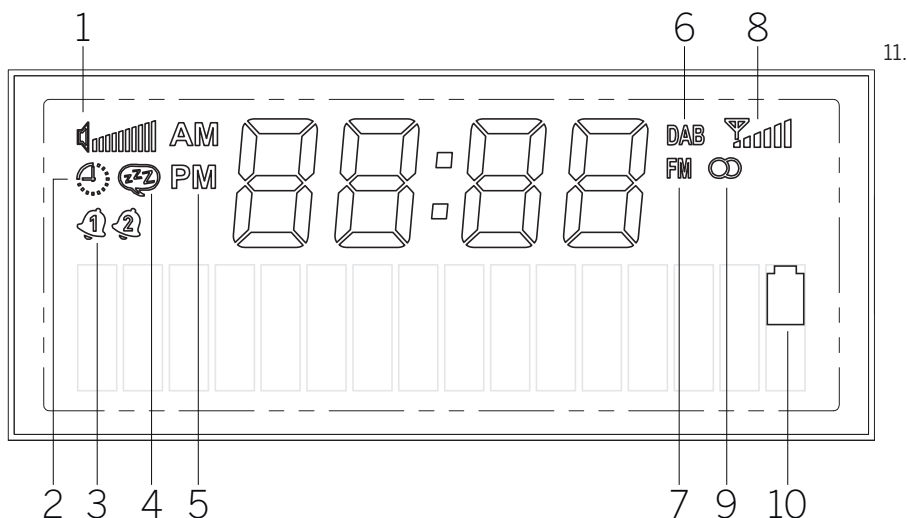

## 3 Підзарядка акумулятора

Цей портативний радіоприймач має вбудований літій-іонний акумулятор і може працювати без підключення до розетки. Ви можете перевірити стан акумулятора на передньому РК-дисплеї.

Щоб зарядити акумулятор, підключіть блок живлення, що входить до комплекту, до USB-входу радіо на задній панелі. Ця комбінація також забезпечує найкращий прийом радіосигналу. Потім увімкніть блок живлення в розетку. Повна зарядка акумулятора може зайняти до 3 годин.

Попередження: Використовуйте лише блок живлення, що входить до комплекту, або блок живлення з маркуванням USB-C PD, який може забезпечити 9 В і щонайменше 10 Вт.

## 4 Перший запуск

Висуньте телескопічну антену.

Натисніть і утримуйте **кнопку живлення** на радіоприймачі, щоб увімкнути його. Якщо ви використовуєте пристрій вперше, він перейде в режим DAB і автоматично почне пошук доступних станцій.

Годинник буде автоматично оновлено до поточного часу.

Якщо після сканування список станцій порожній, можливо, DAB-радіостанції недоступні в даній місцевості або антена не була висунута. Спробуйте перемістити радіоприймач і повторити автоматичне сканування.

## 5 Основна операція

### 5.1 Увімкнення / вимкнення

Щоб увімкнути або вимкнути радіо, натисніть і утримуйте **кнопку ввімкнення** протягом декількох секунд. Коли радіо увімкнено, швидке натискання тієї ж кнопки переведе його в режим очікування. Щоб знову увімкнути радіо з режиму очікування, просто коротко натисніть кнопку живлення. Крім того, ви можете вивести радіо з режиму очікування, натиснувши **ручку регулювання гучності**.

Примітка: Якщо радіоприймач вимкнений або не отримує сигнал протягом 15 хвилин, він автоматично переходить у режим очікування. Якщо радіо перебуває в режимі очікування і живиться лише від акумулятора, воно повністю вимкнеться через 60 хвилин (якщо не запрограмовано будильник). Якщо радіо живиться від адаптера живлення, воно залишатиметься в режимі очікування.

### 5.2 Регулювання гучності та вимкнення звуку

Гучність можна регулювати за допомогою **регулятора гучності** на пристрої. При натисканні на **ручку гучності** радіо вимикається. Повторне натискання кнопки відновить початковий рівень **гучності**. У режимі Bluetooth натискання регулятора гучності призупиняє або відновлює відтворення поточної доріжки.

### 5.3 Додаткова інформація

При повторному натисканні кнопки **інформації** на пристрої, залежно від джерела та станції, може відобразитися додаткова інформація.

### 5.4 Перемикання джерела

Натисніть кнопку **джерела** кілька разів, щоб перемикалися між джерелами: DAB, FM, Bluetooth.

### 5.5 Навігація по головному меню

Натисніть кнопку **меню**, щоб відкрити головне меню. Повертайте **ручку регулювання гучності** для перемикання між пунктами меню. Натисніть регулятор **гучності**, щоб увійти до обраного пункту меню або підтвердити обрану опцію. Натисніть кнопку "Назад", щоб повернутися назад у меню.

## 6 Цифрове радіо (DAB+)

Для прийому цифрового радіо переконайтеся, що антена радіоприймача висунута.

Натискайте кнопку **джерела** кілька разів, доки на дисплеї не з'явиться **напис [DAB]**.

### 6.1 Сканування станцій

Для пошуку станцій можна запустити автоматичний пошук.

Для цього натисніть кнопку **меню** у верхній частині радіостанції, щоб відобразити головне меню. Обертаючи **ручку** регулювання **гучності**, перейдіть до пункту **[full scan]** (повне сканування) і підтвердіть вибір, натиснувши на **ручку регулювання гучності**. На дисплеї з'явиться напис **[scanning...]** (сканування...), а також кількість знайдених станцій і відповідний індикатор виконання. Потім станції зберігаються в алфавітному порядку.

## 6.2 Ручне налаштування

Примітка: Ансамблі - це групи радіостанцій, які ведуть мовлення на певній частоті в певному географічному регіоні. Кожен ансамбль складається з декількох станцій, які передають свої сигнали разом, що дозволяє слухачеві налаштуватися на будь-яку з них.

Ви можете вручну налаштуватися на ансамбль за допомогою кнопки **меню** на пристрої. Вибравши **[manual tuning]** (ручне налаштування), ви можете вибрати потрібний блок/частоту і підтвердити свій вибір, натиснувши **ручку регулювання гучності**. Радіоприймач відобразить інформацію про ансамбль, включаючи рівень сигналу та список станцій, що входять до ансамблю.

Якщо радіо успішно налаштується на новий ансамбль, воно автоматично збереже всі станції, що входять до цього ансамблю, до списку станцій. Однак, якщо жодної станції не буде знайдено, ви можете повернутися до вибору блоку/частоти, натиснувши кнопку **назад**.

## 6.3 Вибір станції

Назва поточної вибраної станції з'являється внизу дисплея.

Натисніть кнопку **<** або **>**, щоб вибрати попередню або наступну станцію у списку.

## 6.4 Список станцій

Натисніть кнопку **меню** і підтвердіть вибір **[station list]** (список станцій), натиснувши **ручку регулювання гучності**. Поверніть **ручку регулювання гучності**, щоб вибрати станцію, і натисніть її для підтвердження. Пристрій почне відтворення автоматично.

Примітка: Якість прийому станції залежить від таких факторів, як погода, місце встановлення та орієнтація антени. Якщо станцію зі списку не вдається прийняти, змініть орієнтацію антени або місце розташування радіоприймача. Станції, які більше не приймаються, можна видалити зі списку станцій.

## 6.5 Видалення станцій, які більше не можна приймати

Станції, які більше не можна приймати, можна видалити зі списку. Для цього натисніть кнопку **меню** і виберіть **[prune]** (обрізати). Потім виберіть **[yes]** (так), і ці станції буде видалено. Якщо вибрати **[no]** (ні), ви повернетесь до меню без видалення станцій.

## 6.6 Збереження DAB-станцій на кнопках попереднього налаштування

На радіо можна зберегти до 5 улюблених радіостанцій за допомогою кнопок попереднього налаштування 1-5 на пристрої. Для цього виберіть потрібну станцію, натисніть і утримуйте відповідну кнопку попереднього налаштування, доки на дисплеї не з'явиться напис **[stored]** (збережено). Доступ до попередніх налаштувань можна легко отримати, короткочасно натиснувши відповідну кнопку попереднього налаштування.

## 6.7 Контроль динамічного діапазону (DRC)

Деякі DAB-станції підтримують технологію DRC, яка зменшує різницю між гучними і тихими тонами.

Можливі наступні налаштування:

**[off]** (вимкнено) - DRC вимкнено, трансляція DRC буде ігноруватися.

**[low]** (низький) - рівень DRC встановлено на 1/2, що передається гучномовцем.

**[high]** (висока) - використовується рівень DRC, який передається гучномовцем.

Щоб встановити DRC, виконайте наступні дії:

Натисніть кнопку **меню** і виберіть **[DRC]**. Налаштування DRC можна змінити в наступному меню. Поточне налаштування позначено символом **[\*]**.

Примітка: Не всі DAB-радіостанції можуть використовувати функцію DRC. Якщо мовник не підтримує DRC, то налаштування DRC на радіо не матиме жодного ефекту.

## 7 FM-радіо

Для прийому FM-радіо переконайтеся, що антена радіоприймача висунута.

Натискайте кнопку **джерела** кілька разів, доки на дисплеї не з'явиться напис **[FM]**.

## 7.1 Сканування станції

Ви можете автоматично шукати FM-станції. Для цього натисніть кнопку **меню** у верхній частині радіоприймача, щоб відобразити головне меню. Обертаючи **ручку** регулювання гучності, перейдіть до пункту **[full scan]** (повне сканування) і підтвердіть вибір натисканням на **ручку регулювання гучності**. На дисплеї з'явиться напис **[auto scanning..]** (автосканування..). Станції впорядковані за частотою.

## 7.2 Налаштування сканування

За допомогою цієї функції ви можете керувати тим, які станції зберігатимуться в пам'яті під час автоматичного пошуку станцій. Вибравши опцію **[strong stations only]** (лише сильні станції), ви можете гарантувати, що до пам'яті будуть збережені лише станції з сильним сигналом прийому. Щоб скористатися цією функцією, натисніть кнопку **меню** і виберіть **[scan setting]** (налаштування сканування). У наступному меню ви можете вибрати **[all stations]** (всі станції) або **[strong stations only]** (лише сильні станції). Поточне налаштування позначається зірочкою **[\*]**.

## 7.3 Ручне налаштування

Перебуваючи на FM-джерелі, натисніть і утримуйте кнопку **<** або **>**, щоб вручну знайти станцію з нижчою/вищою частотою.

Крім того, ви можете натиснути кнопку **меню**, щоб викликати меню і вибрати **[manual tuning]** (ручне налаштування). Потім поверніть **ручку регулювання гучності**, щоб змінити частоту. Підтвердіть вибрану частоту натисканням регулятора гучності.

## 7.4 Вибір станції

Назва або частота вибраної станції з'являється в нижній частині дисплея.

Натисніть кнопку **<** або **>**, щоб вибрати попередню або наступну станцію у списку.

## 7.5 Список станцій

Натисніть кнопку **меню** і підтвердіть вибір **[station list]** (список станцій), натиснувши **ручку регулювання гучності**. Поверніть **ручку регулювання гучності**, щоб вибрати станцію, і натисніть її для підтвердження. Пристрій почне відтворення автоматично.

Примітка: Якість прийому станції залежить від таких факторів, як погода, місце встановлення та орієнтація антени. Якщо

станцію зі списку не вдається прийняти, змініть орієнтацію антени або місце розташування радіоприймача. Станції, які більше не приймаються, можна видалити зі списку станцій.

## 7.6 Збереження FM-станцій на кнопках попереднього налаштування

На радіо можна зберегти до 5 улюблених радіостанцій за допомогою кнопок попереднього налаштування 1-5 на пристрої. Для цього виберіть потрібну станцію, натисніть і утримуйте відповідну кнопку попереднього налаштування, доки на дисплеї не з'явиться напис **[stored]** (збережено). Доступ до попередніх налаштувань можна легко отримати, короткочасно натиснувши відповідну кнопку попереднього налаштування.

## 7.7 Налаштування моно/стерео

Для станцій з поганим прийомом незначного поліпшення якості можна досягти, переключившись на монофонічний прийом. Для цього натисніть кнопку **меню** і виберіть **[mono/stereo]** (моно/стерео). У наступному меню ви можете вибрати одну з двох опцій: **[stereo allowed]** (стерео дозволено) або **[forced mono]** (примусове моно). Поточне налаштування позначено символом **[\*]**.

## 8 Аудіо Bluetooth

Щоб вибрати джерело Bluetooth, натисніть кнопку **джерела** кілька разів, доки на дисплеї не з'явиться напис **[Bluetooth]**.

### 8.1 Перше сполучення Bluetooth-пристроїв

Переконайтеся, що пристрій, з яким потрібно створити пару, увімкнено, а Bluetooth активовано. На радіоприймачі змініть джерело на **[Bluetooth]**, натиснувши кнопку **джерела**. На дисплеї з'явиться напис **[unpaired]** (роз'єднано). Тепер відкрийте налаштування Bluetooth на пристрої, з яким потрібно створити пару, і почніть пошук доступних Bluetooth-пристроїв. Виберіть "Loewe radio.frequency", щоб розпочати процес сполучення.

Тепер відтворенням можна керувати через пристрій.

### 8.2 Сполучення з іншим пристроєм

Якщо ви хочете підключити до радіо новий пристрій, спочатку від'єднайте

вже підключений пристрій. Для цього натисніть і утримуйте кнопку джерела на радіоприймачі, доки пристрій не буде від'єднано. Якщо жоден пристрій не підключено, на дисплеї почне блимати напис **[unpaired]** (роз'єднано).

Після від'єднання попереднього пристрою ви можете перейти до створення пари з новим пристроєм, виконавши ті самі кроки, що й раніше.

## 9 Налаштування будильника

Цей радіоприймач має 2 окремі будильники, які можна налаштувати індивідуально. Натискання кнопки будильника ініціює багатокроковий процес налаштування. Якщо ви помилилися на якомусь із кроків, ви можете повернутися до попереднього кроку, натиснувши кнопку **"Назад"**.

**КРОК 1:** Натисніть кнопку **будильника**, щоб увійти до налаштувань будильника. Обертаючи ручку регулювання **гучності**, виберіть один з двох доступних будильників, які ви хочете налаштувати, і підтвердіть вибір натисканням на **ручку регулювання гучності**.

**КРОК 2:** Виберіть **[alarm on]** (будильник увімкнути), щоб активувати вибраний будильник і продовжити налаштування будильника. Опція **[alarm off]** (будильник вимкнути) вимкне поточний будильник.

**КРОК 3:** Встановіть час будильника. Значення можна змінювати, обертаючи **ручку регулювання гучності**. Натисніть регулятор **гучності**, щоб зберегти значення. Після збереження значення буде автоматично вибрано наступний блок цифр. Повторіть попередні кроки, щоб встановити всі значення.

**КРОК 4:** За допомогою **регулятора гучності** виберіть джерело сигналу. Варіанти: **[DAB]**, **[FM]**, **[buzzer]** (зумер).

**КРОК 5:** Тут вказується станція, з якою ви хочете прокинутися. Остання прослухана станція або станції, збережені у вибраному, доступні тут. Це не стосується режиму будильника.

**КРОК 6:** Виберіть, в які дні має вмикатися будильник. Доступні наступні варіанти: **[once]** (один раз) / **[daily]** (щодня) / **[weekends]** (вихідні) / **[weekdays]** (будні). Якщо ви виберете **[once]** (один раз), вам буде запропоновано вказати дату, коли будильник має спрацювати.

Після того, як ви виконали всі налаштування, на дисплеї на короткий час з'явиться повідомлення **[alarm stored]** (будильник збережено) для підтвердження. На дисплеї зліва від годинника ви побачите символ дзвоника з цифрою 1 або 2, що означає встановлений на даний момент будильник.

Коли будильник спрацює, ви можете натиснути **ручку регулювання гучності**, щоб активувати функцію повтору. Щоб вимкнути будильник, натисніть кнопку живлення.

Примітка: Режим будильника активний лише тоді, коли радіостанція перебуває в режимі очікування або в режимі роботи. Будильник не активується, якщо радіостанція повністю вимкнена.

## 9.1 Додаткові налаштування будильника

Існують додаткові налаштування будильника. Доступ до них можна отримати, натиснувши кнопку **меню**, вибравши **[system settings]** (налаштування системи), а потім **[alarm settings]** (налаштування будильника).

**КРОК 1:** За допомогою **регулятора гучності** встановіть тривалість будильника. Можливі варіанти: 1, 5, 10, 15, 30 хвилин.

**КРОК 2:** За допомогою **регулятора гучності** встановіть тривалість повтору. Можливі варіанти: 5, 10, 15, 20, 30 хвилин. Коли будильник спрацює, натискання регулятора **гучності** активує функцію відкладення, яка тимчасово вимкне будильник.

**КРОК 3:** Встановіть тут бажану гучність будильника.

Примітка: Ці налаштування є спільними для обох будильників.

## 10 Таймер сну

За допомогою цієї функції ви можете автоматично перемикає радіо в режим очікування через певний проміжок часу. Для цього натисніть кнопку **меню** і виберіть **[system settings]** (налаштування системи), а потім **[sleep]** (сплячий режим). Потім виберіть одну з доступних опцій і підтвердіть вибір, натиснувши ручку регулювання гучності. Ви можете вибрати 15, 30, 45, 60 або 90 хвилин. **[sleep off]** (вимкнути) видаляє попередньо встановлений проміжок часу.

У верхньому лівому кутку дисплея загоряється маленька піктограма годинника, яка вказує на те, що таймер сну активований.

## 11 Налаштування дати та часу

Налаштування часу і дати можна зробити в меню **[time/date]** (час/дата), доступному через **[system settings]** (системні налаштування). Доступні наступні опції:

## 11.1 Ручне регулювання

У меню **[manual adjustment]** (ручне налаштування) ви можете встановити час і дату вручну. Значення можна змінювати, обертаючи регулятор **гучності**. Щоб зберегти значення, натисніть регулятор **гучності**. Після збереження значення буде автоматично вибрано наступний блок цифр. Повторіть попередні кроки, щоб встановити всі значення для дати і часу.

Примітка: Дата і час автоматично зчитуються та оновлюються з радіосигналу DAB/FM. Якщо ви хочете встановити дату і час вручну, вам потрібно вимкнути автоматичне оновлення. Див. розділ 11.4.

## 11.2 Формат 12/24 години

У меню **[12/24h format]** (Формат 12/24 год) ви можете вказати, в якому форматі повинен відображатися годинник - 12- або 24-годинному. Виберіть потрібну опцію, обертаючи ручку регулювання гучності, а потім підтвердіть вибір натисканням на ручку регулювання гучності. Поточно вибрана опція позначена символом **[\*]**.

## 11.3 Формат дати

У меню **[date format]** (Формат дати) ви можете вказати, як дата буде відображатися на радіо. День-Місяць-Рік або Місяць-День-Рік. Обраний варіант позначено символом **[\*]**.

Примітка: Під час прослуховування FM-або DAB-радіо ви можете відобразити дату повторним натисканням кнопки **інформації**. Дата відображається також, коли радіо знаходиться в режимі очікування.

## 11.4 Автоматичне оновлення

У меню **[auto update]** (автооновлення) ви можете вказати джерело, з якого слід оновлювати час і дату. Доступні наступні варіанти:

**[from FM + DAB]** (з FM + DAB): Час і дата оновлюються через DAB або FM, залежно від того, що доступно.

**[from DAB]** (з DAB): Час і дата оновлюються лише через DAB.

**[from FM]** (з FM): Час і дата оновлюються лише через FM.

**[off]** (вимкнено): Час і дату потрібно встановити вручну.

Вибрана в даний момент опція позначена символом **[\*]**.

## 12 Налаштування дисплея

У налаштуваннях дисплея ви можете змінити яскравість дисплея за замовчуванням і встановити час затемнення дисплея.

Натисніть кнопку **меню**, виберіть **[system settings]** (налаштування системи), а потім **[display settings]** (налаштування дисплея). Доступні наступні опції:

**[dimming]** (затемнення): Цей параметр дозволяє встановити тривалість часу, через який дисплей автоматично переходить на нижчий рівень освітлення.

Вибір: **[off / 10 / 20 / 30 / 45 / 60 / 90 / 120 / 180 секунд]**

**[off]** (вимкнено) означає, що радіо завжди зберігає рівень яскравості за замовчуванням.

Після вибору бажаного часу ввімкнення затемнення вам потрібно буде налаштувати спосіб затемнення дисплея.

**[low]** (низький) - після закінчення встановленого часу дисплей автоматично перейде на низький рівень яскравості.

**[display off]** (дисплей вимкнено) - після закінчення встановленого часу дисплей повністю вимкнеться.

Примітка: Натисніть будь-яку кнопку на радіоприймачі, щоб знову увімкнути дисплей.

**[brightness]** (яскравість): Яскравість дисплея за замовчуванням. Варіанти: **[high]** (висока) / **[medium]** (середня) / **[low]** (низька).

## 13 Еквалайзер

За допомогою еквалайзера ви можете налаштувати звук радіо. Ви можете вибрати один з попередньо налаштованих параметрів. Будь ласка, виконайте наступні дії:

Натисніть кнопку **меню**, виберіть **[system settings]** (системні налаштування), а потім **[EQ]** (еквалайзер). Ви можете вибрати звуковий профіль, обертаючи **ручку гучності**, а потім підтвердити вибір натисканням **ручки гучності**. Доступні наступні профілі: **[Neutral]** (Нейтральний) / **[Classic]** (Класичний) / **[Pop]** (Поп) / **[Rock]** (Рок) / **[Speech]** (Мова).

## 14 Функція попередження про надзвичайні ситуації

## (EWF)

Цей радіоприймач підтримує функцію екстреного оповіщення (EWF). У разі технічної або природної катастрофи в регіоні, де радіоприймач приймає сигнал DAB, Emergency Authority активує сигнал тривоги в обхід звичайних провайдерів програм.

У разі активації EWF, коли радіо перебуває в режимі очікування, воно автоматично прокинеться і відтворить послідовність будильника.

Під час тривоги EWF на дисплеї також відображається додаткова текстова інформація.

Щоб налаштувати функцію EWF, натисніть кнопку **меню**, виберіть **[system settings]** (системні налаштування), а потім **[emergency warning]** (екстрене попередження). Повертайте **ручку регулювання гучності**, щоб вибрати одну з цих опцій:

**[warning only]** (лише попередження) - лише офіційні попередження активують тривогу EWF.

**[no warning]** (без попередження) - EWF вимкнено. Сигнал тривоги не спрацюватиме під час аварійної ситуації.

**[warning + test]** (попередження + тест) - тривога активується під час офіційного попередження, а також під час тестового попередження.

Примітка: Доступність цієї функції залежить від країни/регіону.

## 15 Мова

У меню **[language]** (мова) ви можете встановити мову меню радіоприймача.

Натисніть кнопку **меню**, виберіть **[system settings]** (системні налаштування), а потім **[language]** (мова). Ви можете вибрати мову, повертаючи **ручку регулювання гучності**, а потім підтвердити вибір натисканням на **ручку регулювання гучності**. Доступні наступні мови: англійська, німецька, італійська, французька, іспанська, голландська.

Поточна мова меню позначена символом **[\*]**.

## 16 Скидання до заводських налаштувань

Натисніть кнопку **меню**, виберіть **[system settings]** (системні налаштування), а потім **[factory reset]** (скидання до заводських налаштувань). Щоб повернути радіо до стану, в якому воно постачалося,

виберіть **[так]** (так), повернувши **ручку регулювання гучності**.

Увага: Всі попередні налаштування буде видалено. Якщо ви виберете **[ні]** (ні), процес буде скасовано.

Примітка: У будь-якому випадку, перед тим, як передавати радіостанцію (наприклад, продати, подарувати або утилізувати), поверніть її до стану, в якому вона була доставлена.

## 17 Версія програмного забезпечення

Щоб отримати доступ до поточної версії прошивки, натисніть кнопку **меню** і виберіть [system settings] (системні налаштування), потім виберіть [SW version] (версія ПЗ). На екрані з'явиться номер версії програмного забезпечення. Важливо мати цю інформацію під час звернення до служби підтримки. Щоб вийти з меню версії програмного забезпечення, просто натисніть кнопку **назад**.

## 18 Навушники

Якщо ви віддаєте перевагу прослуховуванню радіо наодинці, ви можете підключити пару навушників до роз'єму для навушників, розташованого на задній панелі радіоприймача. Однак перед тим, як вставити навушники у вуха, переконайтеся, що ви встановили низький рівень гучності, щоб уникнути дискомфорту або пошкодження слуху.

Після підключення навушників вбудовані динаміки радіо автоматично вимикаються, і звук буде передаватися тільки через навушники. Якщо ви хочете відновити прослуховування через динаміки радіо, просто від'єднайте навушники.

## 19 Додатки

Відскануйте QR-код нижче своїм телефоном і завантажте рекомендований додаток.



Додаток "My Loewe" - це точка входу у світ Loewe, яка надає вам доступ до всіх посібників користувача для ваших виробів Loewe.



## 20 Усунення несправностей

У разі несправності пристрою, перш ніж телефонувати на гарячу лінію, рекомендуємо перевірити список нижче.

Проблема	Можлива причина	Виправлення/примітки
<b>Не вдається увімкнути радіо</b>	<ul style="list-style-type: none"> <li>a. Рівень заряду акумулятора може бути дуже низьким.</li> <li>b. Радіо може бути повністю вимкнено.</li> </ul>	<ul style="list-style-type: none"> <li>a. Зарядіть радіостанцію.</li> <li>b. Натисніть і утримуйте кнопку очікування, щоб увімкнути радіо. Коротке натискання кнопки очікування не увімкне радіо.</li> </ul>
<b>Немає звуку</b>	<ul style="list-style-type: none"> <li>a. Звук вимкнено</li> <li>b. Гучність зменшена до мінімуму.</li> <li>c. Вибрано неправильне джерело.</li> <li>d. Поганий прийом сигналу DAB.</li> <li>e. Джерело Bluetooth призупинено.</li> <li>f. Bluetooth не сполучено</li> </ul>	<ul style="list-style-type: none"> <li>a. Натисніть на ручку регулювання гучності, щоб переконатися, що радіо не вимкнено.</li> <li>b. Відрегулюйте гучність до потрібного рівня.</li> <li>c. Переконайтеся, що вибрано потрібне джерело.</li> <li>d. Змініть положення радіоприймача або перемкніть станцію.</li> <li>e. Натисніть регулятор гучності, щоб відновити відтворення.</li> <li>f. Перед прослуховуванням з'єднайте пристрій з радіо.</li> </ul>
<b>Проблеми з прийомом радіосигналу</b>	<ul style="list-style-type: none"> <li>a. Антена може бути неправильно орієнтована.</li> <li>b. Пристрій може перебувати в місці зі слабким сигналом або без нього. Можливо, інші електроприлади поблизу перешкоджають прийому.</li> <li>c. Місцезнаходження не підходить для прийому сигналу DAB+.</li> </ul>	<ul style="list-style-type: none"> <li>a. Переорієнтуйте антену.</li> <li>b. Знайдіть більш підходяще місце.</li> <li>c. Будь ласка, перевірте, чи покривається ваше місцезнаходження сигналом DAB+.</li> </ul>
<b>Радіо не відображається під час створення пари Bluetooth</b>	Радіо не перебуває в режимі сполучення Bluetooth.	Переключіть радіоприймач у режим Bluetooth і виконайте сполучення. Зачекайте кілька секунд, поки радіо з'явиться на вашому телефоні.
<b>Неможливо зарядити радіостанцію</b>	Використовується несумісний зарядний пристрій USB.	Використовуйте зарядний пристрій, що додається.

## Утилізація

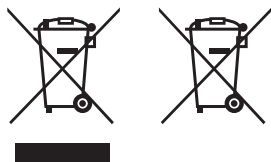

Утилізація використаного електричного та електронного обладнання та батарейок.

Перекреслений символ сміттового бака на колесах на виробі або його упаковці означає, що з цим виробом не можна поводитися як зі звичайним побутовим сміттям, його слід віддати в пункт збору для переробки електричного та електронного обладнання і батарейок. Інструкції щодо виймання акумулятора перед утилізацією виробу можна знайти на домашній сторінці компанії Loewe. Допомагаючи правильно утилізувати цей виріб, ви захищаєте навколишнє середовище та здоров'я інших людей. Неправильна або неналежна утилізація загрожує навколишньому середовищу та здоров'ю людей. Для отримання додаткової інформації про переробку цього виробу зверніться до місцевої влади або муніципальної служби утилізації відходів. Увага! Знак "Pb" під символом акумулятора означає, що цей акумулятор містить свинець.



## Технічні характеристики

<b>Аудіо</b>	
Концепція акустичної колонки	закрита + пасивні мембрани
Конфігурація каналів (розташування динаміків)	2.0 (стерео)
Вихід (Вт синусоїди / музика)	14 / 28
Динамік (активний + пасивний)	2 (2x 2,5")
Напрямок звуку спереду / збоку / вгору / ззаду	● / — / — / —
2-канальний кросовер	●
Підсилювач класу D	●
Діапазон частот (Гц)	80-20.000
Індивідуальне регулювання низьких і високих частот / Гучність	● (напаштування EQ)
<b>Дисплей</b>	
Роздільна здатність екрану (пікселів)	багатосегментна
Технологія відображення	LCD (регульований дисплей)
Діагональ екрану (см/дюйм)	7,0 / 2,7
<b>Приєм</b>	
Діапазон прийому DAB III (МГц) / EWF	174,9 - 239,2 / ●
UKW (аналогове FM-радіо) / RDS	87,5 - 108,0 / ●
<b>Курування</b>	
Розумні додатки (oci: Android + iOS)	my Loewe app
<b>Мультимедіа</b>	
Музичний плеєр Bluetooth	●
FM / DAB+ / Інтернет-радіо	● / ● / —
<b>Підключення та інтерфейси</b>	
USB	1 x USB-C (зарядка)
Bluetooth	●
Вихід для навушників	●
Антенна IEC	● (фіксована телескопічна)
Антикрадіжний замок Kensington	●
<b>Мережа</b>	
Стандарт Bluetooth	5.0
Потужність Bluetooth (макс. мВт)	<3
Діапазон частот Bluetooth	2.4 GHz
Протоколи Bluetooth	A2DP SNK, AVRCP
<b>Енергія</b>	
Напруга мережі змінного струму	100-240V, 50/60 Hz
Енергоспоживання в режимі очікування / в режимі очікування в мережі (Вт)	<0,75 / —
<b>Мобільність</b>	
Тип батареї	7,4V / 2200mAh
Зарядний струм	9V, 2A
Час заряджання	3h
Час відтворення	12-14h @ 60dB
<b>Навколишнє середовище</b>	
Температура навколишнього середовища під час роботи	5-40° C
Відносна вологість (без конденсації)	35-90%
<b>Розміри</b>	
Вага (приблизно кг) без урахування / з урахуванням стандартного інсталяційного рішення	1,2
Ш* x В* x Г (прибл. см) без інсталяційного рішення (* включаючи прапорець з підписом)	21,1 x 13,2 x 6,8
<b>Комплект поставки</b>	
Шнур управління / шнур живлення	● / Кабель USB-C (90 см)
Інші	USB-C адаптер живлення (ЄС, Великобританія, Австралія)

● = доступно — = не доступно

Технічні зміни та варіанти доставки можуть бути змінені без попереднього повідомлення. Асортимент продукції може відрізнятися і залежати від країни. Питання обслуговування вирішуються в індивідуальному порядку.

<sup>1)</sup> При використанні оригінального блоку живлення.

## شكرا

لاختيار منتج Loewe. ويسعدنا انضمامكم لعملائنا. نحرص في Loewe على الجمع بين أعلى معايير التكنولوجيا والتصميم وسهولة الاستخدام. وهذا ينطبق على التليفزيون وأجهزة الصوت والملحقات. فلا يمكن الاعتماد على التكنولوجيا ولا التصميم وحده لتحقيق الغايات المنشودة، ولكن ينبغي الجمع بينهما لتوفير أفضل تجربة صوتية ومرئية لعملائنا.

كما لم يستوحى تصميم الجهاز من صيحات عصرية قصيرة المدى. ذلك لأننا وضعنا في اعتبارنا أن عميلنا سوف يرغب في الاستمتاع بجهازه اليوم وفي المستقبل.

## المحتوى

نطاق التسليم .....	234
مكان ملصق التصنيف .....	234
1 تعليمات هامة للسلامة .....	235
2 مكونات الوحدة الرئيسية .....	236
3 إعادة شحن البطارية .....	237
4 التشغيل الأول .....	237
5 التشغيل الأساسي .....	237
6 الراديو الرقمي (+DAB) .....	237
7 راديو FM .....	238
8 صوت Bluetooth .....	238
9 إعدادات التنبيه .....	239
10 مؤقت النوم .....	239
11 إعدادات التاريخ والوقت .....	239
12 إعدادات العرض .....	239
13 موازن الصوت .....	239
14 وظيفة تحذير الطوارئ (EWF) .....	239
15 اللغة .....	240
16 إعادة الضبط على إعدادات المصنع .....	240
17 إصدار البرنامج .....	240
18 سماعات الرأس .....	240
19 التطبيقات .....	240
20 استكشاف الأعطال وإصلاحها .....	241
التخلص من المكونات .....	241

## نطاق التسليم

قم بإخراج الجهاز من عبوته بحرص. وتأكد من وجود جميع الملحقات:

- تردد Loewe لاسلكي
- مزود طاقة (USB-C PD) مع ٣ رؤوس قابس قابلة للتبديل للاستخدام في المملكة المتحدة وأوروبا وأستراليا
- كابل USB-C
- دليل التشغيل السريع
- تعليمات السلامة
- صحيفة البيانات الفنية

## مكان ملصق التصنيف

جد ملصقات برقم الطراز وجهد التشغيل في الجزء السفلي من الجهاز.

١,٣,٢	لا تنظيف الجهاز إلا باستخدام قطعة قماش جافة.	الشمس المباشرة أو المشاعل.	١	<b>تعليمات هامة للسلامة</b>
	انزع مهابئ الطاقة من المقيس قبل تنظيف الجهاز. يحظر استخدام أي منظفات سائلة أو رذاذ تنظيف. واستخدم فقط قطعة قماش مبللة.	<b>الملحقات</b>	١,١,٧	تنبيه: اقرأ هذه الصفحة جيدا لضمان التشغيل الآمن للجهاز. اتبع جميع إرشادات السلامة والتشغيل عند استخدام الجهاز. يجب الاحتفاظ بإرشادات السلامة والتشغيل للرجوع إليها مستقبلا. اهتم بجميع التحذيرات الموجودة على المنتج والدرجة في تعليمات التشغيل.
١,٤	<b>العناية بالبطارية</b>	<b>الاستخدام</b>	١,٢	
	إذا لم تستخدم المنتج لفترة طويلة فتأكد من شحنه بمعدل مرة واحدة في الشهر على الأقل للحفاظ على أدائه.	<b>الاستخدام المقصود</b>	١,٢,١	
١,٥	<b>البطاريات القابلة لإعادة الشحن</b>			<b>شرح الرموز</b>
	البطاريات القابلة لإعادة الشحن هي قطع مستهلكة. وبالتالي لا يغطيها الضمان.	يستخدم هذا الجهاز حصريًا لاستقبال الإشارات الصوتية وتشغيلها. يمكن استخدام الجهاز كراديو ثابت موصل بأخذ طاقة للتشغيل المستمر أو كراديو محمول يعمل ببطارية مدمجة لسهولة النقل.		
	لا يمكن للعمليات استبدال البطاريات المعيبة القابلة لإعادة الشحن. في حالة وجود عيوب في البطارية القابلة لإعادة الشحن يرجى الاتصال بالموزع المحلي.	يُدمع الجهاز إشارات راديو FM و DAB. بالإضافة إلى ذلك، يتيح الجهاز إمكانية التوصيل عبر Bluetooth. ما يتيح إقرانه بجهاز محمول وخويله إلى مكبر صوت عبر Bluetooth.		
	تنبيه: يؤدي الإدخال غير الصحيح (عكس الجهد/ الدائرة الكهربائية قصيرة) لبطاريات الليثيوم أيون القابلة لإعادة الشحن إلى خطر الانفجار. استبدل البطاريات القابلة لإعادة الشحن بنوع مماثل أو مشابه فقط.	<b>التحميل الزائد</b>	١,٢,٢	
		يحظر التحميل الزائد على مقاييس التيار الكهربائي باستخدام العديد المقاييس معًا. فقد يؤدي ذلك إلى نشوب حريق.		
١,٦	<b>الإصلاح</b>	<b>العاصفة الرعدية</b>	١,٢,٣	<b>التركيب</b>
	يتم إجراء الإصلاحات في مركز خدمة مؤهل فقط. يلزم إصلاح الجهاز في حالة تعرضه للتلوث أو في حالة تسلسل سوائيل أو عناصر غريبة إلى الجهاز أو تعريضه لمياه الأمطار أو الرطوبة. أو عند توقفه عن العمل بشكل صحيح أو عند سقوطه.	يجب فصل الجهاز عن مصدر التيار الكهربائي أثناء العواصف الرعدية وعند عدم استخدامه لفترات طويلة.		١,١,١
١,٦,١	<b>التلفيات التي تتطلب إصلاحًا</b>	<b>دخول سوائيل ومواد غريبة</b>	١,٢,٤	<b>الوضع</b>
	يتم إجراء الإصلاحات في مركز خدمة مؤهل فقط. يلزم إصلاح الجهاز في حالة تعرضه للتلوث أو في حالة تسلسل سوائيل أو عناصر غريبة إلى الجهاز أو تعريضه لمياه الأمطار أو الرطوبة. أو عند توقفه عن العمل بشكل صحيح أو عند سقوطه.	احرص على عدم دخول مواد غريبة أو سوائيل إلى هذا الجهاز من خلال فتحات التهوية. فقد تلامس هذه المواد مكونات الجهد العالي أو الدائرة القصيرة. مما يؤدي إلى اندلاع حريق أو حدوث صدمة كهربائية.		ضع الوحدة فوق سطح ثابت ومستوي.
١,٦,٢	<b>للحد من خطر الصدمات الكهربائية.</b>	<b>مخاطر مرتبطة بارتفاع الصوت</b>	١,٢,٥	<b>الكابلات</b>
	لا تفك البراغي أو تنزل الأغطية أو الأجزاء الأساسية من الجهاز.	لنزع الضرر المحتمل لحاسة السمع تجنب الاستماع بمستويات صوت عالية لفترات طويلة.		١,١,٢
١,٧	<b>وظيفة توفير الطاقة تلقائيًا</b>	<b>الفصل من التيار الكهربائي</b>	١,٢,٦	مد كابل الشحن بطريفة حول دون تلفه. إلا أنه يحظر ثني الكابل أو مده على حواف حادة أو الوقوف عليه أو تعريضه لمواد كيميائية.
	الجهاز مزود بوظيفة توفير الطاقة تلقائيًا. تعمل هذه الوظيفة على وضع الوحدة في وضع الاستعداد عند كتم صوتها. أو إيقاف التشغيل مؤقتًا لفترة طويلة من الوقت.	لا يفصل زر التشغيل الذي قد يكون موجودًا مصدر الطاقة تمامًا. لفصل الجهاز كليًا عن مصدر التيار الكهربائي انزع كابل التيار من المقيس.		١,١,٣
	<b>بيان المطابقة الصادر عن الاتحاد الأوروبي</b>			الجهاز مصمم للغرفة الجافة (غرفة المعيشة والمكاتب). لذا يجب عدم استخدامه في الغرف ذات الرطوبة العالية (كالحمامات وغرف الساونا) أو في المناطق المفتوحة.
	بموجب هذا تعلن شركة Loewe Technology GmbH أن هذا المنتج يلبي المتطلبات الأساسية والأحكام الأخرى ذات الصلة من التوجيه 2014/53/EU وجميع توجيهات الاتحاد الأوروبي السارية.			عند استخدام الجهاز تأكد من أنه محمي من الرطوبة (بعيدًا عن التقطر ورذاذ الماء أو التكثيف).
	يمكن العثور على إعلان المطابقة الكامل عند اختيار المنتج على موقع: <a href="http://www.loewe.tv/int/support">www.loewe.tv/int/support</a>			١,١,٤
	يمكن استخدام هذا المنتج في جميع الدول الأعضاء في الاتحاد الأوروبي.			<b>يمنع استخدام الجهاز بالقرب من المياه.</b>
				١,١,٥
				<b>يمنع تعريض الجهاز للمياه أو الرذاذ. كمصادر المياه الموجودة بالقرب من أحواض الاستحمام أو الغسيل أو الأرضية الرطبة أو حمامات السباحة. يمنع وضع حاويات بها سوائيل كالمزهرات على الجهاز.</b>
				<b>التهوية</b>
				١,١,٦
				تستخدم الفتحات الموجودة في مبيت الجهاز لتهوية الجهاز وضمان تشغيله بصورة موثوقة وحمايته من السخونة الزائدة. كما يمنع سد فتحات التهوية. ركب الجهاز حسب إرشادات الشركة المصنعة. يمنع سد فتحات التهوية بوضع الجهاز على أريكة أو بساط أو أي ما شابه ذلك من أسطح ناعمة. يمنع وضع الجهاز على رف كتب أو خزانة مدمجة ما لم يتم ضمان توفير تهوية كافية.
				<b>السخونة</b>
				يمنع وضع الجهاز بالقرب من أسطح ساخنة كالمشعات أو مراوح الهواء الساخن أو المواقد أو غير ذلك من الأجهزة. يمنع وضع عناصر بلهب مفتوح كالشموع على الجهاز أو بالقرب منه. يمنع أيضًا تعريض البطاريات الموضوعة في الجهاز لحرارة زائدة. بما في ذلك أشعة

## ٢ مكونات الوحدة الرئيسية

## ٢,١ الجانب العلوي

- ١ زر **Power (التشغيل)** - اضغط على الزر لفترة طويلة لتشغيل الراديو أو إيقافه. عندما يكون الراديو في وضع التشغيل فإن الضغط لفترة قصيرة على الزر تحوله إلى وضع الاستعداد. عندما يكون الراديو في وضع الاستعداد اضغط على الزر لفترة قصيرة لتشغيله.
- ٢ زر **Source (المصدر)** - اضغط لتغيير صوت الدخل. التبديل بين وضع **FM و DAB و Bluetooth**.
- ٣ **المنبه** - ضبط إعدادات المنبه.
- ٤ أزرار الضبط المسبق - في وضع الراديو: اضغط لفترة قصيرة لاستدعاء محطة الراديو المفضلة. اضغط مع الاستمرار لتخزين محطة الراديو الحالية.
- ٥ **<** في وضع راديو **DAB**: اضغط لفترة قصيرة للتبديل إلى المحطة المحفوظة السابقة.
- ٦ في وضع راديو **FM**: اضغط لفترة قصيرة للتبديل إلى المحطة المحفوظة السابقة. اضغط مع الاستمرار للبحث عن محطة بتردد أقل.
- ٧ في وضع **Bluetooth**: انتقال إلى المسار السابق.
- ٨ **>** - في وضع راديو **DAB**: اضغط لفترة قصيرة للتبديل إلى المحطة المحفوظة التالية.
- ٩ في وضع راديو **FM**: اضغط لفترة قصيرة للتبديل إلى المحطة المحفوظة التالية. اضغط مع الاستمرار للبحث عن محطة بتردد أعلى.

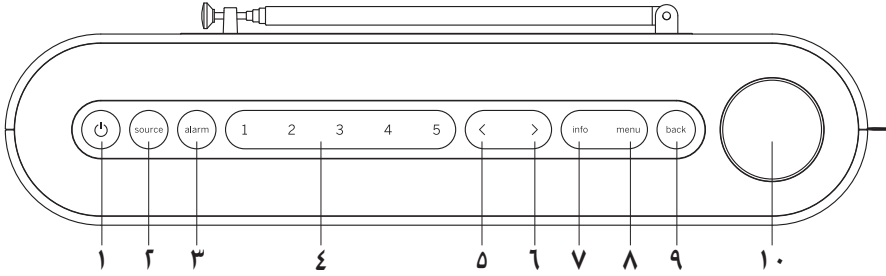

في وضع **Bluetooth**: اضغط لتشغيل/الإيقاف المؤقت.

كل المصادر: تدوير يمينًا لرفع مستوى الصوت، تدوير يسارًا لخفض مستوى الصوت.

أثناء التواجد في القائمة: اضغط للدخول إلى القائمة الفرعية، أو تأكيد الاختيار، تدوير للتبديل بين عناصر القائمة.

في وضع **Bluetooth**: انتقال إلى المسار التالي.

٧ **Info (معلومات)** - تبديل المعلومات المعروضة على الشاشة.

٨ **Menu (القائمة)** - دخول إلى قائمة الإعدادات.

٩ **Back (رجوع)** - رجوع خطوة في القائمة، أو الخروج من القائمة.

١٠ **مقيض مستوى الصوت**

في وضع الراديو: اضغط لكتم / إلغاء كتّم الصوت.

## ٢,٢ الجانب الأمامي

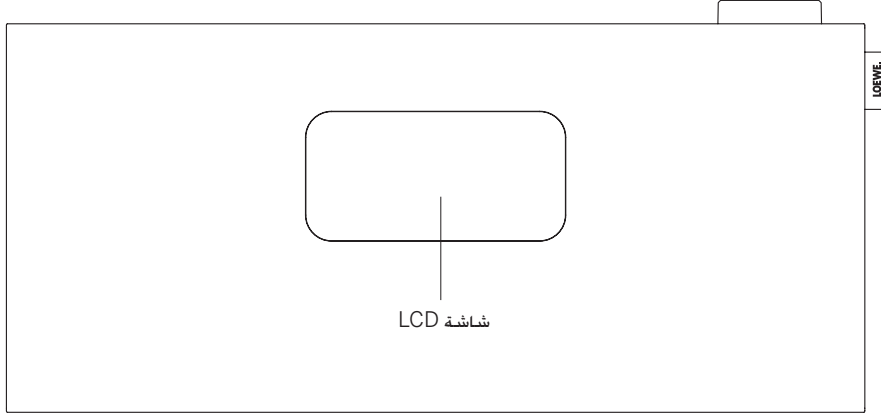

## ٢,٣ الجانب الخلفي

- ١ **الهوائي التلسكوبي**
- ٢ **دخول USB-C** - توصيل مصدر طاقة **USB PD**. يعطي محول **PD ٩ فولت** لإعادة شحن البطارية.
- ٣ **خرج سماعات ٣.٥ ملم**
- ٤ **قفل كينجستون**

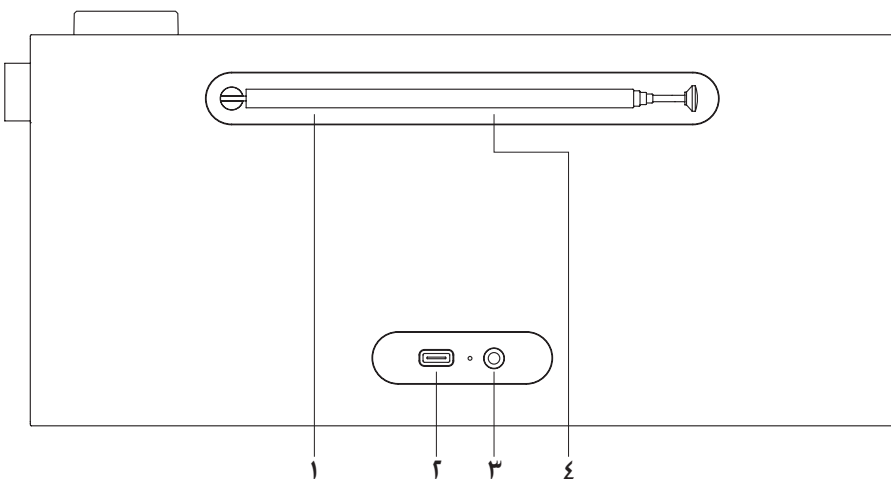

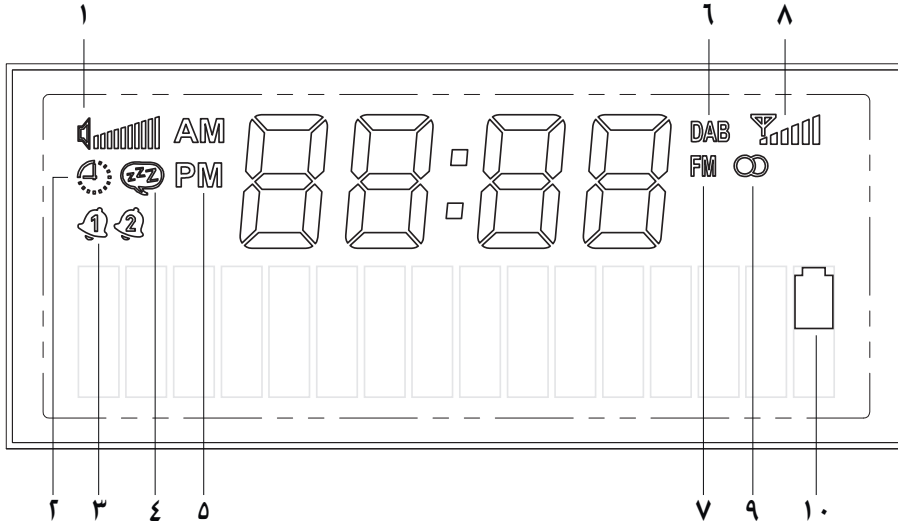

## ٢.٤ رموز الشاشة

يوجد على شاشة الراديو العديد من الرموز التي تضيء عندما تكون الوظائف المماثلة لها قيد الاستخدام.

١. مؤشر مستوى الصوت
٢. مؤقت الخمول نشط
٣. التنبيه نشط
٤. الغفوة نشطة
٥. مؤشر ص/م لتنسيق ١٢ ساعة للوقت
٦. مصدر راڊيو DAB
٧. مصدر راڊيو FM
٨. مؤشر قوة الإشارة
٩. استقبال إشارة راڊيو إستيريو
١٠. مستوى شحن البطارية

## ٦ الراديو الرقمي (+DAB)

لاستقبال الراديو الرقمي تأكد من تعديد هوائي الراديو.

اضغط على زر **source** (المصدر) بشكل متكرر حتى ترى **[DAB]** على الشاشة.

### ٦.١ مسح المحطات

للبحث عن محطات يمكن بدء عملية بحث تلقائي.

للقيام بذلك اضغط على زر **menu** (القائمة) أعلى الراديو لعرض القائمة الرئيسية. قم بتدوير مقبض الصوت للانتقال إلى **[مسح كامل]**، وقم بتأكيد التحديد بالضغط على مقبض الصوت. يظهر **[...scanning]** (جاري المسح...) على الشاشة. كما يظهر عدد المحطات التي تم العثور عليها حتى الآن. وشريط تقدم مقابل. يتم حفظ المحطات بترتيب أبجدي.

### ٦.٢ التوليف اليدوي

ملاحظة: تشير المجموعات إلى مجموعات من محطات الراديو التي تبث على تردد معين في منطقة جغرافية معينة. وتتكون كل مجموعة من عدة محطات تنقل إشاراتهما معًا. كما يسمح للمستمع بتوليف أي منها.

يمكن توليف مجموعة يدويًا باستخدام زر **menu** (القائمة) على الجهاز. بعد تحديد **[manual tuning]** [التوليف اليدوي] يمكن اختيار المجموعة/التردد المطلوب. وتأكيده الاختيار بالضغط على مقبض مستوى الصوت. يعرض الراديو معلومات حول المجموعة. بما في ذلك قوة الإشارة وقائمة بالمحطات داخلها.

إذا نجح الراديو في توليف مجموعة جديدة بحفظ تلقائيًا جميع المحطات الموجودة داخل تلك المجموعة في قائمة المحطات. ومع ذلك إذا لم يعثر على محطات يمكن العودة إلى اختيار المجموعة/التردد بالضغط على زر **back** (رجوع).

### ٦.٣ اختيار محطة

يظهر اسم المحطة المحددة حاليًا أسفل الشاشة.

اضغط على < أو زر > لتحديد محطة سابقة أو تالية في القائمة.

### ٦.٤ قائمة المحطات

اضغط على زر **menu** (القائمة). وقم بتأكيد **[station list]** [قائمة المحطات] بالضغط على مقبض مستوى الصوت.

## ٥ التشغيل الأساسي

### ٥.١ التشغيل/إيقاف التشغيل

لتشغيل الراديو أو إيقافه اضغط مع الاستمرار على زر التشغيل لبضع ثوان. بعد تشغيل الراديو يؤدي الضغط السريع على نفس الزر إلى تحويل الجهاز إلى وضع الاستعداد. لإعادة تشغيله من وضع الاستعداد ما عليك سوى الضغط على زر التشغيل لبرهة. أو يمكن تنشيط الراديو من وضع الاستعداد بالضغط على مقبض مستوى الصوت.

ملاحظة: إذا تم كتم صوت الراديو. أو لم يستقبل إشارة لمدة ١٥ دقيقة. ينتقل تلقائيًا إلى وضع الاستعداد. عندما يكون الراديو في وضع الاستعداد. ويتم تشغيله بالبطارية فقط. يتوقف عن التشغيل تمامًا بعد ٦٠ دقيقة (ما لم يكن التنبيه مبرمجًا). إذا تم تشغيل الراديو من خلال محول الطاقة يظل الجهاز في وضع الاستعداد.

### ٥.٢ ضبط مستوى الصوت وكتم الصوت

يمكن ضبط مستوى الصوت بتدوير مقبض الصوت في الجهاز. يؤدي الضغط على مقبض مستوى الصوت إلى كتم صوت الراديو. يؤدي الضغط على الزر مرة أخرى إلى استعادة المستوى الأصلي. في وضع Bluetooth يؤدي الضغط على مقبض مستوى الصوت إلى إيقاف المسار الحالي مؤقتًا أو استئنافه.

### ٥.٣ معطيات إضافية

بالضغط المتكرر على زر **info** (معلومات) في الجهاز يمكن عرض معلومات إضافية حسب المصدر والمحطة.

### ٥.٤ تبديل المصدر

اضغط على زر **source** (المصدر) بشكل متكرر للتبديل بين المصادر: DAB أو FM أو Bluetooth.

### ٥.٥ التنقل في القائمة الرئيسية

اضغط على زر **menu** (القائمة) لفتح القائمة الرئيسية. أدر مقبض مستوى الصوت للتبديل بين عناصر القائمة. اضغط على مقبض مستوى الصوت للدخول إلى عنصر القائمة المحدد. أو تأكيد الخيار المحدد. اضغط على زر **back** (رجوع) للرجوع إلى القائمة.

أدر مقبض مستوى الصوت لتحديد إحدى المحطات. واضغط عليه للتحديد. يبدأ الجهاز في التشغيل تلقائيًا.

ملاحظة: تعتمد قوة استقبال المحطة على عوامل كالطقس وموقع التركيب وتوجيه الهوائي. إذا تعذر استقبال محطة من قائمة المحطات فقم بتغيير اتجاه الهوائي أو موقع الراديو. يمكن إزالة المحطات التي لم يعد من الممكن استقبالها من قائمة المحطات.

## 1.5 حذف المحطات التي لم يعد من الممكن استقبالها.

يمكن حذف المحطات التي لم يعد من الممكن استقبالها من القائمة. للقيام بذلك اضغط على زر **menu (القائمة)**. وحدد **[Prune]** (تهينة). ثم حدد **[yes]** [نعم]. وحذف هذه المحطات. بعيد اختيار **[no]** [لا] إلى القائمة دون حذف المحطات.

## 1.6 تخزين محطات DAB على أزرار الضبط المسبق

يمكن في الراديو حفظ ما يصل إلى 5 محطات راديو مفضلة باستخدام أزرار الضبط المسبق 1-5 على الجهاز. للقيام بذلك حدد المحطة المطلوبة. واضغط مع الاستمرار على زر الضبط المسبق المقابل حتى تعرض الشاشة **[stored]** [تم التخزين]. يمكن الوصول إلى الضبط المسبق بسهولة عن طريق الضغط لبرهة على زر الضبط المسبق المقابل.

## 1.7 التحكم في النطاق الديناميكي (DRC)

تدعم بعض محطات DAB خاصية التحكم في النطاق الديناميكي. مما يقلل الفرق بين النغمات العالية والخفيضة.

يمكن إجراء الإعدادات التالية:

**[off]** [إيقاف] - إيقاف خاصية التحكم في النطاق الديناميكي. وإجاهل ذلك في البث.

**[low]** [منخفض] - تم ضبط مستوى التحكم في النطاق الديناميكي على 1/2 المرسل بواسطة جهة البث.

**[high]** [مرتفع] - يستخدم التحكم في النطاق الديناميكي كما هو مرسل بواسطة جهة البث.

لتعيين التحكم في النطاق الديناميكي تابع كالتالي:

اضغط على زر **menu (القائمة)**. واختر **[DRC]** [التحكم في النطاق الديناميكي]. يمكن تغيير إعدادات التحكم في النطاق الديناميكي في القائمة التالية. تتم الدلالة على الإعداد الحالي بعلامة **[\*]**.

ملاحظة: ليست كل عمليات بث DAB لديها القدرة على استخدام وظيفة التحكم في النطاق. إذا كانت جهة البث لا تدعم هذه الخاصية فلن يكون لإعداد التحكم في النطاق في الراديو أي تأثير.

## ٧ راديو FM

لاستقبال راديو FM تأكد من تمديد هوائي الراديو.

اضغط على زر **source (المصدر)** بشكل متكرر حتى ترى **[FM]** على الشاشة.

### ٧.1 مسح المحطات

يمكن البحث تلقائيًا عن محطات FM. للقيام بذلك اضغط على زر **menu (القائمة)** أعلى الراديو لعرض القائمة الرئيسية. قم بتدوير مقبض الصوت للانتقال إلى **[full scan]** [مسح كامل]. وقم بتأكيد التحديد بالضغط على مقبض الصوت. يظهر **[..auto scanning]** [مسح تلقائي ..] على الشاشة. تم ترتيب المحطات حسب التردد.

### ٧.2 إعدادات المسح

يمكن استخدام هذه الوظيفة للتحكم في المحطات المرزونة في الذاكرة أثناء البحث التلقائي عن المحطة. بتحديد خيار **strong stations only** [المحطات القوية فقط] يتم تخزين المحطات ذات إشارة الاستقبال القوية فقط. لاستخدام هذه الخاصية اضغط على زر **menu (القائمة)**. وحدد **[Scan setting]** [إعداد المسح]. في القائمة التالية يمكن الاختيار بين **[all stations]** [كل المحطات] و **[strong stations only]** [المحطات القوية فقط]. تتم الدلالة على الإعداد الحالي بعلامة **[\*]**.

### ٧.3 التوليف اليدوي

أثناء تشغيل مصدر FM اضغط مع الاستمرار على الزر < أو > للبحث يدويًا عن محطة بتردد أقل/أعلى.

أو يمكن الضغط على زر **menu (القائمة)** لاستدعاء القائمة. واختيار **[manual tuning]** [توليف يدوي]. ثم قم بتدوير مقبض مستوى الصوت لتغيير التردد. قم بتأكيد التردد المحدد بالضغط على المقبض.

### ٧.4 اختيار محطة

يظهر اسم أو تردد المحطة المحددة حاليًا أسفل الشاشة.

اضغط على < أو > لتحديد محطة سابقة أو تالية في القائمة.

### ٧.5 قائمة المحطات

اضغط على زر **menu (القائمة)**. وقم بتأكيد **[station list]** [قائمة المحطات] بالضغط على مقبض مستوى الصوت. أدر مقبض مستوى الصوت لتحديد إحدى المحطات. واضغط عليه للتحديد. يبدأ الجهاز في التشغيل تلقائيًا.

ملاحظة: تعتمد قوة استقبال المحطة على عوامل كالطقس وموقع التركيب وتوجيه الهوائي. إذا تعذر استقبال محطة من قائمة المحطات فقم بتغيير اتجاه الهوائي أو موقع الراديو. يمكن إزالة المحطات التي لم يعد من الممكن استقبالها من قائمة المحطات.

## ٧.٦ تخزين محطات FM على أزرار الضبط المسبق

يمكن في الراديو حفظ ما يصل إلى 5 محطات راديو مفضلة باستخدام أزرار الضبط المسبق 1-5 على الجهاز. للقيام بذلك حدد المحطة المطلوبة. واضغط مع الاستمرار على زر الضبط المسبق المقابل حتى تعرض الشاشة **[stored]** [تم التخزين]. يمكن الوصول إلى الضبط المسبق بسهولة عن طريق الضغط لبرهة على زر الضبط المسبق المقابل.

### ٧.٧ إعدادات الصوت الأحادي/الإستيريو

يمكن تحسين قوة الإشارة للمحطات ضعيفة الاستقبال بالتبديل إلى استقبال أحادي. للقيام بذلك اضغط على زر **menu (القائمة)**. وحدد **[mono/stereo]** (أحادي/إستيريو). في القائمة التالية يمكن تحديد أحد الخيارين: **[stereo allowed]** [يسمح بالإستيريو] أو **[forced mono]** [الأحادي إجباري]. يتم تحديد الإعداد الحالي بعلامة **[\*]**.

## ٨ صوت Bluetooth

لتحديد مصدر Bluetooth اضغط على زر **source (المصدر)** بشكل متكرر حتى تظهر **[Bluetooth]** على الشاشة.

### ٨.1 إقران أجهزة Bluetooth لأول مرة

تأكد من تشغيل الجهاز المراد إقرانه ومن تنشيط خاصية Bluetooth عليه. في الراديو قم بتغيير المصدر إلى **[Bluetooth]** بالضغط على زر **source (المصدر)**. يظهر النص **[unpaired]** [غير مقربن] على الشاشة. الآن افتح إعدادات Bluetooth في الجهاز المراد إقرانه. وابدأ في البحث عن أجهزة Bluetooth المتاحة عليه. حدد "Loewe radio frequency" لبدء عملية الإقران.

يمكن الآن التحكم في التشغيل عبر الجهاز.

### ٨.2 إقران جهاز آخر

إن رغبت في إقران جهاز جديد بالراديو فيجب أولاً فصل الجهاز المقربن حاليًا. للقيام بذلك اضغط مع الاستمرار على زر **source (المصدر)** في الراديو حتى يتم فصل الجهاز. عند عدم توصيل أي جهاز يبدأ نص **[unpaired]** [غير مقربن] في الوميض على الشاشة.

بعد قطع الاتصال مع الجهاز السابق يمكن المتابعة لإقران الجهاز الجديد باتباع نفس الخطوات السابقة.



## ٩ إعدادات التنبيه

يحتوي هذا الراديو على وقتين منفصلين للتنبيه يمكن تعديلهما كل على حدة. يؤدي الضغط على زر **alarm (التنبيه)** إلى بدء عملية إعداد من عدة خطوات. إذا أخطأت في أي من الخطوات يمكن العودة إلى الخطوة السابقة بالضغط على زر **back (رجوع)**.

الخطوة ١: اضغط على زر **alarm (التنبيه)** للدخول إلى إعدادات التنبيه. بتدوير مقبض الصوت اختر أحد التنبيهات المتاحة للذين ترغب في إعدادهما. وتأكيد ذلك بالضغط على مقبض مستوى الصوت.

الخطوة ٢: اختر **[alarm on]** [تشغيل التنبيه] لتنشيط التنبيه المحدد. ومتابعة الإعدادات. بغلق الخيار **[alarm off]** [إيقاف المنبه] التنبيه الحالي.

الخطوة ٣: ضبط وقت التنبيه. يمكن تغيير القيم بتدوير مقبض الصوت. اضغط على مفتاح الصوت لحفظ القيمة. بعد حفظ قيمة يتم تحديد المجموعة التالية من الأرقام تلقائيًا. كرر الخطوات السابقة لتعيين جميع القيم.

الخطوة ٤: استخدم مقبض مستوى الصوت لتحديد مصدر التنبيه. الخيارات هي: **[DAB]** أو **[FM]** أو **[buzzer]** [الجرس].

الخطوة ٥: يتم تحديد الحطة التي تريد الاستيقاظ عليها هنا. يتاح هنا آخر محطة تم الاستماع إليها أو المحطات المحفوظة في المفضلة. لا يطبق هذا على وضع الجرس.

الخطوة ٦: حدد هنا الأيام التي يتم فيها تنشيط المنبه. الخيارات التالية متاحة: **[once]** [مرة واحدة] / **[daily]** [يوميًا] / **[weekends]** [عطلة نهاية الأسبوع] / **[week-days]** [أيام الأسبوع]. يطلب تحديد **[once]** [مرة واحدة] تحديد تاريخ انطلاق المنبه.

بعد الانتهاء من إجراء جميع الإعدادات تظهر رسالة **alarm stored** [تم تخزين المنبه] لبرهة على الشاشة كتأكيد. على الشاشة الموجودة على يسار الساعة يظهر رمز الجرس بالرقم ١ أو ٢ والذي يمثل المنبه المضبوط حاليًا.

عندما يرن المنبه يمكن الضغط على مقبض مستوى الصوت لتنشيط وظيفة الغفوة. لإيقاف تشغيل المنبه اضغط على زر التشغيل.

ملاحظة: ينشط وضع التنبيه فقط عندما يكون الراديو في وضع الاستعداد أو وضع التشغيل. لن يتم تنشيط التنبيه إذا تم إيقاف تشغيل الراديو تمامًا.

## ٩,١ إعدادات التنبيه الإضافية

توجد إعدادات إضافية للتنبيه. يمكن الوصول إليها بالضغط على زر **menu (القائمة)**. واختيار **[system settings]** [إعدادات النظام] ثم **[alarm settings]** [إعدادات التنبيه].

الخطوة ١: استخدم مقبض الصوت لضبط مدة التنبيه. الخيارات هي: ٥، ١٠، ١٥، ٣٠ دقيقة.

الخطوة ٢: استخدم مقبض الصوت لضبط مدة الغفوة. الخيارات المتاحة هي: ٥، ١٠، ١٥، ٢٠، ٣٠ دقيقة. عندما يصدر صوت التنبيه يؤدي الضغط على مقبض مستوى الصوت إلى تنشيط وظيفة الغفوة التي تسكت صوت التنبيه مؤقتًا.

الخطوة ٣: اضبط مستوى صوت التنبيه الذي تريده هنا.

ملاحظة: يتم مشاركة هذه الإعدادات بين التنبيهين.

## ١٠ مؤقت النوم

استخدم هذه الوظيفة لتحويل الراديو إلى وضع الاستعداد تلقائيًا بعد فترة زمنية محددة. للقيام بذلك اضغط على زر **menu (القائمة)**. وحدد **[system settings]** [إعدادات النظام] ثم **[sleep]** [النوم]. ثم حدد أحد الخيارات المتاحة. وأكد الاختيار بالضغط على مقبض مستوى الصوت. يمكن الاختيار بين ١٥ أو ٣٠ أو ٤٥ أو ٦٠ أو ٩٠ دقيقة. **[sleep off]** [إيقاف النوم] يحذف الفترة الزمنية المحددة مسبقًا.

يضيء رمز ساعة صغير في الزاوية اليسرى العلوية من الشاشة. مشيرًا إلى تنشيط مؤقت النوم.

## ١١ إعدادات التاريخ والوقت

يمكن ضبط إعدادات الوقت والتاريخ في قائمة **[time/date]** [الوقت/التاريخ] المتاحة عبر **[system settings]** [إعدادات النظام]. توجد الخيارات التالية:

## ١١,١ الضبط اليدوي

يمكن في قائمة **[manual adjustment]** [ضبط يدوي] ضبط الوقت والتاريخ يدويًا. يمكن تغيير القيم بتدوير مقبض الصوت. اضغط على مقبض مستوى الصوت لحفظ القيمة. بعد حفظ قيمة يتم تحديد المجموعة التالية من الأرقام تلقائيًا. كرر الخطوات السابقة لتعيين جميع قيم التاريخ والوقت.

ملاحظة: يتم استرداد التاريخ والوقت وتحديثهما تلقائيًا من إشارة راديو DAB/FM. إذا كنت ترغب في ضبط التاريخ والوقت يدويًا فيجب إيقاف تشغيل التحديث التلقائي. راجع الفصل ١١,٤.

## ١١,٢ تنسيق ٢٤/١٢ ساعة

يمكن في قائمة **[24h format/12]** [تنسيق ٢٤/١٢ ساعة] تحديد ما إذا كان سيتم عرض الساعة بتنسيق ١٢ أو ٢٤ ساعة. حدد الخيار الذي تريده بتدوير مقبض مستوى الصوت. ثم التأكيد بالضغط على مقبض مستوى الصوت. يتم تعليم الخيار المحدد حاليًا بعلامة **[\*]**.

## ١١,٣ تنسيق التاريخ

في قائمة **[date format]** [تنسيق التاريخ] يمكن تحديد طريقة عرض التاريخ على الراديو. يوم-شهر-سنة أو شهر-يوم-سنة. يتم تعليم الخيار حاليًا بعلامة **[\*]**.

ملاحظة: أثناء الاستماع إلى راديو FM أو DAB يمكن عرض التاريخ بالضغط المتكرر على زر **info (المعلومات)**. يتم عرض التاريخ أيضًا عندما يكون الراديو في وضع الاستعداد.

## ١١,٤ التحديث التلقائي

في قائمة **[auto update]** [تحديث تلقائي] يمكن تحديد المصدر الذي يتم من خلاله تحديث الوقت والتاريخ. توجد الخيارات التالية:

**[from FM + DAB]** [من FM + DAB]: يتم تحديث الوقت والتاريخ عبر DAB أو FM. أيهما متاح.

**[from DAB]** [من DAB]: يتم تحديث الوقت والتاريخ عبر فقط DAB.

**[from FM]** [من FM]: يتم تحديث الوقت والتاريخ عبر فقط FM.

**[off]** [إيقاف]: يجب ضبط الوقت والتاريخ يدويًا.

يتم تعليم الخيار المحدد حاليًا بعلامة **[\*]**.

## ١٢ إعدادات العرض

في إعدادات العرض يمكن تغيير سطوع الشاشة الافتراضي وتعيين الوقت لتعظيم الشاشة.

اضغط على زر **menu (القائمة)**. وحدد **system set- [tints]** [إعدادات النظام] ثم **[display settings]** [إعدادات الشاشة]. توجد الخيارات التالية:

**[dimming]** [تعتيم]: يتيح هذا الخيار ضبط المدة الزمنية التي يتم بعدها إعداد الشاشة تلقائيًا على مستوى إضاءة أقل.

الاختيارات: [إيقاف] / ١٠ / ٢٠ / ٣٠ / ٤٥ / ٦٠ / ٩٠ / ١٢٠ / ١٨٠ ثانية]

يعني **[off]** [إيقاف] أن الراديو يبقى دائمًا على مستوى السطوع الافتراضي.

بعد تحديد الوقت المطلوب لتنشيط التعتيم يجب تهئية طريقة تعتيم الشاشة.

**[low]** [منخفض] - عند انقضاء الوقت المحدد يتم ضبط الشاشة تلقائيًا على مستوى سطوع منخفض.

**[display off]** [إيقاف الشاشة] - عند انقضاء الوقت المحدد تتوقف الشاشة تمامًا.

ملاحظة: اضغط على أي زر في الراديو لإعادة تشغيل الشاشة.

**[brightness]** [السطوع]: السطوع الافتراضي للشاشة. الاختيارات: **[High]** [عالي] / **[Medium]** [متوسط] / **[Low]** [منخفض]

## ١٣ موازن الصوت

يمكن باستخدام الموازن ضبط صوت الراديو حسب ما تريد. يمكن الاختيار من بين الإعدادات المهينة مسبقًا. يرجى اتباع الخطوات التالية:

اضغط على زر **menu (القائمة)**. وحدد **system set- [tints]** [إعدادات النظام] ثم **[EQ]** [تعادل]. يمكن تحديد ملف تعريف صوت بتدوير مقبض الصوت. ثم التأكيد بالضغط على المقبض. توجد الملفات التعريفية التالية: **[Neutral]** [محايد] / **[Classic]** [كلاسيكي] / **[Pop]** [شعبي] / **[Rock]** [روك] / **[Speech]** [كلام]

## ١٤ وظيفة حذير الطوارئ (EWF)

بدعم هذا الراديو وظيفة حذير الطوارئ (EWF). في حالة وقوع كارثة فنية أو طبيعية في المنطقة حيث يتلقى الراديو إشارة DAB تقوم جهة الطوارئ بتنشيط إنذار، متجاوزًا مقرري البرامج العاديين.

عند تنشيط EWF عندما يكون الراديو في وضع الاستعداد يتم تنشيطه تلقائيًا وتشغيل سلسلة من التنبيهات.

أثناء إنذار EWF تعرض الشاشة أيضًا معلومات نصية إضافية. لإعداد وظيفة EWF اضغط على زر **menu (القائمة)**. وحدد **[system settings]** [إعدادات النظام] ثم **emer- [gency warning]** [حذير الطوارئ]. أدر مقبض مستوى الصوت للتحديد من بين هذه الخيارات:

**[warning only]** [حذير فقط]: تعمل التحذيرات الرسمية فقط على تنشيط إنذار EWF.

**[no warning]** [بدون حذير]: تعطيل EWF. لن يتم تنشيط التنبيه أثناء حالات الطوارئ.

**[warning + test]** [حذير + اختبار]: يتم تنشيط التنبيه أثناء التحذير الرسمي وأيضًا أثناء التحذير الاختباري.

ملاحظة: يعتمد توفر هذه الوظيفة على البلد/المنطقة.

## ١٥ اللغة

يمكن في قائمة [Language] [اللغة] ضبط لغة قوائم الراديو.

اضغط على زر **menu** (القائمة). وحدد **system set-tings** [إعدادات النظام] ثم [Language] [اللغة]. يمكن تحديد لغة بتدوير مقبض الصوت، ثم التأكيد بالضغط على المقبض. يمكن إعداد القوائم باللغات التالية: الإنجليزية، الألمانية، الإيطالية، الفرنسية، الإسبانية، الهولندية. يتم تعليم لغة القوائم المحددة حالياً بعلامة [\*].

## ١٦ إعادة الضبط على إعدادات المصنع

اضغط على زر **menu** (القائمة). وحدد **system settings** [إعدادات النظام] ثم **factory reset** [إعادة الضبط على إعدادات المصنع]. لإعادة ضبط الراديو على حالة التسليم حدد **[YES] [نعم]** من قائمة **Factory reset** [إعادة التعيين على إعدادات المصنع]. تنبيه: يتم حذف جميع الإعدادات السابقة. إذا حددت **[no] [لا]** يتم إلغاء العملية.

ملاحظة: على أية حال ينصح بإعادة ضبط الراديو إلى حالة التسليم قبل أن إعطائه للغير (كما في حالة بيعه أو إهدائه أو التخلص منه).

## ١٧ إصدار البرنامج

للوصول إلى إصدار البرنامج الثابت الحالي اضغط على زر **menu** (القائمة). وحدد **system settings** [إعدادات النظام]. ثم اختر **[SW version] [إصدار البرنامج الثابت]**. يتم عرض رقم إصدار البرنامج على الشاشة. من المهم أن تكون هذه المعلومات متاحة عند الاتصال بخدمة العملاء. للخروج من قائمة إصدار البرنامج ما عليك سوى الضغط على زر **back** (الرجوع).

## ١٨ سماعات الرأس

إذا كنت تفضل الاستماع إلى الراديو بخصوصية يمكن توصيل سماعات الرأس بالمقبس الخاص بها والموجود في الجزء الخلفي من الراديو. ومع ذلك، قبل إدخال رأس السماعة في الأذن تأكد من ضبط مستوى الصوت على مستوى منخفض لتجنب أي إزعاج أو تضرر السمع.

بعد توصيل السماعات يتم كتم صوت السماعات المدمجة في الراديو تلقائياً. ولن يخرج الصوت إلا من خلال السماعات الخارجية. إذا كنت ترغب في استئناف الاستماع عبر سماعات الراديو فما عليك سوى فصل سماعات الرأس.

## ١٩ التطبيقات

امسح رمز الاستجابة السريعة أدناه بهاتفك. ونزل التطبيق الموصى به.

تطبيق "my Loewe" هي نقطة دخول إلى عالم Loewe. ويتيح الوصول إلى جميع أدلة المستخدم الخاصة بمنتجات Loewe.



## ٢٠ استكشاف الأعطال وإصلاحها

في حالة حدوث عطل في الجهاز يوصى بمراجعة القائمة أدناه قبل الاتصال بخدمة العملاء.

العلاج / الملاحظات	السبب المحتمل	المشكلة
أ. أشحن الراديو. ب. اضغط مع الاستمرار على زر الاستعداد لتشغيل الراديو. لن يؤدي الضغط لفترة قصيرة على زر الاستعداد إلى بدء التشغيل.	أ. قد يكون مستوى شحن البطارية منخفض للغاية. ب. قد يكون الراديو متوقف تماماً عن التشغيل.	يتعذر تشغيل الراديو.
أ. اضغط على مقبض مستوى الصوت للتأكد من عدم كتم صوت الراديو. ب. اضبط مستوى الصوت على المستوى الصحيح. ت. تأكد من تحديد المصدر الذي تريده. ث. قم بتغيير مكان الراديو. أو تغيير الحطة. ج. اضغط على مقبض مستوى الصوت لاستئناف التشغيل. ح. قم بإقران الجهاز بالراديو قبل الاستماع.	أ. الصوت مكنوم ب. تم خفض مستوى الصوت إلى أدنى حد. ت. تم تحديد مصدر خطأ. ث. استقبال إشارة DAB ضعيف. ج. تم إيقاف مصدر Bluetooth مؤقتًا. ح. جهاز Bluetooth غير مقترن	لا يوجد صوت
أ. أعد توجيه الهوائي. ب. ابحث عن مكان أكثر ملائمة. ت. يرجى التحقق مما إذا كان المكان الذي يوجد به الجهاز مغطى بإشارة +DAB.	أ. قد يكون الهوائي موجهًا بشكل خاطئ. ب. قد يكون الراديو في مكان ضعيف الإشارة أو لا توجد به إشارة أصلاً. ربما تتداخل الأجهزة الكهربائية الأخرى القريبة مع وحدة استقبال الراديو. ت. المكان غير مناسب لاستقبال إشارات +DAB.	مشاكل في استقبال الراديو
قم بتغيير مصدر الراديو إلى وضع Bluetooth. وادخل في الإقران. انتظر بضع نوان حتى يظهر الراديو على الهاتف.	الراديو ليس في وضع إقران Bluetooth.	الراديو لا يرى أثناء إقران Bluetooth
استخدم الشاحن المصاحب للجهاز.	يستخدم شاحن USB غير متوافق.	لا يمكن شحن الراديو

## التخلص من المكونات

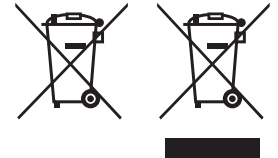

التخلص من البطاريات والأجهزة الكهربائية والإلكترونية المستعملة.

يشير رمز الحاوية ذات العجلات التي عليها علامة خطأ على المنتج أو عبوته إلى عدم إمكانية التعامل مع هذا المنتج كنفائات منزلية عادية. بل يجب إعادته إلى نقطة تجميع خاصة بإعادة تدوير المعدات الكهربائية والإلكترونية والبطاريات. يمكن العثور على تعليمات حول إزالة البطارية قبل التخلص من المنتج على صفحة Loewe الرئيسية. يؤدي التخلص من مكونات هذا المنتج بصورة سليمة إلى حماية البيئة وصحة غيرك من البشر. فيما يتسبب عدم التخلص منه بصورة ملائمة في تعريض البيئة وصحة الإنسان للخطر. للمزيد من المعلومات حول إعادة تدوير هذا المنتج. يرجى الاتصال بالجهات المعنية أو خدمة التخلص من النفايات البلدية في منطقتك. تنبيه: تشير علامة "Pb" الموجودة أسفل رمز البطارية إلى أن هذه البطارية تحتوي على مادة الرصاص.



## Teşekkürler!

Loewe'yi seçtiğiniz için teşekkür ederiz, sizi müşterimiz olarak görmekten mutluluk duyuyoruz. Loewe'de en yüksek teknoloji, tasarım ve kullanım kolaylığı standartlarını birleştiriyoruz. Ne teknoloji ne de tasarım kendi içinde bir amaç ifade etmez ancak sizin için mümkün olan en yüksek ses ve görsel deneyimini birlikte kolaylaştırmalıdır.

Tasarımımız kısa vadeli moda trendleri tarafından yönlendirilmiyor. Sonuç olarak yarın da bugün gibi keyfinizi çıkabileceğiniz bir ürüne sahipsiniz.

## İçerik

Teslimat kapsamı .....	243
Derecelendirme etiketinin konumu ...	243
1 Önemli güvenlik talimatları .....	244
2 Ana ünite Bileşenleri.....	246
3 Bataryanın yeniden şarj edilmesi .	247
4 Başlatma.....	247
5 Temel Operasyon.....	247
6 Dijital radyo (DAB+) .....	247
7 FM radyo .....	248
8 Bluetooth .....	248
9 Alarm ayarları .....	249
10 Uyku zamanlayıcısı.....	249
11 Tarih ve saat ayarları .....	249
12 Ekran ayarları.....	249
13 Ekolayzer.....	250
14 Acil Durum Uyarı İşlevselliği (EWF).....	250
15 Dil.....	250
16 Fabrika ayarlarına sıfırlama.....	250
17 Yazılım sürümü .....	250
18 Kulaklıklar.....	250
19 Uygulamalar .....	250
20 Sorun Giderme .....	251
Bertaraf .....	251

## Teslimat kapsamı

Cihazı dikkatlice ambalajından çıkarın ve tüm aksesuarların mevcut olduğundan emin olun:

- Loewe radio.frequency
- İngiltere, CE pazarı ve Avustralya için 3 değiştirilebilir fiş başlığına sahip güç kaynağı (USB-C PD)
- USB-C kablosu
- Hızlı başlangıç kılavuzu
- Güvenlik talimatları
- Teknik veri sayfası

## Derecelendirme etiketinin konumu

Model numarası ve çalışma voltajını içeren etiket ürünün alt kısmında bulunabilir.

# 1 Önemli güvenlik talimatları

Dikkat! Cihazın güvenli bir şekilde çalışmasını sağlamak için bu sayfayı dikkatlice okuyun.

Bu ürünü kullanırken tüm güvenlik ve kullanım talimatlarına uyun.

Güvenlik ve kullanım talimatlarını ilerde başvurmak üzere saklamalısınız.

Ürün üzerinde işaretlenmiş ve kullanım talimatlarında listelenmiş tüm uyarıları dikkate alın.

## Sembollerin açıklaması



Bu sembol, yüksek gerilimlerden kaynaklanan riskleri gösterir.



Bu sembol, kullanıcıyı daha spesifik risklere karşı uyarmak içindir.



Bu sembol, yangın kaynaklı tehlikeleri gösterir.

## 1.1 Kurulum

### 1.1.1 Yerleştirme

Üniteyi sabit, düz bir yüzeye yerleştirin.

### 1.1.2 Kablolar

Şarj kablosunu hasar görmeyecek şekilde yerleştirin. Kablo bükülmeme- li veya keskin kenarların üzerine yerleştirilmemelidir, üzerinde durulmamalı veya kimyasallara maruz bırakılmamalıdır.

### 1.1.3 Çevre

Cihaz neme maruz kalmayan (oturma odaları ve ofis alanları) için tasarlanmıştır. Yüksek nem oranına sahip odalarda (örn. banyo, sauna) veya dış mekanlarda kullanılmamalıdır.

Cihazı kullanırken, nemden (su sıçraması veya yağulma) korunduğundan emin olun.



### 1.1.4 Bu cihazı ıslak zeminlerde kullanmayın



Cihaz asla küvet, lavabo veya yüzme havuzu yakınında bulunanlar gibi suya veya su sıçramalarına meyilli ortamlarda maruz bırakılmamalıdır. Cihazın üzerine asla çiçek vazosu gibi sıvı dolu kaplar koymayın.

## 1.1.5 Havalandırma



Muhafazadaki yuvalar ve açıklıklar, cihazın güvenilir şekilde çalışmasını sağlamak ve cihazı aşırı ısınmaya karşı korumak için havalandırma amacıyla kullanılır. Havalandırma deliklerini kapatmayın. Cihazı üreticinin talimatlarına göre kurun. Cihazı asla bir kanepe, halı veya benzeri yumuşak yüzeyler üzerine koyarak havalandırma deliklerini kapatmayın. Bu cihaz, yeterli havalandırma sağlanmadığı koşullarda bir kitaplık veya gömme dolap içine kurulmamalıdır.

## 1.1.6 Isı



Cihazı radyatör, fanlı ısıtıcı, soba veya diğer cihazlar gibi sıcak yüzeylerin yakınına kurmayın. Cihazın üzerine veya yakınına asla mum gibi açık alevli nesnelere koymayın. Cihazın içindeki piller doğrudan güneş ışığı veya açık alev gibi aşırı ısıya maruz bırakılmamalıdır.

## 1.1.7 Aksesuarlar

Yalnızca üretici tarafından belirtilen aksesuarları kullanın.

## 1.2 Kullanım

### 1.2.1 Kullanım amacı

Bu cihaz sadece ses sinyallerinin alınması ve çalınması için tasarlanmıştır. Sürekli çalışma için bir elektrik prizine bağlı sabit bir radyo veya kolay taşınabilir dahili bir pil ile çalışan bir radyo olarak kullanılabilir.

Cihaz hem FM hem de DAB radyo sinyallerini destekler. Ayrıca, Bluetooth bağlantı özelliği sayesinde mobil cihazınızla eşleştirebilir ve bir Bluetooth hoparlöre dönüştürebilirsiniz.

### 1.2.2 Aşırı Yük



Birden fazla priz kullanarak şebeke prizlerini asla aşırı yüklemeyin, aksi takdirde yangın riski vardır.

### 1.2.3 Fırtına



Fırtına sırasında ve uzun süre kullanılmayacaksa cihazın şebeke bağlantısı kesilmelidir.

### 1.2.4 Yabancı madde sıvı penetrasyonu

Cihaza havalandırma deliklerinden yabancı madde veya sıvı girmemesine dikkat edin, aksi takdirde yüksek voltajlı bileşenlerle temas edebilir veya kısa devre yaparak yangın veya

elektrik çarpmasına neden olabilir.

## 1.2.5 Yüksek ses ile ilişkili riskler



Olası işitme hasarını önlemek için, uzun süre yüksek ses seviyesinde dinlemeyin.

## 1.2.6 Güç kaynağı bağlantısının kesilmesi

Mevcut olabilecek güç düğmesi güç kaynağının bağlantısını tamamen kesmez. Cihazın şebeke bağlantısını tamamen kesmek için şebeke kablo-sunu prizden çıkarın.

Elektrik fişi, ünitenin herhangi bir zamanda elektrik bağlantısının kesilebilmesi için kolayca erişilebilir olmalıdır.

## 1.3 Bakım

### 1.3.1 Cihaz bakımı

Bu cihazın bakımını kendiniz yapmaya asla çalışmayın, çünkü açıklıklardan veya kapakların çıkarılmasıyla gerilim taşıyan parçalar açığa çıkabilir ve bunlarla temas etmek tehlikeli olabilir. Tüm bakım işlemlerini yetkili servis personeline bırakın.

### 1.3.2 Sadece kuru bir bezle temizleyin!

Bu ürünü temizlemeden önce cihazın elektrik adaptörünü prizden çıkarın. Asla sıvı temizlik deterjanları veya temizlik spreyleri kullanmayın. Temizlik için sadece nemli bir bez kullanın.

## 1.4 Pil bakımı

Ürünü uzun süre kullanmayacaksanız, performansını korumak için ayda en az bir kez şarj ettiğinizden emin olun.

## 1.5 Şarj edilebilir piller

Şarj edilebilir piller harici parçalardır ve bu nedenle garanti kapsamında değildir.

Arızalı şarj edilebilir piller müşteri tarafından değiştirilemez. Şarj edilebilir pil arızaları durumunda lütfen yerel bayinizle iletişime geçin.

**DİKKAT:** Lityum-iyon şarj edilebilir pillerin yanlış yerleştirilmesi (voltajın tersine dönmesi/kısa devre) patlama riskine neden olur. Şarj edilebilir pilleri sadece aynı veya benzer bir tipte değiştirin.





## 1.6 Onarım

### 1.6.1 Onarım gerektiren hasarlar

Onarımlar sadece yetkili bir servis merkezi tarafından gerçekleştirilebilir. Cihaz hasar görmüşse, cihazın içine sıvı girmişse, cihazın içine nesnelere girmişse, cihaz yağmura veya neme maruz kalmışsa, düzgün çalışmıyorsa veya düşmüşse onarım gereklidir.

### 1.6.2 Elektrik çarpması riskini en aza indirmek için

Vidaları, kapakları veya gövde parçalarını çıkarmayın.

## 1.7 Otomatik enerji tasarrufu fonksiyonu

Cihaz otomatik enerji tasarrufu fonksiyonu ile donatılmıştır. Bu güç tasarrufu işlevi, ünitenin sesi kapatıldığında veya çalma işlemi uzun bir süre duraklatıldığında üniteyi bekleme moduna geçirir.

### AB Uygunluk Beyanı

Loewe Technology GmbH, bu ürünün 2014/53/EU sayılı direktifin ve geçerli tüm AB direktiflerinin temel gerekliliklerini ve diğer ilgili hükümlerini karşıladığını beyan eder.

Uygunluk beyanının tamamını ürün seçiminde bulabilirsiniz: [www.loewe.tv/int/support](http://www.loewe.tv/int/support)

Bu ürün tüm AB üye ülkelerinde kullanılabilir.

## 2 Ana ünite Bileşenleri

### 2.1 Üst Taraf

- Güç düğmesi** – Radyoyu açmak veya kapatmak için uzun basın. Radyo açıkken, kısa bir basış radyoyu bekleme moduna geçirir. Radyo bekleme modundayken, açmak için kısa süre basın..
- Kaynak** – Giriş kaynağını değiştirmek için basın. DAB, FM ve Bluetooth modu arasında geçiş yapar.
- Alarm** – Alarm ayarlarını girin.
- Ön ayar düğmeleri** – Radyo modunda: favori radyo istasyonunuzu açmak için kısa süreli basın. Geçerli radyo istasyonunu kaydetmek için basılı tutun.
- <** – DAB radyo modunda: önceki kayıtlı istasyona geçmek için kısa basın.  
FM radyo modunda: önceki kayıtlı istasyona geçmek için kısa basın. Daha düşük frekanslı bir istasyon taramak için uzun basın.  
Bluetooth modunda: önceki parçaya atlayın.
- >** – DAB radyo modunda: bir sonraki kayıtlı istasyona geçmek için kısa basın.

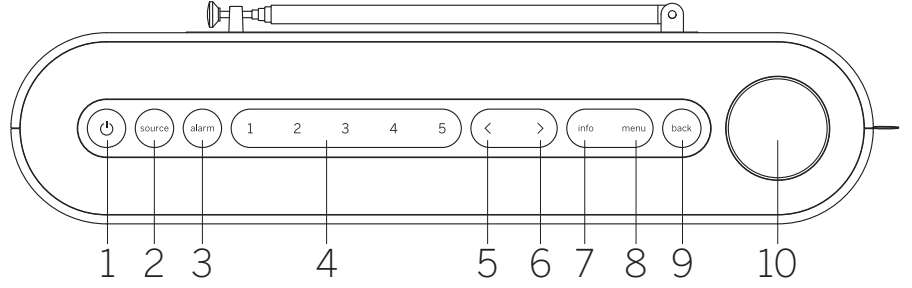

FM radyo modunda: bir sonraki kayıtlı istasyona geçmek için kısa basın. Daha yüksek frekanslı bir istasyon taramak için uzun basın.

Bluetooth modunda: sonraki parçaya atlayın.

- Bilgi** – Ekranda gösterilen bilgileri değiştirir.
- Menü** – Ayarlar menüsüne girin.
- Geri** – Menüde geri dönme veya menüden çıkın.
- Ses düğmesi**

Radyo modunda: sesi kapatmak/açmak için basın.

Bluetooth modunda: oynatmak/duraklatmak için basın.

Tüm kaynaklar: Ses seviyesini artırmak için saat yönünde döndürün.

Ses seviyesini azaltmak için saat yönünün tersine döndürün.

Menüdeyken: Alt menüye girmek veya seçimi onaylamak için basın.

Menü öğeleri arasında gezinmek için döndürün.

### 2.2 Ön Taraf

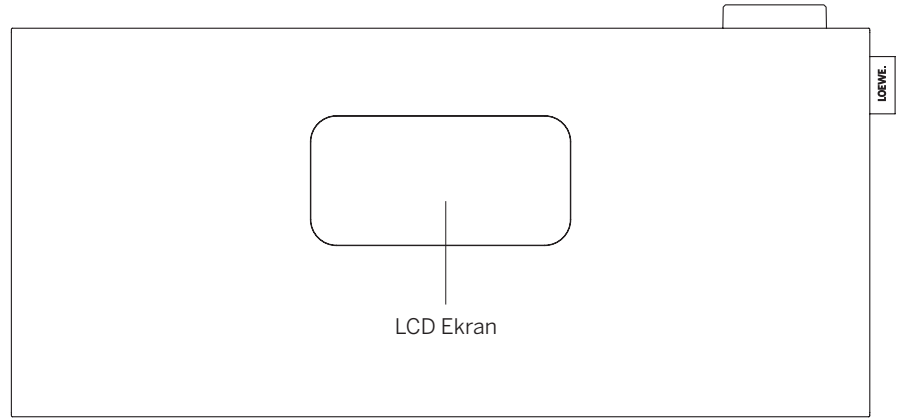

### 2.3 Arka taraf

- Teleskopik anten**
- USB-C girişi** – USB PD güç kaynağını bağlayın. PD adaptörü pili şarj etmek için 9V sağlayacaktır.
- 3,5 mm kulaklık çıkışı**
- Kensington Kilidi** 

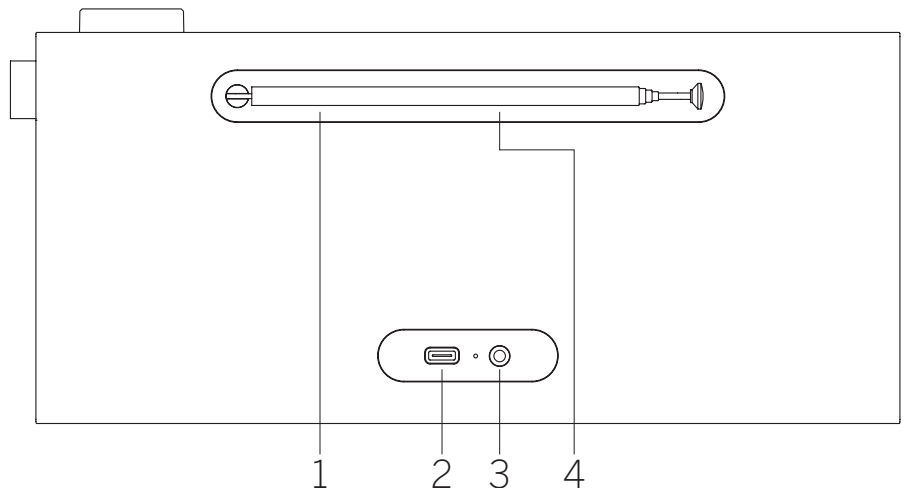

## 2.4 Ekran sembolleri

Radyo ekranında, ilgili işlevler kullanımdayken yanan çeşitli semboller bulunur.

1. Ses göstergesi
2. Uyku zamanlayıcısı aktif
3. Alarm aktif
4. Erteleme aktif
5. AM/PM göstergesi 12 saatlik zaman formatı için
6. DAB radyo kaynağı
7. FM radyo kaynağı
8. Sinyal gücü göstergesi
9. Stereo radyo sinyali alma
10. Pil seviyesi

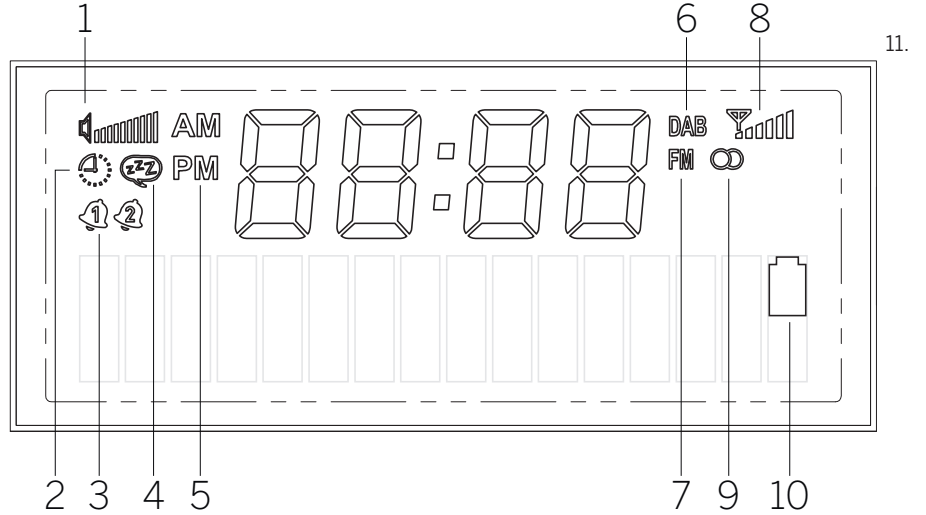

## 3 Bataryanın yeniden şarj edilmesi

Bu taşınabilir radyo dahili bir şarj edilebilir lityum iyon pile sahiptir ve bir elektrik prizine takılmadan çalışabilir. Pil durumunu ön LCD ekrandan kontrol edebilirsiniz.

Pili şarj etmek için, verilen güç kaynağını arka taraftaki radyo USB girişine bağlayın. Bu kombinasyon aynı zamanda en iyi radyo alımını sağlar. Ardından güç kaynağını bir elektrik prizine takın. Pili tamamen şarj etmek 3 saat kadar sürebilir.

Uyarı: Yalnızca sağlanan güç kaynağını veya 9V ve en az 10W sağlayabilen USB-C PD olarak işaretlenmiş güç kaynağını kullanın.

## 4 Başlatma

Teleskopik anteni uzatın.

Açmak için radyo üzerindeki **güç düğmesine** basın ve basılı tutun. Cihaz ilk kez kullanılıyorsa, DAB moduna geçecek ve otomatik olarak mevcut istasyonları aramaya başlayacaktır.

Saat otomatik olarak geçerli saate güncellenecektir.

Tarama sonrasında istasyon listesi boşsa, bölgede DAB radyo istasyonları mevcut olmayabilir veya anten uzatılmamış olabilir. Radyonun yerini değiştirmeyi deneyin ve otomatik taramayı tekrarlayın.

## 5 Temel Operasyon

### 5.1 Açma / kapama

Radyoyu açmak veya kapatmak için **güç düğmesini** birkaç saniye basılı tutun. Radyo açıldıktan sonra, aynı düğmeye hızlıca basıldığında bekleme moduna geçecektir. Bekleme modundan tekrar açmak için güç düğmesine kısa bir süre basmanız yeterlidir.

Alternatif olarak, **ses düğmesine basarak** radyoyu bekleme modundan çıkarabilirsiniz.

Not: Radyonun sesi kapatılırsa veya 15 dakika boyunca sinyal almazsa, otomatik olarak bekleme moduna geçecektir. Radyo bekleme modundayken ve yalnızca pille çalışırken, Bir alarm programlanmadığı sürece 60 dakika sonra tamamen kapanacaktır. Telsiz güç adaptöründen güç alıyorsa, bekleme modunda kalacaktır.

### 5.2 Ses seviyesini ayarlama ve sessize alma

Cihaz üzerindeki ses **düğmesini** çevirerek ses seviyesini ayarlayabilirsiniz. **Ses seviyesi düğmesine** basıldığında radyonun sesi kapatılır. Düğmeye tekrar basıldığında orijinal ses seviyesi geri gelir. Bluetooth modunda, **ses seviyesi düğmesine basıldığında** geçerli parça duraklatılır veya devam ettirilir.

### 5.3 Ek bilgi

Kaynağa ve istasyona bağlı olarak cihazdaki bilgi düğmesine arka arkaya basarak ek bilgiler görüntülenebilir.

### 5.4 Kaynak değiştirme

Kaynaklar arasında geçiş yapmak için kaynak düğmesine arka arkaya basın: DAB, FM, Bluetooth.

### 5.5 Ana menü navigasyonu

Ana menüyü açmak için **menü düğmesine** basın. Menü öğeleri arasında geçiş yapmak için **ses düğmesini** döndürün. Seçilen menü öğesine girmek veya seçilen seçeneği onaylamak için ses **seviyesi düğmesine** basın.

Menüde **geri gitmek için geri** düğmesine basın.

## 6 Dijital radyo (DAB+)

Dijital radyoyu almak için, radyonun anteninin uzatılmış olduğundan emin olun.

Ekranda **[DAB]** görünene kadar **kaynak** düğmesine arka arkaya basın.

### 6.1 İstasyon taraması

İstasyonları taramak için otomatik bir arama başlatabilirsiniz.

Bunu yapmak için, ana menüyü görüntülemek üzere radyonun üzerindeki menü düğmesine basın. **Ses düğmesini** döndürerek **[full scan] (tam tarama)** seçeneğine gidin ve ses düğmesine basarak seçimi onaylayın. Ekranda **[scanning...] (tarama...)** ibaresinin yanı sıra o ana kadar bulunan istasyonların sayısı ve ilgili bir ilerleme çubuğu görüntülenir. İstasyonlar daha sonra alfabetik sırayla kaydedilir.

### 6.2 Manuel ayarlama

Not: Topluluklar, belirli bir coğrafi alanda belirli bir frekansta yayın yapan radyo istasyonu gruplarını ifade eder. Her topluluk, sinyallerini birlikte ileten ve dinleyicinin bunlardan herhangi birini ayarlamasına olanak tanıyan birden fazla istasyondan oluşur.

Cihaz üzerindeki **menü** düğmesini kullanarak bir topluluğa manuel olarak ayar yapabilirsiniz. **[Manual tuning] (manuel ayarlama)** seçeneğini seçtikten sonra, istediğiniz bloğu/frekansı seçebilir ve **ses düğmesine** basarak seçiminizi onaylayabilirsiniz. Radyo, sinyal gücü ve topluluk içindeki istasyonların listesi de dahil olmak üzere topluluk hakkında bilgi görüntüleyecektir.

Radyo yeni bir topluluğa başarıyla ayarlanırsa, bu toplulukta tüm istasyonları otomatik olarak istasyon listesine kaydeder. Ancak, hiçbir istasyon bulunamazsa, **geri** düğmesine basarak blok/frekans seçimine **geri** dönebilirsiniz.

## 6.3 Bir istasyon seçme

O anda seçili olan istasyonun adı ekranın alt kısmında görüntülenir.

Listede önceki veya sonraki istasyonu seçmek için < veya > düğmesine basın.

## 6.4 İstasyon listesi

**Menü düğmesine** basın ve **ses seviyesi düğmesine** basarak **[station list] (istasyon listesi)** öğesini onaylayın. Bir istasyon seçmek için ses düğmesini döndürün ve onaylamak için **ses düğmesine** basın. Cihaz otomatik olarak çalmaya başlar.

Not: Bir istasyonun alım kalitesi hava durumu, kurulum yeri ve anten yönü gibi faktörlere bağlıdır. İstasyon listesindeki bir istasyon alınamıyorsa, antenin yönünü veya radyonun konumunu değiştirin. Artık alınamayan istasyonlar istasyon listesinden çıkarılabilir.

## 6.5 Artık alınamayan istasyonları silme

Artık alınamayan istasyonlar listeden silinebilir. Bunu yapmak için **menü** düğmesine basın ve **[prune]** (budama) seçeneğini seçin. Ardından **[yes]** (evet) seçeneğini seçin ve bu istasyonlar silinecektir. **[No]** (Hayır) seçildiğinde istasyonlar silinmeden menüye geri dönlür.

## 6.6 DAB istasyonlarının ön ayar düğmelerine kaydedilmesi

Radyoda, cihaz üzerindeki 1-5 numaralı ön ayar düğmelerini kullanarak 5 adede kadar favori radyo istasyonunu kaydedebilirsiniz. Bunu yapmak için, istediğiniz istasyonu seçin ve ekranda **[stored]** (saklandı) görüntülenene kadar ilgili ön ayar düğmesini basılı tutun. Ön ayarlara, ilgili ön ayar düğmesine kısa bir süre basarak kolayca erişilebilir.

## 6.7 Dinamik Aralık Kontrolü (DRC)

Bazı DAB istasyonları, yüksek ve yumuşak tonlar arasındaki farkı azaltan DRC'yi destekler.

Aşağıdaki ayarlar mümkündür:

**[off]** – DRC kapatılır, Yayın DRC'si yok sayılır.

**[low] (düşük)** – DRC seviyesi yayıncı tarafından gönderilen 1/2'ye ayarlanmıştır.

**[high] (yüksek)** – DRC seviyesi yayıncı tarafından gönderildiği şekilde kullanılır.

DRC'yi ayarlamak için aşağıdaki adımları izleyin:

**Menü** düğmesine basın ve **[DRC]** öğesini seçin. DRC ayarları aşağıdaki menüden değiştirilebilir. Geçerli ayar **[\*]** ile gösterilir.

Not: Tüm DAB yayınları DRC işlevini kullanamaz. Yayıncı DRC'yi desteklemiyorsa, radyodaki DRC ayarının hiçbir etkisi olmayacaktır.

## 7 FM radyo

FM radyoyu almak için radyonun anteninin uzatılmış olduğundan emin olun.

Ekranda **[FM]** görünene kadar **kaynak** düğmesine arka arkaya basın.

## 7.1 İstasyon taraması

FM istasyonlarını otomatik olarak arayabilirsiniz. Bunu yapmak için, ana menüyü görüntülemek üzere radyonun üstündeki **menü** düğmesine basın. **Ses düğmesini** döndürerek **[full scan]** (tam tarama) öğesine gidin ve **ses** düğmesine basarak seçimi onaylayın. **[Auto scanning..]** (otomatik tarama...) ekranda görünür. İstasyonlar frekansa göre sıralanır.

## 7.2 Tarama ayarları

Otomatik istasyon arama esnasında hangi istasyonların hafızaya kaydedileceğini kontrol etmek için bu işlevi kullanabilirsiniz. Yalnızca **[strong stations only]** (sadece güçlü istasyonlar) seçeneğini belirleyerek, yalnızca güçlü alım sinyaline sahip istasyonların kaydedilmesini sağlayabilirsiniz. Bu özelliği kullanmak için **menü** düğmesine basın ve **[scan setting]** (tarama ayarı) seçeneğini seçin. Aşağıdaki menüde **[all stations]** (tüm istasyonlar) ve **[strong stations only]** (sadece güçlü istasyonlar) arasında seçim yapabilirsiniz. Geçerli ayar bir yıldız işareti **[\*]** ile gösterilir.

## 7.3 Manuel ayarlama

FM kaynağındayken, daha düşük / daha yüksek frekanslı istasyonu manuel olarak taramak için < veya > düğmesini basılı tutun.

Alternatif olarak, **menüye** geri dönmek için **menü** düğmesine basabilir ve **[manual tuning]** (manuel ayar) öğesini seçebilirsiniz. Ardından frekansı değiştirmek için **ses düğmesini** döndürün. **Ses seviyesi düğmesine** basarak seçilen frekansı onaylayın.

## 7.4 Bir istasyon seçme

O anda seçili olan istasyonun adı veya frekansı ekranın alt kısmında görüntülenir.

Listede önceki veya sonraki istasyonu seçmek için < veya > düğmesine basın.

## 7.5 İstasyon listesi

**Menü düğmesine** basın ve ses **seviyesi düğmesine** basarak **[station list]** (istasyon listesi) öğesini onaylayın. Bir istasyon seçmek için **ses düğmesini** döndürün ve onaylamak için düğmesine basın. Cihaz otomatik olarak çalmaya başlar.

Not: Bir istasyonun alım kalitesi hava durumu, kurulum yeri ve anten yönü gibi faktörlere bağlıdır. İstasyon listesindeki bir istasyon alınamıyorsa, antenin yönünü veya radyonun konumunu değiştirin. Artık alınamayan istasyonlar istasyon listesinden çıkarılabilir.

## 7.6 FM istasyonlarının ön ayar düğmelerine kaydedilmesi

Radyoda, cihaz üzerindeki 1-5 numaralı ön ayar düğmelerini kullanarak 5 adede kadar favori radyo istasyonunu kaydedebilirsiniz. Bunu yapmak için, istediğiniz istasyonu seçin ve ekranda **[stored]** (saklandı) görüntülenene kadar ilgili ön ayar düğmesini basılı tutun. Ön ayarlara, ilgili ön ayar düğmesine kısa bir süre basarak kolayca erişilebilir.

## 7.7 Mono/Stereo ayarları

Sinyal alımı zayıf olan istasyonlar için, mono alıma geçerek hafif bir kalite iyileştirmesi elde edilebilir. Bunu yapmak için **menü** düğmesine basın ve **[mono/stereo]** seçeneğini seçin. Aşağıdaki menüde iki seçenek arasından seçim yapabilirsiniz: **[stereo allowed]** (stereo izinli) veya **[forced mono]** (zorunlu mono). Geçerli ayar **[\*]** ile gösterilir.

## 8 Bluetooth

Bluetooth kaynağını seçmek için, ekranda **[Bluetooth]** görünene kadar **kaynak** düğmesine art arda basın.

## 8.1 Bluetooth cihazlarını ilk kez eşleştirme

Eşleştirilecek cihazın açık ve Bluetooth'un etkin olduğundan emin olun. Radyoda **kaynak** düğmesine basarak kaynağı **[Bluetooth]** olarak değiştirin. Ekranda **[unpaired]** (eşleştirilmemiş) metni görünür. Şimdi eşleştirilecek cihazdaki Bluetooth ayarlarını açın ve orada mevcut Bluetooth cihazlarını aramaya başlayın. Eşleştirme işlemini başlatmak için "Loewe radio.frequency" seçin.

Artık oynatma işlemi cihaz üzerinden kontrol edilebilir.

## 8.2 Başka bir cihazı eşleştirme

Telsizle yeni bir cihaz eşleştirmek istiyorsanız, önce eşleştirilmiş olan cihazın bağlantısını kesmeniz gerekir. Bunu yapmak için, cihazın bağlantısı kesilene kadar telsizdeki **kaynak** düğmesine uzun basın. Hiçbir cihaz bağlı olmadığına, **[unpaired]** (eşleştirilmemiş) metni ekranda yanıp sönmeye başlayacaktır.

Önceki cihazın bağlantısını kestikten sonra, öncekiyle aynı adımları izleyerek yeni cihazı eşleştirmeye devam edebilirsiniz.

## 9 Alarm ayarları

Bu telsizin ayrı ayrı ayarlanabilen 2 ayrı alarm süresi vardır. **Alarm** düğmesine basıldığında çok adımlı bir kurulum süreci başlatılır. Adımlardan herhangi birinde hata yaparsanız, **geri** düğmesine basarak bir önceki adıma geri dönebilirsiniz.

ADIM 1: Alarm ayarlarına girmek için **alarm** düğmesine basın. Ses düğmesini döndürerek kurmak istediğiniz mevcut iki alarmdan birini seçin ve **ses** düğmesine basarak onaylayın.

ADIM 2: Seçilen alarmı etkinleştirmek ve **alarm** kurulumuna devam etmek için **[alarm on]** (alarm açık) seçeneğini seçin. **[Alarm off]** (alarm kapalı) seçeneği mevcut alarmı kapatacaktır.

ADIM 3: Alarm zamanını ayarlayın. Değerler **ses düğmesi** döndürülerek değiştirilebilir. Değeri kaydetmek için **ses düğmesine** basın. Bir değeri kaydettikten sonra, bir sonraki sayı bloğu otomatik olarak seçilecektir. Tüm değerleri ayarlamak için önceki adımları tekrarlayın.

ADIM 4: Alarm kaynağını seçmek için **ses düğmesini** kullanın. Seçenekler şunlardır: **[DAB]**, **[FM]**, **[buzzer]** (zil).

ADIM 5: Uyandırılacak istasyon burada belirtilir. Son dinlenen istasyon veya favorilere kaydedilen istasyonlar burada kullanılabilir. Bu, sesli uyarı modu için geçerli değildir.

ADIM 6: Burada alarmın hangi günlerde etkinleştirileceğini seçin. Aşağıdaki seçenekler mevcuttur: **[once]** (bir kez) / **[daily]** (günlük) / **[weekends]** (hafta sonları) / **[weekdays]** (hafta içi). **[Once]** (bir kez) seçildiğinde alarmın çalacağı tarihi belirtmeniz istenecektir.

Tüm ayarları yaptıktan sonra **[alarm stored]** (alarm kaydedildi) onay olarak ekranda kısa bir süre görünür. Saatin solundaki ekranda, o anda ayarlanmış alarmı temsil eden 1 veya 2 numaralı bir zil sembolü göreceksiniz.

Alarm çaldığında, erteleme işlevini etkinleştirmek için **ses düğmesine** basabilirsiniz. Alarmı kapatmak için **güç düğmesine** basın.

Not: Alarm modu yalnızca telsiz bekleme veya çalışma modundayken etkindir. Telsiz tamamen kapalıysa alarm etkinleşmez.

## 9.1 Ek alarm ayarları

Alarm için ek ayarlar vardır. Bunlara **menü** düğmesine basarak, **[system settings]** (sistem ayarları) ve ardından **[alarm settings]** (alarm ayarları) seçilerek erişilebilir.

ADIM 1: Alarm süresini ayarlamak için **ses düğmesini** kullanın. Seçenekler şunlardır: 1, 5, 10, 15, 30 dakika.

ADIM 2: Erteleme süresini ayarlamak için **ses düğmesini** kullanın. Seçenekler şunlardır: 5, 10, 15, 20, 30 dakika. Alarm çaldığında, ses düğmesine basmak alarmı geçici olarak susturan erteleme işlevini etkinleştirecektir.

ADIM 3: İstedığınız alarm ses seviyesini buradan ayarlayın.

Not: Bu ayarlar her iki alarm tarafından paylaşılır.

## 10 Uyku zamanlayıcısı

Bu fonksiyon ile telsizi belirli bir süre sonra otomatik olarak bekleme moduna geçirebilirsiniz. Bunu yapmak için **menü** düğmesine basın ve **[system settings]** (sistem ayarları) ve ardından **[sleep]** (uyku) öğesini seçin. Ardından mevcut seçeneklerden birini seçin ve ses düğmesine basarak seçimi onaylayın. 15, 30, 45, 60 veya 90 dakika arasında seçim yapabilirsiniz. **[Sleep off]** (uyku kapalı) önceden ayarlanan süreyi siler.

Ekranın sol üst köşesinde uyku zamanlayıcısının etkinleştirildiğini gösteren küçük bir saat simgesi yanar.

## 11 Tarih ve saat ayarları

Tarih ve saat ayarları **[system settings]** (sistem ayarları) üzerinden ulaşılabilen **[time/date]** (saat/tarih) menüsünden yapılabilir. Aşağıdaki seçenekler mevcuttur:

### 11.1 Manuel ayarlama

**[Manual adjustment]** (manuel ayar) menüsünde saat ve tarihi manuel olarak ayarlayabilirsiniz. Değerler **ses düğmesi** döndürülerek değiştirilebilir. Değeri kaydetmek için **ses düğmesine** basın. Bir değer kaydedildikten sonra, bir sonraki sayı bloğu otomatik olarak seçilecektir. Tarih ve saat için tüm değerleri ayarlamak için önceki adımları tekrarlayın.

Not: Tarih ve saat DAB/FM radyo sinyalinin otomatik olarak alınır ve güncellenir. Tarih ve saati manuel olarak ayarlamak istiyorsanız, otomatik güncellemeyi kapatmanız gerekir. Bkz. bölüm 11.4.

### 11.2 12/24h saat formatı

**[12/24h format]** (12/24 saat formatı) menüsünde saatin 12- veya 24 saat formatını

da görüntülenip görüntülenmeyeceğini belirleyebilirsiniz. **Ses düğmesini** döndürerek istediğiniz seçeneği seçin, ardından **ses düğmesine** basarak onaylayın. O anda seçili olan seçenek **[\*]** ile işaretlenmiştir.

### 11.3 Tarih formatı

**[Date format]** (Tarih biçimi) menüsünde tarihin radyoda nasıl görüntüleneceğini belirleyebilirsiniz. Gün-Ay-Yıl veya Ay-Gün-Yıl. O anda seçili olan seçenek **[\*]** ile işaretlenmiştir.

Not: FM veya DAB radyo dinlerken, **bilgi** düğmesine tekrar tekrar basarak tarihi görüntüleyebilirsiniz. Radyo bekleme modundayken de tarih görüntülenir.

### 11.4 Otomatik güncelleme

**[Auto update]** (otomatik güncelleme) menüsünde saat ve tarihin güncellenmesi için kaynağı belirleyebilirsiniz. Aşağıdaki seçenekler mevcuttur:

**[from FM + DAB]** (FM + DAB'den): Saat ve tarih, hangisi mevcutsa DAB veya FM üzerinden güncellenir.

**[from DAB]** (DAB'den): Saat ve tarih sadece DAB üzerinden güncellenir.

**[from FM]** (FM'den): Saat ve tarih yalnızca FM üzerinden güncellenir.

**[off]** (kapalı): Saat ve tarih manuel olarak ayarlanmalıdır.

O anda seçili olan seçenek **[\*]** ile işaretlenmiştir.

## 12 Ekran ayarları

Ekran ayarlarında varsayılan ekran parlaklığını değiştirebilir ve ekranın karartılacağı zamanı ayarlayabilirsiniz.

Menü düğmesine basın, **[system settings]** (sistem ayarları) ve ardından **[display settings]** (ekran ayarları) öğesini seçin. Aşağıdaki seçenekler mevcuttur:

**[dimming]** (karartma): Bu seçenek, ekranın otomatik olarak daha düşük bir aydınlatma seviyesine ayarlanacağı süreyi ayarlamana olanak tanır.

Seçenekler: **[off / 10 / 20 / 30 / 45 / 60 / 90 / 120 / 180 saniye]**

**[off]** (kapalı), radyonun her zaman varsayılan parlaklık seviyesini koruduğu anlamına gelir.

Karartma aktivasyonu için istenen zamanı seçtikten sonra, şimdi ekranın nasıl karartılacağını yapılandırmanız gerekecektir.

**[low]** (düşük) - Ayarlanan süre geçtiğinde, ekran otomatik olarak düşük bir parlaklık seviyesine ayarlanacaktır.

**[display off]** (ekran kapalı) - Ayarlanan süre geçtiğinde, ekran tamamen kapanacaktır.

Not: Ekranı tekrar açmak için radyo üzerindeki herhangi bir düğmeye basın.

**[brightness]** (Parlaklık): Ekranın varsayılan parlaklığı. Seçenekler: **[high]** (yüksek) / **[medium]** (orta) / **[low]** (düşük)

## 13 Ekolayzer

Ekolayzer ile radyonun sesini ayarlayabilirsiniz. Önceden yapılandırılmış ayarlar arasından seçim yapabilirsiniz. Lütfen aşağıdaki şekilde devam edin:

Menü düğmesine basın, **[system settings]** (sistem ayarları) ve ardından **[EQ]** ögesini seçin. Ses düğmesini döndürerek bir ses profili seçebilir ve ardından ses düğmesine basarak onaylayabilirsiniz. Aşağıdaki profiller mevcuttur: **[Neutral]** (Nötr) / **[Classic]** (Klasik) / **[Pop]** / **[Rock]** / **[Speech]** (Konuşma).

## 14 Acil Durum Uyarı İşlevselliği (EWF)

Bu radyo Acil Durum Uyarı İşlevselliği (EWF) destekler. Radyonun DAB sinyali aldığı bölgede teknik veya doğal bir afet olması durumunda, Acil Durum Yetkilisi normal program sağlayıcılarını atlayarak bir alarmı etkinleştirecektir.

Telsiz bekleme modundayken EWF aktivasyonu durumunda, otomatik olarak uyanacak ve alarm dizisini çalacaktır.

Bir EWF alarmı sırasında ekranda ek metin bilgileri de gösterilir.

EWF işlevini ayarlamak için menü düğmesine basın, **[system settings]** (sistem ayarları) ve ardından **[emergency warning]** (acil durum uyarısı) ögesini seçin. Bu seçenekler arasından seçim yapmak için ses düğmesini döndürün:

**[warning only]** (sadece uyarı) - Sadece resmi uyarılar EWF alarmını etkinleştirecektir.

**[no warning]** (uyarı yok) - EWF devre dışıdır. Acil durum sırasında alarm etkinleşmeyecektir.

**[warning + test]** (uyarı + test) - Alarm resmi uyarı sırasında ve ayrıca test uyarısı sırasında etkinleşecektir.

Not: Bu işlevin kullanılabilirliği ülkeye/bölgeye bağlıdır.

## 15 Dil

**[Language]** **[dil]** menüsünde radyonun menü dilini ayarlayabilirsiniz.

Menü düğmesine basın, **[system settings]** (sistem ayarları) ve ardından **[language]** (dil) ögesini seçin. Ses düğmesini döndürerek bir dil seçebilir ve ardından ses düğmesine basarak

onaylayabilirsiniz. Aşağıdaki diller mevcuttur: İngilizce, Almanca, İtalyanca, Fransızca, İspanyolca, Hollandaca.

Geçerli menü dili **[\*]** ile işaretlenmiştir.

## 16 Fabrika ayarlarına sıfırlama

Menü düğmesine basın, **[system settings]** (sistem ayarları) ve ardından **[factory reset]** (fabrika ayarlarına sıfırla) ögesini seçin. Telsiz teslimat durumuna sıfırlamak için lütfen ses düğmesini döndürerek **[yes]** (evet) seçeneğini seçin.

Dikkat: Önceki tüm ayarlar silinir. **[No]** (hayır) seçeneğini seçerseniz işlem iptal edilir.

Not: Her durumda, telsiz devretmeden önce (örn. satmak, vermek veya elden çıkarmak) teslim durumuna sıfırlayın.

## 17 Yazılım sürümü

Mevcut aygıt yazılımı sürümüne erişmek için **menü** düğmesine basın ve **[system settings]** (sistem ayarları) ögesini seçin, ardından **[SW version]** (SW sürümü) ögesini seçin. Yazılım sürüm numarası ekranda görüntülenecektir. Müşteri hizmetleriyle iletişime geçerken bu bilginin mevcut olması önemlidir. Yazılım sürümü menüsünden çıkmak için **geri** düğmesine basmanız yeterlidir.

## 18 Kulaklıklar

Radyoyu özel olarak dinlemeyi tercih ediyorsanız, radyonun arkasında bulunan kulaklık girişine bir çift kulaklık bağlayabilirsiniz. Ancak, kulaklıkları kulaklarınıza takmadan önce, herhangi bir rahatsızlık veya işitme hasarını önlemek için sesi düşük bir seviyeye ayarladığınızdan emin olun.

Kulaklıklar takıldığında, radyonun dahili hoparlörleri otomatik olarak sessize alınır ve ses yalnızca kulaklıklar aracılığıyla iletilir. Radyonun hoparlörlerinden dinlemeye devam etmek isterseniz, kulaklığı çıkarmanız yeterlidir.

## 19 Uygulamalar

Aşağıdaki QR kodunu telefonunuzla tarayın ve önerilen uygulamayı indirin.



"my Loewe" uygulaması Loewe dünyasına bir giriş noktasıdır ve Loewe ürünleriniz için tüm kullanım kılavuzlarına erişmenizi sağlar.



## 20 Sorun Giderme

Cihaz arızası durumunda, yardım hattını aramadan önce aşağıdaki listeyi kontrol etmenizi öneririz.

Problem	Olası neden	Çözüm/notlar
<b>Radyoyu açamıyorum</b>	a. Batarya seviyesi çok düşük olabilir. b. Telsizin gücü tamamen kesilmiş olabilir.	a. Radyoyu şarj edin. b. Telsizi çalıştırmak için bekleme düğmesini basılı tutun. Bekleme düğmesine kısa süreli basmak radyoyu başlatmaz.
<b>Ses yok</b>	a. Ses kapatılmış olabilir. b. Ses minimuma düşürülmüş olabilir. c. Yanlış kaynak seçilmiş olabilir. d. DAB sinyal alımı zayıf olabilir. e. Bluetooth kaynağı duraklatılmış olabilir. f. Bluetooth eşleştirilmemiş olabilir.	a. Radyonun sesinin kapalı olmadığından emin olmak için ses düğmesine basın. b. Ses seviyesini doğru düzeye ayarlayın. c. İstenecek kaynağın seçildiğinden emin olun. d. Radyonuzun konumunu değiştirin veya istasyonu değiştirin. e. Çalmaya devam etmek için ses seviyesi düğmesine basın. f. Dinlemeden önce cihazı radyo ile eşleştirin.
<b>Radyo alımı ile ilgili sorunlar</b>	a. Anten yanlış yönlendirilmiş olabilir. b. Ünite sinyalin zayıf olduğu veya hiç olmadığı bir yerde olabilir. Muhtemelen çevredeki diğer elektrikli cihazlar sinyal alımını engelliyordur. c. Konum DAB+ sinyallerini almak için uygun değildir.	a. Anteni yeniden yönlendirin. b. Daha uygun bir yer bulun. c. Lütfen coğrafi konumunuzun DAB+ sinyali kapsamında olup olmadığını kontrol edin.
<b>Bluetooth eşleştirme sırasında radyo görünmüyor</b>	Radyo Bluetooth eşleştirme modunda olmayabilir.	Radyo kaynağını Bluetooth moduna değiştirin ve eşleştirmeye girin. Radyonun telefonunuzda görünmesi için birkaç saniye bekleyin.
<b>Radyoyu şarj etmek mümkün değil</b>	Uyumsuz bir USB şarj cihazı kullanılıyor olabilir.	Birlikte verilen şarj cihazını kullanın.

## Bertaraf

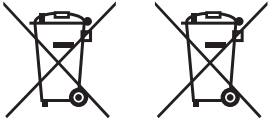

Kullanılmış elektrikli ve elektronik ekipmanların ve pillerin imhası.

Ürün veya ambalajı üzerindeki çarpı işaretli tekerlekli çöp kutusu sembolü, bu ürünün normal evsel atık olarak değerlendirilmemesi gerektiğini, elektrikli ve elektronik ekipmanların ve pillerin geri dönüşümü için bir toplama noktasına iade edilmesi gerektiğini gösterir. Ürünün atılmasından önce pilin çıkarılmasına ilişkin talimatlar Loewe ana sayfasında bulunabilir. Bu ürünün uygun şekilde imha edilmesine yardımcı olarak çevreyi ve diğer insanların sağlığını korumuş olursunuz. Uygunsuz veya yanlış imha çevreyi ve sağlığınızı tehlikeye atar. Bu ürünün geri dönüşümü hakkında daha fazla bilgi için lütfen yerel yetkilinizle veya belediye atık imha servisinizle iletişime geçin. Dikkat! Pil sembolünün altındaki "Pb" işareti, bu pilin kurşun içerdiğini gösterir.

## Teknik veriler

<b>Ses</b>	
Akustik hoparlör konsepti	kapalı + pasif membranlar
Kanal yapılandırması (hoparlör düzeni)	2.0 (stereo)
Çıkış (watt sinüs / müzik)	14 / 28
Sürücü (aktif + pasif)	2 (2x 2.5")
Yönlendirme ön / yan / yukarı / arka ateşleme	● / — / — / —
2 kanallı crossover	●
D sınıfı amfi	●
Frekans aralığı (Hz)	80-20.000
Bireysel bas ve tiz kontrolü / Ses yüksekliği	● (EQ ayarları)
<b>Ekran</b>	
Ekran çözünürlüğü (piksel)	çoklu segment
Ekran teknolojisi	LCD (karartılabilir ekran)
Ekran boyutu (cm/inç)	7,0 / 2,7
<b>Alım</b>	
DAB alım bandı III (MHz) / EWF	174,9 - 239,2 / ●
UKW (analog FM radyo) / RDS	87,5 - 108,0 / ●
<b>Operasyon</b>	
Akıllı uygulamalar (tümü: Android + iOS)	my Loewe app
<b>Multimedya</b>	
Bluetooth müzik çalar	●
FM / DAB+ / İnternet radyosu	● / ● / —
<b>Bağlanabilirlik ve Arayüzler</b>	
USB	1 x USB-C (şarj)
Bluetooth	●
Kulaklık çıkışı	●
Anten IEC	● (sabit teleskop)
Kensington hırsızlığa karşı kilit	●
<b>Şebeke</b>	
Bluetooth standardı	5.0
Bluetooth gücü (maks. mW)	<3
Bluetooth frekans aralığı	2,4 GHz
Bluetooth protokolleri	A2DP SNK, AVRCP
<b>Enerji</b>	
Şebeke gerilimleri AC	100-240V, 50/60 Hz
Güç tüketimi bekleme <sup>1)</sup> / ağ bekleme (watt)	<0,75 / —
<b>Hareketlilik</b>	
Pil tipi	7,4V / 2200mAh
Şarj akımı	9V, 2A
Şarj süresi	3h
Çalma süresi	12-14h @ 60dB
<b>Çevre</b>	
Çalışma sırasındaki ortam sıcaklığı	5-40° C
Bağıl nem (yoğuşmasız)	35-90%
<b>Boyutlar</b>	
Ağırlık (yaklaşık kg) standart kurulum çözümü hariç / dahil	1,2
G* x Y x D (yaklaşık cm) kurulum çözümü olmadan (* imza bayrağı dahil)	21,1 x 13,2 x 6,8
<b>Teslimat Kapsamı</b>	
Kılavuz / güç kablosu	● / USB-C kablosu (90 cm)
Diğerleri	USB-C güç adaptörü (AB, İngiltere, Avustralya)

● = mevcut — = mevcut değil

Teknik değişiklikler ve teslimat seçenekleri önceden haber verilmeksizin değiştirilebilir. Ürün portföyü farklı olabilir ve ülkeye göre değişiklik gösterebilir. Servis konuları bireysel olarak ele alınır.

<sup>1)</sup> Orijinal güç kaynağını kullanırken.

## Благодарим Ви,

че избрахте Loewe! Радваме се, че станахте наш клиент! В Loewe се съчетават най-високите стандарти за технология, дизайн и удобство на употреба. Това се отнася в еднаква степен за телевизорите, аудио системите и аксесоарите. Сами по себе си технологията и дизайнът не са достатъчни, но комбинацията между тях предоставя на нашите клиенти възможно най-доброто аудио и визуално изживяване.

Дизайнът на нашите продукти не се ръководи от краткосрочни модни тенденции. Вие закупвате висококачествена техника, на която да се наслаждавате и в бъдеще.

## Съдържание

Съдържание на пакета .....	253
Разположение на етикета с технически данни .....	253
1 Важни указания относно безопасността .....	254
2 Компоненти на основното устройство .....	256
3 Презареждане на батерията.....	257
4 Първоначална употреба .....	257
5 Основни правила при употреба	257
6 Цифрово радио (DAB+) .....	257
7 FM радио .....	258
8 Възпроизвеждане посредством Bluetooth .....	259
9 Настройки за аларма .....	259
10 Таймер за заспиване .....	260
11 Настройки за дата и час .....	260
12 Настройки на дисплея.....	260
13 Еквалайзер .....	260
14 Функционалност за предупреждение в случай на аварийни ситуации (EWF) .....	260
15 Език.....	261
16 Възстановяване на фабричните настройки .....	261
17 Версия на софтуера .....	261
18 Слушалки .....	261
19 Приложения.....	261
20 Отстраняване на неизправности .....	262
Извеждане от експлоатация.....	262

## Съдържание на пакета

Разпакувайте продукта внимателно и проверете дали всички изброени аксесоари са налични:

- Loewe radio.frequency
- Захранване (USB-C PD) с 3 взаимозаменяеми щепсела (английски, европейски и австралийски стандарт)
- Кабел USB-C
- Наръчник за бърз старт
- Указания относно безопасността
- Лист с технически данни

## Разположение на етикета с технически данни

Етикетът, съдържащ номер на модела и работно напрежение, се намира върху долната част на продукта.

## 1 Важни указания относно безопасността

Внимание: Прочетете тази страница внимателно, за да осигурите безопасна експлоатация на устройството.

Докато използвате този продукт, спазвайте всички указания за безопасност и употреба.

Запазете инструкциите за безопасност и експлоатация за бъдещи справки.

Обръщайте внимание на всички предупредителни маркировки, поставени върху продукта, както и на предупрежденията, описани в ръководството на потребителя.

### Описание на символите

Риск, свързан с високо напрежение.



Предупреждение за други специфични рискове.



Опасност от възникване на пожар.

### 1.1 Монтаж

#### 1.1.1 Разположение

Поставете устройството върху равна и стабилна основа.

#### 1.1.2 Проводници

Разполагайте кабела за зареждане по начин, който би предотвратил неговото увреждане. Кабелът не може да бъде прегъван или поставян върху остри ръбове; върху него не трябва да се стъпва и не може да бъде излаган на химически вещества.

#### 1.1.3 Работна среда

Това устройство е проектирано за работа в сухи помещения (жилищни и офис пространства). Не използвайте на места с високи нива на влажност (напр. в баня, сауна) или на открито.

При използване на устройството се уверете, че е защитено от влага (капещи и разливащи се течности или конденз).

#### 1.1.4 Не използвайте продукта в близост до вода



Излагането на устройството на в дни капки или пръски, напр. в близост до вана, мивка, разполагането му във влажно помещение или в близост до плувен басейн, е абсолютно противопоказно. Не поставяйте съдове с течност (напр. вази с цветя) върху устройството.

### 1.1.5 Вентилация



Гнездата и отворите в корпуса са предназначени за вентилация и осигуряване на устойчива работа на продукта, предпазвайки го от прегряване. Не позволявайте вентилационните отвори да бъдат закрити от предмети. Изпълнете монтажа в съответствие с указанията на производителя. Ако продуктът бъде поставен върху диван, килим или друга мека повърхност, вентилационните отвори ще бъдат блокирани. Продуктът не трябва да бъде разполаган върху лавица за книги или във вътрешността на шкаф, освен ако няма достатъчно количество въздушен поток.

### 1.1.6 Топлина



Не разполагайте този продукт в близост до източници на топлина, напр. радиатори, печки, фурни и т.н. Никога не поставяйте източници на открит огън (напр. свещи) върху или в близост до устройството. Батериите в устройството не трябва да бъдат излагани на прекомерна топлина (напр. пряка слънчева светлина или огън).

### 1.1.7 Аксесоари

Използвайте единствено аксесоари, посочени от производителя.

## 1.2 Употреба

### 1.2.1 Предназначение

Това устройство е предназначено единствено за приемане и възпроизвеждане на звук от сигнал. Когато е свързано към електрическата мрежа, то може да бъде използвано като стационарна радиосистема за непрекъсната работа. Освен това, можете да използвате устройството и като преносимо радио, благодарение на вградената в него батерия.

Радиосистемата поддържа радиосигнали FM и DAB. Освен това, тя разполага с възможност за сдвояване с външно устройство посредством Bluetooth, което я превръща в Bluetooth говорител.

### 1.2.2 Претоварване



Не претоварвайте гнездата на електрическата мрежа, като използвате разклонители. Това създава предпоставки за пожар.

### 1.2.3 Гръмотевични бури

По време на гръмотевични бури, или в случай че няма да бъде използвано за продължителен период, устройството трябва да бъде изключено от електрическата мрежа.

### 1.2.4 Чужди тела и течности



Не позволявайте чужди тела или течности да попаднат в устройството посредством вентилационните отвори. Това би довело до контакт с компоненти, през които преминава високо напрежение и представлява опасност от възникване на токов удар и пожар.

### 1.2.5 Опасности, свързани с високи нива на шум



За да предотвратите увреждане на слуха си, не слушайте музика при висока сила на звука за продължителни периоди.

### 1.2.6 Изключване от захранването

Използването на бутона за захранване не води до неговото пълно прекъсване. За да направите това, е необходимо да извадите щепсела от електрическия контакт.

Достъпът до щепсела трябва да бъде лесен, така че уредът да може да бъде изключен по всяко време.

## 1.3 Профилактика и поддръжка

### 1.3.1 Техническа поддръжка

Никога не правете опити да осъществявате техническа поддръжка самостоятелно. Компонентите, през които преминава високо напрежение могат да бъдат изложени посредством отворите или след премахване на панелите. Евентуален допир с тях може да бъде опасен за Вашето здраве! Техническата поддръжка на този продукт следва да бъде изпълнявана единствено от квалифицирани лица.

### 1.3.2 Почиствайте единствено със суха кърпа!

Преди почистване изключвайте устройството от електрическата мрежа. Употребата на течни почистващи препарати или спрейове за почистване е противопоказна. Използвайте единствено леко навлажнена кърпа.

## 1.4 Поддръжка на батерията

В случай че продуктът няма да бъде използван за продължителен период, е необходимо да зареждате батерията поне веднъж месечно. По този начин нейната ефективност ще бъде съхранена.

## 1.5 Акумулаторни батерии



Акумулаторните батерии представляват консуматив. Поради тази причина не се покриват от гаранцията.

При наличие на неизправност в акумулаторните батерии, същите не могат да бъдат заменени от клиента. В този случай е необходимо да се свържете за съдействие с местния представител.

**ВНИМАНИЕ:** При неправилно поставяне на литиево-йонните акумулаторни батерии, съществува опасност от експлозия (обръщане на полярността/късо съединение). Акумулаторните батерии могат да бъдат заменени само с идентични на тях или такива от подобен тип.

## 1.6 Ремонтни дейности

### 1.6.1 Неизправности, изискващи ремонт

Действията по отстраняване на неизправности могат да бъдат извършвани единствено в лицензиран сервизен център. Такива са необходими ако устройството се е повредило, в случай на съприкосновение с течност, проникване на чужди тела, излагане на влажна среда или дъжд, ако престане да функционира нормално или е претърпяло падане.

### 1.6.2 Предотвратяване на опасност от токов удар

Не отстранявайте винтове, кондензатори или други части от корпуса.

## 1.7 Функция за автоматично пестене на енергия

Този продукт разполага с функция за автоматично пестене на енергия. Благодарение на нея, уредът преминава в режим на готовност, когато звукът бъде изключен или възпроизвеждането бъде поставено на пауза за продължителен период.

## Декларация за съответствие с изискванията на ЕС

С настоящото Loewe Technology GmbH декларира, че това оборудване е в съответствие със съществените изисквания и другите приложими разпоредби на Директива 2014/53/ЕС и всички останали приложими директиви на ЕС.

Пълният текст на декларацията за съответствие може да бъде намерен като изберете съответния продукт на: [www.loewe.tv/int/support](http://www.loewe.tv/int/support)

Този продукт може да бъде използван във всички страни членки на ЕС.

## 2 Компоненти на основното устройство

### 2.1 Изглед отгоре

1 **Бутон за захранване** – натиснете и задръжте за включване или изключване. Когато радиосистемата е включена, с кратко натискане на бутона ще я поставите в режим на готовност. Ако е в режим на готовност, натиснете без задръжане, за да я включите.

2 **Source** (Входен сигнал) – натиснете за промяна на източника на входен сигнал. Възможност за превключване между режимите DAB, FM и Bluetooth.

3 **Alarm** (Аларма) – въвеждане на настройките за алармен сигнал.

4 Програмирани станции – в режим радио: натиснете без задръжане за възпроизвеждане на любимата Ви станция. Натиснете и задръжте бутона за запаметяване на избрана станция.

5 **<** – в режим DAB радио: натиснете без задръжане за превключване на предишната запаметена станция.

В режим FM радио: натиснете без задръжане за превключване на предишната запаметена станция. Натиснете и задръжте бутона за сканиране на станции в по-ниския честотен спектър.

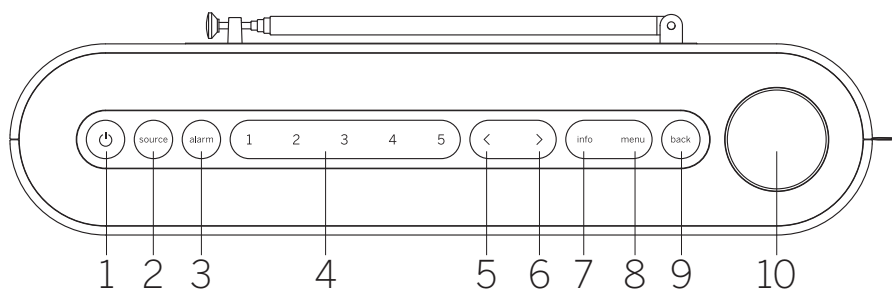

В режим Bluetooth: връщане към предишен запис.

6 **>** – в режим DAB радио: натиснете без задръжане за превключване на следващата запаметена станция.

В режим FM радио: натиснете без задръжане за превключване на следващата запаметена станция. Натиснете и задръжте бутона за сканиране на станции в по-високия честотен спектър.

В режим Bluetooth: преминаване към следващ запис.

7 **Info** (Информация) – превключване на показваната върху дисплея информация.

8 **Menu** (Меню) – влизане в меню настройки.

9 **Back** (Назад) – връщане една стъпка назад или изход от менюто.

10 **Селектор за регулиране на силата на звука**

В режим радио: натиснете за изключване/включване на звука.

В режим Bluetooth: натиснете за възпроизвеждане/поставяне в пауза.

При възпроизвеждане от всички източници на сигнал: Завъртете по посока на часовниковата стрелка за увеличаване на силата на звука.

Завъртете обратно на часовниковата стрелка за намаляване на силата на звука.

Докато сте в менюто: Натиснете за влизане в подменю или потвърждение на избрана настройка.

Завъртете за преминаване в различните категории от менюто.

### 2.2 Изглед отпред

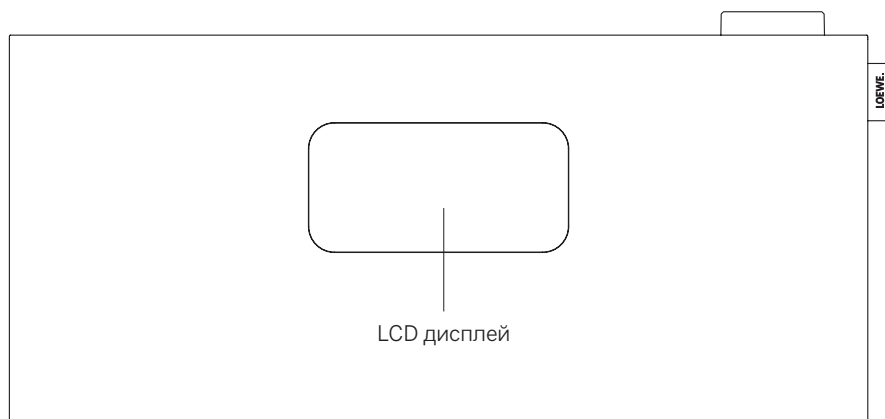

### 2.3 Изглед отзад

1 **Телескопична антена**

2 **Гнездо USB-C** – свързване на захранване тип USB PD. PD адаптерът ще осигури захранване от 9V за зареждане на батерията.

3 **Жак за слушалки 3,5 mm**

4 **Заклучващо устройство Kensington** 

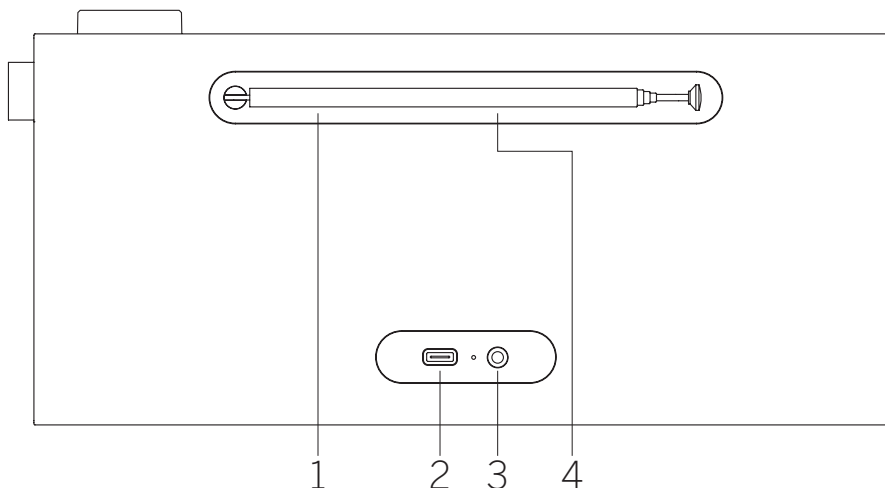





## 2.4 Символи върху дисплея

При активиране на всяка от функциите върху дисплея на радиосистемата се показват различни символи.

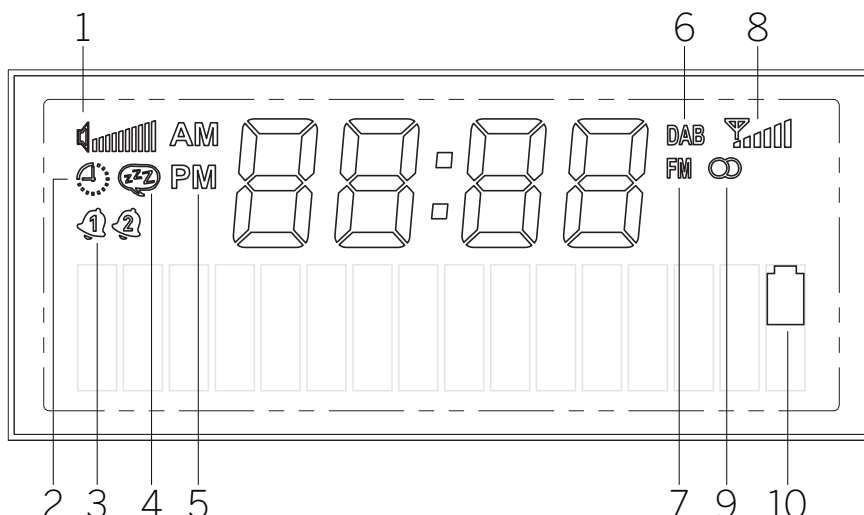
1. Индикатор за силата на звука
2. Активиран таймер за заспиване
3. Активирана аларма
4. Активирано отлагане
5. Индикатор AM/PM при показване на часовника в 12-часов формат
6. DAB радио сигнал
7. FM радио сигнал
8. Индикатор за силата на сигнала
9. Приемане на стерео радио сигнал
10. Индикатор за заряд на батерията



## 3 Презареждане на батерията

Тази преносима радиосистема разполага с вградена акумулаторна литиево-йонна батерия и може да бъде използвана без да е свързана към електрическата мрежа. Можете да проверявате степента на заряд на батерията посредством символа  върху предния дисплей.

За да заредите устройството, свържете предоставеното захранване към гнездо USB на гърба на радиосистемата. Имайте предвид, че свързването по този начин осигурява най-добро приемане на радио сигнал. След това свържете захранването към електрическата мрежа. Цялостното зареждане на батерията може да отнеме до 3 часа.

Предупреждение: Използвайте единственото захранването, предоставено в пакета или такова, с маркировка USB-C PD с параметри 9V и поне 10W.

## 4 Първоначална употреба

Разпънете телескопичната антена.

Натиснете и задръжте **бутона за захранване**, за да включите радиосистемата. В случай че устройството се включва за пръв път, ще бъде стартиран режим DAB и ще започне автоматично търсене на достъпни станции.

Часовникът ще бъде сверен автоматично.

Ако списъкът със станции остане празен след като бъде изпълнено сканиране, това означава, че няма достъпни DAB радио станции, или че антената не е била разпъната. Преместете радиосистемата и изпълнете ново автоматично сканиране.

## 5 Основни правила при употреба

### 5.1 Включване/Изключване

За да включите или изключите устройството, натиснете и задръжте за няколко секунди **бутона за захранване**. След като радиосистемата бъде включена, при натискане без задръжане на същия бутон, ще я поставите в режим на готовност. За да я включите отново, просто натиснете бутона без задръжане. Освен това, можете да включите радиосистемата от режим на готовност чрез натискане на **селектора за регулиране на силата на звука**.

Забележка: Ако звукът на радиосистемата е изключен или не се приема сигнал в продължение на 15 минути, автоматично ще бъде активиран режим на готовност. Ако радиосистемата се захранва от батерията, след изминаване на 60 минути в режим на готовност, ще бъде изключена напълно (освен ако няма програмирана аларма). В случай че захранването е от адаптера, устройството ще остане в режим на готовност.

### 5.2 Регулиране на силата и изключване на звука

Силата на звука може да бъде регулирана чрез завъртане на **селектора** върху устройството. При натискане на **селектора** звукът се изключва. Ако селекторът бъде натиснат още веднъж, звукът ще бъде възстановен със същата сила. Докато сте в режим Bluetooth, при натискане на **селектора за регулиране на силата на звука** възпроизвеждането на текущия за-

пис ще бъде поставено в пауза/възобновено.

### 5.3 Допълнителна информация

Можете да изведете допълнителна информация върху дисплея (в зависимост от източника на сигнал и станцията) чрез неколккратно натискане на бутон **info**.

### 5.4 Превключване на източника на сигнал

Натиснете бутон **source** неколккратно за превключване на различните източници в последователен ред: DAB, FM, Bluetooth.

### 5.5 Управление на основното меню

Натиснете бутон **menu** за отваряне на основното меню. Можете да превключвате различните елементи на менюто чрез завъртане на **селектора за регулиране на силата на звука**. Натиснете **селектора** за влизане в избрания елемент от менюто или за потвърждение на избраната опция. Чрез натискане на бутон **back** можете да се върнете една стъпка назад в менюто.

## 6 Цифрово радио (DAB+)

За да получавате цифров радиосигнал, е необходимо антената да бъде разпъната.

Натиснете неколккратно бутон **source**, докато върху дисплея бъде показан надпис **[DAB]**.

## 6.1 Сканиране на станции

За да намерите нови станции, можете да изпълните автоматично търсене.

Натиснете бутон **menu** в горната част на радиосистемата за отваряне на основното меню. Завъртете **селектора за регулиране на силата на звука**, докато достигнете до опция **[full scan]** (пълно сканиране), след което го натиснете, за да потвърдите избора си. Върху дисплея ще бъде показан надпис **[scanning...]** (сканиране...), както и броя на намерените станции до момента, заедно с текущия ход на сканирането. Намерените станции се запамятват по азбучен ред.

## 6.2 Ръчно настройване

Забележка: Съвкупността се отнася за групи станции, излъчвани на определена честота и в определен географски район. Всяка съвкупност се състои от множество станции, предаващи сигнала си съвместно, което дава възможност на слушателя да настрои и слуша всяка от тях.

Можете да настроите съвкупността от станции ръчно, използвайки бутон **menu** на устройството. След като изберете **[manual tuning]** (ръчно настройване), ще можете да зададете желаните блок/честота и да потвърдите избора си, като натиснете **селектора за регулиране на силата на звука**. Радиосистемата ще покаже информация относно съвкупността от станции, включително силата на сигнала и списък със станциите, които се съдържат в нея.

При успешно настройване на нова съвкупност, радиосистемата автоматично ще запамети всички станции, които се съдържат в нея, в списъка със станции. Ако все пак не бъдат намерени никакви станции, можете да се върнете към избора на блок/честота, като натиснете бутон **back**.

## 6.3 Избор на станция

Името на текущата избрана станция се показва в долната част на дисплея.

Натиснете бутони **<** или **>** за избор на предишната или следващата станция в списъка.

## 6.4 Списък със станции

Натиснете бутон **menu** и потвърдете опция **[station list]** (списък със станции), като натиснете **селектора за регулиране на силата на звука**. Завъртете **селектора** за избор на станция, след което го натиснете, за да потвърдите избора си. Устройството автоматично стартира възпроизвеждане.

Забележка: Качеството на сигнала зависи от различни фактори, като атмосферни условия, разположение на радиосистема-

та и ориентация на антената. В случай че някоя от станциите в списъка не се приема с добър сигнал, променете ориентацията на антената или разположението на радиосистемата. Станциите, за които не се получава сигнал, могат да бъдат премахнати от списъка.

## 6.5 Изтриване на станции, за които не се получава сигнал

Станциите, за които не се получава сигнал, могат да бъдат изтрети от списъка. За да направите това, натиснете бутон **menu** и изберете **[prune]** (премахване). След това изберете **[yes]** (да). Станциите ще бъдат изтрети. Ако изберете **[no]** (не), ще се върнете стъпка назад в менюто, без станциите да бъдат изтрети.

## 6.6 Запамяване на DAB станции към бутоните за програмирани станции

Можете да запаметите 5 от любимите си станции към бутоните за програмирани станции с номера от 1 до 5 на устройството. За да направите това, изберете желаната станция, натиснете и задръжте бутона, който сте избрали, докато върху дисплея бъде изписано **[stored]** (запаметено). Достъпът до програмираните станции е изключително лесен и се изпълнява с кратко натискане на съответния бутон.

## 6.7 Управление на динамичен диапазон (DRC)

Някои DAB станции поддържат функция DRC, която служи за потискане на разликите между по-силните и по-тихите тонове.

Можете да изпълните следните настройки:

**[off]** (изкл.) – функция DRC е изключена; DRC, излъчвано от оператора, се пропуска.

**[low]** (ниско) – нивото на DRC е настроено на 1/2 от това, което се излъчва от оператора.

**[high]** (високо) – използва се нивото на DRC както е предоставено от оператора.

За да зададете DRC, изпълнете следното:

Натиснете бутон **menu** и изберете **[DRC]**. Настройките за DRC могат да бъдат променени в изведеното меню. Текущата настройка е отбелязана посредством символ **[\*]**.

Забележка: Не всички DAB сигнали могат да използват функция DRC. Ако операторът не поддържа DRC, настройката за DRC, която изпълните в радиосистемата, няма да предизвика никакво действие.

## 7 FM радио

За да получавате FM радиосигнал, е необходимо антената да бъде разпъната.

Натиснете неколкократно бутон **source**, докато върху дисплея бъде показан надпис **[FM]**.

### 7.1 Сканиране на станции

Можете да изпълните автоматично търсене на FM станции. Натиснете бутон **menu** в горната част на радиосистемата за отваряне на основното меню. Завъртете **селектора за регулиране на силата на звука**, докато достигнете до опция **[full scan]** (пълно сканиране), след което го натиснете, за да потвърдите избора си. Върху дисплея се визуализира надпис **[auto scanning..]** (автоматично сканиране..). Станциите се подреждат по честотен ред.

### 7.2 Настройки за сканиране

Тази функция може да бъде използвана за управление на това кои станции да бъдат запамятвани при изпълнение на автоматично търсене. Ако изберете опция **[strong stations only]** (само станции със силен сигнал), ще бъдат запамятвани само станциите, които се приемат с достатъчно добър сигнал. За да използвате тази функция, натиснете бутон **menu** и изберете **[scan setting]** (настройки за сканиране). В изведеното меню можете да изберете между **[all stations]** (всички станции) и **[strong stations only]** (само станции със силен сигнал). Текущата настройка е отбелязана посредством символ **[\*]**.

### 7.3 Ръчно настройване

Докато сте избрали източник на сигнал FM, натиснете и задръжте бутони **<** или **>** за ръчно сканиране за станции в по-ниския / по-високия честотен диапазон.

Също така, можете да натиснете бутон **menu**, за да изведете менюто, след което да изберете опция **[manual tuning]** (ръчно настройване). След като направите това, можете да завъртите селектора, за да промените честотата. Избраната честота се потвърждава чрез натискане на селектора за регулиране на силата на звука.

### 7.4 Избор на станция

Името или честотата на текущата избрана станция се показва в долната част на дисплея.

Натиснете бутони **<** или **>** за избор на предишната или следващата станция в списъка.

## 7.5 Списък със станции

Натиснете бутон **menu** и потвърдете опция **[station list]** (списък със станции), като натиснете **селектора за регулиране на силата на звука**. Завъртете **селектора** за избор на станция, след което го натиснете, за да потвърдите избора си. Устройството автоматично стартира възпроизвеждане.

Забележка: Качеството на сигнала зависи от различни фактори, като атмосферни условия, разположение на радиосистемата и ориентация на антената. В случай че някоя от станциите в списъка не се приема с добър сигнал, променете ориентацията на антената или разположението на радиосистемата. Станциите, за които не се получава сигнал, могат да бъдат премахнати от списъка.

## 7.6 Запаметяване на FM станции към бутоните за програмирани станции

Можете да запаметите 5 от любимите си станции към бутоните за програмирани станции с номера от 1 до 5 на устройството. За да направите това, изберете желаната станция, натиснете и задръжте бутона, който сте избрали, докато върху дисплея бъде изписано **[stored]** (запаметено). Достъпът до програмираните станции е изключително лесен и се изпълнява с кратко натискане на съответния бутон.

## 7.7 Настройки за моно/стерео сигнал

При станциите със слаб сигнал може да бъде внесено леко подобрение в качеството чрез превключване на моно звук. За да направите това, натиснете бутон **menu** и изберете **[mono/stereo]** (моно/стерео). В менюто, което ще бъде изведено, можете да избирате между две опции: **[stereo allowed]** (позволява се стерео сигнал) или **[forced mono]** (принудителен моно сигнал). Текущата настройка се отбелязва посредством символ **[\*]**.

## 8 Възпроизвеждане посредством Bluetooth

За да изберете опция за възпроизвеждане посредством Bluetooth, натиснете неколкото бутон **source**, докато върху дисплея бъде показан надпис **[Bluetooth]**.

### 8.1 Първоначално сдвояване на Bluetooth устройства

Уверете се, че външното устройство е включено и с активирана функция Bluetooth. Променете източника на входен

сигнал на радиосистемата на **[Bluetooth]** чрез натискане на бутон **source**. Върху дисплея ще бъде показан надпис **[unpaired]** (несдвояно). Отворете настройките за Bluetooth на външното устройство и стартирайте търсене за достъпни Bluetooth устройства. Изберете „Loewe radio.frequency“, за да стартирате процеса на сдвояване.

След като изпълните това действие, възпроизвеждането може да бъде управлявано от външното устройство.

### 8.2 Сдвояване с друго устройство

Ако искате да изпълните сдвояване на ново устройство с радиосистемата, е необходимо преди това да прекратите свързването с текущото сдвояно устройство. За да направите това, натиснете и задръжте бутон **source** върху радиосистемата, докато сдвояването бъде прекратено. Когато няма свързано устройство, върху дисплея ще започне да премигва надпис **[unpaired]** (несдвояно).

Вече можете да пристъпите към сдвояване с ново устройство. За целта изпълнете посочените по-горе стъпки.

## 9 Настройки за аларма

Тази радиосистема разполага с 2 отделни опции за аларма, които могат да бъдат задавани индивидуално. При натискане на бутон **alarm** ще бъде стартиран процес за настройка на алармата, включващ няколко стъпки. Ако докато настройвате алармата, допуснете грешка в някоя от стъпките, можете да се върнете на предишната чрез натискане на бутон **back**.

СТЪПКА 1: Натиснете бутон **alarm** за вход в менюто за настройки на алармата. Завъртете **селектора за регулиране на силата на звука**, за да изберете една от двете опции за аларма, след което потвърдете избора си чрез натискане на **селектора**.

СТЪПКА 2: Изберете **[alarm on]** (вкл. аларма), за да активирате избраната аларма и да продължите напред с нейната настройка. Ако изберете опция **[alarm off]** (изкл. аларма), текущият алармен сигнал ще бъде изключен.

СТЪПКА 3: Задаване на час за изпълнение на алармен сигнал. Стойностите могат да бъдат променяни чрез завъртане на **селектора за регулиране на силата на звука**. Натиснете **селектора** за запаметяване на избраната стойност. След като стойността е запаметена, следващата поредица от цифри ще бъде избрана автоматично. Повторете предишните стъпки, за да зададете всички стойности.

СТЪПКА 4: Изберете източник на сигнал за аларма с помощта на **селектора за регулиране на силата на звука**. Възможностите за избор са: **[DAB]**, **[FM]**, **[buzzer]** (звънец).

СТЪПКА 5: Тук можете да определите станцията за събуждане. Можете да изберете последно слушаната станция или някоя от станциите, запаметени като любими. Тази опция не може да бъде изпълнена за режим „Звънец“.

СТЪПКА 6: В тази стъпка можете да изберете в кои дни да бъде активиран аларменият сигнал. Налични са следните възможности за избор: **[once]** (еднократно) / **[daily]** (ежедневно) / **[weekends]** (почивни дни в края на седмицата) / **[weekdays]** (работни дни през седмицата). Ако изберете опция **[once]** (еднократно), ще бъдете подканени да определите дата за изпълнение на алармения сигнал.

След като всички настройки бъдат въведени, в знак на потвърждение върху дисплея за кратко ще бъде показан надпис **[alarm stored]** (алармата е запаметена). Върху дисплея, от лявата страна на часовника ще бъде показан символ с камбана и номер 1 или 2, който се отнася за избраната аларма.

Когато алармата започне да се изпълнява, можете да натиснете **селектора за регулиране на силата на звука**, за да активирате функцията за отлагане. За да изключите алармата, натиснете **бутона за захранване**.

Забележка: Режимът за изпълнение на алармен сигнал е активен единствено когато радиосистемата е включена или е в режим на готовност. Алармата няма да бъде активирана ако радиосистемата е напълно изключена.

### 9.1 Допълнителни настройки за аларма

Можете да изпълните някои допълнителни настройки. За да получите достъп до менюто за допълнителни настройки, натиснете бутон **menu** и изберете **[system settings]** (системни настройки) и **[alarm settings]** (настройки за аларма).

СТЪПКА 1: Задайте продължителност на алармата с помощта на **селектора за регулиране на силата на звука**. Възможностите за избор са: 1, 5, 10, 15 и 30 минути.

СТЪПКА 2: Задайте продължителност на периода за отлагане като използвате **селектора за регулиране на силата на звука**. Възможностите за избор са: 5, 10, 15, 20 и 30 минути. Ако докато алармата звучи, **селекторът за регулиране на силата на звука** бъде натиснат, ще се активира функцията за отлагане, която временно ще преустанови алармения сигнал.

СТЪПКА 3: Задайте желаната сила на звука на алармения сигнал.

Забележка: Настройката, която изпълните тук, се отнася за двете опции за аларма.

## 10 Таймер за заспиване

Тази функция позволява радиосистемата да премине в режим на готовност след определен период от време. За да я активирате, натиснете бутон **menu** и изберете **[system settings]** (системни настройки), след което натиснете **[sleep]** (заспиване). След това изберете една от достъпните опции и потвърдете с натискане на **селектора за регулиране на силата на звука**. Възможностите за избор са 15, 30, 45, 60 и 90 минути. **[sleep off]** (заспиване изкл.) анулира зададения период от време преди заспиване.

Когато таймерът за заспиване е активиран, в горния ляв ъгъл на дисплея се показва малка икона часовник.

## 11 Настройки за дата и час

Настройките за дата и час могат да бъдат зададени от меню **[time/date]** (час/дата), което можете да откриете в **[system settings]** (системни настройки). Възможностите за избор са следните:

### 11.1 Ръчно настройване

Можете да зададете точните дата и час ръчно от меню **[manual adjustment]** (ръчно настройване). Стойностите могат да бъдат променяни чрез завъртане на **селектора за регулиране на силата на звука**. Натиснете **селектора** за запаметяване на избраната стойност. След като стойността е запаметена, следващата поредица от цифри ще бъде избрана автоматично. Повторете предишните стъпки, за да зададете всички стойности за дата и час.

Забележка: Точните дата и час се получават и актуализират автоматично чрез DAB/FM радио сигнала. Ако желаете да зададете датата и часа ръчно, е необходимо преди това да изключите автоматичните актуализации. Вж. Раздел 11.4.

### 11.2 12ч/24ч формат

В меню **[12/24h format]** (12ч/24ч формат) можете да определите дали часовникът да бъде показван в 12 или 24-часов формат. Изберете желаната опция чрез завъртане на **селектора за регулиране на силата на звука**, след което потвърдете избора си чрез натискане на **селектора**. Избраната

опция се отбелязва посредством символ **[\*]**.

### 11.3 Форматзапоказваненатадата

В меню **[date format]** (формат за показване на дата) можете да определите как датата да бъде показвана върху дисплея на радиото. Ден / месец / година или месец / ден / година. Избраната опция се отбелязва посредством символ **[\*]**.

Забележка: По време на слушане на FM или DAB радио датата може да бъде изведена върху дисплея с неколкократно натискане на бутон **info**. Освен това, датата се показва и докато радиосистемата е в режим на готовност.

### 11.4 Автоматично обновяване

В меню **[auto update]** (автоматично обновяване) можете да определите източника, от който датата и часът да се актуализират. Възможностите за избор са следните:

**[from FM + DAB]** (от FM и DAB): Датата и часът се актуализират посредством DAB или FM, в зависимост от това, кой от режимите е достъпен.

**[from DAB]** (от DAB): Датата и часът се актуализират единствено посредством DAB.

**[from FM]** (от FM): Датата и часът се актуализират единствено посредством FM.

**[off]** (изкл.): Датата и часът трябва да бъдат въведени ръчно.

Избраната опция се отбелязва посредством символ **[\*]**.

## 12 Настройки на дисплея

Това меню дава възможност за промяна на яркостта по подразбиране, както и за задаване на час за затъмняване на дисплея.

Натиснете бутон **menu**, изберете **[system settings]** (системни настройки), а след това **[display settings]** (настройки на дисплея). Възможностите за избор са следните:

**[dimming]** (затъмняване): Тази опция позволява задаване на времеви период, след изтичането на който дисплеят автоматично преминава към по-ниска степен на яркост.

Възможности за избор: **[off / 10 / 20 / 30 / 45 / 60 / 90 / 120 / 180 seconds]** (изкл. / 10 / 20 / 30 / 45 / 60 / 90 / 120 / 180 секунди)

**[off]** (изкл.) – радиосистемата винаги поддържа степента на осветеност на дисплея по подразбиране.

След като желаният времеви период за затъмняване на дисплея бъде избран, ще бъде необходимо да конфигурирате и начина, по който да стане това.

**[low]** (ниско) – когато зададеното време-траене изтече, дисплеят автоматично преминава към по-ниска степен на яркост.

**[display off]** (изкл. дисплей) – когато зададеното времетраене изтече, дисплеят ще се изключи автоматично.

Забележка: Дисплеят може да бъде включен чрез натискане на произволен бутон на радиосистемата.

**[brightness]** (яркост): Яркостта на дисплея по подразбиране. Възможности за избор: **[high]** (висока) / **[medium]** (средна) / **[low]** (ниска)

## 13 Еквалайзер

Тази функция позволява регулиране на звука на радиосистемата. Можете да изберете предварително конфигурирани настройки. За целта е необходимо да изпълните следното:

Натиснете бутон **menu**, изберете **[system settings]** (системни настройки) и **[EQ]** (еквалайзер). Можете да изберете звуков профил чрез завъртане на **селектора за регулиране на силата на звука**, след което да потвърдите избора си с натискане на **селектора**. Можете да изберете някой от следните профили: **[Neutral]** (Неутрален) / **[Classic]** (Класика) / **[Pop]** (Поп) / **[Rock]** (Рок) / **[Speech]** (Говор)

## 14 Функционалност за предупреждение в случай на аварийни ситуации (EWF)

Тази радиосистема поддържа функция EWF (Функционалност за предупреждение в случай на аварийни ситуации). В случай на бедствие поради технически или природни причини в район, където се излъчва DAB радио, службите за спешна помощ ще активират алармен сигнал, заобикалящ редовните програми.

Ако функция EWF се активира, докато устройството е в режим на готовност, тя автоматично ще събуди радиосистемата и аларменият сигнал ще бъде възпроизведен.

По време на изпълнение на EWF алармен сигнал, върху дисплея ще бъде показана допълнителна текстова информация.

За задаване на функция EWF е необходимо да натиснете бутон **menu** и да изберете в последователен ред **[system settings]** (системни настройки) и **[emergency warning]** (предупреждение за извънред-



ни ситуации). Завъртете **селектора за регулиране на силата на звука**, за да изберете някоя от следните възможности:

**[warning only]** (само предупреждения): Функция EWF ще бъде активирана единствено при официални предупреждения.

**[no warning]** (без предупреждения): Функция EWF е деактивирана. Алармата няма да бъде активирана в случай на аварийни ситуации.

**[warning + test]** (предупреждения и опитвания): Алармата ще бъде активирана при случаи на официални предупреждения и технически проверки на системата за известяване при аварийни ситуации.

Забележка: Достъпността на тази функция зависи от държавата/региона.

## 15 Език

Можете да зададете езика за интерфейса на радиосистемата от меню **[language]** (език).

Натиснете бутон **menu**, след което в последователен ред изберете **[system settings]** (системни настройки) и **[language]** (език). Можете да изберете език чрез завъртане на **селектора за регулиране на силата на звука**, след което да потвърдите избора си с натискане на **селектора**. Налични са следните възможности за избор на език: Английски, немски, италиански, френски, испански, нидерландски.

Избраният език се отбелязва посредством символ **[\*]**.

## 16 Възстановяване на фабричните настройки

Натиснете бутон **menu**, след което изберете **[system settings]** (системни настройки) и **[factory reset]** (възстановяване на фабричните настройки). За да възстановите настройките на радиосистемата до фабричния им вид, е необходимо да изберете **[yes]** (да) чрез завъртане на **селектора за регулиране на силата на звука**.

Внимание: Всички настройки, които са направени до момента, ще бъдат изчистени. Ако изберете опция **[no]** (не), процесът ще бъде отменен.

Забележка: Не забравяйте да изпълните възстановяване на заводските настройки преди да продадете, подарите или оставите радиосистемата за рециклиране.

## 17 Версия на софтуера

За извеждане на текущата версия на фирмуера върху дисплея, натиснете бутон **menu**, след което изберете **[system set-**

**tings]** (системни настройки) и **[SW version]** (версия на софтуера). Номерът на версията на софтуера ще бъде показан върху дисплея. Когато се свързвате с центъра за обслужване на клиенти, е важно да разполагате с тази информация. За изход от менюто с версията на софтуера е необходимо само да натиснете бутон **back**.

## 18 Слушалки

Ако желаете да слушате радио в уединение, можете да свържете слушалки към жака, разположен от задната страна на радиосистемата. Не забравяйте преди да поставите слушалките в/върху ушите си, да намалите силата на звука, за да избегнете възможен дискомфорт и да предотвратите увреждане на слуха си.

След като включите слушалките в жака, вградените говорители на радиосистемата автоматично ще преустановят възпроизвеждането на звук. То ще се изпълнява единствено през слушалките. За да възобновите слушането на музика през говорителите на радиосистемата, е необходимо единствено да извадите слушалките от жака.

## 19 Приложения

Сканирайте QR кода по-долу с мобилното си устройство и изтеглете препоръчаното приложение.



Мобилното приложение "my Loewe" е входна точка към света на Loewe и предоставя достъп до всички ръководства на потребителя за продуктите на Loewe.

## 20 Отстраняване на неизправности

В случай на неизправност на устройството, Ви препоръчваме преди да позвъните на телефонната линия за помощ, да прегледате списъка по-долу.

Проблем	Възможна причина	Решение/Бележки
<b>Радиосистемата не се включва</b>	<ul style="list-style-type: none"> <li>a. Възможно е зарядът на батерията да е прекалено нисък.</li> <li>b. Радиосистемата може да е напълно изключена.</li> </ul>	<ul style="list-style-type: none"> <li>a. Заредете радиосистемата.</li> <li>b. Натиснете и задръжте бутона за режим на готовност, за да включите радиосистемата. При кратко натискане на бутона устройството няма да бъде включено.</li> </ul>
<b>Няма звук</b>	<ul style="list-style-type: none"> <li>a. Звукът е изключен.</li> <li>b. Силата на звука е намалена докрай.</li> <li>c. Избран е неправилен източник на сигнал.</li> <li>d. Слаб DAB сигнал.</li> <li>e. Източникът на Bluetooth сигнал е поставен в пауза.</li> <li>f. Устройството с Bluetooth не е сдвоено.</li> </ul>	<ul style="list-style-type: none"> <li>a. Натиснете селектора за регулиране на силата на звука, за да се уверите, че звукът не е изключен.</li> <li>b. Регулирайте силата на звука до желаното ниво.</li> <li>c. Уверете се, че е избран желаният източник на сигнал.</li> <li>d. Поставете радиосистемата на друго място или сменете станцията.</li> <li>e. Натиснете селектора за регулиране на силата на звука, за да възобновите възпроизвеждането.</li> <li>f. Изпълнете сдвояване на външното устройство с радиосистемата.</li> </ul>
<b>Проблеми, свързани с приемането на радио сигнал</b>	<ul style="list-style-type: none"> <li>a. Възможно е антената да е насочена в грешна посока.</li> <li>b. Устройството може да е разположено на място, където сигналът е слаб или липсва. Съществува вероятност други електрически устройства в близост да оказват влияние върху приемането на сигнала.</li> <li>c. Местоположението не е подходящо за приемане на сигнал DAB+.</li> </ul>	<ul style="list-style-type: none"> <li>a. Променете посоката на антената.</li> <li>b. Намерете по-подходящо място, на което да поставите радиосистемата.</li> <li>c. Проверете дали географското местоположение се покрива от сигнал DAB+.</li> </ul>
<b>Радиосистемата не се показва в списъка с Bluetooth устройства при сдвояване</b>	Радиосистемата не е в режим на Bluetooth сдвояване.	Променете източникът на сигнал на режим Bluetooth и активирайте режим на сдвояване. Изчакайте няколко секунди, докато радиосистемата се появи в списъка с устройства.
<b>Радиосистемата не се зарежда</b>	Поставено е несъвместимо USB устройство за зареждане.	Използвайте предоставеното зарядно устройство.

### Извеждане от експлоатация

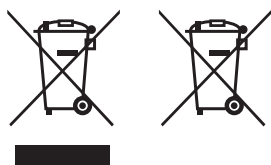

Извеждане от експлоатация на използвано електрическо и електронно оборудване и батерии.

Символът със задраскан контейнер на колелца върху продукта или неговата опаковка означава, че същият не може да бъде третиран като обикновен битов отпадък, а следва да бъде върнат в център за рециклиране на електрическо и електронно оборудване и батерии. Указания относно

отстраняване на батерията преди продуктът да бъде предаден за рециклиране можете да намерите в началната страница на Loewe. Помагайки за надлежното извеждане на този продукт от експлоатация, Вие защитавате околната среда и здравето на хората. Изхвърлянето на продукта по неподходящ начин или неправилното му извеждане от експлоатация застрашават околната среда и човешкото здраве. За повече информация относно рециклирането на този продукт, можете да се свържете с местните власти или с общинската служба за сметоизвозване. Внимание: Символът "Pb" под батерията показва съдържание на олово.



## Технически данни

<b>Аудио</b>	
Концептуален акустичен говорител	затворен + пасивни мембрани
Конфигурация на каналите (разположение на говорителите)	2.0 (стерео)
Изходна мощност W (активна / пълна)	14 / 28
Предусилвател (активен и пасивен)	2 (2 x 2.5 <sup>1</sup> )
Ориентация отпред / отстрани / отгоре / отзад	● / — / — / —
Двуканален кросоувър	●
Усилвател клас D	●
Честотен диапазон (Hz)	80 – 20000
Индивидуално управление на ниските и високите честоти / сила на звука	● (настройки на EQ)
<b>Дисплей</b>	
Разделителна способност на екрана (пиксели)	многосегментна
Технология на дисплея	LCD (димиращ екран)
Диагонал на екрана (cm/инча)	7.0 / 2.7
<b>Прием на сигнал</b>	
DAB честотна лента III (MHz) / EWF	174.9 – 239.2 / ●
UKW (аналогово FM радио) / RDS	87.5 – 108.0 / ●
<b>Експлоатация</b>	
Смарт приложения ( Android и iOS)	Мобилен приложение my Loewe
<b>Мултимедия</b>	
Музикален плейър с Bluetooth	●
FM / DAB+ / Интернет радио	● / ● / —
<b>Свързаност и интерфейси</b>	
USB	1 x USB-C (зареждане)
Bluetooth	●
Изход за слушалки	●
IEC конектор за антена	● (фиксиран телескоп)
Заключващо устройство против кражба Kensington	●
<b>Мрежа</b>	
Bluetooth стандарт	5.0
Захранване за Bluetooth (макс. mW)	<3
Честотен диапазон за Bluetooth	2.4 GHz
Bluetooth протоколи	A2DP SNK, AVRCP
<b>Захранване</b>	
Променливо входно напрежение	100-240V, 50/60 Hz
Консумация на енергия в режим на готовност <sup>1</sup> / мрежов режим на готовност (w)	<0,75 / /
<b>Мобилност</b>	
Тип батерия	7.4V / 2200mAh
Сила на тока при зареждане	9V, 2A
Време за зареждане	3 ч
Време на възпроизвеждане	12-14 ч при 60 dB
<b>Работна среда</b>	
Външна температура по време на работа	5 – 40 °C
Относителна влажност (без кондензация)	35 – 90 %
<b>Размери</b>	
Тегло в килограми (прибл.) без / с включен стандартен механизъм за монтаж	1.2
Ш* x В x Д в сантиметри (прибл.) без механизъм за монтаж (* с включен фирмен флаг)	21.1 x 13.2 x 6.8
<b>Съдържание на пакета</b>	
Ръководство за експлоатация / захранващ кабел	● / USB-C кабел (90 cm)
Други	USB-C адаптер за захранване (ЕС, Великобритания, Австралия)

● – налично — — не налично

Техническите характеристики и възможностите за доставка подлежат на промяна без предварително уведомление. Портфолиото на продукта може да се различава в зависимост от държавата, в която се предлага. Въпросите, свързани със сервизно обслужване, се решават по индивидуален ред.

<sup>1</sup> При използване на оригинално захранване.

## Köszönjük,

hogy egy Loewe terméket választott! Örülünk, hogy Önt is ügyfeleink között tudhatjuk! A Loewe-nál a technológia, a formatervezés és a felhasználóbarátság legmagasabb színvonalát ötvözzük. Ez egyaránt vonatkozik TV-készülékeinkre, audio termékeinkre és kiegészítőinkre. Sem a technológia, sem a dizájn nem öncélú, hanem együttesen kell elősegíteniük, hogy a lehető legmagasabb szintű audio- és vizuális élményt nyújthassuk vásárlóinknak.

Termékeink formatervezését nem rövid távú, divatos trendek vezérlik. Mert végül is Ön egy kiváló minőségű berendezést vásárolt, amelyet holnap és holnapután is élvezni szeretne.

## Tartalomjegyzék

Csomag tartalma.....	264
Információs címke helye .....	264
1 Fontos biztonsági utasítások .....	265
2 Főegység részei .....	267
3 Akkumulátor újratöltése .....	268
4 Első indítás .....	268
5 Alapfunkciók .....	268
6 Digitális rádió (DAB+) .....	268
7 FM rádió .....	269
8 Bluetooth audio .....	269
9 Ébresztési beállítások.....	270
10 Alvásidőzítő.....	270
11 Dátum és idő beállításai .....	270
12 Kijelző beállításai .....	270
13 Hangszínszabályzó.....	271
14 Vészhelyzeti figyelmeztető funkció (EWF) .....	271
15 Nyelv.....	271
16 Gyári beállítások visszaállítása .....	271
17 Szoftververzió.....	271
18 Fejhallgató .....	271
19 Alkalmazások .....	271
20 Hibaelhárítás.....	272
Ártalmatlanítás .....	272

## Csomag tartalma

Óvatosan csomagolja ki a készüléket, és győződjön meg róla, hogy minden tartozéka megvan:

- Loewe radio.frequency
- Tápadapter (USB-C PD) 3 cserélhető dugóval a UK, a CE és az ausztrál piacokra
- USB-C kábel
- Gyors üzembehelyezési útmutató
- Biztonsági utasítások
- Műszaki adatlap

## Információs címke helye

A modellszámot és az üzemi feszültséget tartalmazó címke a termék alján található.

## 1 Fontos biztonsági utasítások

Figyelem! A készülék biztonságos üzemeltetése érdekében olvassa el figyelmesen ezt az oldalt.

A termék használata során tartsa be az összes biztonsági és üzemeltetési utasítást.

A biztonsági és kezelési utasításokat őrizze meg a későbbi használathoz.

Tartsa be a terméken található és a használati útmutatóban felsorolt összes figyelmeztetést.

### A szimbólumok magyarázata



Ez a szimbólum a nagyfeszültség jelentette veszélyeket jelzi.



Ez a szimbólum más, specifikusabb kockázatokra hívja fel a felhasználó figyelmét.



Ez a szimbólum tűz lehetséges kialakása által okozott veszélyekre utal.

### 1.1 Felszerelés

#### 1.1.1 Elhelyezés

Helyezze a készüléket stabil, egyenletes felületre.

#### 1.1.2 Kábelek

Úgy helyezze el a töltőkábelt, hogy ne sérülhessen meg. A kábelt nem szabad megtörni, éles élek fölé helyezni, ráállni vagy vegyi anyagoknak kitenni.

#### 1.1.3 Környezet

A készüléket száraz helyiségekben való használatra terveztük (nappalikba és irodai helyiségekbe). Nagy páratartalmú helyiségekben (pl. fürdőszoba, szauna) vagy kültérben nem használható.

A készülék használatakor győződjön meg róla, hogy a készülék nedvességtől védett (csöpögő és fröccsenő víz vagy kondenzáció).

#### 1.1.4 Ne használja a készüléket víz közelében



A készüléket soha nem szabad víz-cseppeknek vagy fröccsenő víznek kitenni, például kád, mosdókagyló, nedves pince vagy úszómedence közelében. Soha ne helyezzen folyadékkal töltött edényeket, mint például virágvázákat a készülékre.

#### 1.1.5 Szellőzés



A készülékházon lévő nyílások a készülék szellőzésére szolgálnak, biztosítsák a készülék megbízható működését, és megvédjék a készüléket a túlmelegedéstől. Ne blokkolja a szellőzőnyílásokat! A készüléket a gyártó utasításainak megfelelően helyezze el. Soha ne zárja el a szellőzőnyílásokat azzal, hogy a készüléket kanapéra, szőnyegre vagy hasonló puha felületre helyezi. A készüléket csak akkor szabad könyvespolcra vagy beépített szekrénybe szerelni, ha a megfelelő szellőzés biztosított.

#### 1.1.6 Fűtés



Ne helyezze a készüléket forró felületek, például radiátorok, fűtőventilátorok, kályhák vagy más hasonló eszközök közelébe. Soha ne helyezzen nyílt lánggal rendelkező tárgyakat, például gyertyákat a készülékre vagy annak közelébe. A készülékben található akkumulátorokat nem szabad túlzott hőnek, például közvetlen napfénynek vagy nyílt lángnak kitenni.

#### 1.1.7 Tartozékok

Csak a gyártó által megadott tartozékokat használja.

### 1.2 Használat

#### 1.2.1 Rendeltetésszerű használat

Ez a készülék kizárólag hangjelek vételére és lejátszására szolgál. Használható nem hordozható rádióként konnektorhoz csatlakoztatva, így folyamatosan működtethető, vagy hordozható rádióként a beépített akkumulátorral üzemeltetve, hogy könnyen hordozható legyen.

A készülék az FM és a DAB rádiójeleket is támogatja. Ezenkívül a Bluetooth kapcsolatot is létrehozhat, lehetővé téve a mobilkészülékéhez való társítást, és Bluetooth-hangszóróvá alakítást.

#### 1.2.2 Túlterhelés



Soha ne terhelje túl a hálózati aljzatot elosztó használatával, mert ez tüzet okozhat.

#### 1.2.3 Viharok



A készüléket villámlással kísért zivatarok idején és hosszabb ideig tartó használaton kívüli időszakban le kell választani a hálózatról.

#### 1.2.4 Idegen anyagok vagy folyadék készülékbe jutása



Vigyázzon, hogy a szellőzőnyílásokon keresztül ne kerüljön idegen anyag vagy folyadék a készülékbe, különben az érintkezésbe kerülhet a nagyfeszültségű alkatrészekkel vagy rövidzárlatot okozhat, ami tüzet vagy áramütést eredményezhet.

#### 1.2.5 Nagy hangerő jelentette kockázat



Az esetleges halláskárosodás megelőzése érdekében ne hallgassa hosszú időn át nagy hangerőn.

#### 1.2.6 Tápellátásról való leválasztás

Az esetleg a készüléken található bekapcsológomb nem kapcsolja ki teljesen a tápellátást. A készülék hálózatról való teljes leválasztásához húzza ki a hálózati tápkábelt a konnektorból.

A hálózati tápcsatlakozónak könnyen hozzáférhetőnek kell lennie, hogy a készülék bármikor leválasztható legyen az elektromos hálózatról.

### 1.3 Karbantartás

#### 1.3.1 Készülék karbantartása

Soha ne próbálja meg saját maga elvégezni a készülék karbantartását, mert a nyílásokon keresztül vagy a fedelek eltávolításával feszültség alatt lévő alkatrészek válhatnak hozzáférhetővé, és a velük való érintkezés életveszélyes lehet. Minden karbantartási feladatot bízjon szakképzett szerelőre!

#### 1.3.2 Csak száraz ruhával tisztítsa!

A termék tisztítása előtt húzza ki a készülék hálózati tápcsatlakozóját a hálózati aljzatról. Soha ne használjon folyékony tisztítószeret vagy tisztítóspray-eket! A tisztításhoz csak nedves ruhát használjon.

#### 1.4 Akkumulátor ápolása

Ha hosszú ideig nem használja a terméket, a teljesítményének megőrzése érdekében töltsen fel havonta legalább egyszer.

## 1.5 Újratölthető akkumulátorok



Az újratölthető akkumulátorok cserélhetők, ezért ezekre a garancia nem vonatkozik.

A hibás újratölthető akkumulátorokat a vásárló nem cserélheti ki. Az újratölthető akkumulátorok hibája esetén forduljon a helyi forgalmazóhoz.

**FIGYELEM:** A lítium-ion újratölthető akkumulátorok helytelen behelyezése (a pozitív és negatív pólus felcserélése/rövidzárlat) robbanásveszélyes. Az újratölthető akkumulátorokat csak azonos vagy hasonló típusúra cserélje.

### EU-megfelelőségi nyilatkozat

A Loewe Technology GmbH ezennel kijelenti, hogy ez a termék megfelel a 2014/53/EU irányelv rendelkezéseinek és az összes vonatkozó EU-irányelvnek.

A teljes megfelelési nyilatkozatot a következő webhely termékválasztási részében találja: [www.loewe.tv/int/support](http://www.loewe.tv/int/support)

Ez a termék az EU valamennyi tagállamában használható.

## 1.6 Javítás

### 1.6.1 Javítást igénylő sérülések

A javításokat csak minősített szervizközpontban végezhetik. Javítás szükséges, ha a készülék megsérült, ha folyadék került a készülékbe, ha tárgyak kerültek a készülékbe, ha a készülék esőnek vagy nedvességnek volt kitéve, ha a készülék nem működik megfelelően vagy leesett.

### 1.6.2 Az áramütés veszélyének minimalizálása érdekében.

Ne távolítsa el a készülék csavarjait, burkolatát vagy egyéb részeit!

## 1.7 Automatikus energiatakarékossági funkció

A készülék automatikus energiatakarékossági funkcióval van felszerelve. Ez az energiatakarékossági funkció a készüléket készenléti módba kapcsolja, ha a készüléket lenémították, vagy a lejátszást hosszabb időre szüneteltetik.

## 2 Főegység részei

### 2.1 Teteje

- 1 **Bekapcsológomb** – Nyomja meg hosszan a rádió be- és kikapcsolásához. Ha a rádió be van kapcsolva, röviden megnyomva készenléti módba kapcsolja a rádiót. Amikor a rádió készenléti módban van, nyomja meg röviden a bekapcsoláshoz.
- 2 **Source** – Nyomja meg a bemeneti forrás megváltoztatásához. Váltás DAB, FM és Bluetooth mód között.
- 3 **Alarm** – Ébresztési beállítások megadása.
- 4 **Előbeállítási gombok** – Rádió módban: nyomja meg röviden a kedvenc rádióállomások hallgatásához. Tartsa lenyomva a jelenlegi rádióállomás tárolásához.
- 5 **<** – DAB rádió módban: nyomja meg röviden az előző mentett állomásra váltáshoz.  
FM rádió módban: nyomja meg röviden az előző mentett állomásra váltáshoz. Nyomja meg hosszan alacsonyabb frekvenciájú állomás kereséséhez.  
Bluetooth módban: ugrás az előző zene-számra.

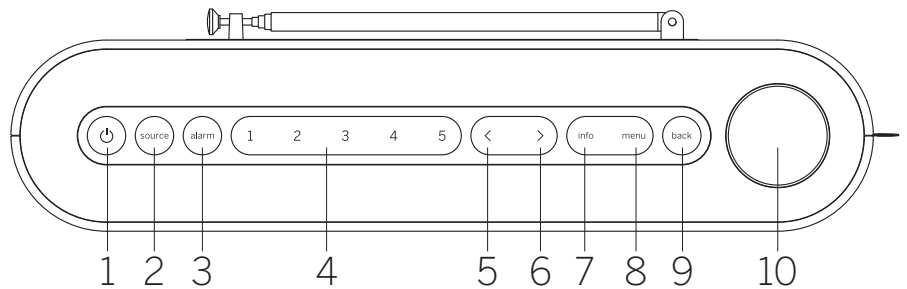

- 6 **>** – DAB rádió módban: nyomja meg röviden a következő mentett állomásra váltáshoz.  
FM rádió módban: nyomja meg röviden a következő mentett állomásra váltáshoz. Nyomja meg hosszan magasabb frekvenciájú állomás kereséséhez.  
Bluetooth módban: ugrás a következő zene-számra.
- 7 **Info** – A kijelzőn megjelenő információ váltása.
- 8 **Menu** – Belépés a beállítási menübe.
- 9 **Back** – Visszalépés a menüben vagy kilépés a menüből.

#### 10 Hangerő gomb

Rádió módban: nyomja meg a némításhoz/hang visszakapcsolásához.

Bluetooth módban: nyomja meg a lejátszáshoz/szüneteltetéshez.

Összes forrás: Forgassa el az óramutató járásával megegyező irányba a hangerő növeléséhez.

Forgassa el az óramutató járásával ellentétes irányba a hangerő csökkentéséhez.

A menüben: Nyomja meg az almenübe lépéshez vagy a kiválasztás jóváhagyásához. Forgassa el a menüelemek közötti navigáláshoz.

### 2.2 Első oldal

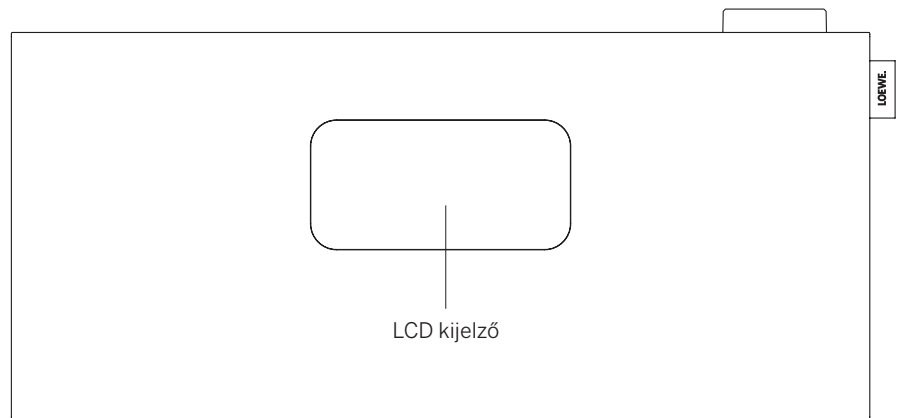

### 2.3 Hátsó oldal

- 1 **Teleszkópantenna**
- 2 **USB-C bemenet** – USB PD tápadapter csatlakoztatása. A PD adapter 9 V-os az akkumulátor töltéséhez.
- 3 **3,5 mm-es fülhallgató-kimenet**
- 4 **Kensington-zár** 

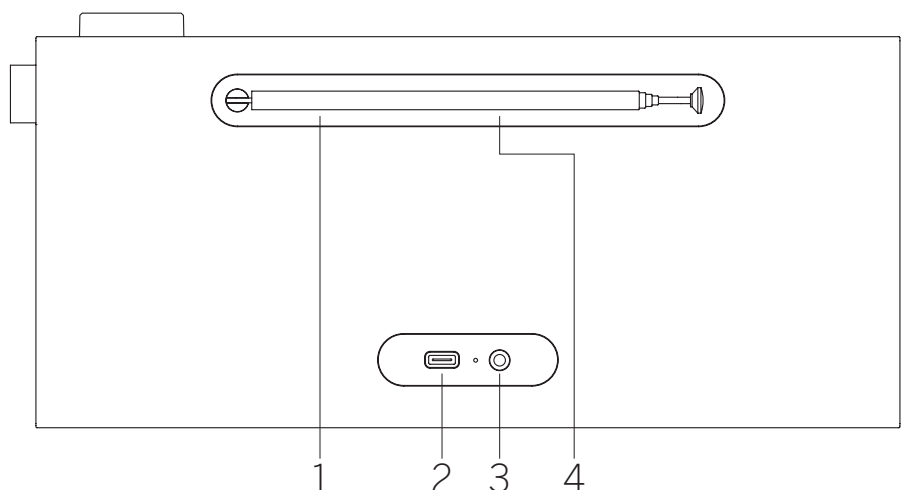

## 2.4 Kijelző szimbólumai

A rádió különböző szimbólumok találhatóak, amelyek világítani kezdenek, amikor a megfelelő funkcióik használatban vannak.

1. Hangerőjelző
2. Alvásidőzítő aktív
3. Ébresztés aktív
4. Szundi aktív
5. AM/PM jelző 12 órás időformátumhoz
6. DAB rádióforrás
7. FM rádióforrás
8. Jelerősségjelző
9. Sztereó rádiójel vétele
10. Akkumulátor töltöttsége

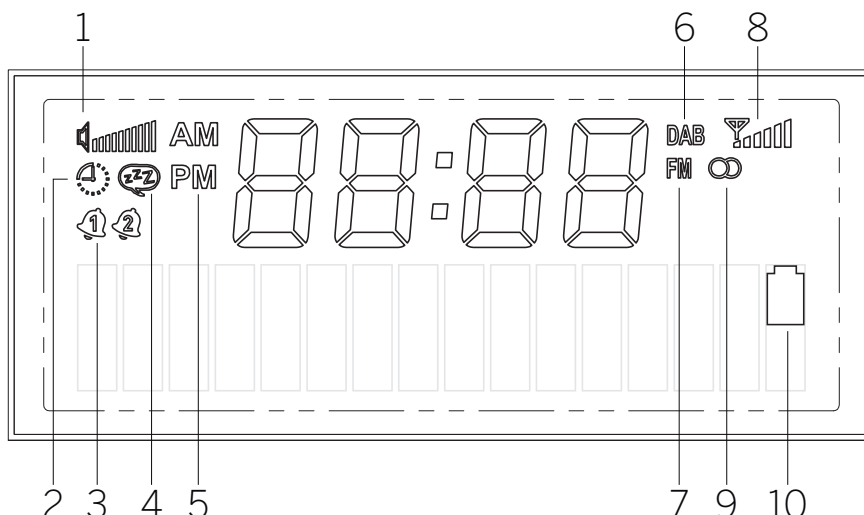

## 3 Akkumulátor újratöltése

Ez a hordozható rádió beépített, újratölthető lítium-ion akkumulátorral rendelkezik, és hálózati konnektorhoz csatlakoztatás nélkül is működik. Az akkumulátor állapotát az előlő LCD-kijelzőn ellenőrizheti.

Az akkumulátor újratöltéséhez csatlakoztassa a mellékelt tápadaptert a rádió USB-bemenetéhez a hátoldalon. Ez a kombináció biztosítja a legjobb rádióvételeket is. Majd dugja be a tápadaptert a hálózati aljzatba. Az akkumulátor teljes feltöltése akár 3 óráig is eltarthat.

Figyelmeztetés: Csak a mellékelt tápadaptert használja, vagy használjon USB-C PD jelölésű tápadaptert, amely 9 V-os és legalább 10 W-os.

## 4 Első indítás

Húzza ki a teleszkópantennát

A bekapcsoláshoz tartsa lenyomva a **bekapcsológombot** a rádión. Ha most használja először a készüléket, az DAB módba vált, és elkezdi automatikusan keresni az elérhető rádióállomásokat.

Az óra automatikusan a jelenlegi időre frissül.

Ha keresés után a lista üres marad, nem érhetőek el DAB rádióállomások a területen, vagy nincs kihúzva az antenna. Próbálja áthelyezni a rádiót, és ismétlje meg az automatikus keresést.

## 5 Alapfunkciók

### 5.1 Be-/kikapcsolás

A rádió be- vagy kikapcsolásához tartsa lenyomva a **power gombot** néhány másodpercig. Ha a rádió már be van kapcsolva, ugyanennek a rövid megnyomásával készenléti

módba válthatja a rádiót. Készenléti módból való visszaváltáshoz egyszerűen csak nyomja meg röviden a bekapcsológombot. A rádiót készenléti módból a **volume gomb** megnyomásával is felébredsztheti.

Megjegyzés: Ha a rádió némitva van, vagy 15 percig nem kap jelet, automatikusan készenléti módba vált. Ha a rádió készenléti módban van, és csak akkumulátorral üzemel, 60 perc elteltével teljesen kikapcsol (kivéve, ha ébresztést programozott). Ha a rádió tápadapterrel üzemel, készenléti módban marad.

### 5.2 Hangerő beállítása és némítás

A hangerőt a készülék **volume gombjával** állíthatja be. A **volume gomb** megnyomásával némítani lehet a rádiót. A gomb ismételt megnyomásával visszaállítja az eredeti hangerőt. Bluetooth módban a **volume gomb** megnyomásával szünetelteti vagy újraindítja a jelenlegi zeneszámot.

### 5.3 További információk

Az **info gomb** megnyomásával a forrástól és az állomástól függően további információkat jeleníthet meg.

### 5.4 Forrás átváltása

Nyomja meg ismételten a **source gombot** a források közötti váltáshoz: DAB, FM, Bluetooth.

### 5.5 Navigálás a főmenüben

Nyomja meg a **menu gombot** a főmenü megnyitásához. Forgassa el a **volume gombot** a menüelemek közötti váltáshoz. Nyomja meg a **volume gombot** a kiválasztott menüpontba

lépéshez vagy a kiválasztott lehetőség megerősítéséhez. Nyomja meg a **back gombot** a menüben való visszalépéshez.

## 6 Digitális rádió (DAB+)

Digitális rádióvételekhez húzza ki a rádió antennáját.

Nyomja meg ismételten a **source gombot**, amíg meg nem jelenik a **[DAB]** a kijelzőn.

### 6.1 Állomáskeresés

Állomások kereséséhez elindíthatja az automatikus keresést.

Ehhez nyomja meg a **menu gombot** a rádió tetején a főmenü megjelenítéséhez. A **volume gomb** elforgatásával navigáljon a **[full scan]** (teljes keresés) menüpontba, és hagyja jóvá választását a **volume gomb** megnyomásával. A kijelzőn megjelenik a **[scanning...]** (keresés...), és az addig talált állomások száma, valamint az előrehaladást jelző sáv. Ekkor menti az állomásokat ábécérendben.

### 6.2 Manuális keresés

Megjegyzés: Az együttesek rádióállomások csoportját jelöli, amelyek egy adott frekvencián, egy meghatározott földrajzi területen sugároznak. Minden együttes több állomásból áll, amelyek együttesen sugározzák rádiójelüket, lehetővé téve a hallgató számára, hogy rádióját bármelyikre behangolja.

Az együttesre a készülék **menu gombjával** hangolhat rá manuálisan. A **[manual tuning]** (manuális behangolás) kiválasztása után kiválaszthatja a kívánt blokkot/frekvenciát, és jóváhagyhatja választását a **volume gomb** megnyomásával. A rádió megjeleníti az együttesrel kapcsolatos információkat, többek kö-



zött a jelerősséget és az együttes állomásainak listáját.

Ha sikeresen ráhangolja a rádiót egy új együttesre, a rádió automatikusan menti az együttes összes állomását az állomások listájába. Ha azonban nem talált állomást, a **back** gomb megnyomásával visszatérhet a blokk/frekvencia kiválasztásához.

## 6.3 Állomás kiválasztása

A jelenleg kiválasztott állomás neve a kijelző alján jelenik meg.

A lista előző vagy következő állomásának kiválasztásához nyomja meg a **<** vagy a **>** gombot.

## 6.4 Állomások listája

Nyomja meg a **menu** gombot, és hagyja jóvá a **[station list]** (állomások listája) listát a **volume gomb** megnyomásával. Állomás kiválasztásához forgassa el a **volume gombot**, és nyomja meg a jóváhagyáshoz A készüléken automatikusan elindul a lejátszás.

Megjegyzés: Az állomás vételi minősége olyan tényezőktől függ, mint az időjárás, a rádió elhelyezése és az antenna tájolása. Ha az állomások listáján szereplő állomást nem lehet fogni, változtassa meg az antenna tájolását, vagy helyezze át a rádiót. Azokat az állomásokat, amelyeket már nem tud fogni, eltávolíthatja a listából.

## 6.5 A már nem fogható állomások törlése

Azokat az állomásokat, amelyeket már nem tud fogni, törölheti a listából. Ehhez nyomja meg a **menu** gombot, és válassza a **[prune]** (eltávolítás) lehetőséget. Ezután válassza a **[yes]** (igen) lehetőséget, és ezek az állomások törölődnek. A **[no]** (nem) kiválasztásával visszalép a menübe az állomás törlése nélkül.

## 6.6 DAB állomások tárolása az előbeállítási gombokon

A rádión legfeljebb 5 kedvenc rádióállomást menthet a készülék 1–5 előbeállítási gombjaival. Ehhez válassza ki a kívánt állomást, és tartsa lenyomva a megfelelő előbeállítási gombot, amíg a kijelzőn meg nem jelenik a **[stored]** (tárolva). Az előbeállításához könnyen hozzáférhet a megfelelő előbeállítási gomb rövid megnyomásával.

## 6.7 Dinamikus hangtartományvezérlés (DRC)

Néhány DAB állomás támogatja a DRC-t, amely csökkenti a hangos és halk hangok közötti különbséget.

A következő beállítások lehetségesek:

**[off]** (ki) – A DRC ki van kapcsolva, a sugárzott DRC-t figyelmen kívül hagyja.

**[low]** (alacsony) – A DRC szintje a sugárzott 1/2 része.

**[high]** (magas) – A DRC szintje a sugárzott-nak megfelelő.

A DRC beállításához kövesse az alábbiakat:

Nyomja meg a **menu** gombot, és válassza a **[DRC]** lehetőséget. A DRC beállításait a következő menüben módosíthatja. A jelenlegi beállítást **[\*]** jelöli.

Megjegyzés: A DRC funkciót nem minden DAB állomás használja. Ha az állomás nem használ DRC-t, akkor a rádió DRC-beállítása hatástalan.

## 7 FM rádió

FM rádióvételhez húzza ki a rádió antennáját.

Nyomja meg ismételten a **source** gombot, amíg meg nem jelenik az **[FM]** a kijelzőn.

### 7.1 Állomáskeresés

Automatikusan keresheti az FM állomásokat. Ehhez nyomja meg a **menu** gombot a rádió tetején a főmenü megjelenítéséhez. A **volume gomb** elforgatásával navigáljon a **[full scan]** (teljes keresés) menüpontba, és hagyja jóvá választását a **volume gomb** megnyomásával. A kijelzőn megjelenik az **[auto scanning..]** (automatikus keresés..). Az állomások frekvencia szerint lesznek rendezve.

### 7.2 Keresési beállítások

Ezzel a funkcióval beállíthatja, mely állomásokat tárol a memóriában az állomások automatikus keresésekor. A **[strong stations only]** (csak erős állomások) kiválasztásával biztosíthatja, hogy csak az erős vételi jellel rendelkező állomásokat tárolja. Ennek a funkciónak a használatához nyomja meg a **menu** gombot, majd válassza a **[scan setting]** (keresési beállítás) lehetőséget. A következő menüben választhat az **[all stations]** (összes állomás) és a **[strong stations only]** (csak erős állomások) lehetőség között. A jelenlegi beállítást **[\*]** jelöli.

### 7.3 Manuális keresés

FM módban tartsa lenyomva a **<** vagy a **>** gombot a magasabb vagy alacsonyabb frekvenciájú állomások manuális kereséséhez.

Megnyomhatja a **menu** gombot is a menü betöltéséhez és a **[manual tuning]** (manuális behangolás) kiválasztásához. Ez után forgassa el a hangerő gombot a frekvencia módosításához. Erősítse meg a kiválasztott frekvenciát a hangerő gomb megnyomásával.

## 7.4 Állomás kiválasztása

A jelenleg kiválasztott állomás neve és frekvenciája a kijelző alján jelenik meg.

A lista előző vagy következő állomásának kiválasztásához nyomja meg a **<** vagy a **>** gombot.

## 7.5 Állomások listája

Nyomja meg a **menu** gombot, és hagyja jóvá a **[station list]** (állomások listája) listát a **volume gomb** megnyomásával. Állomás kiválasztásához forgassa el a **volume gombot**, és nyomja meg a jóváhagyáshoz A készüléken automatikusan elindul a lejátszás.

Megjegyzés: Az állomás vételi minősége olyan tényezőktől függ, mint az időjárás, a rádió elhelyezése és az antenna tájolása. Ha az állomások listáján szereplő állomást nem lehet fogni, változtassa meg az antenna tájolását, vagy helyezze át a rádiót. Azokat az állomásokat, amelyeket már nem tud fogni, eltávolíthatja a listából.

## 7.6 FM állomások tárolása az előbeállítási gombokon

A rádión legfeljebb 5 kedvenc rádióállomást menthet a készülék 1–5 előbeállítási gombjaival. Ehhez válassza ki a kívánt állomást, és tartsa lenyomva a megfelelő előbeállítási gombot, amíg a kijelzőn meg nem jelenik a **[stored]** (tárolva). Az előbeállításához könnyen hozzáférhet a megfelelő előbeállítási gomb rövid megnyomásával.

## 7.7 Monó/Sztereó beállítások

A gyenge vételű állomások esetében kismértékű minőségjavulás érhető el monó vételre váltással. Ehhez nyomja meg a **menu** gombot, és válassza a **[mono/stereo]** (monó/sztereó) lehetőséget. A következő menüben két lehetőség közül választhat: **[stereo allowed]** (sztereó engedélyezve) vagy **[forced mono]** (monó kényszerítve). A jelenlegi beállítást **[\*]** jelöli.

## 8 Bluetooth audio

Bluetooth **forrás** kiválasztásához nyomja meg ismételten a **source** gombot, amíg meg nem jelenik a **[Bluetooth]** a kijelzőn.

### 8.1 Bluetooth-készülékek társítása első alkalommal

Kapcsolja be a társítani kívánt készüléket és a Bluetooth-t. A rádión módosítsa a forrást **[Bluetooth]** beállításra a **source** gomb megnyomásával. Az **[unpaired]** (nincs társítva) szöveg megjelenik a kijelzőn. Most nyissa meg a társítani kívánt készüléken a Bluetooth beállításait, és kezdje el keresni az elérhető

Bluetooth-készülékeket. A társítási folyamat elindításához válassza a „Loewe radio.frequency” lehetőséget.

Most már a lejátszást a készülékről vezérelheti.

## 8.2 Másik készülék társítása

Ha új készüléket szeretne társítani a rádióhoz, először le kell választania a jelenleg társított készüléket. Ehhez nyomja le hosszan a rádióon a **source** gombot, amíg a készüléket le nem választja. Amikor nincs készülék csatlakoztatva az **[unpaired]** (nincs társítva) szöveg villogni kezd a kijelzőn.

Az előző készülék leválasztása után elkezdheti társítani az új készüléket az előző lépések követésével.

## 9 Ébresztési beállítások

Ez a rádió 2 különböző ébresztési idővel rendelkezik, amelyek külön állíthatók be. Az **alarm** (ébredtő) gomb megnyomásával többlépéses beállítási folyamatot indít el. Ha bármelyik lépés során hibát követ el, visszatérhet az előző lépéshez a **back** gomb megnyomásával.

1. LÉPÉS: Nyomja meg az **alarm** gombot az ébresztési beállításokba lépéshez. A **volume gomb** elforgatásával válassza ki a két elérhető ébresztés egyikét, amelyet be szeretne állítani, majd hagyja jóvá a **volume gomb** megnyomásával.

2. LÉPÉS: Válassza az **[alarm on]** (ébredtés be) lehetőséget a kiválasztott ébresztés bekapcsolásához, és folytassa az ébresztés beállításával. Az **[alarm off]** (ébredtés ki) lehetőséget választva kikapcsolja a jelenlegi ébresztést.

3. LÉPÉS: Állítsa be az ébresztési időt. Az értékeket a **volume gomb** elforgatásával változtathatja meg. Nyomja meg a **volume gombot** az érték mentéséhez. Az érték mentése után a következő számblokk automatikusan kiválasztódik. Ismétlje meg az előző lépéseket az értékek beállításához.

4. LÉPÉS: Használja a **volume gombot** az ébresztési forrás kiválasztásához. Elérhető lehetőségek: **[DAB]**, **[FM]**, **[buzzer]** (hangjelzés).

5. LÉPÉS: Az ébresztéshez használt rádióállomást itt adhatja meg. Az utolsó hallgatott állomás vagy a kedvencek közé mentett állomások itt lesznek elérhetőek. Ez a hangjelzés módra nem vonatkozik.

6. LÉPÉS: Itt válassza ki, mely napokon legyen bekapcsolva az ébresztés. A következő beállítások érhetőek el: **[once]** (egyszer) / **[daily]** (naponta) / **[weekends]** (hétvégéken) / **[weekdays]** (hétköznapokon). A **[once]** (egyszer) kiválasztásakor a készülék kéri az ébresztés dátumának megadását.

Az összes beállítás elvégzése után megerősítésként rövid ideig megjelenik az **[alarm stored]** (ébredtés tárolva) szöveg a kijelzőn. Az óra bal oldalán található kijelzőn egy csengő szimbólum jelenik meg, és az 1-es vagy 2-es szám, amely a jelenleg beállított ébresztőt jelzi.

Amikor az ébresztést hallja, megnyomhatja a **volume gombot** a szundi funkció bekapcsolásához. Az ébresztés kikapcsolásához nyomja meg a **power gombot**.

Megjegyzés: Az ébresztés funkció csak akkor aktív, ha a rádió készenléti vagy működési módban van. Az ébresztő nem kapcsol be, ha a rádió teljesen ki van kapcsolva.

### 9.1 További ébresztési beállítások

Az ébresztéshez további beállítások állnak rendelkezésre. Ezeket elérheti a **menu** gomb, majd a **[system settings]** (rendszerbeállítások) és az **[alarm settings]** (ébredtési beállítások) kiválasztásával.

1. LÉPÉS: Az ébresztési időtartam megadásához használja a **volume gombot**. Elérhető lehetőségek: 1, 5, 10, 15, 30 perc.

2. LÉPÉS: A szundítás időtartamának beállításához használja a **volume gombot**. Elérhető lehetőségek: 5, 10, 15, 20, 30 perc. Az ébresztés megszólalásakor a **volume gomb** megnyomásával bekapcsolhatja a szundítás funkciót, amely ideiglenesen elnémitja az ébredtést.

3. LÉPÉS: Itt állítsa be a kívánt ébresztési hangertőt.

Megjegyzés: Ezek a beállítások mindkét ébredtésre vonatkoznak.

## 10 Alvásidőzítő

Ezzel a funkcióval a rádiót automatikusan készenléti módba válthatja egy meghatározott idő elteltével. Ehhez nyomja meg a **menu** gombot, és válassza a **[system settings]** (rendszerbeállítások), majd a **[sleep]** (alvás) lehetőséget. Majd válassza ki az egyik rendelkezésre álló lehetőséget, és hagyja jóvá választását a **volume gombbal**. 15, 30, 45, 60 vagy 90 perc közül választhat. A **[sleep off]** (alvás ki) választásával törli az előzőleg megadott időtartamot.

A kijelző bal felső sarkában megjelenik egy kisméretű óra ikon, ami azt jelzi, hogy az alvásidőzítő be van kapcsolva.

## 11 Dátum és idő beállításai

Az idő és dátum beállításai megadhatók a **[time/date]** (idő/dátum) menüben, amely a **[system settings]** (rendszerbeállítások)

menüben érhető el. A következő beállítások érhetőek el:

### 11.1 Manuális beállítás

A **[manual adjustment]** (manuális beállítás) menüben megadhatja manuálisan az időt és a dátumot. Az értékeket a **volume gomb** elforgatásával változtathatja meg. Nyomja meg a **volume gombot** az érték mentéséhez. Az érték mentése után a következő számblokk automatikusan kiválasztódik. Ismétlje meg az előző lépéseket a dátum és idő összes értékének beállításához.

Megjegyzés: A készülék a dátumot és az időt automatikusan lekéri és frissíti a DAB/FM rádiójelből. Ha szeretné manuálisan beállítani a dátumot és az időt, ki kell kapcsolnia az automatikus frissítést. Lásd 11.4 fejezet

### 11.2 12/24 órás formátum

A **[12/24h format]** (12/24 órás formátum) menüben megadhatja, hogy az óra 12 vagy 24 órás formátumban jelenjen meg. Válassza ki a kívánt lehetőséget a **volume gomb** elforgatásával, majd hagyja jóvá a **volume gomb** megnyomásával. A jelenleg kiválasztott lehetőséget **[\*]** jelöli.

### 11.3 Dátumformátum

A **[date format]** (dátumformátum) menüben megadhatja, hogyan jelenjen meg a dátum a rádión. Nap-hónap-év vagy hónap-nap-év. A jelenleg kiválasztott lehetőséget **[\*]** jelöli.

Megjegyzés: FM vagy DAB rádió hallgatása közben megjelenítheti a dátumot az **info** gomb ismételt megnyomásával. A dátum akkor is megjelenik, amikor a rádió készenléti módban van.

### 11.4 Automatikus frissítés

Az **[auto update]** (automatikus frissítés) menüben megadhatja a forrást, ahonnan az időt és a dátumot frissíti. A következő beállítások érhetőek el:

**[from FM + DAB]** (FM + DAB forrásból): Az időt és a dátumot a DAB vagy az FM rádióadásból frissíti, amelyik elérhető.

**[from DAB]** (DAB-ból): Az időt és a dátumot csak a DAB rádióadásból frissíti.

**[from FM]** (FM-ből): Az időt és a dátumot csak az FM rádióadásból frissíti.

**[off]** (ki): Az időt és a dátumot manuálisan kell beállítania.

A jelenleg kiválasztott lehetőséget **[\*]** jelöli.

## 12 Kijelző beállításai

A kijelző beállításai megadhatja az alapértelmezett fényerőt, és beállíthatja a kijelző elhalványítási idejét.

Nyomja meg a **menu** gombot, és válassza ki a **[system settings]** (rendszerbeállítások), majd a **[display settings]** (kijelző beállításai) lehetőséget. A következő beállítások érhetőek el:

**[dimming]** (halványítás): Ezt a lehetőséget választva beállíthatja azt az időtartamot, melynek elteltével a kijelző automatikusan alacsonyabb fényerőre vált.

Lehetőségek: **[off / 10 / 20 / 30 / 45 / 60 / 90 / 120 / 180 seconds]**

Az **[off]** (ki) azt jelenti, hogy a rádió kijelzője mindig az alapértelmezett fényerővel világít.

A halványítás kívánt bekapcsolási idejének kiválasztása után meg kell adnia, hogyan halványítja el a kijelzőt.

**[low]** (alacsony) – A beállított idő eltelté után a kijelző automatikusan alacsony fényerőre vált.

**[display off]** (kijelző ki) – A beállított idő eltelté után a kijelző teljesen kikapcsol.

Megjegyzés: A kijelző visszakapcsolásához nyomja meg bármely gombot a rádión.

**[brightness]** (fényerő): A kijelző alapértelmezett fényereje. Lehetőségek: **[high]** (magas) / **[medium]** (közepes) / **[low]** (alacsony)

## 13 Hangszínszabályzó

A hangszínszabályzóval beállíthatja a rádió hangját. Előre megadott beállítások közül választhat. Kérjük, folytassa az alábbiak szerint:

Nyomja meg a **menu** gombot, válassza a **[system settings]** (rendszerbeállítások), majd az **[EQ]** lehetőséget. Kiválaszthat egy hangprofilt a **volume gomb** elforgatásával, majd jóváhagyhatja a **volume gomb** megnyomásával. A következő profilok érhetőek el: **[Neutral]** (Semleges) / **[Classic]** (Klasszikus) / **[Pop]** / **[Rock]** / **[Speech]** (Beszéd)

## 14 Vészhelyzeti figyelmeztető funkció (EWF)

Ez a rádió támogatja a vészhelyzeti figyelmeztető funkciót (EWF). Ha egy olyan régióban, ahol a rádió DAB jelet fog, műszaki vagy természeti katasztrófa történik, a Katasztrófavédelmi hatóság vészjelzést aktivál, amely a szokásos programszolgáltatások műsorának helyébe lép.

Ha a rádió készenléti módjában történik az EWF aktiválása, a rádió automatikusan felébred, és lejátssza a vészjelzést.

EWF vészjelzés közben a kijelző további szöveges információt is megjelenít.

Az EWF funkció beállításához nyomja meg a **menu** gombot, és válassza a **[system settings]** (rendszerbeállítások), majd az **[emergency warning]** (vészhelyzeti figyelmeztetés) lehetőséget. A **volume gomb** elforgatásával a következő lehetőségek közül választhat:

**[warning only]** (csak figyelmeztetés): Az EWF vészjelzést csak hivatalos figyelmeztetések aktiválják.

**[no warning]** (nincs figyelmeztetés): Az EWF ki van kapcsolva. Vészhelyzetben nem aktiválódik a vészjelzés.

**[warning + test]** (figyelmeztetés + teszt): Hivatalos figyelmeztetés és tesztfigyelmeztetés közben a vészjelzés aktiválódik.

Megjegyzés: A funkció elérhetősége az országtól/régiótól függ.

## 15 Nyelv

A **[language]** (nyelv) menüben megadhatja a rádió menüjének nyelvét.

Nyomja meg a **menu** gombot, és válassza a **[system settings]** (rendszerbeállítások), majd a **[language]** (nyelv) lehetőséget. Nyelvet a **volume gomb** elforgatásával, majd a **volume gomb** megnyomásával választhat. Az alábbi nyelvek érhetőek el: Angol, német, olasz, francia, spanyol, holland.

A menü jelenleg kiválasztott nyelvét **[\*]** jelöli.

## 16 Gyári beállítások visszaállítása

Nyomja meg a **menu** gombot, válassza a **[system settings]** (rendszerbeállítások), majd a **[factory reset]** (gyári beállítások visszaállítása) lehetőséget. A rádió szállításkori állapotának visszaállításához válassza a **[yes]** (igen) menüpontot a **volume gomb** elforgatásával.

Figyelem! Minden korábbi beállítás törlődik. Ha a **[no]** (nem) lehetőséget választja, a folyamat megszakad.

Megjegyzés: Mindenképpen állítsa vissza a rádiót a szállításkori állapotába, mielőtt továbbadná (pl. eladná, átadná másnak vagy elhelyezné hulladékként).

## 17 Szoftververzió

A firmware jelenlegi verziójának eléréséhez nyomja meg a **menu** gombot, és válassza a **[system settings]** (rendszerbeállítások), majd a **[SW version]** (Szoftververzió lehetőséget). A szoftver verziószáma megjelenik a kijelzőn. Fontos, hogy ez az információ a rendelkezésére álljon, amikor az ügyfélszolgá-

lathoz fordul. A szoftververzió menüből való kilépéshez csak nyomja meg a **back** (vissza) gombot.

## 18 Fejhallgató

Ha szeretne privát módon rádiót hallgatni, csatlakoztathat fejhallgatót a rádió hátlapján található fejhallgató-csatlakozóhoz. Mielőtt azonban a fejhallgatót a fülére illesztené, nem felejtse el halkra állítani a hangerőt, hogy elkerülje a kellemetlenséget vagy a halláskárosodást.

A fejhallgató bedugása után a rádió beépített hangszórói automatikusan elnémulnak, és a hangot csak a fejhallgatóból fogja hallani. Ha ismét a rádió hangszóróin szeretne rádiót hallgatni, egyszerűen csak húzza ki a fejhallgatót.

## 19 Alkalmazások

Szkennelje be telefonjával az alábbi QR-kódot, és töltsse le az ajánlott alkalmazást.



A "my Loewe" alkalmazás egy belépési pont a Loewe világába, és hozzáférést biztosít a Loewe termékek összes használati útmutatójához.

## 20 Hibaelhárítás

A készülék hibás működése esetén az ügyfélszolgálat hívása előtt javasolt az alábbiak ellenőrzése.

Probléma	A hiba lehetséges oka	Megoldás/megjegyzés
<b>Nem lehet bekapcsolni a rádiót.</b>	<ul style="list-style-type: none"> <li>a. Lehet, hogy nagyon alacsony az akkumulátor töltöttsége.</li> <li>b. Előfordulhat, hogy a rádió teljesen lemerült.</li> </ul>	<ul style="list-style-type: none"> <li>a. Töltse fel a rádiót.</li> <li>b. Tartsa nyomva a készenléti gombot a rádió bekapcsolásához. A készenléti gomb rövid megnyomásával nem kapcsolja be a rádiót.</li> </ul>
<b>Nincs hang</b>	<ul style="list-style-type: none"> <li>a. A hang némítva van</li> <li>b. A hangerőt a minimumra állította.</li> <li>c. Nem megfelelő forrást választott.</li> <li>d. A DAB jel vétele gyenge.</li> <li>e. A Bluetooth forrás szünetel.</li> <li>f. A Bluetooth nincs társítva.</li> </ul>	<ul style="list-style-type: none"> <li>a. Nyomja meg a hangerő gombot, hogy a rádió ne legyen némított állapotban.</li> <li>b. Állítsa be a hangerőt a megfelelő erősségűre.</li> <li>c. Ellenőrizze, hogy a kívánt forrás van-e kiválasztva.</li> <li>d. Helyezze át a rádiót, vagy állítson be másik állomást.</li> <li>e. Nyomja meg a hangerő gombot a lejátszás folytatásához.</li> <li>f. Hallgatás előtt társítsa a készüléket a rádióhoz.</li> </ul>
<b>Problémák a rádióvétellel</b>	<ul style="list-style-type: none"> <li>a. Lehet, hogy rossz irányban áll az antenna.</li> <li>b. A vevő egy olyan helyen van, ahol gyenge vagy nincs jel. Előfordulhat, hogy a közelben más elektromos készülékek zavarják a vételt.</li> <li>c. A hely nem alkalmas DAB+ jelek vételére.</li> </ul>	<ul style="list-style-type: none"> <li>a. Állítsa más irányba az antennát.</li> <li>b. Keressen alkalmasabb helyet.</li> <li>c. Ellenőrizze, hogy a földrajzi hely lefedett-e DAB+ sugárzással.</li> </ul>
<b>A rádió nem látható a Bluetooth társítása közben</b>	A rádió nincs Bluetooth-társítási módban.	Váltás át a rádióforrást Bluetooth módra, és indítsa el a társítást. Várjon néhány másodpercig, hogy a rádió megjelenjen a telefonján.
<b>Nem lehet feltölteni a rádiót</b>	Nem kompatibilis USB-töltőt használ.	A mellékelt töltőt használja.

## Ártalmatlanítás

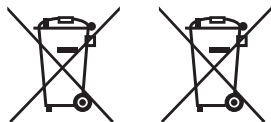

Használt elektromos és elektronikus berendezések és elemek ártalmatlanítása.

A terméken vagy a csomagoláson található áthúzott kerek kuka jelzés azt jelöli, hogy a terméket nem szabad a szokásos háztartási hulladékként kezelni, hanem az elektromos és elektronikus berendezések és elemek újrahasznosítására szolgáló gyűjtőhelyre kell visszavinni. A termék hulladékként való elhelyezése előtt az akkumulátor eltávolításának elvégzéséhez a Loewe honlapján talál útmutatót. Azzal, hogy segít a termék megfelelő ártalmatlanításában, Ön védi a környezetet és embertársai egészségét. A nem megfelelő vagy helytelen ártalmatlanítás veszélyezteti a környezetet és az emberi egészséget. A termék újrahasznosításával kapcsolatos további információkért forduljon a helyi hatóságokhoz vagy a települési hulladékkezelőhöz. Figyelem! Az akkumulátor szimbólum alatti "Pb" jel azt jelzi, hogy ez az elem ólmot tartalmaz.

## Műszaki adatok

<b>Audio</b>	
Akuszti hangszóró koncepció	zárt + passzív membránok
Csatornakonfiguráció (hangszóró-elrendezés)	2.0 (sztereó)
Kimenet (szinuszos watt / zene)	14 / 28
Hangszórómembrán (aktív + passzív)	2 (2x 2.5")
Tájolás elülső/oldalsó/felső/hátsó	● / — / — / —
2 csatornás átmenet	●
D osztályú erősítő	●
Frekvenciatartomány (Hz)	80-20 000
Különálló basszus- és magashangvezérlés / hangerő	● (EQ beállítások)
<b>Kijelző</b>	
Képernyőfelbontás (pixel)	több szegmens
Kijelzőtechnológia	LCD (szabályozható kijelző)
Képernyőátmérő (cm/hüvelyk)	7.0 / 2.7
<b>Vétel</b>	
III-as DAB-vételi sáv (MHz) / EWF	174.9 - 239.2 / ●
UKW (analóg FM rádió) / RDS	87.5 - 108.0 / ●
<b>Használat</b>	
Okos alkalmazások (összes: Android + iOS)	my Loewe alkalmazás
<b>Multimédia</b>	
Bluetooth zenelejátszó	●
FM / DAB+ / internetrádió	● / ● / —
<b>Csatlakozás és interfészek</b>	
USB	1 x USB-C (töltés)
Bluetooth	●
Fejhallgató ki	●
Antenna IEC	● (rögzített távcső)
Kensington lópásgátló zár	●
<b>Hálózat</b>	
Bluetooth szabvány	5.0
Bluetooth tápellátás (max. mW)	<3
Bluetooth frekvenciatartomány	2.4 GHz
Bluetooth protokollok	A2DP SNK, AVRCP
<b>Áram</b>	
Váltóáramú hálózati feszültség	100–240V, 50/60 Hz
Készenléti áramfogyasztás <sup>1)</sup> / hálózati készenlét (watt)	<0.75 / —
<b>Hordozhatóság</b>	
Akkumulátor típusa	7.4V / 2200mAh
Töltőáram	9V, 2A
Töltési idő	3h
Lejátszási idő	12–14h @ 60dB
<b>Környezet</b>	
Környezeti hőmérséklet működés közben	5–40° C
Relatív páratartalom (nem lecsapódó)	35–90%
<b>Méret</b>	
Súly (kb. kg) standard kiegészítő megoldással / megoldás nélkül	1.2
Sz* x Ma x Mé (kb. cm) kiegészítő megoldás nélkül (*jelzőszalóval)	21.1 x 13.2 x 6.8
<b>Csomag tartalma</b>	
Kézikönyv/tápkábel	● / USB-C kábel (90 cm)
Egyéb	USB-C tápegység (EU, UK, AUS)

● = elérhető — = nem érhető el

A műszaki jellemzők és a szállítási feltételek értesítés nélkül változhatnak. A termékportfólió az országtól függően eltérő lehet és változhat. Az összes szervizügyet egyedien kezeljük.

<sup>1)</sup> Az eredeti tápadapter használatakor.

## Hvala

što ste izabrali Loewe proizvod. Zahvalni smo vam što ste nam klijent. U Loewe, kombinujemo najviše standarde tehnologije, dizajna i korisničke otvorenosti. Ovo jednako važi za TV, audio i dodatke. Nijedna tehnologija ili dizajn ne dostiže krajnji ishod sam po sebi, ali zajedno treba da olakšaju najveće moguće audio i vizuelno iskustvo za našeg klijenta.

Naš dizajn nije vođen kratkoročnim, modernim trendovima. Zbog svega toga, kupili smo deo visoko kvalitetne opreme, u kojoj želite da uživate sutra i sledećeg dana.

## Sadržaj

Opseg dostave .....	274
Položaj oznake za ocenjivanje .....	274
1 Važna bezbednosna uputstva .....	275
2 Komponente glavne jedinice .....	277
3 Ponovno punjenje baterije .....	278
4 Prvo pokretanje .....	278
5 Osnovno rukovanje .....	278
6 Digitalni radio (DAB+) .....	278
7 FM radio .....	279
8 Bluetooth audio .....	279
9 Podešavanja za alarm .....	280
10 Tajmer spavanja.....	280
11 Podešavanja datuma i vremena ...	280
12 Podešavanje prikaza .....	280
13 Ekvilajzer .....	281
14 Funkcionalnost hitnog upozorenja (EWF) .....	281
15 Jezik.....	281
16 Fabričko ponovno podešavanje ...	281
17 Verzija softvera .....	281
18 Slušalice .....	281
19 Aplikacije .....	281
20 Rešavanje problema.....	282
Uklanjanje.....	282

## Opseg dostave

Pažljivo otpakujte uređaj i postarajte se da svi dodaci budu prisutni:

- Loewe radio.frekvencija
- Dovod napajanja (USB-C PD) sa 3 međusobno promenljive glave utikača za Veliku Britaniju, tržište centralne Evrope i Australiju
- USB-C kabl
- Vodič za brzi početak
- Bezbednosna uputstva
- List za tehničke podatke

## Položaj oznake za ocenjivanje

Oznake sa brojem modela i naponom za rukovanje mogu da se nađu na dnu proizvoda.



# 1 Važna bezbednosna uputstva

Pažljivo pročitajte ovu stranu da biste se postarali da postoji bezbedno rukovanje uređajem.

Sledite sva bezbednosna i radna uputstva kada koristite ovaj proizvod.

Treba da čuvate bezbednosna i radna uputstva zarad buduće reference.

Treba da sledite sva upozorenja koja se nalaze na proizvodu i koja su navedena u uputstvima za rad.

## Objašnjenje simbola

 Ovaj simbol navodi rizike koje izazivaju visoki naponi.

 Ovaj simbol je da upozori korisnika na druge, specifičnije rizike.

 Ovaj simbol navodi opasnosti koje izaziva razvoj požara.

## 1.1 Instalacija

### 1.1.1 Položaj

Stavite jedinicu na stabilnu, ravnu površinu.

### 1.1.2 Kablovi

Postavite kabl za punjenje na takav način da ne može da se ošteti. Kabl ne sme da bude nagnut ili postavljen preko oštih objekata, da se na njemu stoji ili da je izložen hemikalijama.

### 1.1.3 Okolina

Uređaj je dizajniran za suve prostorije (dnevne sobe i kancelarijski prostor). Ne sme da se koristi u prostorijama sa visokim nivoom vlažnosti (npr. kupatilo, sauna) ili napolju.

Kada koristite uređaj, postarajte se da je zaštićen od vlažnosti (voda koja curi ili prska ili kondenzacija).

### 1.1.4 Ne koristite ovaj uređaj blizu vode

 Uređaj ne sme nikada da se izloži kapima vode ili prskanju vode, kao što su one pronađene blizu kade, lavabo, mokrog podruma ili bazena. Nikada ne postavljajte kontejnere napunjene tečnošću, kao što su vaze sa cvećem, na uređaj.

## 1.1.5 Ventilacija



Ulazi i otvori u kućištu koriste se za ventilaciju uređaja da bi se postiglo odgovorno rukovanje uređajem i za zaštitu uređaja od pregrevanja. Ne blokirajte rupe za ventilaciju. Instalirajte uređaj prema uputstvima proizvođača. Nikada ne blokirajte rupe za ventilaciju tako što ćete staviti uređaj na kauč, tepih ili slične mekane površine. Ovaj uređaj ne treba instalirati na police ili ugrađene garderobere osim ako ne postoji adekvatna ventilacija.

## 1.1.6 Toplota



Ne instalirajte uređaj blizu vrućih površina, kao što su radijatori, grejači, peći ili drugi uređaji. Nikada ne ostavljajte objekte sa otvorenim plamenom, kao što su sveće na ili u blizinu uređaja. Instalirane baterije ne treba da budu izložene preteranoj toploti kao što je direktno sunčano svetlo ili otvoren plamen.

## 1.1.7 Dodaci

Koristite samo dodatke navedene od proizvođača.

## 1.2 Korišćenje

### 1.2.1 Nameravano korišćenje

Ovaj uređaj je isključivo za korišćenje za prijem i reprodukciju zvučnih signala. Može da se koristi kao stacionarni radio povezan na izlaz napajanja za neprekidan rad ili kao prenosivi radio koji radi putem ugrađene baterije, dopuštajući laku prenosivost.

Uređaj podržava i FM i DAB radio signale. Pored toga, pruža Bluetooth povezivanje, dopuštajući vam da ga uparite sa mobilnim uređajem i transformišete ga u Bluetooth zvučnik.

### 1.2.2 Preopterećenje



Nikada ne preopterećujte glavne utičnice koristeći više utičnica, u suprotnom postoji rizik od požara.

### 1.2.3 Nevreme sa grmljavinom



Uređaj treba da se isključi iz glavnog napajanja u toku oluje sa grmljavinom i ako se ne koristi duži vremenski period.

## 1.2.4 Ulaz stranog dela i tečnosti



Budite pažljivi da ne dozvolite stranom telu ili tečnosti da uđe u ovaj uređaj putem rupa na ventilaciji, u suprotnom može da dođe u kontakt sa komponentama visokog napona ili kratkog spoja što dovodi do požara ili strujnog udara.

## 1.2.5 Rizici u vezi sa visokim naponom



Za sprečavanje mogućeg oštećenja sluha, ne slušajte pri visokoj jačini duži vremenski period.

## 1.2.6 Isključivanje sa dovoda napajanja

Dugme za napajanje koje možda postoji ne isključuje u potpunosti dovod napajanja. Da biste skroz isključili uređaj iz glavnog utikača, isključite glavni kabl iz utikača.

Glavnom kابلu može lako da se pristupi tako da jedinica može da se isključi iz glavnog napajanja u bilo kom trenutku.

## 1.3 Održavanje

### 1.3.1 Održavanje uređaja

Nikada ne pokušavajte da izvršite održavanje ovog uređaja sami, jer će delovi uživo biti izloženi putem otvora ili uklanjanja poklopaca, čiji sadržaj može da bude opasan. Ostavite održavanje kvalifikovanom servisnom zaposlenom.

### 1.3.2 Očistite samo suvom krpom!

Isključite glavne adaptere ovog uređaja iz glavnog utikača pre čišćenja ovog proizvoda. Nikada ne koristite tačne deterdžente za čišćenje ili sprejeve za čišćenje. Koristite samo mokru krpuz za čišćenje.

## 1.4 Briga o bateriji

Ako ne koristite proizvod duži vremenski period, postarajte se da ga napunite najmanje jednom mesečno da biste održali njegov učinak.

## 1.5 Punjive baterije



Punjive baterije su potrošni delovi i ne mogu da budu pokrivene garancijom.

Punjive baterije sa greškom ne mogu da se zamene od strane klijenta. U slučaju punjivih baterija sa greškom, kontaktirajte lokalnog prodavca.

**POZOR:** Nepravilno stavljanje (obrnuto napon/kratak spoj) litijum-jonskih punjivih baterija izaziva rizik od eksplozije. Zamenite punjive baterije samo sa identičnim ili sličnim tipom.

## EU Deklaracija o usaglašavanju

Ovim Loewe Technology GmbH izjavljuje da ovaj proizvod ispunjava važne zahteve i druge bitne mere Direktive 2014/53/EU i sve primenljive EU direktive.

Možete da pronađete kompletnu deklaraciju o usaglašenosti u izboru proizvoda na: [www.loewe.tv/int/support](http://www.loewe.tv/int/support)

Ovaj proizvod može da se koristi u svim zemljama članicama EU.

## 1.6 Popravka

### 1.6.1 Štete koje zahtevaju popravku

Popravke može da izvrši samo kvalifikovan servisni centar. Popravka je potrebna ako je uređaj oštećen, ako tečnost uđe u uređaj, ako objekti uđu u uređaj, ako je uređaj izložen kiši ili vlazi, kada prestane pravilno da radi ili je pao.

### 1.6.2 Za minimiziranje rizika od strujnog udara.

Ne uklanjajte šrafove, poklopce ili delove tela.

## 1.7 Funkcija automatskog čuvanja energije

Uređaj je opremljen funkcijom automatskog čuvanja energije. Ovo funkcija čuvanja napajanja postavlja jedinicu u režim pripravnosti kada je jedinica na nečujnom ili je reprodukcija pauzirana produženi vremenski period.

## 2 Komponente glavne jedinice

### 2.1 Glavna strana

- Dugme za napajanje** – Dugo pritisnite da uključite ili isključite radio. Kada je radio uključen, kratko pritisnjanje stavlja radio u režim pripravnosti. Kada je radio u režimu pripravnosti, kratko pritisnite da ga uključite.
- Izvor** – Pritisnite da promenite izvor ulaza. Prevucite između DAB, FM i Bluetooth režima.
- Alarm** – Unesite podešavanja alarma.
- Unapred podešena dugmad – U radio režimu: kratko pritisnite da ponovo primenite omiljenu radio stanicu. Pritisnite i držite da čuvate trenutnu radio stanicu.
- <** – U DAB radio režimu: kratko pritisnite da pređete na prethodno sačuvanu stanicu.  
U FM režimu: kratko pritisnite da pređete na prethodnu sačuvanu stanicu. Dugo pritisnite da skenirate za stanicu sa nižom frekvencijom.  
U Bluetooth režimu: preskočite na prethodnu numeru.

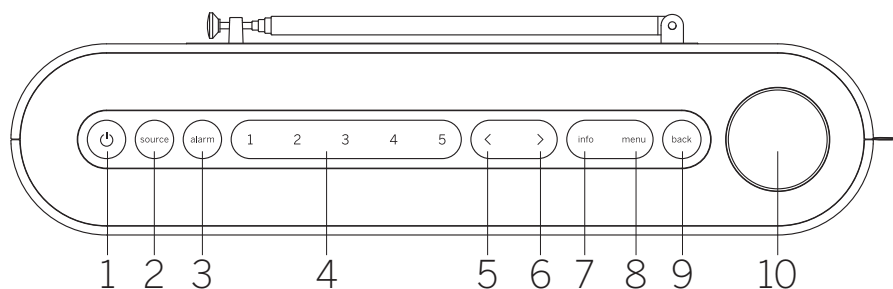

- >** – U DAB radio režimu: kratko pritisnite da pređete na sledeću sačuvanu stanicu.  
U FM radio režimu: kratko pritisnite da pređete na sledeću sačuvanu stanicu. Dugo pritisnite da skenirate za stanicu sa većom frekvencijom.  
U Bluetooth režimu: preskočite na sledeću numeru.
- Info** – Prevucite informacije prikazane na prikazu.
- Meni** – Uđite u meni podešavanja.
- Nazad** – Vratite se nazad u meni ili izađite iz menija.
- Dugme jačine**  
U radio režimu: pritisnite nečujno/poništi nečujno.  
U Bluetooth režimu: pritisnite za reprodukciju/pauzu.  
Svi izvori: Rotirajte u smeru kazaljke na satu da povećate nivo jačine. Rotirajte suprotno od kazaljke na satu da smanjite nivo jačine.  
Dok ste u meniju: Pritisnite da uđete u podmeni ili da potvrdite izbor. Rotirajte da upravljate između stavki menija.

### 2.2 Prednja strana

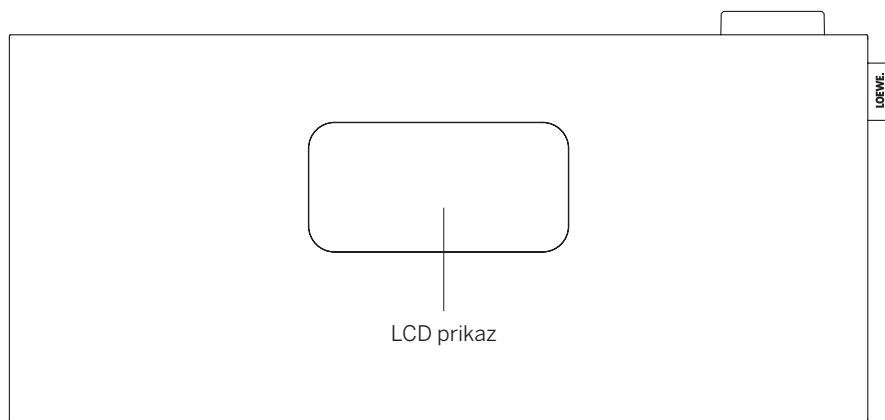

### 2.3 Zadnja strana

- Teleskopska antena**
- USB-C ulaz** – povežite USB PD dovod napajanja. PD adapter će dostaviti 9 V da ponovo napuni bateriju.
- 3,5 mm izlaz za slušalice**
- Kensington brava** 

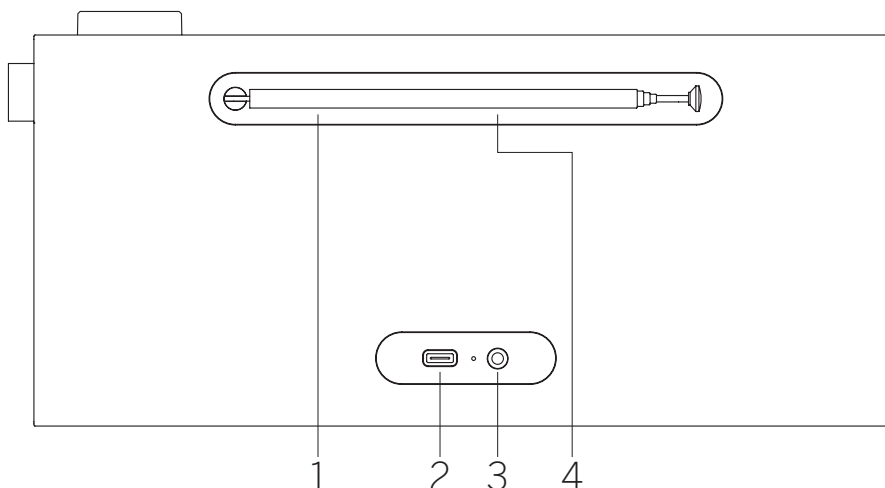

## 2.4 Simboli za prikaz

Radio prikaz sadrži različite simbole koji se uključuju kada njihove odgovarajuće funkcije budu korišćene.

1. Indikator jačine
2. Aktivan tajmer spavanja
3. Aktivan alarm
4. Aktivno spavanje
5. AM/PM indikator za 12-časovni format vremena
6. DAB radio izvor
7. FM radio izvor
8. Indikator jačine signala
9. Primanje stereo radio signala
10. Nivo baterije

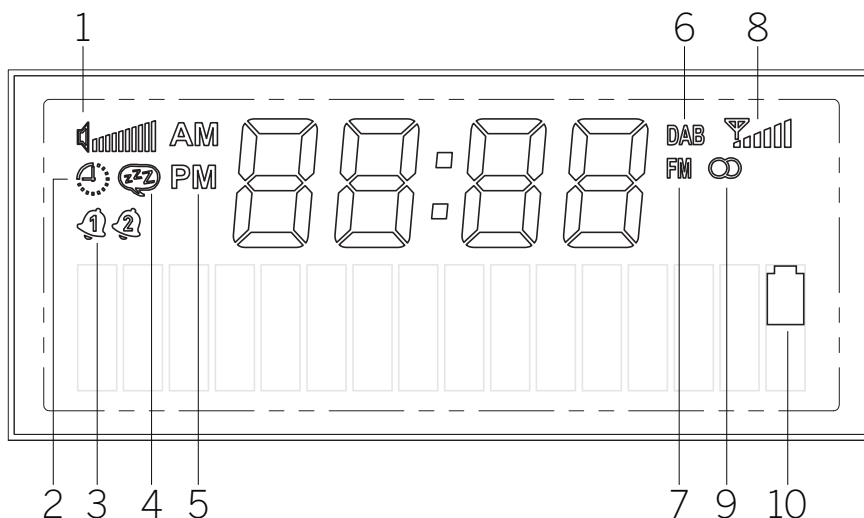

## 3 Ponovno punjenje baterije

Ovaj prenosivi radio ima ugrađenu punjivu litijum-jonsku bateriju i može da radi bez uključivanja u izlaz napajanja. Možete da proverite status baterije na prednjem LCD prikazu .

Da ponovo napunite bateriju, povežite dovod dostavljenog napajanja na radio USB ulaz na zadnjoj strani. Ova kombinacija takođe dostavlja najbolji radio prijem. Zatim uključite dovod napajanja u izlaz za napajanje. Može da potraje do 3 sata da se skroz napuni baterija.

Upozorenje: Koristite samo dostavljen dovod napajanja, ili dovod napajanja obeležen kao USB-C PD koji može da dostavi 9 V i najmanje 10 W.

## 4 Prvo pokretanje

Produžite teleskopsku antenu.

Pritisnite i držite **dugme za napajanje** na radiju da ga uključite. Ako prvi put koristite uređaj, otići će u DAB režim i automatski započeti pretraživanje za dostupne stanice.

Sat će se automatski ažurirati na trenutno vreme.

Ako je spisak stanice prazan nakon skeniranja, DAB radio stanice možda neće biti dostupne u području ili antena nije produžena. Probajte da ponovo pronađete i ponovite automatsko skeniranje.

## 5 Osnovno rukovanje

### 5.1 Uključivanje / isključivanje

Da biste uključili ili isključili radio, pritisnite i držite **dugme za napajanje** na nekoliko sekundi. Kada je radio uključen, brzo

pritisnjanje istog dugmeta će ga staviti u režim pripravnosti. Da biste ga ponovo uključili iz režima pripravnosti, samo pritisnite dugme napajanja na kratko. U suprotnom, možete da probudite radio iz pripravnosti pritiskajući **dugme jačine**.

Napomena: Ako je radio utišan ili ne prima signal 15 minuta, automatski će otići u režim pripravnosti. Kada je radio u režimu pripravnosti i napaja ga samo baterija, skroz će se isključiti nakon 60 minuta (osim ako alarm nije programiran). Ako radio napaja adapter za napajanje, ostaće u režimu pripravnosti.

### 5.2 Prilagođavanje jačine i opcije bez zvuka

Možete da prilagodite jačinu tako što ćete okrenuti **dugme jačine** na uređaju. Pritisnjanje **dugmeta jačine** stavlja radio na nečujno. Ponovno pritisnjanje dugmeta će povratiti originalnu jačinu. U Bluetooth režimu, pritisnjanje **dugmeta jačine** će pauzirati ili ponovo pokrenuti trenutnu numeru.

### 5.3 Dodatne informacije

Ako neprekidno pritisnete **info** dugme na uređaju, u zavisnosti od izvora i stanice, dodatne informacije mogu da se prikažu.

### 5.4 Prebacivanje izvora

Pritisnite dugme **izvor** neprekidno da se prebacite između izvora: DAB, FM, Bluetooth.

### 5.5 Navigacija glavnim menijem

Pritisnite dugme **meni** da otvorite glavni meni. Rotirajte **dugme jačine** da se prebacite

između stavki menija. Pritisnite **dugme jačine** da uđete u izabranu stavku menija ili potvrdite izabranu opciju. Pritisnite dugme **nazad** da uđete u meni ponovo.

## 6 Digitalni radio (DAB+)

Da biste primili digitalni radio, postarajte se da antena radija bude produžena.

Pritisnite dugme **izvor** neprekidno dok ne vidite **[DAB]** na prikazu.

### 6.1 Skeniranje stanice

Da biste pretražili stanicu, možete da počnete sa automatskim pretraživanjem.

Da biste ovo uradili, pritisnite dugme **meni** na vrhu radija da prikazete glavni meni. Rotirajući **dugme jačine** idite na **[puno skeniranje]** i potvrdite izbor pritiskajući **dugme jačine**. **[skeniranje...]** pojavljuje se na prikazu, kao i broj stanica pronađenih trenutno i odgovarajuća traka progresa. Stanice su onda sačuvane u azbučnom redu.

### 6.2 Manuelno podešavanje

Napomena: Ansambl se odnose na grupe radio stanica koje emituju specifičnu frekvenciju u specifičnom geografskom području. Svaki ansambl se sastoji od više stanica koje emituju svoje signale zajedno, dopuštajući slušaocu da se uključi u bilo koji od njih.

Možete manuelno da se uključite u ansambl koristeći dugme **meni** na uređaju. Nakon izbora **[manuelno podešavanje]**, možete da izaberete željeni blok/frekvenciju i potvrdite svoj izbor pritiskajući **dugme jačine**. Radio će prikazati prikaz informacije o ansamblu,

uključujući jačinu signala i navesti stanice u okviru ansambla.

Ako se radio uspešno uključi u novi ansambl, on će automatski sačuvati sve stanice u okviru ansambla na listi stanice. Međutim, ako se nijedna stanica ne pronađe, možete da se vratite na blok/frekkvenciju izbora pritiskajući dugme **nazad**.

### 6.3 Izbor stanice

Naziv trenutno izabrane stanice se pojavljuje na dnu prikaza.

Pritisnite < ili > dugme da biste izabrali prethodnu ili sledeću stanicu na listi.

### 6.4 Lista stanice

Pritisnite dugme **meni** i potvrdite [**lista stanica**] pritiskajući **dugme jačine**. Rotirajte **dugme jačine** da izaberete stanicu i pritisnite je da biste potvrdili. Uređaj počinje automatski da se reprodukuje.

Napomena: Kvalitet prijema stanice zavisi od faktora kao što su vreme, lokacija instalacije i orijentacija antene. Ako stanica sa liste stanica ne može da se primi, promenite orijentaciju antene ili lokaciju radija. Stanice koje ne mogu više da se prime mogu da se uklone sa liste stanica.

### 6.5 Izbrišite stanice koje više ne mogu da se prime

Stanice koje ne mogu više da se prime mogu da se izgrišu sa liste. Da biste ovo uradili, pritisnite dugme **meni** i izaberite [**podešavanje**]. Zatim izaberite [**da**] i ove stanice će se izbrisati. Biranje [**ne**] vas vraća u meni bez brisanja stanica.

### 6.6 Čuvanje DAB stanica na unapred podešenim dugmadima

Na radiju, možete da sačuvate do 5 omiljenih radio stanica koristeći unapred podešena dugmad 1-5 na uređaju. Da biste ovo uradili, izaberite željenu stanicu i pritisnite i držite odgovarajuće unapred podešeno dugme dok se prikaz na pokaže [**sačuvano**]. Unapred podešenom može lako da se pristupi ako se na kratko pritisne odgovarajuće dugme unapred podešenog.

### 6.7 Dinamički opseg kontrole (DRC)

Neke DAB stanice podržavaju DRC, što smanjuje razliku između visokih i niskih tonova.

Sledeća podešavanja su moguća:

**[isključeno]** – DRC je isključen, emitovan DRC će se ignorisati.

**[nisko]** – DRC nivo je podešen na 1/2 poslat od strane stanice za emitovanje.

**[visoko]** – DRC nivo se koristi kao poslat od strane stanice za emotivanje.

Za podešavanje DRC-a, nastavite na sledeći način:

Pritisnite dugme **meni** i izaberite [**DRC**]. Podešavanja za DRC mogu da se promene u sledećem meniju. Trenutno podešavanje je navedeno od strane [**\***].

Napomena: Nisu sve DAB stanice za emitovanje u stanju da koriste DRC funkciju. Ako stanica za emitovanje ne podržava DRC, onda DRC podešavanje u radiju neće imati efekat.

## 7 FM radio

Da biste primili FM radio, postarajte se da antena radija bude produžena.

Pritisnite dugme **izvor** neprekidno dok ne vidite [**FM**] na prikazu.

### 7.1 Skeniranje stanice

Možete automatski da pretražujete FM stanice. Da biste ovo uradili, pritisnite dugme **meni** na vrhu radija da prikazete glavni meni. Rotirajući **dugme jačine** idite na [**puno skeniranje**] i potvrdite izbor pritiskajući **dugme jačine**. [**automatsko skeniranje..**] se pojavljuje na prikazu. Stanice su poredane po frekvenciji.

### 7.2 Skenirajte podešavanja

Možete da koristite ovu funkciju da kontrolišete koje stanice se čuvaju u memoriji u toku automatskog pretraživanja stanice. Birajući opciju [**samo jake stanice**], možete da se postarate da samo stanice sa jakim prijemnim signalom budu sačuvane. Za korišćenje ove funkcije, pritisnite dugme **meni** i izaberite [**skeniranje podešavanja**]. U sledećem meniju, možete da izaberete između [**sve stanice**] i [**samo jake stanice**]. Trenutno podešavanje je označeno zvezdicom [**\***].

### 7.3 Manuelno podešavanje

Dok ste u FM izvoru, pritisnite i držite < ili > dugme da manuelno skenirate stanice sa niskom / jakom frekvencijom.

U suprotnom, možete da pritisnete dugme **meni** da pozovete meni i izaberete [**manuelno podešavanje**]. Zatim rotirajte dugme jačine da promenite frekvenciju. Potvrdite izabranu frekvenciju pritiskajući dugme jačine.

### 7.4 Izbor stanice

Naziv ili frekvencija trenutno izabrane stanice se pojavljuje na dnu prikaza.

Pritisnite < ili > dugme da biste izabrali prethodnu ili sledeću stanicu na listi.

### 7.5 Lista stanice

Pritisnite dugme **meni** i potvrdite [**lista stanica**] pritiskajući **dugme jačine**. Rotirajte **dugme jačine** da izaberete stanicu i pritisnite je da biste potvrdili. Uređaj počinje automatski da se reprodukuje.

Napomena: Kvalitet prijema stanice zavisi od faktora kao što su vreme, lokacija instalacije i orijentacija antene. Ako stanica sa liste stanica ne može da se primi, promenite orijentaciju antene ili lokaciju radija. Stanice koje ne mogu više da se prime mogu da se uklone sa liste stanica.

### 7.6 Čuvanje FM stanica na unapred podešenim dugmadima

Na radiju, možete da sačuvate do 5 omiljenih radio stanica koristeći unapred podešena dugmad 1-5 na uređaju. Da biste ovo uradili, izaberite željenu stanicu i pritisnite i držite odgovarajuće unapred podešeno dugme dok se prikaz na pokaže [**sačuvano**]. Unapred podešenom može lako da se pristupi ako se na kratko pritisne odgovarajuće dugme unapred podešenog.

### 7.7 Mono/Stereo podešavanja

Za stanice sa slabim prijemom, malo poboljšanje kvaliteta može da se postigne ako se prebaci u mono prijem. Da biste ovo uradili, pritisnite dugme **meni** i izaberite [**mono/stereo**]. U sledećem meniju možete da izaberete od ove dve opcije: [**stereo je dozvoljen**] ili [**mono na silu**]. Trenutno podešavanje je identifikovano putem [**\***].

## 8 Bluetooth audio

Da izaberete Bluetooth **izvor**, pritisnite dugme izvora neprekidno dok ne vidite [**Bluetooth**] na prikazu.

### 8.1 Uparivanje Bluetooth uređaja po prvi put

Postarajte se da uređaj koji treba da bude uparen bude uključen a Bluetooth aktiviran. Na radiju promenite izvor na [**Bluetooth**] pritiskajući **izvor** dugme. Tekst [**neupareno**] se pojavljuje na prikazu. Sada otvorite Bluetooth podešavanja na uređaju za uparivanje i počnite pretraživanje za dostupne Bluetooth uređaje ovde. Izaberite



"Loewe radio.frekvencija" da započnete proces uparivanja.

Sada reprodukcija može da se kontroliše putem uređaja.

## 8.2 Uparivanje drugog uređaja

Ako želite da uparite novi uređaj na radiju, morate prvo da isključite trenutno uparen uređaj. Da biste ovo uradili, dugo pritisnite dugme **izvor** na radiju dok uređaj ne bude isključen. Kada nijedan uređaj nije povezan, tekst **[neupareno]** će početi da blješti na prikazu.

Kada isključite prethodni uređaj, možete da nastavite da se uparujete na novi uređaj ako sledite iste korake kao ranije.

## 9 Podešavanja za alarm

Ovaj radio ima 2 odvojena vremena za alarm koja mogu da se individualno prilagode. Pritiskanje dugmeta **alarm** započinje proces podešavanja iz više koraka. Ako naćinite grešku u bilo kom koraku, možete da se vratite u prethodni korak pritiskajući dugme **nazad**.

1. KORAK: Pritisnite dugme **alarm** da uđete u podešavanja alarma. Rotirajući **dugme jaćine** izaberite jedan od dva dostupna alarma koji želite da podesite i potvrdite pritiskanjem **dugmeta jaćine**.

2. KORAK: Izaberite **[ukljućen alarm]** da aktivirate izabrani alarm i nastavite sa podešavanjem alarma. Opcija **[iskljućen alarm]** će iskljućiti trenutni alarm.

3. KORAK: Podesite vreme alarma. Vrednosti mogu da se promene rotirajući **dugme jaćine**. Pritisnite **dugme jaćine** da saćuvate jaćinu. Nakon ćuvanja jaćine, sledeći blok brojeva će se automatski izabrati. Ponovite prethodne korake da podesite sve vrednosti.

4. KORAK: Koristite **dugme jaćine** da izaberete izvor alarma. Opcije su: **[DAB]**, **[FM]**, **[zvućni signal]**.

5. KORAK: Stanica sa kojom treba da se probudite je navedena ovde. Poslednja saslućana stanica ili saćuvane stanice u omiljenim dostupne su ovde. Ovo ne vaći za rećim zvućnog signala.

6. KORAK: Izaberite ovde kojim danima alarm treba da bude aktiviran. Sledeći izbori su dostupni: **[jednom]** / **[svakog dana]** / **[vikendima]** / **[radnim danima]**. Biranje **[jednom]** će od vas traćiti da navedete datum kada alarm treba da se aktivira.

Kada ste naćinili sva podešavanja **[saćuvan alarm]** pojavljuje se na kratko na prikazu kao potvrda. Na prikazu na levoj strani sata, videćete simbol zvona sa brojem 1 ili 2 koji predstavlja trenutno podesen alarm.

Kada se alarm ukljući, možete da pritisnete **dugme jaćine** da aktivirate funkciju spavanja.

Da iskljućite alarm, pritisnite **dugme napajanja**.

Napomena: Rećim alarma je aktivan samo kada je radio u pripravnosti ili rećimu rada. Alarm se neće aktivirati ako je radio skroz iskljućen.

## 9.1 Dodatna podešavanja za alarm

Postoje dodatna podešavanja za alarm. Njima može da se pristupi pritiskajući dugme **meni**, birajući **[podešavanja sistema]** a zatim **[podešavanja alarma]**.

1. KORAK: Koristite **dugme jaćine** da podesite trajanje alarma. Opcije su: 1, 5, 10, 15, 30 minuta.

2. KORAK: Koristite **dugme jaćine** da podesite trajanje spavanja. Opcije su: 5, 10, 15, 20, 30 minuta. Kada se alarm ćuje, pritiskanje **dugme jaćine** će aktivirati funkciju spavanja koja privremeno utićava alarm.

3. KORAK: Podesite željenu jaćinu alarma ovde.

Napomena: Ova podešavanja dele oba alarma.

## 10 Tajmer spavanja

Sa ovom funkcijom možete da prebacite radio u rećim pripravnosti automatski nakon definisanog vremenskog perioda. Da biste ovo uradili, pritisnite dugme **meni** i izaberite **[podešavanja sistema]** a zatim **[spavanje]**. Zatim izaberite jednu od dostupnih opcija i potvrdite izbor pritiskajući **dugme jaćine**. Moćete da izaberete 15, 30, 45, 60 ili 90 minuta. **[spavanje iskljućeno]** briće prethodno podesen vremenski period.

Mala ikona sata se pali gore u gornjem levom uglu prikaza, ukazuju da je tajmer spavanja aktiviran.

## 11 Podešavanja datuma i vremena

Podešavanja za vreme i datum mogu da se naćine u meniju **[vreme/datum]** dostupan putem **[podešavanja sistema]**. Sledeće opcije su dostupne:

### 11.1 Manuelno prilagođavanje

U meniju **[manuelno prilagođavanje]** možete da podesite vreme i datum manuelno. Vrednosti mogu da se promene rotirajući **dugme jaćine**. Pritisnite **dugme jaćine** da saćuvate jaćinu. Nakon što saćuvate vrednost, sledeći blok brojeva će se automatski izabrati. Ponovite prethodne korake da podesite sve vrednosti za datum i vreme.

Napomena: Datum i vreme su automatski povraćeni i aćurirani sa DAB/FM radio signalom. Ako želite da podesite datum i vreme manuelno, morate da iskljućite automatsko aćuriranje. Pogledajte poglavlje 11.4.

### 11.2 12/24h format

U meniju **[12/24h format]** možete da navedete da li sat treba da se prikaće u 12- ili 24-sata formatu. Birajte željenu opciju rotirajući **dugme jaćine**, zatim potvrdite pritiskajući **dugme jaćine**. Trenutno izabrana opcija je obelećan sa **[\*]**.

### 11.3 Format datuma

U meniju **[format datuma]** možete da navedete kako će se datum prikazati na radiju. Dan-mesec-godina ili mesec-dan-godina. Trenutno izabrana opcija je obelećan sa **[\*]**.

Napomena: Kada slućate FM ili DAB radio, možete da prikaćete datum ponavljajući pritskanje **info** dugmeta. Datum je prikazan i kada je radio u rećimu pripravnosti.

### 11.4 Automatsko aćuriranje

U meniju **[automatsko aćuriranje]** možete da navedete izvor iz kojeg će vreme i datum biti aćurirani. Sledeće opcije su dostupne:

**[sa FM + DAB]**: Vreme i datum su aćurirani putem DAB ili FM, koji god je dostupan.

**[sa DAB]**: Vreme i datum su aćurirani samo putem DAB-a.

**[sa FM]**: Vreme i datum su aćurirani samo putem FM-a.

**[iskljućeno]**: Vreme i datum moraju da se manuelno podese.

Trenutno izabrana opcija je obelećan sa **[\*]**.

## 12 Podešavanje prikaza

U podešavanju prikaza možete da promenite podrazumevano osvetljenje prikaza i podesite vreme da smanjite svetlinu prikaza.

Pritisnite dugme **meni**, izaberite **[podešavanja sistema]** a zatim **[prikaz sistema]**. Sledeće opcije su dostupne:

**[smanjivanje svetla]**: Ova opcija vam dopućta da podesite vremensko trajanje nakon što se prikaz automatski prilagodi na nivo nićeg osvetljenja.

Izbori: **[iskljućeno / 10 / 20 / 30 / 45 / 60 / 90 / 120 / 180 sekundi]**

**[iskljućeno]** znaći da radio uvek zadrćava podrazumevani nivo osvetljenja.

Nakon biranja željenog vremena za aktivaciju smanjivanja svetla, moraćete da konfigurirajte kako će prikaz svetla biti smanjen.



**[nisko]** – Kad podešeno vreme istekne, prikaz će se automatski prilagoditi na nizak nivo osvetljenja.

**[prikaz isključen]** – Kad podešeno vreme istekne, prikaz će se skroz isključiti.

Napomena: Pritisnite bilo koje dugme na radiju da uključite ponovo prikaz.

**[osvetljenje]:** Podrazumevano osvetljenje prikaza. Izbori: **[visoko]** / **[srednje]** / **[nisko]**

## 13 Ekvilajzer

Sa ekvilajzerom možete da prilagodite zvuk radija. Možete da izaberete iz unapred konfigurisanih podešavanja. Nastavite kao što sledi:

Pritisnite dugme **meni**, izaberite **[podešavanja sistema]** a zatim **[EQ]**. Možete da izaberete zvučni profil rotirajući **dugme jačine** a zatim potvrdite pritiskajući **dugme jačine**. Sledeći profili su dostupni: **[Neutralno]** / **[Klasično]** / **[Pop]** / **[Rok]** / **[Govor]**

## 14 Funkcionalnost hitnog upozorenja (EWF)

Ovaj radio podržava Funkcionalnost hitnog upozorenja (EWF). U slučaju tehničke ili prirodne nepogode u regiji gde radio prima DAB signal, hitnost će aktivirati alarm, zaobilazeći obične provajdere programa.

U slučaju EWF aktivacije kada je radio u režimu pripravnosti, on će se automatski probuditi i reprodukovati sekvencu alarma.

U toku EWF alarma, prikaz takođe pokazuje dodatne informacije o tekstu.

Da podesite EWF funkciju, pritisnite dugme **meni**, izaberite **[podešavanja sistema]** a zatim **[hitno upozorenje]**. Rotirajte **dugme jačine** da izaberete iz ovih opcija:

**[samo upozorenje]:** Samo zvanična upozorenja će aktivirati EWF alarm.

**[bez upozorenja]:** EWF je onemogućen. Alarm se neće aktivirati u toku hitne situacije.

**[upozorenje + test]:** Alarm će se aktivirati u toku zvaničnog upozorenja i takođe u toku test upozorenja.

Napomena: Dostupnost ove funkcije zavisi od zemlje/regije.

## 15 Jezik

U meniju **[jezik]** možete da podesite jezik menija radija.

Pritisnite dugme **meni**, izaberite **[podešavanja sistema]** a zatim **[jezik]**. Možete da izaberete jezik rotirajući **dugme jačine** a zatim potvrdite pritiskajući **dugme jačine**.

Sledeći jezici su dostupni: engleski, nemački, italijanski, francuski, španski, holandski.

Trenutni jezik menija je obeležen sa **[\*]**.

## 16 Fabričko ponovno podešavanje

Pritisnite dugme **meni**, izaberite **[podešavanja sistema]** a zatim **[fabričko ponovno podešavanje]**. Da bi se ponovo podesilo stanje dostave, izaberite **[da]** rotirajući **dugme jačine**.

Pozor: Sva prethodna podešavanja su obrisana. Ako izaberete **[ne]** proces je otkazan.

Napomena: U svakom slučaju, ponovo podesite radio na stanje dostave pre nego što ga se rešite (npr. prodate, date ili bacite)

## 17 Verzija softvera

Da pristupite trenutnoj verziji firmvera, pritisnite dugme **meni** i izaberite **[podešavanja sistema]**, zatim izaberite **[SW verzija]**. Broj verzije softvera će se prikazati na ekranu. Važno je da imate dostupnu ovu informaciju kada kontaktirate korisnički servis. Da biste izašli iz menija verzije softvera, samo pritisnite **nazad** dugme.

## 18 Slušalice

Ako više volite da slušate radio privatno, možete da povežete par slušalica na ulaz za slušalice koji se nalazi na zadnjoj strani radija. Međutim, pre nego što ubacite delova za uvo u uši, postarajte se da prilagodite jačinu na nizak nivo da biste izbegli bilo kakvu neugodnost ili štetu nad sluhom.

Kada su slušalice uključene, ugrađeni zvučnici u radiju će se automatski utišati a zvuk će se preneti putem slušalica. Ako želite da nastavite slušanje putem radio zvučnika, samo isključite slušalice.

## 19 Aplikacije

Skenirajte QR kod ispod sa telefonom i preuzmite preporučenu aplikaciju.



Aplikacija "moj Loewe" je tačka ulaza u Loewe svet i daje pristup svim korisnicima uputstva za vaše Loewe proizvode.

## 20 Rešavanje problema

U slučaju greške, pre nego što pozovete liniju za pomoć preporučujemo da proverite spisak ispod.

Problem	Moguć uzrok	Rešenje/napomene
<b>Radio ne može da se uključi.</b>	<ol style="list-style-type: none"><li>Nivo baterije je možda nizak.</li><li>Radio će možda biti skroz isključen.</li></ol>	<ol style="list-style-type: none"><li>Uključite radio.</li><li>Pritisnite i držite dugme pripravnosti da uključite radio. Kratko pritiskanje dugmeta pripravnosti neće pokrenuti radio.</li></ol>
<b>Nema zvuka</b>	<ol style="list-style-type: none"><li>Zvuk se ne čuje</li><li>Jačina je smanjena na minimalno.</li><li>Pogrešan izvor je izabran.</li><li>Prijem DAB signala je loš.</li><li>Bluetooth izvor je pauziran.</li><li>Bluetooth nije uparen</li></ol>	<ol style="list-style-type: none"><li>Pritisnite dugme jačine da se postarate da radio nije nečujan.</li><li>Prilagodite jačinu na pravilan nivo.</li><li>Postarajte se da je željeni izvor izabran.</li><li>Promenite položaj vašeg radija ili napunite stanicu.</li><li>Pritisnite dugme jačine da nastavite reprodukciju.</li><li>Uparite uređaj sa radiom pre slušanja.</li></ol>
<b>Problemi sa radio prijemom</b>	<ol style="list-style-type: none"><li>Antena je možda pogrešno orjentisana.</li><li>Jedinica može da bude na lokaciji gde je slaba ili nema signala. Moguće je da drugi električni uređaji u blizini utiču na prijem.</li><li>Lokacija nije pogodna za prijem DAB+ signala.</li></ol>	<ol style="list-style-type: none"><li>Preusmerite antenu.</li><li>Pronadite lokaciju koja više odgovara.</li><li>Proverite da li je geografska lokacija pokrivena DAB+ signalom.</li></ol>
<b>Radio nije vidljiv u toku Bluetooth uparivanja</b>	Radio nije u Bluetooth režimu uparivanja.	Promenite radio izvor na Bluetooth režimu i udite u uparivanje. Sačekajte nekoliko sekundi da se radio pojavi na telefonu.
<b>Nije moguće uključiti radio</b>	Nekompatibilan USB punjač se koristi.	Koristite dostavljen punjač.

## Uklanjanje



Uklanjanje korišćene električne i elektronske opreme i baterija

Precrtan simbol kante za smeće sa točkovima na proizvodu ili pakovanju ukazuje na to da ovaj proizvod mora da se tretira kao normalni kućevni otpad, ali mora da se vrati na tačku prikupljanja za recikliranje električne i elektronske opreme i baterija. Uputstva za uklanjanje baterije pre uklanjanja proizvoda mogu da se nađu na Loewe početnoj strani. Tako što pomažete da se pravilno ukloni proizvod, štitite okolinu i zdravlje ljudi. Nepravilno ili netačno odlaganje dovodi u opasnost okolinu i zdravlje. Za više informacija o recikliranju ovog proizvoda, kontaktirajte svoju lokalnu vlast ili opštinski servis za uklanjanje otpada. Pozor: "Pb" znak ispod simbola baterije ukazuje na to da ova baterija sadrži olovo.

## Tehnički podaci

<b>Audio</b>	
Koncept akustičnog zvučnika	zatvoren + pasivne membrane
Konfiguracija kanala (pregled zvučnika)	2.0 (stereo)
Izlaz (vat sin / muzika)	14 / 28
Drajver (aktivan + pasivan)	2 (2x 2.5")
Smer napred / bočan / gore / zadnji	● / — / — / —
Presek 2 kanala	●
Klasa-D amp	●
Opseg frekvencije (Hz)	80-20,000
Individualna kontrola basa i trebla / Glasnoća	● (EQ podešavanja)
<b>Prikaz</b>	
Rezolucija ekrana (pikseli)	više segmenata
Prikaz tehnologije	LCD (prigušivi ekran)
Dijagonalan ekran (cm/inč)	7.0 / 2.7
<b>Prijem</b>	
DAB prijem trake III (MHz) / EWF	174.9 - 239.2 / ●
UKW (analogni FM radio) / RDS	87.5 - 108.0 / ●
<b>Rukovanje</b>	
Pametne aplikacije (sve: Android + iOS)	moja Loewe aplikacija
<b>Multimedia</b>	
Bluetooth muzički plejer	●
FM / DAB+ / Internet radio	● / ● / —
<b>Povezivanje i interfejsi</b>	
USB	1 x USB-C (punjenje)
Bluetooth	●
Izlaz za slušalice	●
Antena IEC	● (fiksni teleskop)
Kensington brava protiv krađe	●
<b>Mreža</b>	
Bluetooth standardni	5.0
Bluetooth napajanje (maks. mW)	<3
Bluetooth opseg napajanja	2.4 GHz
Bluetooth protokoli	A2DP SNK, AVRCP
<b>Energija</b>	
Glavni naponi AC	100-240 V, 50/60 Hz
Pripravnost potrošnje napajanja <sup>1)</sup> / pripravnost mreže (vat)	<0.75 / —
<b>Mobilnost</b>	
Tip baterije	7.4 V / 2200 mAh
Struja za punjenje	9V, 2A
Vreme punjenja	3h
Vreme reprodukcije	12-14h @ 60 dB
<b>Okolina</b>	
Ambijentalna temperatura dok radi	5-40° C
Relativna vlažnost (bez kondenzacije)	35-90%
<b>Dimenzije</b>	
Težina (oko kg) ne uključ. / uklj. standardno rešenje podešavanja	1.2
W* x H x D (oko cm) bez rešenja podešavanja (* uklj. zastavicu potpisa)	21.1 x 13.2 x 6.8
<b>Opseg dostave</b>	
Manuelno / kabl za napajanje	● / USB-C kabl (90 cm)
Drugo	USB-C adapter za napajanje (EU, UK, AUS)

● = dostupan — = nije dostupan

Tehničke promene i opcije dostave mogu da se promene bez napomene. Portfolio proizvoda može da se razlikuje i može da bude drugačiji u zavisnosti od zemlje. Servisne stvari se sve individualno rešavaju.  
<sup>1)</sup> Kada koristite originalan dovod napajanja.

## Zahvaljujemo se

što ste odabrali proizvod kompanije Loewe. Drago nam je što ste postali naš kupac. U Loeweu kombiniramo najviše standarde tehnologije, dizajna i jednostavnosti za korisnika. To se podjednako odnosi na TV, video, audio i ostalu opremu. Ni tehnologija ni dizajn ne postižu cilj sam po sebi, ali zajedno treba da omoguće najveće moguće audio i vizuelno iskustvo za naše kupce.

Naš dizajn nije vođen kratkoročnim, modernim trendovima. Jer ipak ste kupili komad visokokvalitetne opreme u kojoj želite da uživate sutra i sljedeći dan (prekosutra).

## Sadržaj

Sadržaj paketa .....	284
Položaj nazivne pločice.....	284
1 Važna sigurnosna uputstva .....	285
2 Dijelovi glavnog uređaja .....	287
3 Punjenje baterije .....	288
4 Prvo pokretanje .....	288
5 Osnovni rad.....	288
6 Digitalni radio (DAB+) .....	288
7 FM radio .....	289
8 Bluetooth audio .....	289
9 Postavke alarma .....	290
10 Mjerač vremena za spavanje .....	290
11 Postavke datuma i vremena .....	290
12 Postavke ekrana .....	290
13 Ekvilizator.....	291
14 Funkcionalnost hitnog upozorenja (EWF) .....	291
15 Jezik.....	291
16 Fabričko resetovanje .....	291
17 Verzija softvera .....	291
18 Slušalice .....	291
19 Aplikacije .....	291
20 Rješavanje problema.....	292
Odlaganje.....	292

## Sadržaj paketa

Pažljivo raspakirajte uređaj i uvjerite se da su svi dodaci prisutni:

- Loewe radio.frequency
- Napajanje (USB-C PD) sa 3 izmjenjive utičnice za UK, CE tržište i Australiju
- USB-C kabl
- Vodič za brzi početak upotrebe
- Sigurnosna uputstva
- Tehnički list

## Položaj nazivne pločice

Oznaka sa brojem modela i radnim naponom mogu se naći na dnu proizvoda.

# 1 Važna sigurnosna uputstva

Pažnja: Pažljivo pročitajte ovu stranicu kako biste osigurali siguran rad uređaja.

Pridrżavajte se svih sigurnosnih i uputstava za upotrebu kada koristite ovaj proizvod.

Trebali biste sačuvati sigurnosna i uputstava za upotrebu za buduću upotrebu.

Obratite pažnju na sva upozorenja označena na proizvodu i navedena u uputstvu za upotrebu.

## Objašnjenje simbola



Ovaj simbol označava rizike uzrokovane visokim naponom.



Ovaj simbol upozorava korisnika na druge, konkretnije rizike.



Ovaj simbol označava opasnosti uzrokovane razvojem požara.

## 1.1 Instalacija

### 1.1.1 Postavljanje

Postavite uređaj na ravnu i stabilnu površinu.

### 1.1.2 Kablovi

Položite kabl za punjenje tako da se ne može oštetiti. Kabl se ne smije savijati ili polagati preko oštrih rubova, stajati na njemu ili izlagati hemikalijama.

### 1.1.3 Životna sredina

Uređaj je dizajniran za suhe prostorije (dnevne sobe i kancelarijske prostore). Ne smije se koristiti u prostorijama sa visokim nivoom vlage (npr. kupatilo, sauna) ili na otvorenom.

Kada koristite uređaj, vodite računa da je zaštićen od vlage (kapanje i prskanje vode ili kondenzacije).

### 1.1.4 Nemojte koristiti ovaj uređaj u blizini vode



Uređaj se nikada ne smije izlagati vodi ili prskanju vode, poput onih koje se nalaze u blizini kade, umivaonika, vlažnog podruma ili bazena. Na uređaj nikada nemojte postavljajte posude napunjene tečnošću, kao što su npr. vaze za cvijeće.

## 1.1.5 Ventilacija



Utori i otvori na kućištu služe za ventilaciju uređaja kako bi omogućili pouzdan rad i sprječavaju pregrijavanja uređaja. Nemojte blokirati otvore za ventilaciju. Instalirajte uređaj prema uputama proizvođača. Nikada nemojte blokirati otvore za ventilaciju postavljanjem uređaja na sofu, prostirku ili slične meke površine. Ovaj uređaj ne bi trebalo da se postavlja u policu za knjige ili ugradni ormar, osim ako nije obezbeđena odgovarajuća ventilacija.

## 1.1.6 Toplota



Nemojte instalirati uređaj u blizini vrućih površina, kao što su radijatori, grijači ventilatora, peći ili drugih uređaja. Nikada ne stavljajte predmete sa otvorenim plamenom, kao što su svijeće na ili blizu uređaja. Instalirane baterije ne bi trebalo da budu izložene prekomjernoj toploti kao što je direktna sunčeva svjetlost ili otvoreni plamen.

## 1.1.7 Dodatna oprema

Koristite samo dodatnu opremu koju je naveo proizvođač.

## 1.2 Upotreba

### 1.2.1 Predviđena namjena

Ovaj uređaj je namijenjen isključivo za prijem i reprodukciju zvučnih signala. Može se koristiti kao stacionarni radio spojen na utičnicu za kontinuirani rad ili kao prijenosni radio kojim upravlja ugrađena baterija, što omogućava laku prenosivost.

Uređaj podržava i FM i DAB radio signale. Osim toga, ima Bluetooth povezivanje, što vam omogućava da ga uparite sa svojim mobilnim uređajem i transformišete u Bluetooth zvučnik.

### 1.2.2 Preopterećenje



Nikada nemojte preopteretiti mrežne utičnice korištenjem više utičnica, inače postoji opasnost od požara.

### 1.2.3 Grmljavinska oluja



Uređaj bi trebao da bude isključen iz električne mreže za vrijeme oluje sa grmljavinom ili ako se ne koristi duže vrijeme.

## 1.2.4 Prodor stranog materijala i tečnosti



Pazite da ne dozvolite da strani materijal ili tečnost uđu u ovaj uređaj kroz ventilacione otvore, jer u suprotnom može doći u kontakt sa komponentama visokog napona ili kratkog spoja što može dovesti do požara ili strujnog udara.

## 1.2.5 Rizici povezani sa visokom jačinom zvuka



Da biste izbjegli moguće oštećenje sluha, nemojte slušati na velikoj glasnoći duži vremenski period.

## 1.2.6 Isključivanje iz napajanja

Dugme za napajanje koja može biti prisutna ne isključuje u potpunosti napajanje. Da biste potpuno isključili uređaj iz električne mreže, izvucite mrežni kabl iz utičnice.

Utikač za napajanje mora biti lako dostupan kako bi se uređaj u bilo kojem trenutku mogao isključiti iz električne mreže.

## 1.3 Održavanje

### 1.3.1 Održavanje uređaja

Uređaj nikada ne pokušavajte održavati sami, jer dijelovi pod naponom mogu biti dostupni kroz otvore ili nakon uklanjanja poklopaca, a kontakt s njima može biti opasan. Održavanje prepustite kvalifikovanom servisnom osoblju.

### 1.3.2 Čistite samo suhom krpom!

Isključite mrežni adapter ovog uređaja iz mrežne utičnice prije čišćenja ovog proizvoda. Nikada nemojte koristiti tečne deterđente ili sprejeve za čišćenje. Za čišćenje koristite samo vlažnu krpom.

## 1.4 Briga o bateriji

Ako proizvod ne koristite duže vrijeme, obavezno ga puniti barem jednom mjesečno kako biste održali njegove performanse.

## 1.5 Punjive baterije



Punjive baterije su potrošni dijelovi i stoga nisu pokrivene garancijom.

Neispravne punjive baterije kupac ne može zamijeniti. U slučaju kvara punjive baterije, obratite se lokalnom prodavaču.

**PAŽNJA:** Neispravno umetanje (promjena napona/kratki spoj) litijum-jonskih punjivih baterija uzrokuje opasnost od eksplozije. Zamijenite punjive baterije samo identičnim ili sličnim tipom.

### EU Deklaracija o usklađenosti

Loewe Technology GmbH ovime izjavljuje da ovaj proizvod ispunjava osnovne zahtjeve i druge relevantne odredbe Direktive 2014/53/EU i svih primjenjivih direktiva EU.

Kompletnu izjavu o usklađenosti u izboru proizvoda možete pronaći na: [www.loewe.tv/int/support](http://www.loewe.tv/int/support)

Ovaj proizvod se može koristiti u svim državama članicama EU.

## 1.6 Popravak

### 1.6.1 Oštećenja koja zahtijevaju popravak

Popravke smije obavljati samo kvalifikovani servisni centar. Popravka je neophodna ako je uređaj oštećen, ako je tečnost ušla u uređaj, ako su predmeti ušli u uređaj, ako je uređaj bio izložen kiši ili vlazi, kada prestane da radi ispravno ili je pao.

### 1.6.2 Da biste smanjili rizik od strujnog udara.

Nemojte uklanjati zavrtnje, poklopce ili dijelove tijela.

## 1.7 Funkcija automatske uštede energije

Uređaj je opremljen automatskom funkcijom uštede energije. Ova funkcija uštede energije stavlja jedinicu u stanje mirovanja kada je jedinica isključena ili je reprodukcija pauzirana na duže vrijeme.



## 2 Dijelovi glavnog uređaja

### 2.1 Gornja strana

- Dugme za uključivanje** – Dugo pritisnite da uključite ili isključite radio. Kada je radio uključen, kratkim pritiskom radio se stavlja u stanje pripravnosti. Kad je radio u stanju pripravnosti, kratko pritisnite da biste ga uključili.
- Izvor** – Pritisnite za promjenu izvora ulaza. Prebacivanje između DAB, FM i Bluetooth načina rada.
- Alarm** – Unesite postavke alarma.
- Unaprijed postavljena dugmad – U radio načinu rada: kratko pritisnite da biste pozvali omiljenu radio stanicu. Pritisnite i držite za memorisanje trenutne radio stanice.
- <** – U DAB radijskom načinu rada: kratko pritisnite za prebacivanje na prethodnu spremljenu stanicu.  
U načinu rada FM radio: kratko pritisnite za prebacivanje na prethodnu spremljenu stanicu. Dugo pritisnite za traženje stanice s nižom frekvencijom.  
U Bluetooth načinu rada: preskočite na prethodnu numeru.

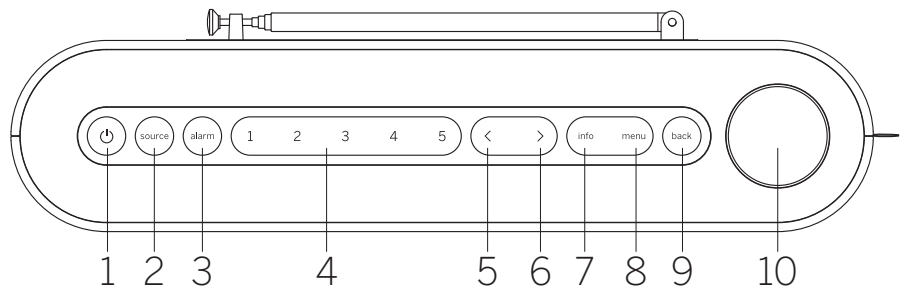

- >** – U DAB radijskom načinu rada: kratko pritisnite za prijelaz na sljedeću spremljenu stanicu.  
U načinu rada FM radio: kratko pritisnite za prijelaz na sljedeću spremljenu stanicu. Dugo pritisnite za traženje stanice s višom frekvencijom.  
U Bluetooth načinu rada: predite na sljedeću numeru.
- Info** – Prebacite informacije prikazane na ekranu.
- Meni** – Uđite u meni podešavanja.
- Nazad** – Vratite se u meni ili izađite iz menija.

#### 10 Dugme za jačinu zvuka

U radijskom načinu rada: pritisnite da isključite/uključite zvuk.

U Bluetooth načinu rada: pritisnite za reprodukciju/pauzu.

Svi izvori: Rotirajte u smjeru kazaljke na satu da povećate jačinu zvuka. Rotirajte u smjeru suprotnom od kazaljke na satu da smanjite jačinu zvuka.

Dok ste u meniju: Pritisnite da uđete u podmeni ili potvrdite izbor.

Rotirajte za navigaciju između stavki menija.

### 2.2 Prednja strana

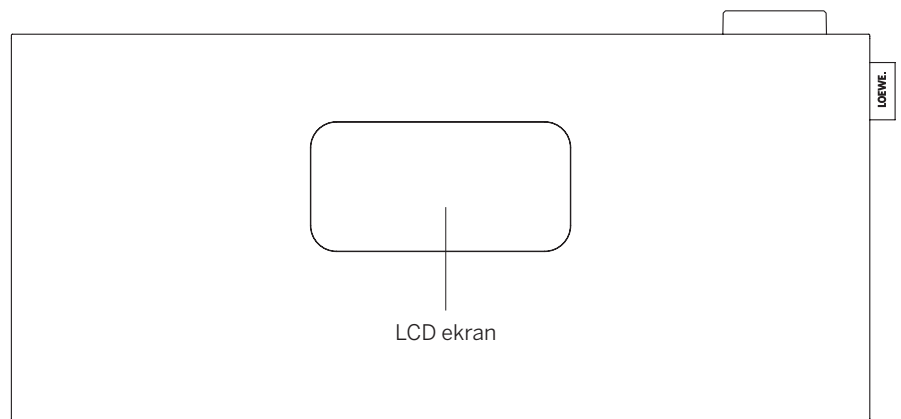

### 2.3 Zadnja strana

- Teleskopska antena**
- USB-C ulazn** – priključite USB PD napajanje. PD adapter će osigurati 9V za punjenje baterije.
- 3,5 mm izlaz za slušalice**
- Kensington brava** 

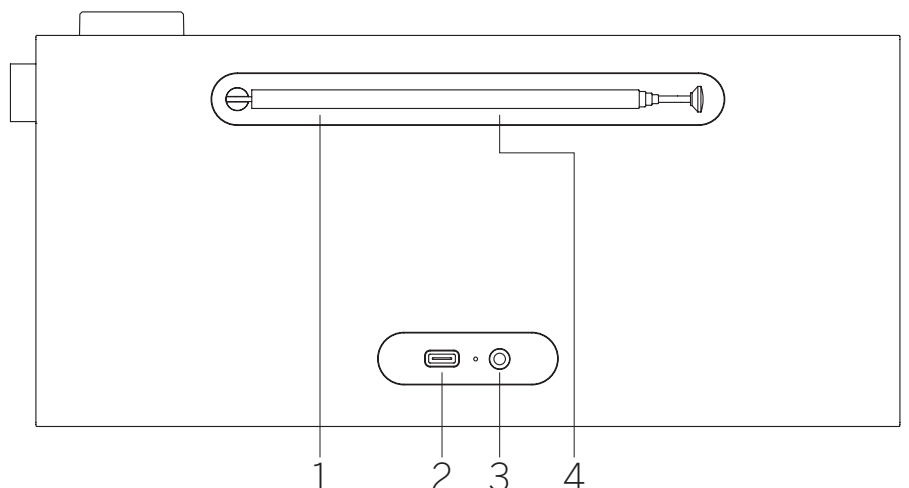

## 2.4 Simboli ekrana

Radio displej sadrži različite simbole koji svijetle kada se koriste njihove odgovarajuće funkcije.

1. Indikator jačine zvuka
2. Mjerač vremena za isključivanje aktivan
3. Alarm aktivan
4. Odgoda aktivna
5. AM/PM indikator za 12-satni format vremena
6. DAB radio izvor
7. FM radio izvor
8. Indikator jačine signala
9. Prijem stereo radio signala
10. Nivo baterije

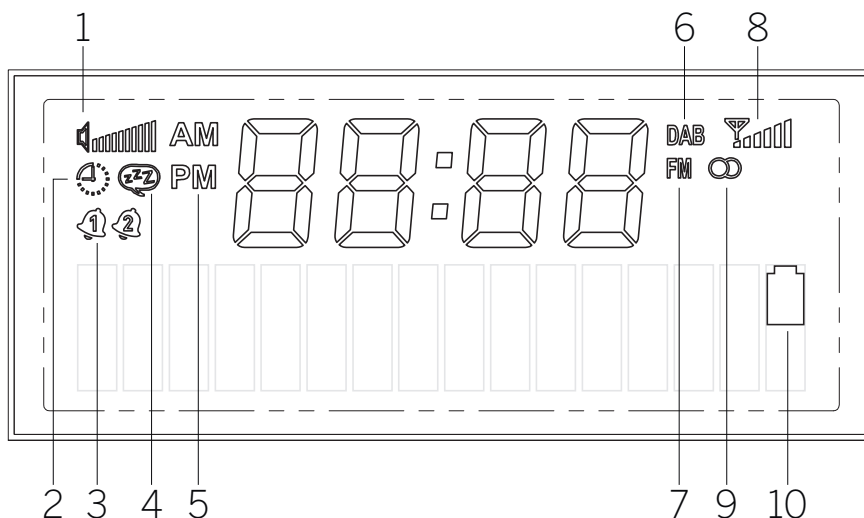

## 3 Punjenje baterije

Ovaj prijenosni radio ima ugrađenu punjivu litijum-jonsku bateriju i može raditi bez uključivanja u utičnicu. Status baterije možete provjeriti na prednjem LCD ekranu.

Da biste napunili bateriju, povežite isporučeni izvor napajanja na radio USB ulaz na zadnjoj strani. Ova kombinacija također osigurava najbolji radio prijem. Zatim uključite napajanje u utičnicu. Može potrajati do 3 sata da se baterija potpuno napuni.

Upozorenje: Koristite samo isporučeno napajanje ili napajanje označeno kao USB-C PD koje može osigurati 9V i najmanje 10W.

## 4 Prvo pokretanje

Izvucite teleskopsku antenu.

Pritisnite i držite **dugme za napajanje** na radiju da ga uključite. Ako je ovo prvi put da koristite uređaj, on će preći u DAB način rada i automatski početi tražiti dostupne stanice.

Sat će se automatski ažurirati na trenutno vrijeme.

Ako je lista stanica prazna nakon skeniranja, DAB radio stanice možda neće biti dostupne u tom području ili antena nije izvučena. Pokušajte da premjestite radio i ponovite automatsko skeniranje.

## 5 Osnovni rad

### 5.1 Uključivanje/isključivanje

Da biste uključili ili isključili radio, pritisnite i držite **dugme za napajanje** nekoliko sekundi. Kada je radio uključen, brzi pritisak na isto dugme će ga staviti u stanje pripravnosti. Da biste ga ponovo uključili iz stanja pripravnosti,

jednostavno pritisnite kratko dugme za napajanje. Alternativno, možete probuditi radio iz stanja pripravnosti pritiskom na **dugme za jačinu zvuka**.

Napomena: Ako je radio isključen ili ne primi signal 15 minuta, automatski će preći u stanje pripravnosti.

Kada je radio u stanju pripravnosti i napaja se samo iz baterije, potpuno će se isključiti nakon 60 minuta (osim ako nije programiran alarm). Ako se radio napaja putem adaptera za napajanje, ostaće u stanju pripravnosti.

### 5.2 Podešavanje jačine zvuka i isključenje zvuka

Jačinu možete podesiti okretanjem **dugmeta za jačinu zvuka** na uređaju. Pritiskom na **dugme za jačinu zvuka** radio se isključuje. Ponovnim pritiskom na dugme vratiće se originalna jačina zvuka. U Bluetooth načinu rada, pritiskom na **dugme za jačinu zvuka** će se pauzirati ili nastaviti trenutna numera.

### 5.3 Dodatne informacije

Uzastopnim pritiskom na **info** dugme na uređaju, ovisno o izvoru i stanici, mogu se prikazati dodatne informacije.

### 5.4 Promjena izvora

Pritiskajte **dugme za izvor** više puta da biste se prebacivali između izvora: DAB, FM, Bluetooth.

### 5.5 Navigacija glavnog menija

Pritisnite dugme **meni** za otvaranje glavnog menija. Rotirajte **dugme za jačinu zvuka**

da biste mijenjali stavke menija. Pritisnite **dugme za jačinu zvuka** da biste ušli u izabranu stavku menija ili potvrdili izabranu opciju. Pritisnite dugme **nazad** za povratak u meni.

## 6 Digitalni radio (DAB+)

Da biste primili digitalni radio, uvjerite se da je antena radija izvučena.

Pritisnite dugme **izvor** više puta dok ne vidite **[DAB]** na ekranu.

### 6.1 Skeniranje stanice

Da biste tražili stanice, možete pokrenuti automatsku pretragu.

Da biste to uradili pritisnite dugme **meni** na vrhu radija za prikaz glavnog menija. Okretanjem **dugmeta za jačinu zvuka** idite na **[puno skeniranje]** i potvrdite izbor pritiskom na **dugme za jačinu zvuka**. **[skeniranje...]** se pojavljuje na ekranu, kao i broj do sada pronađenih stanica i odgovarajuća traka napretka. Stanice se zatim spremaju po abecednom redu.

### 6.2 Ručno podešavanje

Napomena: Ansambli se odnose na grupe radio stanica koje emituju program na određenoj frekvenciji u određenom geografskom području. Svaki ansambl se sastoji od više stanica koje zajedno emituju svoje signale, omogućavajući slušaocu da se podesi na bilo koju od njih.

Možete ručno podesiti ansambl koristeći **meni** dugme na uređaju. Nakon što odaberete **[ručno podešavanje]**, možete odabrati željeni blok/frekvenciju i potvrditi

svoj izbor pritiskom na **dugme za jačinu zvuka**. Radio će prikazati informacije o ansamblu, uključujući jačinu signala i listu stanica unutar ansambla.

Ako se radio uspješno uključi u novi ansambl, automatski će sačuvati sve stanice u tom ansamblu na listi stanica. Međutim, ako nije pronađena nijedna stanica, možete se vratiti na odabir bloka/frekvencije pritiskom na dugme **nazad**.

## 6.3 Odabir stanice

Naziv trenutno odabrane stanice pojavljuje se na dnu ekrana.

Pritisnite **<** ili **>** dugme za odabir prethodne ili sljedeće stanice na listi.

## 6.4 Lista stanica

Pritisnite dugme **meni** i potvrdite **[listu stanica]** pritiskom na **dugme za jačinu zvuka**. Okrenite **dugme za jačinu zvuka** da izaberete stanicu i pritisnite ga za potvrdu. Uređaj automatski započinje reprodukciju.

Napomena: Kvalitet prijema stanice zavisi od faktora kao što su vremenske prilike, lokacija instalacije i orijentacija antene. Ako se stanica sa liste stanica ne može primiti, promijenite orijentaciju antene ili lokaciju radija. Stanice koje se više ne mogu primiti mogu se ukloniti sa liste stanica.

## 6.5 Izbrišite stanice koje se više ne mogu primiti

Stanice koje se više ne mogu primiti mogu se izbrisati sa liste. Da biste to uradili, pritisnite dugme **meni** i izaberite **[uklonite unose]**. Zatim izaberite **[da]** i ove stanice će biti obrisane. Odabirom **[ne]** vraća vas u meni bez brisanja stanica.

## 6.6 Pohranjivanje DAB stanica na unaprijed podešena dugmad

Na radiju možete sačuvati do 5 omiljenih radio stanica pomoću unapred podešenih dugmadi 1-5 na uređaju. Da biste to uradili, izaberite željenu stanicu i pritisnite i držite odgovarajuće unapred podešeno dugme dok se na ekranu ne pojavi **[pohranjeno]**. Unaprijed postavljenim postavkama može se lako pristupiti kratkim pritiskom na odgovarajuće dugme unaprijed postavljenih postavki.

## 6.7 Kontrola dinamičkog raspona (DRC)

Neke DAB stanice podržavaju DRC, što smanjuje razliku između glasnih i tihih tonova.

Moguće su sljedeće postavke:

**[isključeno]** – DRC je isključen, emitiranje DRC će biti zanemaren.

**[nisko]** – DRC nivo je postavljen na 1/2 koji šalje emiter.

**[visoko]** – DRC nivo se koristi onako kako ga šalje emiter.

Da biste postavili DRC, postupite na sljedeći način:

Pritisnite dugme **meni** i izaberite **[DRC]**. Postavke za DRC se mogu promijeniti u sljedećem meniju. Trenutna postavka je označena sa **[\*]**.

Napomena: Nisu sve DAB emisije u mogućnosti da koriste DRC funkciju. Ako emiter ne podržava DRC, onda DRC postavka u radiju neće imati efekta.

# 7 FM radio

Da biste primili FM radio, uvjerite se da je antena radija izvučena.

Pritisnite dugme **izvor** više puta dok ne vidite **[FM]** na ekranu.

## 7.1 Skeniranje stanice

Možete automatski tražiti FM stanice. Da biste to uradili, pritisnite dugme **meni** na vrhu radija da biste prikazali glavni meni. Okretanjem **dugmeta za jačinu zvuka** idite na **[puno skeniranje]** i potvrdite izbor pritiskom na **dugme za jačinu zvuka**. **[automatsko skeniranje..]** se pojavljuje na ekranu. Stanice su poredane po frekvenciji.

## 7.2 Postavke skeniranja

Ovu funkciju možete koristiti da kontrolirate koje će stanice biti pohranjene u memoriji tokom automatske pretrage stanica. Odabirom opcije **[samo jake stanice]** možete osigurati da se pohranjuju samo stanice sa jakim signalom prijema. Da biste koristili ovu funkciju, pritisnite dugme **meni** i izaberite **[podešavanje skeniranja]**. U sljedećem meniju možete birati između **[sve stanice]** i **[samo jake stanice]**. Trenutna postavka je označena zvjezdicom **[\*]**.

## 7.3 Ručno podešavanje

Dok ste u FM izvoru, pritisnite i držite **<** ili **>** dugme da biste ručno tražili stanicu sa nižom/višom frekvencijom.

Alternativno, možete pritisnuti dugme **meni** da pozovete meni i izaberete **[ručno podešavanje]**. Zatim okrenite dugme za jačinu zvuka da promijenite frekvenciju. Potvrdite odabranu frekvenciju pritiskom na dugme za jačinu zvuka.

## 7.4 Odabir stanice

Naziv ili frekvencija trenutno odabrane stanice pojavljuje se na dnu ekrana.

Pritisnite **<** ili **>** dugme da izaberete prethodnu ili sledeću stanicu na listi.

## 7.5 Lista stanica

Pritisnite dugme **meni** i potvrdite **[listu stanica]** pritiskom na **dugme za jačinu zvuka**. Okrenite **dugme za jačinu zvuka** da izaberete stanicu i pritisnite ga za potvrdu. Uređaj automatski započinje reprodukciju.

Napomena: Kvalitet prijema stanice zavisi od faktora kao što su vremenske prilike, lokacija instalacije i orijentacija antene. Ako se stanica sa liste stanica ne može primiti, promijenite orijentaciju antene ili lokaciju radija. Stanice koje se više ne mogu primiti mogu se ukloniti sa liste stanica.

## 7.6 Pohranjivanje FM stanica na unaprijed podešena dugmad

Na radiju možete sačuvati do 5 omiljenih radio stanica pomoću unapred podešenih dugmadi 1-5 na uređaju. Da biste to uradili, izaberite željenu stanicu i pritisnite i držite odgovarajuće unapred podešeno dugme dok se na ekranu ne pojavi **[pohranjeno]**. Unaprijed postavljenim postavkama može se lako pristupiti kratkim pritiskom na odgovarajuće dugme unaprijed postavljenih postavki.

## 7.7 Mono/Stereo postavke

Za stanice sa lošim prijemom, blago poboljšanje kvaliteta može se postići prelaskom na mono prijem. Da biste to uradili, pritisnite dugme **meni** i izaberite **[mono/stereo]**. U sljedećem meniju možete birati između dvije opcije: **[stereo dozvoljen]** ili **[prisilno mono]**. Trenutna postavka je identificirana sa **[\*]**.

# 8 Bluetooth audio

Da biste izabrali Bluetooth **izvor**, pritisnite dugme izvora više puta dok ne vidite **[Bluetooth]** na ekranu.

## 8.1 Uparivanje Bluetooth uređaja po prvi put

Uvjerite se da je uređaj koji želite da uparite uključen i da li je Bluetooth aktivan. Na radiju promijenite izvor na **[Bluetooth]** pritiskom na dugme **izvor**. Na ekranu se pojavljuje tekst **[neuparen]**. Sada otvorite Bluetooth postavke na uređaju koji želite upariti i počnite tražiti dostupne Bluetooth

uređaje tamo. Odaberite "Loewe radio.frequency" da započnete proces uparivanja.

Sada se reprodukcija može kontrolisati putem uređaja.

## 8.2 Uparivanje drugog uređaja

Ako želite da uparite novi uređaj sa radiom, prvo morate prekinuti vezu sa trenutno uparenim uređajem. Da biste to uradili, dugo pritisnite dugme **izvor** na radiju dok se uređaj ne isključi. Kada nijedan uređaj nije povezan, tekst **[neuparen]** će početi da treperi na ekranu.

Nakon što isključite prethodni uređaj, možete nastaviti sa uparivanjem novog uređaja slijedeći iste korake kao i prije.

## 9 Postavke alarma

Ovaj radio ima 2 odvojena vremena alarma koja se mogu individualno podesiti. Pritiskom na dugme **alarma** pokreće se proces podešavanja u više koraka. Ako pogriješite u nekom od koraka, možete se vratiti na prethodni korak pritiskom na dugme **nazad**.

**KORAK 1:** Pritisnite dugme **alarma** da uđete u podešavanja alarma. Okretanjem **dugmeta za jačinu zvuka** odaberite jedan od dva dostupna alarma koje želite da podesite i potvrdite pritiskom na **dugme za jačinu zvuka**.

**KORAK 2:** Odaberite **[alarm uključen]** da aktivirate odabrani alarm i nastavite sa postavljanjem alarma. Opcija **[alarm isključen]** će isključiti trenutni alarm.

**KORAK 3:** Podesite vrijeme alarma. Vrijednosti se mogu mijenjati okretanjem **dugmeta za jačinu zvuka**. Pritisnite **dugme za jačinu zvuka** da biste sačuvali vrijednost. Nakon što sačuvate vrijednost, automatski će biti izabran sljedeći blok brojeva. Ponovite prethodne korake da postavite sve vrijednosti.

**KORAK 4:** Koristite **dugme za jačinu zvuka** da izaberete izvor alarma. Opcije su: **[DAB]**, **[FM]**, **[zujalica]**.

**KORAK 5:** Ovdje je navedena stanica s kojom se budite. Posljednja slušana stanica ili stanice sačuvane u omiljenim su dostupne ovdje. Ovo se ne odnosi na način rada zujalice.

**KORAK 6:** Ovdje odaberite u koje dane alarm treba biti aktiviran. Dostupni su sljedeći izbori: **[jednom]** / **[dnevno]** / **[vikendima]** / **[radnim danima]**. Odabirom **[jednom]** od vas će se tražiti da odredite datum kada bi se alarm trebao uključiti.

Nakon što izvršite sva podešavanja **[alarm pohranjen]** se nakratko pojavljuje na ekranu kao potvrda. Na ekranu lijevo od sata vidjet ćete simbol zvona sa brojem 1 ili 2, koji predstavlja trenutno postavljene alarme.

Kada se alarm isključi, možete pritisnuti **dugme za jačinu zvuka** kako biste aktivirali funkciju odgode. Da biste isključili alarm, pritisnite **dugme za napajanje**.

Napomena: Način rada alarma je aktivan samo kada je radio u pripravnom ili radnom režimu. Alarm se neće aktivirati ako je radio potpuno isključen.

### 9.1 Dodatne postavke alarma

Postoje dodatna podešavanja za alarm. Njima se može pristupiti pritiskom na dugme **menija**, odabirom **[postavke sistema]**, a zatim **[postavke alarma]**.

**KORAK 1:** Koristite **dugme za jačinu zvuka** da podesite trajanje alarma. Opcije su: 1, 5, 10, 15, 30 minuta.

**KORAK 2:** Koristite **dugme za jačinu zvuka** da postavite trajanje odgode. Options are: 5, 10, 15, 20, 30 minutes. Kada se alarm oglasi, pritiskom na **dugme za jačinu zvuka** aktivira se funkcija odgode koja privremeno utišava alarm.

**KORAK 3:** Ovdje postavite željenu jačinu alarma.

Napomena: Ove postavke dijele oba alarma.

## 10 Mjerač vremena za spavanje

Pomoću ove funkcije možete automatski prebaciti radio u stanje pripravnosti nakon određenog vremenskog perioda. Da biste to uradili, pritisnite dugme **menija** i izaberite **[postavke sistema]**, a zatim **[spavanje]**. Zatim izaberite jednu od dostupnih opcija i potvrdite izbor pritiskom na **dugme za jačinu zvuka**. Možete izabrati između 15, 30, 45, 60 ili 90 minuta. **[spavanje isključeno]** briše prethodno postavljene vremenske periode.

Mala ikona sata zasvijetli u gornjem lijevom uglu ekrana, što pokazuje da je mjerač vremena za isključivanje.

## 11 Postavke datuma i vremena

Postavke za vrijeme i datum se mogu izvršiti u meniju **[vrijeme/datum]** dostupnom preko **[postavke sistema]**. Dostupne su sljedeće opcije:

### 11.1 Ručno podešavanje

U meniju **[ručno podešavanje]** možete ručno podesiti vrijeme i datum. Vrijednosti se mogu mijenjati okretanjem **dugmeta za jačinu zvuka**. Pritisnite **dugme za jačinu zvuka** da biste sačuvali vrijednost. Nakon pohranjivanja vrijednosti, automatski će biti odabran sljedeći blok brojeva. Ponovite

prethodne korake da postavite sve vrijednosti za datum i vrijeme.

Napomena: Datum i vrijeme se automatski preuzimaju i ažuriraju iz DAB/FM radio signala. Ako želite ručno postaviti datum i vrijeme, morate isključiti automatsko ažuriranje. Pogledajte poglavlje 11.4.

### 11.2 12/24h format

U meniju **[12/24h format]** možete odrediti da li će sat biti prikazan u 12- ili 24-satnom formatu. Odaberite željenu opciju okretanjem **dugmeta za jačinu zvuka**, a zatim potvrdite pritiskom na **dugme za jačinu zvuka**. Trenutno odabrana opcija je označena sa **[\*]**.

### 11.3 Format datuma

U meniju **[format datuma]** možete odrediti kako će datum biti prikazan na radiju. Dan-Mjesec-Godina ili Mjesec-Dan-Godina. Trenutno odabrana opcija je označena sa **[\*]**.

Napomena: Dok slušate FM ili DAB radio, možete prikazati datum ponovnim pritiskom na **info** dugme. Datum se također prikazuje kada je radio u stanju pripravnosti.

### 11.4 Automatsko ažuriranje

U meniju **[automatsko ažuriranje]** možete odrediti izvor iz kojeg treba ažurirati vrijeme i datum. Dostupne su sljedeće opcije:

**[sa FM + DAB]:** Vrijeme i datum se ažuriraju preko DAB-a ili FM-a, šta god je dostupno.

**[sa DAB]:** Vrijeme i datum se ažuriraju samo preko DAB-a.

**[sa FM]:** Vrijeme i datum se ažuriraju samo preko FM-a.

**[isključeno]:** Vrijeme i datum se moraju podesiti ručno.

Trenutno odabrana opcija je označena sa **[\*]**.

## 12 Postavke ekrana

U podešavanjima ekrana možete promijeniti podrazumijevanu osvijetljenost ekrana i postaviti vrijeme za zatamnjenje ekrana.

Pritisnite dugme **meni**, odaberite **[postavke sistema]**, a zatim **[postavke ekrana]**. Dostupne su sljedeće opcije:

**[zatamnjenje]:** Ova opcija vam omogućava da podesite vremensko trajanje nakon kojeg se ekran automatski prilagođava na niži nivo osvijetljenja.

Izbori: **[isključeno / 10 / 20 / 30 / 45 / 60 / 90 / 120 / 180 sekundi]**

**[isključeno]** znači da radio uvek zadržava podrazumijevani nivo osvijetljenosti.

Nakon što odaberete željeno vrijeme za aktivaciju zatamnivanja, sada ćete morati konfigurirati način na koji će ekran biti zatamnen.

**[nisko]** – Kada istekne podešeno vreme, ekran će se automatski podesiti na niski nivo osvijetljenosti.

**[ekran isključen]** – Kada istekne podešeno vreme, ekran će se potpuno isključiti.

Napomena: Pritisnite bilo koje dugme na radiju da ponovo uključite ekran.

**[osvijetljenost]:** Podrazumevana osvijetljenost ekrana. Izbori: **[visoko]** / **[srednje]** / **[nisko]**

## 13 Ekvilizator

Pomoću ekvilizatora možete podesiti zvuk radija. Možete birati između unaprijed konfiguriranih postavki. Nastavite kao u nastavku:

Pritisnite dugme **meni**, odaberite **[postavke sistema]**, a zatim **[EQ]**. Profil zvuka možete odabrati okretanjem **dugmeta za jačinu zvuka**, a zatim potvrditi pritiskom na **dugme za jačinu zvuka**. Dostupni su sljedeći profili: **[Neutral]** / **[Classic]** / **[Pop]** / **[Rock]** / **[Speech]**

## 14 Funkcionalnost hitnog upozorenja (EWF)

Ovaj radio podržava funkciju hitnog upozorenja (EWF). U slučaju tehničke ili prirodne katastrofe u regiji u kojoj radio prima DAB signal, Služba za vanredne situacije će aktivirati alarm, zaobilazeći redovne pružaoce programa.

U slučaju aktivacije EWF-a kada je radio u stanju pripravnosti, automatski će se probuditi i reproducirati sekvencu alarma.

Tokom EWF alarma, ekran takođe prikazuje dodatne tekstualne informacije.

Da biste podesili funkciju EWF, pritisnite dugme **meni**, izaberite **[postavke sistema]**, a zatim **[hitno upozorenje]**. Okrenite **dugme za jačinu zvuka** da odaberete neku od ovih opcija:

**[samo upozorenje]:** Samo službena upozorenja će aktivirati EWF alarm.

**[bez upozorenja]:** EWF je onemogućen. Alarm se neće aktivirati tokom vanredne situacije.

**[upozorenje + test]:** Alarm će se aktivirati tokom zvaničnog upozorenja, kao i tokom testnog upozorenja.

Napomena: Dostupnost ove funkcije zavisi od zemlje/regije.

## 15 Jezik

U meniju **[jezik]** možete podesiti jezik menija radija.

Pritisnite dugme **meni**, izaberite **[postavke sistema]**, a zatim **[jezik]**. Možete odabrati jezik okretanjem **dugmeta za jačinu zvuka**, a zatim potvrditi pritiskom na **dugme za jačinu zvuka**. Dostupni su sljedeći jezici: engleski, njemački, italijanski, francuski, španski, holandski.

Trenutni jezik menija je označen sa **[\*]**.

## 16 Fabričko resetovanje

Pritisnite dugme **meni**, izaberite **[postavke sistema]**, a zatim **[fabričko resetovanje]**. Za resetovanje radija na stanje isporuke, izaberite **[da]** okretanjem **dugmeta za jačinu zvuka**.

Pažnja: Sva prethodna podešavanja se brišu. Ako odaberete **[ne]** proces je otkazan.

Napomena: U svakom slučaju, vratite radio na stanje isporuke prije nego što ga prosljedite (npr. prodate, poklonite ili odložite).

## 17 Verzija softvera

Za pristup trenutnoj verziji firmvera, pritisnite dugme **meni** i odaberite **[postavke sistema]**, a zatim odaberite **[SW verziju]**. Broj verzije softvera će biti prikazan na ekranu. Važno je da ove informacije budu dostupne kada kontaktirate korisničku podršku. Da biste izašli iz menija verzije softvera, jednostavno pritisnite dugme **nazad**.

## 18 Slušalice

Ako više volite da slušate radio privatno, možete spojiti par slušalica na priključak za slušalice koji se nalazi na zadnjoj strani radija. Međutim, prije nego što umetnete slušalice u uši, obavezno podesite jačinu zvuka na niski nivo kako biste izbjegli bilo kakvu nelagodnost ili oštećenje sluha.

Kada su slušalice priključene, ugrađeni zvučnici radija će se automatski isključiti i zvuk će se prenositi samo preko slušalica. Ako želite da nastavite sa slušanjem preko zvučnika radija, jednostavno isključite slušalice.

## 19 Aplikacije

Skenirajte QR kod u nastavku svojim telefonom i preuzmite preporučenu aplikaciju.



“moj Loewe” je ulazna tačka u Loewe svijet i daje vam pristup svim korisničkim priručnicima za vaše Loewe proizvode.



## 20 Rješavanje problema

U slučaju kvara uređaja, prije pozivanja linije za pomoć preporučujemo da provjerite donju listu.

Problem	Mogući uzrok	Rješenje/napomene
<b>Nije moguće uključiti radio.</b>	<ul style="list-style-type: none"> <li>a. Nivo baterije može biti veoma nizak.</li> <li>b. Radio je možda potpuno isključen.</li> </ul>	<ul style="list-style-type: none"> <li>a. Napunite radio.</li> <li>b. Pritisnite i držite dugme za stanje pripravnosti da uključite radio. Kratak pritisak na dugme za stanje pripravnosti neće pokrenuti radio.</li> </ul>
<b>Nema zvuka</b>	<ul style="list-style-type: none"> <li>a. Zvuk je isključen</li> <li>b. Jačina zvuka je smanjena na minimum.</li> <li>c. Odabran je pogrešan izvor.</li> <li>d. Prijem DAB signala je loš.</li> <li>e. Bluetooth izvor je pauziran.</li> <li>f. Bluetooth nije uparen</li> </ul>	<ul style="list-style-type: none"> <li>a. Pritisnite dugme za jačinu zvuka kako biste osigurali da radio nije isključen.</li> <li>b. Podesite jačinu zvuka na odgovarajući nivo.</li> <li>c. Provjerite je li odabran željeni izvor.</li> <li>d. Promijenite poziciju vašeg radija ili promijenite stanicu.</li> <li>e. Pritisnite dugme za jačinu zvuka da nastavite reprodukciju.</li> <li>f. Uparite uređaj sa radiom prije slušanja.</li> </ul>
<b>Problemi sa radio prijemom</b>	<ul style="list-style-type: none"> <li>a. Antena je možda pogrešno usmjerena.</li> <li>b. Jedinica se može nalaziti na lokaciji gdje je signal slab ili ga nema. Moguće je da drugi električni uređaji u blizini ometaju prijem.</li> <li>c. Lokacija nije prikladna za prijem DAB+ signala.</li> </ul>	<ul style="list-style-type: none"> <li>a. Preusmjerite antenu.</li> <li>b. Pronađite pogodniju lokaciju.</li> <li>c. Provjerite je li vaša geografska lokacija pokrivena DAB+ signalom.</li> </ul>
<b>Radio nije vidljiv tokom Bluetooth uparivanja</b>	Radio nije u načinu rada Bluetooth uparivanja.	Promijenite radio izvor u Bluetooth način rada i unesite uparivanje. Pričekajte nekoliko sekundi da se radio pojavi na vašem telefonu.
<b>Nije moguće napuniti radio</b>	Koristi se nekompatibilan USB punjač.	Koristite isporučeni punjač.

## Odlaganje

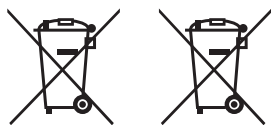

Odlaganje korištene električne i elektronske opreme i baterija.

Simbol precrtane kante za otpatke na proizvodu ili njegovoj ambalaži označava da se ovaj proizvod ne smije tretirati kao uobičajeni kućni otpad, već da se mora vratiti na sabirno mjesto za recikliranje električne i elektronske opreme i baterija. Upute za uklanjanje baterije prije odlaganja proizvoda možete pronaći na Loewe početnoj stranici. Pomažući u pravilnom odlaganju ovog proizvoda, štite životnu sredinu i zdravlje vaših bližnjih. Nepravilno ili pogrešno odlaganje ugrožava životnu sredinu i zdravlje. Za više informacija o recikliranju ovog proizvoda, obratite se lokalnim vlastima ili komunalnoj službi za odlaganje otpada. Pažnja: Znak "Pb" ispod simbola baterije označava da ova baterija sadrži olovo.



## Tehnički podaci

<b>Audio</b>	
Koncept akustičnog zvučnika	zatvorena + pasivne membrane
Konfiguracija kanala (izgled zvučnika)	2.0 (stereo)
Izlaz (vati sinus / muzika)	14 / 28
upravljački program (aktivni + pasivni)	2 (2x 2.5")
Orijentacija sprijeda/bočno/gore/visokotonac koji se pokreće unazad	● / — / — / —
2-kanalna skretnica	●
Pojačalo klase D	●
Frekvencijski opseg (Hz)	80-20,000
Individualna kontrola basa i visokih tonova / Glasnoća	● (podešavanje EQ)
<b>Ekran</b>	
Rezolucija ekrana (pikseli)	višesegmentna
Tehnologija ekrana	LCD (prigušljiv ekran)
Dijagonala ekrana (cm/inč)	7.0 / 2.7
<b>Prijem</b>	
DAB opseg prijema III (MHz) / Funkcionalnost hitnog upozorenja (EWF)	174.9 - 239.2 / ●
UKW (analogni FM radio) / RDS	87.5 - 108.0 / ●
<b>Operacija</b>	
Pametne aplikacije (sve: Android + iOS)	moja Loewe aplikacija
<b>Multimedija</b>	
Bluetooth muzički plejer	●
FM / DAB+ / Internet radio	● / ● / —
<b>Povezivanje i interfejsi</b>	
USB	1 x USB-C (punjenje)
Bluetooth	●
Izlaz za slušalice	●
Antena IEC	● (fiksni teleskopski)
Kensington brava protiv krađe	●
<b>Mreža</b>	
Bluetooth standard	5.0
Bluetooth snaga (maks. mW)	<3
Bluetooth frekvencijski opseg	2.4 GHz
Bluetooth protokoli	A2DP SNK, AVRCP
<b>Energija</b>	
Mrežni naponi AC	100-240V, 50/60 Hz
Potrošnja energije u stanju pripravnosti <sup>1)</sup> / u stanju pripravnosti mreže (vati)	<0,75 / —
<b>Mobilnost</b>	
Tip baterije	7.4 V / 2200 mAh
Struja punjenja	9 V, 2 A
Vrijeme punjenja	3 h
Vrijeme igranja	12-14 h @ 60 dB
<b>Životna sredina</b>	
Temperatura okoline tokom rada	5-40 °C
Relativna vlažnost (bez kondenzacije)	35-90%
<b>Dimenzije</b>	
Težina (približno kg) bez / uključujući standardno rješenje za postavljanje	1.2
S* x V x D (približno cm) bez rešenja za podešavanje (* uključujući oznaku za potpis)	21.1 x 13.2 x 6.8
<b>Opseg isporuke</b>	
Ručni / kabl za napajanje	● / USB-C kabl (90 cm)
Drugi	USB-C adapter za napajanje (EU, UK, AUS)

● = dostupno — = nije dostupno

Tehničke promjene i opcije isporuke podložne su promjenama bez prethodne najave. Portfolio proizvoda može biti različit i može varirati u zavisnosti od zemlje. Servisna pitanja se rješavaju individualno.  
<sup>1)</sup> Kada koristite originalno napajanje.

## Loewe өнімін таңдағаныңыз үшін рақмет!

Біздің сіздей тұтынушымыз болғанына қуаныштымыз. Loewe өнімдері технологияның, дизайнның және пайдаланушыға ыңғайлылықтың ең жоғары стандарттарын біріктіреді. Бұл теледидар, аудио жүйе және аксессуарларға да қатысты. Технология да, дизайн да аясы тар мақсаттарға жатпайды, дегенмен тұтынушы үшін ең жоғары аудио және визуалды қабылдауды қамтамасыз етуі қажет.

Біздің дизайн қысқа мерзімді, сәнді үрдістерді басшылыққа алмайды, себебі сіз болашақта ұзақ уақыт пайдаланатын жоғары сапалы жабдықты сатып алдыңыз.

## Мазмұны

Жеткізу көлемі .....	294
Бағалау белгісінің орналасуы .....	294
1 Маңызды қауіпсіздік нұсқаулары	295
2 Құрылғының негізгі компоненттері .....	297
3 Батареяны қайта зарядтау .....	298
4 Алғашқы қосу .....	298
5 Негізгі операция .....	298
6 Сандық радио (DAB+) .....	298
7 FM радиосы .....	299
8 Bluetooth дыбысы .....	300
9 Дабыл параметрлері .....	300
10 Ұйқы таймері .....	300
11 Күн мен уақыт параметрлері .....	300
12 Дисплей параметрлері .....	301
13 Эквалайзер .....	301
14 Төтенше жағдай туралы ескерту функциясы (EWF) .....	301
15 Тіл .....	301
16 Зауыттық параметрлерді қалпына келтіру .....	301
17 Бағдарламалық жасақтама нұсқасы .....	301
18 Құлаққаптар .....	301
19 Қолданбалар .....	302
20 Ақаулар себебін іздеу және түзету .....	303
Жою/кәдеге жарату .....	303

## Жеткізу көлемі

Құрылғыны қаптамадан мұқият шығарып, барлық керек-жарақтардың бар екеніне көз жеткізіңіз:

- Loewe радио жиілігі
- Ұлыбритания, Еуропа және Австралияға арналған ауыстырылатын 3 бастиегі бар бар қуат көзі (USB-C PD)
- USB-C кабелі
- Жұмысты бастау нұсқаулығы
- Қауіпсіздік нұсқаулықтары
- Техникалық төлқұжат

## Бағалау белгісінің орналасуы

Үлгі нөмірі мен жұмыс кернеуі бар жапсырма өнімнің төменгі жағында орналасқан.

## 1 Маңызды қауіпсіздік нұсқаулары

Назар аударыңыз: Құрылғының қауіпсіз жұмысын қамтамасыз ету үшін осы бетті мұқият оқып шығыңыз.

Аталған өнімді пайдалану барысында барлық қауіпсіздік және пайдалану нұсқауларын орындаңыз.

Өнімді ары қарай пайдалану үшін қауіпсіздік және пайдалану нұсқауларын сақтауыңыз қажет.

Өнімде белгіленген және пайдалану нұсқауларында көрсетілген барлық ескертулерге назар аударыңыз.

### Таңбалардың түсіндірмесі



Бұл таңба жоғары кернеуден туындайтын қауіптерді білдіреді.



Бұл таңба пайдаланушыны өзге де нақты тәуекелдер туралы ескертеді.



Бұл таңба өрттің дамуынан туындайтын қауіптерді білдіреді.

### 1.1 Орнату

#### 1.1.1 Орналастыру

Құрылғыны тұрақты және тегіс бетке орналастырыңыз.

#### 1.1.2 Кабельдер

Зарядтау кабелін зақымдалмайтындей етіп орналастырыңыз. Кабельді бүгуге немесе өткір жиектерге қоюға, үстіне тұруға болмайды және химиялық заттардың әсеріне ұшыратуына жол беруге болмайды.

#### 1.1.3 Қоршаған орта

Құрылғы құрғақ бөлмелерге (қонақ бөлмелері мен кеңсе бөлмелеріне) арналған. Оны ылғалдылығы жоғары бөлмелерде (мысалы жуынатын бөлме, сауна) немесе ашық ауада қолдануға болмайды.

Құрылғыны пайдаланған кезде оның ылғалдан (су тамшылары немесе конденсация) қорғалғанына көз жеткізіңіз.

#### 1.1.4 Судың жанында пайдалануға тыйым салынады



Құрылғыны ванна, қолжуғыш, дымқыл жертөле немесе бассейн сияқты судың немесе су тамшыларының астында қалдырмаңыз. Құрылғының үстіне сұйықтық толтырылған ыдыстарды, мысалы, гүл вазаларын қоймаңыз.

#### 1.1.5 Желдету



Корпустағы ойықтар мен саңылаулар құрылғының сенімді жұмысын қамтамасыз ету және құрылғыны қызып кетуден қорғау үшін және құрылғыны желдету үшін қолданылады. Желдету саңылауларын жаппаңыз. Құрылғыны өндірушінің нұсқауларына сәйкес орнатыңыз. Құрылғыны диванға, кілемшеге немесе ұқсас жұмсақ беттерге қою арқылы желдету саңылауларын жаппаңыз. Тиісті желдету қамтамасыз етілмейінше, бұл құрылғыны кітап сөресіне немесе кіріктірілген шкафаққа қоюға болмайды.

#### 1.1.6 Жылу



Құрылғыны радиаторлар, желдеткіш жылытқыштар, пештер немесе басқа құрылғылар сияқты ыстық беттердің жанына орнатпаңыз. Құрылғының үстіне немесе жанына шам сияқты ашық отты заттарды қоймаңыз. Орнатылған батареяларға тікелей күн сәулесі немесе ашық от сияқты шамадан тыс қызу әсер етпеуі керек.

#### 1.1.7 Аксессуарлар

Өндіруші көрсеткен керек-жарақтарды ғана пайдаланыңыз.

### 1.2 Қолдану

#### 1.2.1 Мақсатты пайдалану

Бұл құрылғы тек дыбыстық сигналдарды қабылдауға және қайта шығаруға арналған. Оны үздіксіз жұмыс істеу үшін розеткаға қосылған тұрақты радио ретінде немесе оңай тасымалдау үшін кірістірілген батареядан қуат алатын портативті радио ретінде пайдалануға болады.

Құрылғы FM және DAB радио сигналдарын қолдайды. Оған қоса, оның мобильді құрылғымен жұптастыруға және оны Bluetooth динамигіне айналдыруға мүмкіндік беретін Bluetooth қосылымы бар.

#### 1.2.2 Шамадан тыс жүктеме



Бірнеше розетканы пайдаланып электр розеткаларын шамадан тыс жүктемеңіз, өрт шығу қаупі бар.

#### 1.2.3 Найзағай



Найзағай кезінде және ұзақ уақыт бойы құрылғы пайдаланылмаса, құрылғыны желіден ажырату керек.

#### 1.2.4 Бөгде зат пен сұйықтықтың енуі



Бұл құрылғыға желдету саңылаулары арқылы бөгде заттың немесе сұйықтықтың түсуіне жол бермеңіз, керісінше жағдайда ол жоғары вольтты құрамдас бөліктерге немесе қысқа тұйықталуға тиіп, өрт немесе тоқ соғу қаупін тудыруы мүмкін.

#### 1.2.5 Үлкен көлеммен байланысты тәуекелдер



Есту қабілетінің бұзылуын болдырмау үшін ұзақ уақыт бойы жоғары дыбыс деңгейінде тыңдамаңыз.

#### 1.2.6 Қуат көзінен ажырату

Болуы мүмкін қуат түймесі қуатты толығымен өшірмейді. Құрылғыны толығымен ажырату үшін желілік кабельді розеткадан алыңыз.

Желілік айыр кез-келген уақытта құрылғыны ажыратуға болатындайқол жетімді болуы керек.

### 1.3 Техникалық қызмет көрсету

#### 1.3.1 Құрылыс бақылау

Бұл құрылғыға техникалық қызмет көрсетуді ешқашан өзіңіз жасамаңыз, өйткені тесіктер арқылы немесе қақпақтарды алып тастаған кезде байланыс қауіпті болуы мүмкін және тоқ өткізгіш бөліктер көрінуі мүмкін. Барлық техникалық қызмет көрсету операцияларын білікті қызмет көрсетушіге тапсырыңыз.

#### 1.3.2 Тек құрғақ шүберекпен тазалаңыз!

Өнімді тазалау алдында осы құрылғының желілік адаптерін розеткадан ажыратыңыз. Ешқашан сұйық тазалағыш жуғыш заттарды немесе тазалау спрейлерін қолданбаңыз. Тазалау үшін тек дымқыл шүберекті пайдаланыңыз.

#### 1.4 Аккумуляторға күтім жасау

Өнімді ұзақ уақыт пайдаланбасаңыз, өнімділігін сақтау үшін оны кемінде айына бір рет зарядтауды ұмытпаңыз.

## 1.5 Қайта зарядталатын аккумуляторлар



Қайта зарядталатын аккумуляторлар тұтынылатын бөлшектер болып табылады, сондықтан оларға кепілдік берілмейді.

Ақаулы батареяларды Тапсырыс беруші ауыстыра алмайды. Егер батарея ақаулары табылса, жергілікті дилерге хабарласыңыз.

Назар аударыңыз: литий-ионды қайта зарядталатын аккумуляторды дұрыс орнатпау (кернеудің төмендеуі/қысқа тұйықталу) жарылысқа әкелуі мүмкін. Қайта зарядталатын аккумуляторды тек бірдей немесе ұқсас түрге ауыстырыңыз.

## ЕО сәйкестік декларациясы

Осы арқылы Loewe Technology GmbH бұл өнімнің 2014/53/EU директивасының және ЕО-ның барлық қолданыстағы директиваларының негізгі талаптарына және басқа да тиісті ережелеріне сәйкес келетінін мәлімдейді.

Толық сәйкестік декларациясымен сіз "өнімді таңдау" бөлімінде [www.loewe.tv/int/support](http://www.loewe.tv/int/support) сайты бойынша таныса аласыз.

Бұл өнімді ЕО - ға мүше барлық мемлекеттерде қолдануға болады.

## 1.6 Жөндеу

### 1.6.1 Жөндеуді қажет ететін зақымданулар

Жөндеуді тек білікті қызмет көрсету орталығы жүргізе алады. Құрылғы зақымдалған болса, құрылғыға сұйықтық кірсе, құрылғыға бөгде заттар кірсе, құрылғы жаңбырға немесе ылғалға ұшыраса, дұрыс жұмысын тоқтатқанда немесе құлаған кезде жөндеу қажет.

### 1.6.2 Электр тоғының соғу қаупін азайту

Бұрандаларды, қақпақтарды немесе корпус бөліктерін алмаңыз.

## 1.7 Автоматты қуат үнемдеу функциясы

Құрылғы автоматты қуат үнемдеу функциясымен жабдықталған. Бұл қуатты үнемдеу функциясы құрылғы дыбысы өшірілгенде немесе пайдалану ұзақ уақытқа кідірілгенде құрылғыны күту режиміне қосады.

## 2 Құрылғының негізгі компоненттері

### 2.1 Жоғарғы жағы

- 1 **Қуат түймесі** – радионы қосу немесе өшіру үшін ұзақ басу. Радио қосулы кезде қысқа басу оны күту режиміне ауыстырады. Радио күту режимінде болғанда, оны қосу үшін қысқа басыңыз.
- 2 **Source (көз)** – кіріс көзін өзгерту үшін басыңыз. DAB, FM және Bluetooth режимдері арасында ауысу.
- 3 **Дабыл** – дабыл параметрлерін енгізіңіз.
- 4 **Алдын ала орнату түймелері** – радио режимінде: сүйікті радиостанцияны шақыру үшін қысқа басыңыз. Ағымдағы радиостанцияны сақтау үшін басып тұрыңыз.
- 5 **←** – DAB радио режимінде: алдыңғы сақталған станцияға ауысу үшін қысқа басыңыз.  
FM радио режимінде: алдыңғы сақталған станцияға ауысу үшін қысқа басыңыз. Төменгі жиіліктегі станцияны іздеу үшін ұзақ басыңыз.  
Bluetooth режимінде: алдыңғы жолға өту.

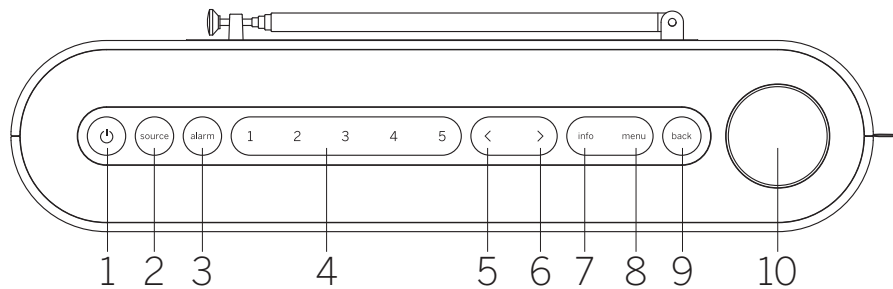

- 6 **→** – DAB радио режимінде: келесі сақталған станцияға ауысу үшін қысқа басыңыз.  
FM радио режимінде: келесі сақталған станцияға ауысу үшін қысқа басыңыз. Жиілігі жоғары станцияны іздеу үшін ұзақ басыңыз.  
Bluetooth режимінде: келесі жолға өту.
- 7 **Ақпарат** – дисплейде көрсетілген ақпаратты ауыстырып қосу.
- 8 **Мәзір** – Параметрлер мәзіріне кіріңіз.
- 9 **Артқа** – Мәзірге кері қадам жасау немесе мәзірден шығу.

#### 10 **Дыбыс деңгейін басқару**

Радио режимінде: дыбысты өшіру/қосу үшін басыңыз.

Bluetooth режимінде: қосу/кідірту үшін басыңыз.

Барлық дереккөздер: Дыбыс деңгейін арттыру үшін сағат тілімен бұрыңыз. Дыбыс деңгейін төмендету үшін сағат тіліне қарсы бұраңыз.

Мәзірде болғанда: Ішкі мәзірге кіру немесе таңдауды растау үшін басыңыз. Мәзір элементтері арасында жылжу үшін айналдырыңыз.

### 2.2 Алдыңғы жағы

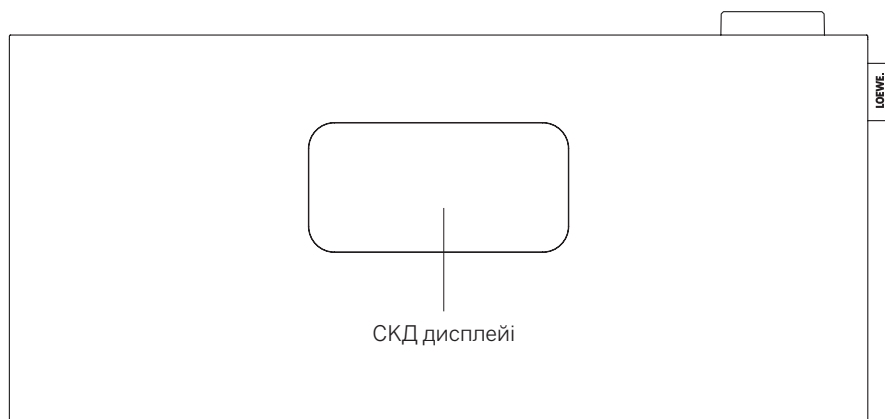

### 2.3 Артқы жағы

- 1 **Телескопиялық антенна**
- 2 **USB-C кірісі** – USB PD қуат көзін қосыңыз. PD адаптері батареяны қайта зарядтау үшін 9 В кернеуді қамтамасыз етеді.
- 3 **3,5 мм құлаққап шығысы**
- 4 **Кенсингтон» құлпы** 

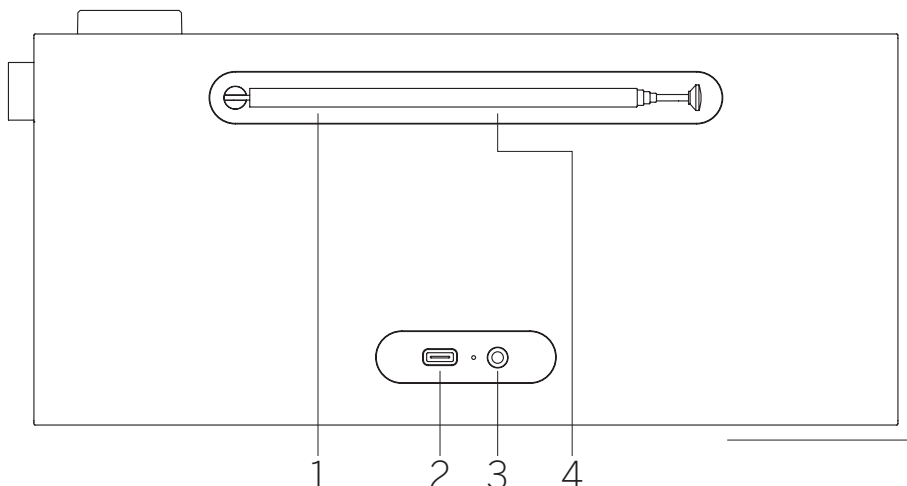

## 2.4 Таңбаларды көрсету

Радионың дисплейі сәйкес функцияларды пайдаланған кезде жанатын әртүрлі таңбаларды көрсетеді.

1. Дыбыс көрсеткіші
2. Ұйқы таймері белсенді
3. Дабыл белсенді
4. Кейінге қалдыру белсенді
5. 12 сағаттық уақыт пішіміне арналған AM/PM индикаторы
6. DAB радиосы
7. FM радиосы
8. Сигнал күші көрсеткіші
9. Стерео радиосигналын қабылдау
10. Батарея деңгейі

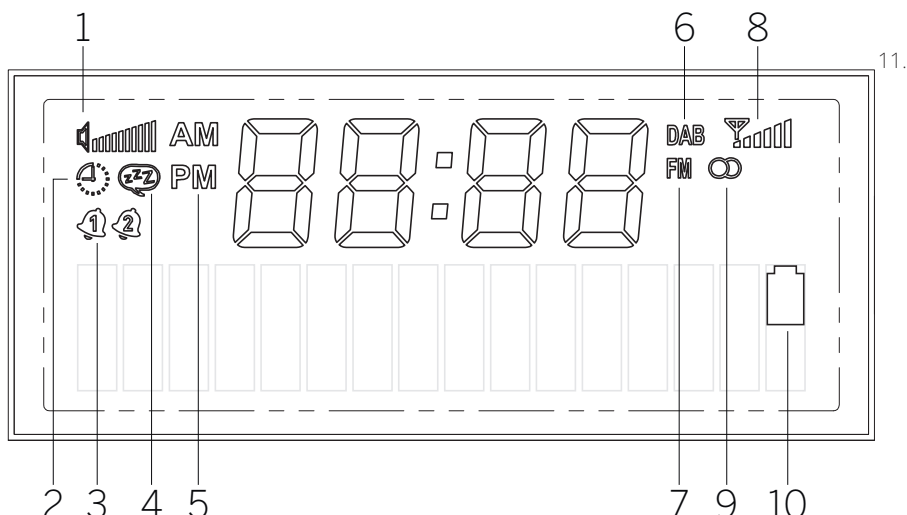

## 3 Батареяны қайта зарядтау

Бұл портативті радиода кіріктірілген қайта зарядталатын литий-ионды батарея бар және электр розеткасына қосылмай жұмыс істей алады. Алдыңғы СКД дисплейінде батареяның күйін тексеруге болады .

Батареяны қайта зарядтау үшін берілген қуат көзін артқы жағындағы радионың USB кірісіне қосыңыз. Бұл комбинация ең жақсы радио қабылдауды қамтамасыз етеді. Содан кейін қуат көзін розеткаға қосыңыз. Батареяны толық зарядтау 3 сағатқа созылуы мүмкін.

Ескерту. Тек берілген қуат көзін немесе USB-CD деп белгіленген қуат көзін пайдаланыңыз, ол 9 В және кем дегенде 10 ватт қуат бере алады. Алғашқы іске қосу

## 4 Алғашқы қосу

Телескопиялық антеннаны ұзартыңыз.

Қосу үшін радиодағы **қуат түймесін** басып тұрыңыз. Құрылғыны бірінші рет пайдаланып жатсаңыз, ол DAB режиміне өтіп, автоматты түрде қолжетімді станцияларды іздеуді бастайды.

Сағат автоматты түрде ағымдағы уақытқа жаңартылады.

Сканерлеуден кейін станциялар тізімі бос болса, аймақта DAB радиостанциялары болмауы мүмкін немесе антенна ұзартылмауы мүмкін. Радионың орнын ауыстырып көріңіз және автоматты сканерлеуді қайталаңыз.

## 5 Негізгі операция

### 5.1 Қосу/өшіру

Радионы қосу немесе өшіру үшін **қуат түймесін** бірнеше секунд басып тұрыңыз. Радио қосылу болған кезде, сол түймені жылдам басу оны күту режиміне қояды. Оны күту режимінен қайта қосу үшін қуат түймесін қысқаша басыңыз немесе **дыбыс деңгейі түймесін** басу арқылы радионы күту режимінен ауыстыруға болады.

Ескертпе: Егер радио өшірілген болса немесе сигналды 15 минут ішінде қабылдаса, ол автоматты түрде күту режиміне өтеді. Радиостанция күту режимінде болғанда және тек батареямен жұмыс істегенде, ол 60 минуттан кейін толығымен өшеді (егер дабыл бағдарламаланбаған болса). Егер радиостанция қуат адаптерімен жұмыс істесе, ол күту режимінде қалады.

### 5.2 Дыбыс деңгейін реттеу және дыбысты өшіру

Құрылғыдағы **дыбыс деңгейі тұтқасын** бұру арқылы дыбыс деңгейін реттеуге болады. **Дыбыс деңгейі түймесін** басу радионың дыбысын өшіреді. Түймені қайтадан басу бастапқы дыбыс деңгейін қалпына келтіреді. Bluetooth режимінде **дыбыс деңгейі тұтқасын басу** ағымдағы тректі кідіртеді немесе жалғастырады.

### 5.3 Қосымша Ақпарат

Құрылғыдағы **ақпарат түймесін** қайта-қайта басу арқылы дереккөзге және станцияға байланысты қосымша ақпарат көрсетілуі мүмкін.

### 5.4 Радио көзін ауыстыру

Радио көздері арасында ауысу үшін (**source**) **көз түймесін қайталап** басыңыз: DAB, FM, Bluetooth.

### 5.5 Негізгі мәзірді шарлау

Негізгі мәзірді ашу үшін **мәзір түймесін** басыңыз. Мәзір элементтері арасында ауысу үшін **дыбыс деңгейі тетігін** бұраңыз. Таңдалған мәзір элементіне кіру немесе таңдалған опцияны растау үшін **дыбыс деңгейі түймесін** басыңыз. Мәзірге кері қадам жасау үшін **артқа түймесін** басыңыз.

## 6 Сандық радио (DAB+)

Сандық радионы қабылдау үшін радио антеннасының ұзартылғанын тексеріңіз.

Дисплейде **[DAB]** көрсетілгенше (**source**) **көз түймесін қайта-қайта** басыңыз.

### 6.1 Станцияны сканерлеу

Станцияларды іздеу үшін автоматты іздеуді бастауға болады.

Ол үшін негізгі мәзірге өту үшін радионың жоғарғы жағындағы **мәзір түймесін басыңыз**. **Дыбыс деңгейі тұтқасын** айналдыру арқылы **[full scan]** (толық сканерлеу) тармағына өтіңіз және **дыбыс деңгейі тұтқасын басу арқылы таңдауды растаңыз**. **[scanning...]** (сканерлеу...) дисплейде пайда болады, сондай-ақ осы уақытқа дейін табылған станциялар саны және тиісті орындалу индикаторы көрінеді. Содан кейін станциялар алфавиттік ретпен сақталады.



## 6.2 Қолмен баптау

Ескертпе: Ансамбльдер белгілі бір географиялық аймақта белгілі бір жиілікте хабар тарататын радиостанциялар топтарына жатады. Әрбір ансамбль өздерінің сигналдарын бірге тарататын бірнеше станциядан тұрады, бұл тыңдаушыға олардың кез-келгенін реттеуге мүмкіндік береді.

Құрылғыдағы **мәзір түймесін** пайдаланып ансамбльді қолмен баптауға болады. **[manual tuning]** (Қолмен баптау) таңдағаннан кейін сіз қалаған блокты/жиілікті таңдай аласыз және **дыбыс деңгейі тетігін басу арқылы таңдауыңызды растай аласыз**. Радио ансамбль туралы ақпаратты, соның ішінде сигнал күшін және ансамбльдегі станциялар тізімін көрсетеді.

Радио жаңа ансамбльге сәтті бапталса, ол ансамбльдегі барлық станцияларды станциялар тізіміне автоматты түрде сақтайды. Дегенмен, егер станциялар табылмаса, кері түймесін басу арқылы блокты/жиілікті таңдауға оралуға болады.

## 6.3 Станцияны таңдау

Ағымдағы таңдалған станцияның атауы дисплейдің төменгі жағында пайда болады.

Тізімдегі алдыңғы немесе келесі станцияны таңдау үшін **<** немесе **>** түймесін басыңыз.

## 6.4 Станциялар тізімі

**Мәзір түймесін** басыңыз және **дыбыс деңгейі тұтқасын** басу арқылы **[station list]** (станциялар тізімі) растаңыз. Станцияны таңдау үшін **дыбыс деңгейі тетігін** бұрап, растау үшін оны басыңыз. Құрылғы автоматты түрде ойнай бастайды.

Ескертпе: Станцияның қабылдау сапасы ауа-райы, орнату орны және антеннаның бағыты сияқты факторларға байланысты болады. Станциялар тізімінен станцияны қабылдау мүмкін болмаса, антеннаның бағытын немесе радионың орнын өзгертіңіз. Енді қабылданбайтын станцияларды станциялар тізімінен алып тастауға болады.

## 6.5 Енді қабылданбайтын станцияларды жойыңыз

Енді қабылдау мүмкін емес станцияларды тізімнен жоюға болады. Мұны істеу үшін **мәзір түймесін** басып, **[prune]** тармағын таңдаңыз. Содан кейін **[yes]** (иә) таңдаңыз, сонда бұл станциялар жойылады. **[no]** (жоқ) опциясын таңдау станцияларды жоймай-ақ мәзірге қайта оралуға мүмкіндік береді.

## 6.6 DAB станцияларын алдын-ала орнату түймелерінде сақтау

Радиоға құрылғыдағы 1-5 алдын-ала орнату түймелерін пайдаланып, 5 таңдаулы радиостанцияға дейін сақтауға болады. Ол үшін қажетті станцияны таңдап, дисплейде **[stored]** (сақталған) көрсетілгенше сәйкес алдын-ала орнату түймесін басып тұрыңыз. Алдын-ала орнатуларға сәйкес алдын-ала орнату түймесін аз уақыт басу арқылы оңай қол жеткізуге болады.

## 6.7 Динамикалық диапазонды басқару (DRC)

Кейбір DAB станциялары қатты және жұмсақ дыбыстар арасындағы айырмашылықты азайтады.

Келесі параметрлер қолданылуы мүмкін:

**[off]** (өшірілген)– DRC өшірілген, Broadcast DRC таратылуы еленбейді.

**[low]** (төмен)– DRC деңгейі хабар таратушы жіберетін 1/2 мәніне орнатылған.

**[high]** (жоғары)– DRC деңгейі хабар таратушы жібергенде пайдаланылады.

DRC орнату үшін келесі әрекеттерді орындаңыз:

Мәзір түймесін басып, **[DRC]** таңдаңыз. DRC параметрлерін келесі мәзірде өзгертуге болады. Ағымдағы параметр **[\*]** белгісі арқылы көрсетіледі.

Ескертпе: DAB таратылымдарының барлығы DRC функциясын пайдалана алмайды. Егер хабар таратушы DRC-ге қолдау көрсетпесе, радиодағы DRC параметрі әсер етпейді.

## 7 FM радиосы

FM радиосын қабылдау үшін радио антеннасының ұзартылғанын тексеріңіз.

Дисплейде **[FM]** көрсетілгенше (source) **көз түймесін қайта-қайта** басыңыз.

### 7.1 Станцияны сканерлеу

FM станцияларын автоматты түрде іздеуге болады. Ол үшін негізгі мәзірді көрсету үшін радионың жоғарғы жағындағы **мәзір түймесін басыңыз**. **Дыбыс деңгейі тұтқасын** айналдыру арқылы **[full scan]** (толық сканерлеу) тармағына өтіңіз және **дыбыс деңгейі тұтқасын** басу арқылы таңдауды растаңыз. **[auto scanning..]** (автоматы сканерлеу..) дисплейде пайда болады. Станциялар жиілік бойынша реттелген.

### 7.2 Сканерлеу параметрлері

Бұл функцияны станцияны автоматты іздеу кезінде жадта сақталатын станцияларды басқару үшін пайдалануға болады. **[strong stations only]** (Тек күшті станциялар) опциясын таңдау арқылы сіз күшті қабылдау сигналы бар станциялардың ғана сақталуын қамтамасыз ете аласыз. Бұл мүмкіндікті пайдалану үшін **мәзір түймесін** басып, **[scan setting]** (сканерлеу параметрі) тармағын таңдаңыз. Келесі мәзірде **[all stations]** (барлық станциялар) және **[strong stations only]** (тек күшті станциялар) арасында таңдауға болады. Ағымдағы параметр жұлдызшамен белгіленеді **[\*]**.

### 7.3 Қолмен баптау

FM көзі режимінде болған кезде станцияны төмен / жоғары жиілікте қолмен іздеу үшін **<** немесе **>** түймесін басып тұрыңыз.

Немесе мәзірді шақыру үшін **мәзір түймесін** басып, **[manual tuning]** (қолмен баптау) опциясын таңдауға болады. Содан кейін жиілікті өзгерту үшін **дыбыс деңгейі тұтқасын** бұраңыз. Дыбыс деңгейі тұтқасын басу арқылы таңдалған жиілікті растаңыз.

### 7.4 Станцияны таңдау

Ағымдағы таңдалған станцияның атауы немесе жиілігі дисплейдің төменгі жағында көрсетіледі.

Тізімдегі алдыңғы немесе келесі станцияны таңдау үшін **<** немесе **>** түймесін басыңыз.

### 7.5 Станциялар тізімі

**Мәзір түймесін** басыңыз және **дыбыс деңгейі тұтқасын** басу арқылы **[station list]** (станциялар тізімі) растаңыз. Станцияны таңдау үшін **дыбыс деңгейі тетігін** бұрап, растау үшін басыңыз. Құрылғы автоматты түрде ойнай бастайды.

Ескертпе: Станцияның қабылдау сапасы ауа-райы, орнату орны және антеннаның бағыты сияқты факторларға байланысты болады. Станциялар тізімінен станцияны қабылдау мүмкін болмаса, антеннаның бағытын немесе радионың орнын өзгертіңіз. Енді қабылдау мүмкін емес станцияларды станциялар тізімінен жоюға болады.

### 7.6 FM станцияларын алдын-ала орнату түймелерінде сақтау

Радиоға құрылғыдағы 1-5 алдын-ала орнату түймелерін пайдаланып, 5 таңдаулы радиостанцияға дейін сақтауға болады. Ол үшін қажетті станцияны таңдап, дисплейде **[stored]** (сақталған) көрсетілгенше сәйкес алдын-ала орнату түймесін басып тұрыңыз. Алдын-ала орнатуларға сәйкес алдын-ала

орнату түймесін аз уақыт басу арқылы оңай қол жеткізуге болады.

## 7.7 Mono/Стерео параметрлері

Қабылдауы нашар станциялар үшін моно қабылдауға ауысу арқылы сапаны аздап жақсартуға болады. Ол үшін **мәзір түймесін басып, [mono/stereo]** (моно/стерео) опциясын таңдаңыз. Келесі мәзірде екі опцияның біреуін таңдауға болады: **[stereo allowed]** (стерео рұқсат етілген) немесе **[forced mono]** (мәжбүрлі моно). Ағымдағы параметр **[\*]** белгісімен белгіленеді.

## 8 Bluetooth дыбысы

Bluetooth көзін таңдау үшін дисплейде **[Bluetooth]** көрсетілгенше (source) **көз түймесін қайта-қайта басыңыз.**

### 8.1 Bluetooth құрылғыларын бірінші рет жұптау

Жұптастырылған құрылғы қосулы және Bluetooth іске қосылғанына көз жеткізіңіз. Радиода (source) **көз түймесін** басу арқылы көзді **[Bluetooth]** күйіне өзгертіңіз. Дисплейде **[unpaired]** (жұпталмаған) мәтіні пайда болады. Енді жұптастырылған құрылғыдағы Bluetooth параметрлерін ашып, сол жерден қолжетімді Bluetooth құрылғыларын іздеуді бастаңыз. Жұптастыру процесін бастау үшін "Loewe radio.frequency" таңдаңыз.

Енді радиода ойнатуды құрылғы арқылы басқаруға болады.

### 8.2 Басқа құрылғымен жұптастыру

Жаңа құрылғыны радиомен жұптастырғыңыз келсе, алдымен ағымдағы жұптастырылған құрылғыны ажыратуыңыз керек. Ол үшін құрылғы ажыратылғанша радиодағы **бастапқы түймені** ұзақ басып тұрыңыз. Ешбір құрылғы қосылмаған кезде дисплейде **[unpaired]** (жұпталмаған) мәтіні шыға бастайды.

Алдыңғы құрылғыны ажыратқаннан кейін, бұрынғы қадамдарды орындау арқылы жаңа құрылғыны жұптастыруға болады.

## 9 Дабыл параметрлері

Бұл радиода жеке реттеуге болатын 2 бөлек дабыл уақыты бар. **Дабыл түймесін** басу көп сатылы орнату процесін бастайды. Кез-келген қадамда қателессеңіз, **«Артқа»** түймесін басу арқылы алдыңғы қадамға оралуға болады.

1-ҚАДАМ: Дабыл параметрлерін енгізу үшін **дабыл түймесін басыңыз. Дыбыс деңгейі тұтқасын** айналдыру арқылы орнатқыңыз келетін 2 қол жетімді дабылдың бірін таңдаңыз және **дыбыс деңгейі тұтқасын басу арқылы растаңыз.**

2-ҚАДАМ: Таңдалған дабылды белсендіру және дабылды орнатуды жалғастыру үшін **[alarm on]** (дабыл қосулы) **опциясын таңдаңыз. [alarm off]** (дабыл өшірулі) опциясы ағымдағы дабылды өшіреді.

3-ҚАДАМ: Дабыл уақытын орнатыңыз. Мәндерді **дыбыс деңгейі тұтқасын** айналдыру арқылы өзгертуге болады. Мәнді сақтау үшін **дыбыс деңгейі тетігін** басыңыз. Мән сақталғаннан кейін келесі сандар блогы автоматты түрде таңдалады. Барлық мәндерді орнату үшін алдыңғы қадамдарды қайталаңыз.

4-ҚАДАМ: Дабыл көзін таңдау үшін **дыбыс деңгейі тұтқасын пайдаланыңыз.** Параметрлер: **[DAB], [FM], [buzzer]**

5-ҚАДАМ: Дабылмен қосылатын станция осы жерде көрсетілген. Соңғы тыңдалған станция немесе таңдаулыларға сақталған станциялар осы жерде қолжетімді болады. Бұл дыбыстық сигнал режиміне қолданылмайды.

6-ҚАДАМ: Дабылды қай күндері қосу керектігін осы жерден таңдаңыз. Келесі таңдаулар қолжетімді: **[once]** (бір рет) / **[daily]** (күнделікті) / **[weekends]** (демалыс күндері) / **[weekdays]** (жұмыс күндері). **[Once]** (Бір рет) опциясын таңдау дабыл өшетін күнді көрсетуді ұсынады.

Барлық параметрлерді жасағаннан кейін **[alarm stored]** (дабыл сақталған) растау ретінде дисплейде қысқаша жазу пайда болады. Сағаттың сол жағындағы дисплейде ағымдағы орнатылған дабылды білдіретін 1 немесе 2 саны бар қоңырау белгісін көресіз.

Дабыл сөнген кезде, кейінге қалдыру функциясын қосу үшін **дыбыс деңгейі тетігін басуға болады.** Дабылды өшіру үшін **қуат түймесін** басыңыз.

Ескертпе: Дабыл режимі радио күту режимінде немесе жұмыс режимінде болғанда ғана белсенді болады. Радио толығымен өшірілген болса дабыл қосылмайды.

### 9.1 Қосымша дабыл параметрлері

Дабылдың қосымша параметрлері бар. Оларға **мәзір түймесін басып, [system settings]** (жүйе параметрлері) ,содан кейін **[alarm settings]** (дабыл параметрлері) опциясын таңдау арқылы қол жеткізуге болады.

1-ҚАДАМ: Дабыл ұзақтығын орнату үшін **дыбыс деңгейі тұтқасын пайдаланыңыз.** Параметрлер: 1, 5, 10, 15, 30 минут.

2-ҚАДАМ: Кідірту ұзақтығын орнату үшін **дыбыс деңгейі тұтқасын пайдаланыңыз.** Параметрлер: 5, 10, 15, 20, 30 минут. Дабыл естілген кезде **дыбыс деңгейі тұтқасын басу дабылды** уақытша өшіретін кейінге қалдыру функциясын іске қосады.

3-ҚАДАМ: Мұнда қажетті дабыл дыбыс деңгейін орнатыңыз.

Ескертпе: Бұл параметрлер екі дабылмен ортақ пайдаланылады.

## 10 Ұйқы таймері

Бұл мүмкіндіктің көмегімен белгілі бір уақыт өткеннен кейін радионы автоматты түрде күту режиміне қоюға болады. Ол үшін **мәзір түймесін басып, [system settings]** (жүйе параметрлері) ,содан кейін **[sleep]** (ұйқы) **опциясын** таңдаңыз. Содан кейін қолжетімді опциялардың бірін таңдап, **дыбыс деңгейі тетігін** басу арқылы таңдауды растаңыз. 15, 30, 45, 60 немесе 90 минут арасында таңдауға болады. **[sleep off]** (ұйқы режимін өшіру) бұрын орнатылған уақыт аралығын жояды.

Дисплейдің жоғарғы сол жақ бұрышында ұйқы таймерінің іске қосылғанын көрсететін кішкентай сағат белгішесі жанады.

## 11 Күн мен уақыт параметрлері

Күн мен уақыт параметрлері **[system settings]** (жүйе параметрлері) арқылы қолжетімді және **[time/date]** (уақыт/күн) мәзірінде жасауға болады. Келесі опциялар қолжетімді:

### 11.1 Қолмен реттеу

**[Manual adjustment]** (Қолмен реттеу) мәзірінде уақыт пен күнді қолмен орнатуға болады. Мәндерді **дыбыс деңгейі тұтқасын** айналдыру арқылы өзгертуге болады. Мәнді сақтау үшін **дыбыс деңгейі тетігін** басыңыз.Мәнді сақтағаннан кейін келесі сандар блогы автоматты түрде таңдалады. Күн мен уақыт үшін барлық мәндерді орнату үшін алдыңғы қадамдарды қайталаңыз.

Ескертпе: Күн мен уақыт DAB/FM радио сигналынан автоматты түрде алынады және жаңартылады. Күн мен уақытты қолмен орнатқыңыз келсе, автоматты жаңартуды өшіруіңіз керек. 11.4 тарауды қараңыз.

### 11.2 12/24 сағ форматы

**[12/24h format]** (12/24 сағ форматы) мәзірінде сағаттың 12 немесе 24 сағат форматында көрсетуге болады. **Дыбыс деңгейі тұтқасын** айналдыру арқылы қажетті опцияны таңдаңыз , содан кейін

**дыбыс деңгейі тұтқасын басу арқылы растаңыз.** Ағымдағы таңдалған опция **[\*]** белгісімен белгіленген.

### 11.3 Күн форматы

**[Date format]** (күн форматы) мәзірінде күннің радиода қалай көрсетілетінін көрсетуге болады. Күн-ай-жыл немесе ай-күн-жыл. Ағымдағы таңдалған опция **[\*]** белгісімен белгіленген.

Ескертпе: FM немесе DAB радиосын тыңдау кезінде **ақпарат** түймесін қайталап басу арқылы күнді көрсетуге болады. Радио күту режимінде болғанда да күн көрсетіледі.

### 11.4 Автоматты жаңарту

**[Auto update]** (Авто жаңарту) мәзірінде уақыт пен күн жаңартылатын көзді көрсетуге болады. Келесі опциялар қолжетімді:

**[from FM + DAB]** (FM + DAB) : уақыт пен күн қол жетімді нәрсеге байланысты DAB немесе FM арқылы жаңартылады.

**[from DAB]** (DAB-дан) :Уақыт пен күн тек DAB арқылы жаңартылады.

**[from FM]** (FM-ден) :Уақыт пен күн тек FM арқылы жаңартылады.

**[off]** (өшірулі) :Уақыт пен күнді қолмен орнату керек.

Қазіргі уақытта таңдалған параметр **[\*]** белгісімен белгіленген.

## 12 Дисплей параметрлері

Дисплей параметрлерінде дисплейдің әдепкі жарықтығын өзгертуге және дисплейдің күңгірттену уақытын орнатуға болады.

**Мәзір түймесін** басып **[system settings]** (жүйе параметрлері) , содан кейін **[display settings]** (дисплей параметрлері) **тармағын таңдаңыз.** Келесі опциялар қолжетімді:

**[dimming]** (күңгірттеу) : Бұл опция дисплей автоматты түрде төменгі жарық деңгейіне реттелетін уақыт ұзақтығын орнатуға мүмкіндік береді.

Таңдаулар: **[off/ 10/20/30/45/60/90/120/180 секунд]**

**[off]** (өшірулі) радионың әрқашан әдепкі жарықтық деңгейін сақтайтынын білдіреді.

Күңгірттеуді белсендіру үшін қажетті уақытты таңдағаннан кейін дисплейдің күңгірттену жолын конфигурациялау қажет болады.

**[low]** (төмен) – Орнатылған уақыт өткенде дисплей автоматты түрде төмен жарықтық деңгейіне реттеледі.

**[display off]** (дисплей өшірулі) – Орнатылған уақыт өткенде дисплей толығымен өшеді.

Ескертпе: Дисплейді қайта қосу үшін радиодағы кез-келген түймені басыңыз.

**[brightness]** (жарықтық) :дисплейдің әдепкі жарықтығы. Таңдаулар: **[high]** (жоғары) / **[medium]** (орташа) / **[low]** (төмен)

## 13 Эквалайзер

Эквалайзер арқылы радионың дыбысын реттеуге болады. Алдын ала конфигурацияланған параметрлерден таңдауға болады. Келесі әрекеттерді орындаңыз:

**Мәзір түймесін** басып **[system settings]** (жүйе параметрлері) , содан кейін **[EQ]** тармағын таңдаңыз. Дыбыс профилін **дыбыс деңгейі тұтқасын** айналдыру арқылы таңдауға болады, содан кейін **дыбыс деңгейі тетігін** басу арқылы растауға болады. Келесі профильдер қолжетімді: **[Neutral]** (Бейтарап) / **[Classic]** (Классикалық) / **[Pop]** (Поп) / **[Rock]** (Рок) / **[Speech]** (Сөйлеу)

## 14 Төтенше жағдай туралы ескерту функциясы (EWF)

Бұл радио төтенше жағдай туралы ескерту функциясын (EWF) қолдайды. Радио DAB сигналын алатын аймақта техникалық немесе табиғи апат болған жағдайда, Төтенше жағдай қызметі тұрақты бағдарлама провайдерлерін айналып өтіп, дабылды іске қосады.

Радио күту режимінде болған кезде EWF белсендірілген жағдайда, ол автоматты түрде қосылады және дабыл тізбегін ойнатады.

EWF дабылы кезінде дисплей қосымша мәтіндік ақпаратты көрсетеді.

EWF функциясын орнату үшін **мәзір түймесін** басып **[system settings]** (жүйе параметрлері) , содан кейін **[emergency warning]** (төтенше жағдай туралы ескерту) **тармағын** таңдаңыз. Мына опциялардың бірін таңдау үшін **дыбыс деңгейі тұтқасын** бұраңыз :

**[warning only]** (тек ескерту) – Тек ресми ескертулер ғана EWF дабылды іске қосады.

**[no warning]** (ескерту жоқ) – EWF өшірілген. Төтенше жағдай кезінде дабыл қосылмайды.

**[warning + test]** (ескерту + сынақ) – Дабыл ресми ескерту кезінде, сондай-ақ сынақ ескертуі кезінде іске қосылады.

Ескертпе: Бұл функцияның қолжетімділігі елге/аймаққа байланысты.

## 15 Тіл

**[Language]** (Тіл) мәзірінде радионың мәзір тілін орнатуға болады.

**Мәзір түймесін** басып, **[system settings]** (жүйе параметрлері) ,содан кейін **[language]** (тіл) **тармағын** таңдаңыз. **Дыбыс деңгейі тұтқасын** айналдыру арқылы тілді таңдай аласыз, содан кейін **дыбыс деңгейі тұтқасын** басу арқылы растай аласыз. Келесі тілдер қол жетімді: ағылшын, неміс, итальян, француз, испан, голланд.

Ағымдағы мәзір тіл **[\*]** белгісімен белгіленген.

## 16 Зауыттық параметрлерді қалпына келтіру

**Мәзір түймесін** басып, **[system settings]** (жүйе параметрлері) ,содан кейін **[factory reset]** (зауыттық параметрлерді қалпына келтіру) **опциясын таңдаңыз.** Радионы жеткізу күйіне қайтару үшін **дыбыс деңгейі тұтқасын** айналдыру арқылы **[yes]** (иә) таңдаңыз.

Назар аударыңыз: барлық алдыңғы параметрлер жойылады. **[no]** (жоқ) таңдасаңыз, процесс тоқтатылады.

Ескертпе: Кез-келген жағдайда радионы жібермес бұрын оны жеткізу күйіне қайтарыңыз (мысалы, сату, беру немесе жою).

## 17 Бағдарламалық жасақтама нұсқасы

Ағымдағы микробағдарлама нұсқасына қол жеткізу үшін **мәзір түймесін** басып, **[system settings]** (жүйе параметрлері) ,одан кейін **[SW version]** (SW нұсқасы) тармағын таңдаңыз. Экранда бағдарламалық жасақтама нұсқасының нөмірі көрсетіледі. Тұтынушыларға қызмет көрсету орталығына хабарласқанда бұл ақпараттың қолжетімді болуы маңызды. Бағдарламалық құрал нұсқасы мәзірінен шығу үшін жай ғана **« Артқа»** түймесін басыңыз.

## 18 Құлаққаптар

Радионы жеке тыңдауды қаласаңыз, радионың артқы жағында орналасқан құлақаспап ұясына құлаққапты қосуға болады. Дегенмен, құлаққаптарды құлақтарыңызға салмас бұрын, ыңғайсыздықты немесе есту қабілетіне зақым келтірмеу үшін дыбыс деңгейін төмен деңгейге реттеңіз.

Құлақаспаптар қосылғаннан кейін радионың кірістірілген динамиктері автоматты түрде дыбысты өшіреді және дыбыс тек құлақаспап

арқылы беріледі. Радио динамиктері арқылы тыңдауды жалғастырғыңыз келсе, құлаққапты ажыратыңыз.

## 19 Қолданбалар

Төмендегі QR кодын телефонмен сканерлеп, ұсынылған қолданбаны жүктеп алыңыз.



«Менің Loewe» қолданбасы арқылы Loewe әлеміне кіре аласыз және сізге Loewe өнімдерінің барлық пайдаланушы нұсқаулығына қол жеткізуге мүмкіндік береді.

## 20 Ақаулар себебін іздеу және түзету

Құрылғы ақауы болған жағдайда, сенім телефонына қоңырау шалмас бұрын, төмендегі тізімді тексеруді ұсынамыз.

Мәселе	Ықтимал себеп	Шешу/ескертулер
<b>Радионы қосу мүмкін емес</b>	<ul style="list-style-type: none"> <li>a. Батарея деңгейі өте төмен болуы мүмкін.</li> <li>b. Радио толығымен өшірілуі мүмкін.</li> </ul>	<ul style="list-style-type: none"> <li>a. Радионы зарядтаңыз.</li> <li>b. Радионы қосу үшін күту режимі түймесін басып тұрыңыз. Күту режимі түймесін қысқа басу радионы іске қоспайды.</li> </ul>
<b>Радионың дыбысы жоқ</b>	<ul style="list-style-type: none"> <li>a. Дыбыс өшірілген</li> <li>b. Дыбыс минимумға дейін азайтылған.</li> <li>c. Қате көз таңдалған.</li> <li>d. DAB сигналын қабылдау нашар.</li> <li>e. Bluetooth көзі тоқтатылған.</li> <li>f. Bluetooth жұптастырылмаған.</li> </ul>	<ul style="list-style-type: none"> <li>a. Радионың дыбысы өшірілмегеніне көз жеткізу үшін дыбыс деңгейі тетігін басыңыз.</li> <li>b. Дыбыс деңгейін дұрыс деңгейге реттеңіз.</li> <li>c. Қажетті көздің таңдалғанын тексеріңіз.</li> <li>d. Радионың орнын өзгертіңіз немесе станцияны өзгертіңіз.</li> <li>e. Радио тыңдауды жалғастыру үшін дыбыс деңгейі тетігін басыңыз.</li> <li>f. Тыңдау алдында құрылғыны радиомен жұптастырыңыз.</li> </ul>
<b>Радио қабылдау мәселелері</b>	<ul style="list-style-type: none"> <li>a. Антенна дұрыс емес бағытта болуы мүмкін.</li> <li>b. Құрылғы сигнал әлсіз немесе мүлде жоқ жерде болуы мүмкін. Жақын жерде орналасқан басқа электр құрылғылары қабылдауға кедергі келтіруі мүмкін.</li> <li>c. Орын DAB+ сигналдарын қабылдауға жарамсыз.</li> </ul>	<ul style="list-style-type: none"> <li>a. Антеннаның бағытын өзгертіңіз.</li> <li>b. Қолайлы жерді табыңыз.</li> <li>c. Сіздің географиялық орныңыз DAB+ сигналымен қамтылғанына көз жеткізіңіз.</li> </ul>
<b>Bluetooth жұптастыру кезінде радио көрінбейді</b>	Радио Bluetooth жұптау режимінде емес.	Радио көзін Bluetooth режиміне өзгертіп, жұптастыруды енгізіңіз. Телефонда радио пайда болғанша бірнеше секунд күтіңіз.
<b>Радионы зарядтау мүмкін емес</b>	Үйлесімсіз USB зарядтағыш пайдаланылуда.	Ұсынылған зарядтау құрылғысын пайдаланыңыз.

## Жою/кәдеге жарату

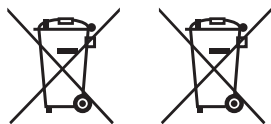

Пайдаланылған электр және электронды жабдықтар мен аккумуляторларды кәдеге жарату.

Өнімдегі немесе оның қаптамасындағы дөңгелектердегі қоқыс жәшігінің сызылған белгісі бұл бұйымды қарапайым тұрмыстық қалдықтар ретінде кәдеге жаратуға болмайтынын, ал электр және электрондық жабдықтар мен батареяларды қайта өңдеу үшін жинау пунктіне қайтару қажет екенін көрсетеді. Өнімді тастамас бұрын батареяны алу туралы нұсқауларды Loewe басты бетінен табуға болады. Бұл өнімді дұрыс кәдеге жаратуға көмектесу арқылы сіз қоршаған ортаны және басқа адамдардың денсаулығын қорғайсыз. Дұрыс емес кәдеге жарату қоршаған ортаға және денсаулыққа қауіп төндіреді. Осы өнімді қайта өңдеу туралы қосымша ақпарат алу үшін жергілікті өзін-өзі басқару органдарына немесе қайта өңдеу қызметіне хабарласыңыз. Назар аударыңыз: батарея белгісінің астындағы "Pb" белгісі берілген батареяның құрамында қорғасын бар екенін көрсетеді.

## Техникалық деректер

<b>Аудио</b>	
Акустикалық динамик тұжырымдамасы	жабық + пассивті мембраналар
Арна конфигурациясы (динамиктің орналасуы)	2.0 (стерео)
Өндіру қуаттылығы (ватт синус / музыка)	14 / 28
Драйвер (белсенді + пассивті)	2 (2x 2,5")
Бағыттылығы: алдыңғы жағы / бүйір жағы / жоғарғы жағы / артқы жағы	● / — / — / —
2 арналы кроссовер	●
D класындағы күшейткіш	●
Жилік диапазоны (Гц)	80-20.000
Төменгі және жоғарғы жиілікті жеке басқару / Дыбыс деңгейі	● (EQ орнатулары)
<b>Дисплей</b>	
Экранның ажыратымдылығы (пиксель)	көп тармақ
Дисплей технологиясы	LCD (демалу монитор)
Экран диагоналы (см/дюйм)	7,0 / 2,7
<b>Қабылдау</b>	
DAB қабылдау жолағы III (МГц) / EWF	174,9 - 239,2 / ●
UKW (аналогтық FM радиосы) / RDS	87,5 - 108,0 / ●
<b>Операция</b>	
Смарт қолданбалар (барлығы: Android + iOS)	my Loewe app
<b>Мультимедиа</b>	
Bluetooth музыка ойнатқышы	●
FM / DAB+ / Интернет радиосы	● / ● / —
<b>Қосылу және интерфейстері</b>	
USB	1 x USB-C (жүктеу)
Bluetooth	●
Құлаққап шығысы	●
IEC антеннасы	● (сабит телескоп)
«Кенсингтон» ұрлыққа қарсы құлпы	●
<b>Желі</b>	
Bluetooth стандарты	5.0
Bluetooth қуаты (макс. мВт)	<3
Bluetooth жиілік диапазоны	2,4 GHz
Bluetooth протоколдары	A2DP SNK, AVRCP
<b>Энергия</b>	
Айнымалы ток кернеулері	100-240V, 50/60 Hz
Күту режимінде қуат тұтыну <sup>1</sup> / желілік күту режимі (ватт)	<0,75 / —
<b>Жинақтылық/мобильділік</b>	
Батарея түрі	7,4V / 2200mAh
Зарядтау тогы	9V, 2A
Зарядтау уақыты	3h
Радио тыңдау уақыты	12-14h @ 60dB
<b>Қоршаған орта</b>	
Жұмыс кезіндегі қоршаған орта температурасы	5-40° C
Салыстырмалы ылғалдылық (конденсацияланбайтын)	35-90%
<b>Өлшемдері</b>	
Салмағы (шамамен кг) қоспағанда /соның ішінде стандартты орнату шешімі	1,2
Ұ* Е x Б (шамамен см) орнату шешімінсіз (* қолтаңба жалауын қоса)	21,1 x 13,2 x 6,8
<b>Жеткізу көлемі</b>	
Қолмен / қуат сымы	● / USB-C кабелі (90 см)
Басқалар	USB-C жеу адаптері (ЕС, Біріккен Корольдік, Австралия)

● = қолжетімді — = қолжетімсіз

Техникалық өзгерістер мен жеткізу опциялары ескертусіз өзгертілуі мүмкін. Өнім портфолиосы әртүрлі болуы мүмкін және елге байланысты өзгеруі мүмкін. Қызмет көрсету мәселелері жеке шешіледі.  
<sup>1</sup> Бастапқы қуат көзін пайдалану барысында



## Licenses



The Bluetooth® word mark and logos are registered trademarks of Bluetooth SIG Inc. and any use of such marks by Loewe Technology GmbH takes place under license. Other trademarks and trade names are those of their respective owners.



Local Loewe Service partner





Loewe Technology GmbH

Customer Care Center  
Industriestraße 11  
96317 Kronach, Deutschland  
Tel +49 9261 99-500  
Fax +49 9261 99-515  
E-mail: ccc@loewe.de  
Printed in China  
Edition 1, 09.23 MJ/JK/LC

Anderungen vorbehalten  
Subject to modifications  
Onder voorbehoud van wijzigingen  
Sous réserve de modifications  
Soggetto a modifiche  
Con sujeción a modificaciones  
Sujeito a alterações  
Može podležat modifikacijom  
Změny vyhrazeny  
Zmeny vyhradené  
Var tikt mainits  
Gali keistis  
Toodet võidakse muuta  
Med forbehold for ændringer  
Med förbehåll för ändringar  
Oikeus muutoksiin pidätetään  
Kan endres  
Podložno izmjenama  
Predmet sprememb  
Sub rezerva modificărilor  
Υπόκειται σε τροποποιήσεις  
Возможно внесение изменений  
Компанія залишає за собою право вносити зміни  
**خاص للتعديلات**  
Değişiklik yapılabilir  
**ዕድሜ ላይ**  
Подлежи на промени  
Módosulhat  
Može da se izmeni  
Zadržavamo pravo na izmjene  
Уақыт өте келе өзгертілуі мүмкін  
ამ დოკუმენტის ტექსტი შეიძლება შეიცვალოს  
Dəyişikliklərə tabedir  
Ենթակա է փոփոխությունների

loewe.tv

