

---

# Loewe klang

Loewe klang 5 subwoofer



Manuale d'uso

---

**LOEWE.**

36778002





■	Loewe klang 5 subwoofer	
	Istruzioni per l'uso	
	Indice	

<b>Indice</b> .....	<b>3</b>	<b>Smaltimento</b> .....	<b>18</b>
<b>Introduzione</b> .....	<b>4</b>	<b>Dichiarazione di conformità / del produttore</b> .....	<b>18</b>
<b>Dotazione</b> .....	<b>4</b>	<b>Informazioni legali</b> .....	<b>18</b>
<b>Indicazioni di sicurezza</b> .....	<b>5</b>		
Utilizzo conforme alla destinazione d'uso .....	5		
Cavo di alimentazione/Alimentazione di corrente .....	5		
Posizionamento.....	5		
Circolazione dell'aria e alte temperature.....	5		
<b>Pulizia</b> .....	<b>6</b>		
<b>Montaggio del supporto cavi basso</b> .....	<b>6</b>		
<b>Collegamenti ed elementi di comando</b> .....	<b>7</b>		
<b>Esempi di configurazione</b> .....	<b>8</b>		
Soluzione di collegamento/installazione con un subwoofer (sistema 2.1) .....	8		
Soluzione di collegamento/posizionamento con due subwoofer da WIRELESS DIGITAL AUDIO LINK (sistema 5.2) .....	8		
Soluzione di collegamento/posizionamento con due subwoofer tramite DIGITAL AUDIO LINK e <u>LOEWE KLANG LINK</u> (sistema 5.2) .....	9		
<b>Collegare il subwoofer da Digital Audio Link</b> .....	<b>10</b>		
<b>Collegare il Subwoofer attraverso LINE IN</b> .....	<b>11</b>		
<b>Impostazioni sul subwoofer</b> .....	<b>12</b>		
Impostazioni attraverso i tasti di comando .....	12		
<b>Pairing con Loewe klang link</b> .....	<b>14</b>		
<b>Configurazione del subwoofer attraverso Digital Audio Link</b> .....	<b>14</b>		
<b>Configurazione del subwoofer da LINE IN</b> .....	<b>16</b>		
<b>Aggiornamento software</b> .....	<b>17</b>		
<b>Specifiche tecniche</b> .....	<b>18</b>		

## Grazie mille

per aver scelto un prodotto Loewe. Siamo lieti di poterla annoverare tra i nostri clienti.

Nei prodotti Loewe si coniugano i massimi requisiti tecnologici, di design e di semplicità d'uso. Questo vale in ugual misura per apparecchi TV, lettori DVD/Blu-ray, video, audio e relativi accessori.

A questo proposito, tecnologia e design non sono da considerarsi separatamente, ma sono piuttosto un mezzo per il raggiungimento di un'elevata qualità della riproduzione audio e video.

Anche per quanto riguarda il design, non ci siamo limitati a seguire mode recenti e transitorie. Quello che avete acquistato è infatti un apparecchio di qualità elevata, con caratteristiche che lo rendono attuale ed esclusivo anche nel futuro.

Il Loewe klang 5 subwoofer è adatto agli apparecchi TV Loewe e ai sistemi di altoparlanti Loewe. L'apparecchio dispone di un amplificatore di base frequenze ed è predisposto per il funzionamento senza cavi con la funzione Wireless Digital Audio Link.

Gli apparecchi TV Loewe con decoder audio multicanale digitale integrato inviano i segnali audio e le informazioni alle impostazioni del dispositivo dal collegamento DIGITAL AUDIO LINK IN al subwoofer. La configurazione e le impostazioni per klang 5 subwoofer e gli altoparlanti collegati possono essere effettuate comodamente dall'attuale apparecchio TV Loewe. Il collegamento da DIGITAL AUDIO LINK OUT offre ancora la possibilità di collegare un secondo subwoofer per ottenere bassi bilanciati ma anche potenti.

Attraverso un collegamento LINE IN analogico si può anche utilizzare il klang 5 subwoofer su dispositivi TV Loewe TV senza collegamento DIGITAL AUDIO LINK o altre fonti audio.

Per un uso sicuro e durevole del dispositivo senza problemi, prima della messa in funzione dell'apparecchio TV si prega di leggere alla pagina seguente il capitolo **Indicazioni di sicurezza**.

## Dotazione

- Loewe klang 5 subwoofer
- Cavo di rete
- Digital Audio Link-Cavo
- Supporto cavo basso
- Chiave a brugola
- 2x vite Torx T20
- Manuale d'uso

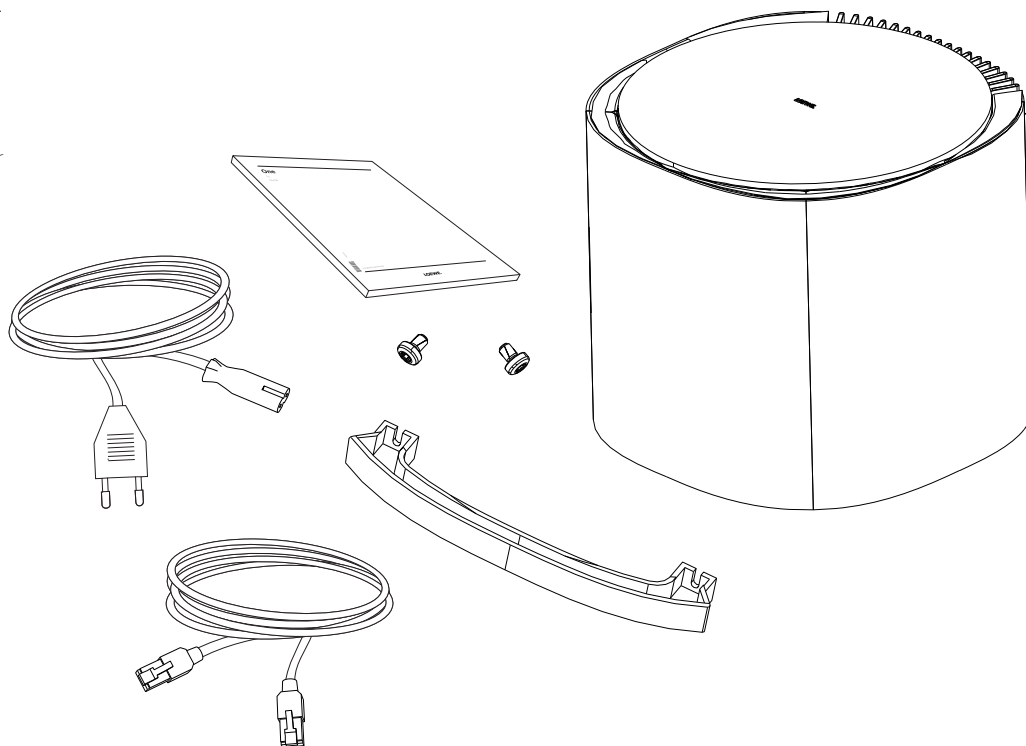

## Indicazioni di sicurezza

Per la vostra sicurezza e al fine di evitare inutili danni all'apparecchio, vi preghiamo di leggere e osservare le seguenti avvertenze di sicurezza:

Questo apparecchio è stato costruito esclusivamente per l'uso personale nell'ambito domestico. Le condizioni di garanzia presuppongono un uso conforme alle disposizioni.

**Avvertenza:** per evitare il pericolo di scosse elettriche, non aprire l'apparecchio. Nell'apparecchio non sono presenti componenti che possono essere riparati dall'utente. Affidare gli interventi di riparazione solo a rivenditori specializzati Loewe.



### Utilizzo conforme alla destinazione d'uso



Questo apparecchio è destinato esclusivamente alla riproduzione di segnali audio.



Non appoggiare l'altoparlante esclusivamente sui piedini in gomma premontati.

Non appoggiare sull'apparecchio oggetti contenenti liquidi.



Candele e altre fiamme libere vanno sempre tenute lontane dall'apparecchio per evitare la propagazione di incendi.



In caso di spostamento dell'apparecchio da un ambiente freddo a uno riscaldato, lasciare l'apparecchio spento per circa un'ora, in quanto potrebbe essersi formata della condensa. Collegare l'altoparlante prima alla rete elettrica se ha raggiunto la temperatura ambiente. In questo modo si prevengono seri danni ai componenti.

Proteggere l'apparecchio da ...

- acqua, umidità, pioggia, schizzi d'acqua o vapore
- colpi e sollecitazioni meccaniche
- campi magnetici ed elettrici
- valori di potenza elettrica più elevati di quanto indicato
- freddo, calore, irradiazione solare diretta e forti oscillazioni di temperatura.
- polvere
- ostruzioni delle aperture di ventilazione
- manomissioni all'interno dell'apparecchio

### Cavo di alimentazione/Alimentazione di corrente



Prima di collegare o scollegare altri apparecchi o altoparlanti, staccare sempre la spina di rete.



Non lasciare in funzione l'apparecchio senza supervisione. In caso di assenza prolungata, staccare la spina di rete.

Il connettore di rete deve essere facilmente accessibile, in modo tale che sia possibile scollegare l'apparecchio dalla rete in qualsiasi momento.

Per estrarre un connettore dalla presa di rete, non tirarlo dal cavo, ma dall'alloggiamento della spina. Diversamente, si potrebbero danneggiare i cavi del connettore di rete, provocando un cortocircuito al successivo inserimento.

In caso di temporale staccare il connettore di rete. Le sovratensioni causate dai fulmini possono danneggiare l'apparecchio attraverso la rete elettrica.

Il connettore di rete deve essere facilmente accessibile, in modo tale che sia possibile disconnettere l'apparecchio dalla rete in qualsiasi momento. Il cavo di rete non deve essere piegato né posato su spigoli acuti, non deve essere calpestato o esposto a sostanze chimiche; questo vale, del resto, anche per l'intero impianto. Un cavo di rete con isolamento danneggiato può provocare scosse elettriche e rappresentare un pericolo d'incendio. Pertanto, prima che l'apparecchio venga rimesso in funzione, è necessario che il cavo danneggiato sia sostituito.

### Posizionamento



Appoggiare l'apparecchio su una superficie piana e stabile.

La posizione più sicura per il funzionamento dell'altoparlante klang 5 subwoofer si trova sul pavimento.

Non installare l'apparecchio nelle vicinanze di forti fonti di calore o con esposizione diretta al sole.

Gli altoparlanti generano campi magnetici dispersi che agiscono intorno al corpo. Si raccomanda di mantenere ad una distanza di > 0,5m gli apparecchi sensibili ai campi magnetici, ad es. i supporti dati magnetici, ecc.

### Circolazione dell'aria e alte temperature



Non ostacolare in nessun caso la presa d'aria del Loewe klang 5 subwoofer. Mantenere la distanza minima (> 10 cm) dal pavimento e dalle pareti.

In caso di installazione in un armadio o in uno scaffale chiuso: lasciare uno spazio di (> 10 cm) intorno all'apparecchio, in modo tale che l'aria possa circolare liberamente e che non si crei un accumulo di calore o di pressione acustica.

■	Loewe klang 5 subwoofer
	Istruzioni per l'uso
	Pulizia
	Montaggio del supporto cavi basso

## Pulizia

Pulire la parte superiore di alluminio del subwoofer utilizzando unicamente un panno umido, morbido e pulito (senza detersivi aggressivi o abrasivi).

L'alloggiamento del subwoofer è rivestito di tessuto. Aspirare regolarmente la superficie con un accessorio a spazzola.

In presenza di impurità o macchie:

inumidire un panno morbido e di colore neutro con un po' di detersivo o una soluzione detergente per uso domestico e sfregare delicatamente sulla macchia. La macchia può essere trattata anche direttamente con un comune smacchiatore a secco (aspirare la polvere).

Non inumidire direttamente il tessuto con il detersivo o la soluzione detergente (l'apparecchio si potrebbe macchiare). Per pulire il tessuto non utilizzare diluenti.

- i** Nel caso si utilizzino degli smacchiatori, seguire le indicazioni del produttore.
- i** Nella pulizia del rivestimento di tessuto con patina di nicotina c'è il rischio elevato che si formino aloni.

## Montaggio del supporto cavi basso

**!** Il supporto cavi basso serve esclusivamente al passaggio di cavi! Non è stato concepito come maniglia per il trasporto!

**!** Le viti del supporto cavi basso non devono essere avvitate in nessun caso senza di esso fino in battuta nella filettatura!

- i** Prestare la giusta attenzione nell'utilizzare gli utensili.

### Preparazione de subwoofer

Rimuovere la confezione in dotazione dalla scatola di trasporto Loewe klang 5. Sollevare il subwoofer dalla confezione e posizionarlo con la parte superiore su una base morbida, pulita. Si può utilizzare il tessuto presente nella confezione.

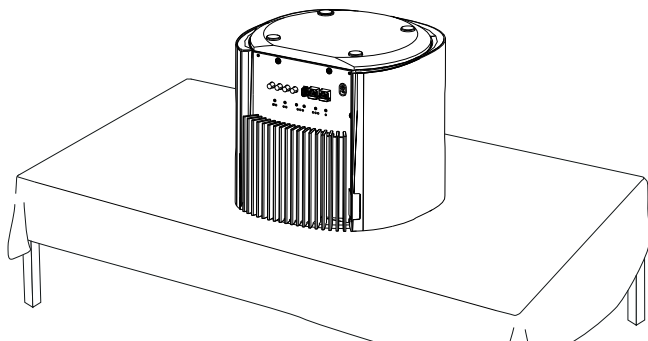

## Montaggio

1. Ruotare le due viti fornite in dotazione nella filettatura predisposta solo fino a quando non possono uscire da sole.

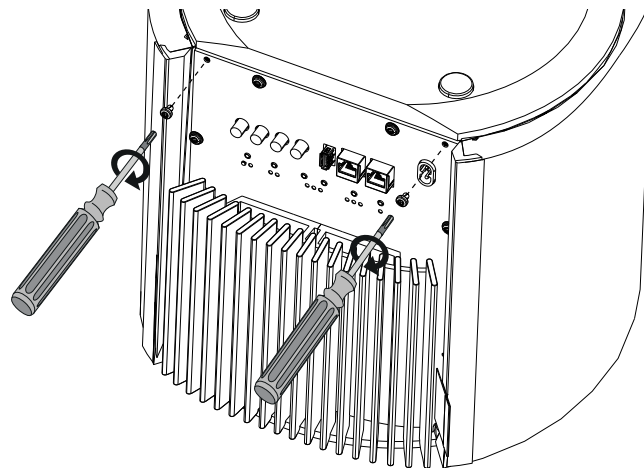

2. Spingere il supporto cavi basso con la parte aperta dal basso tra la testa della vite e il subwoofer.

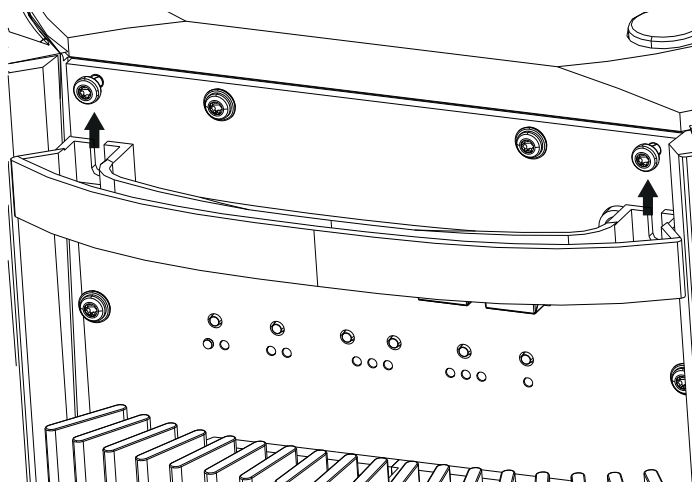

3. Stringere le viti con la chiave a brugola.

## Collegamenti ed elementi di comando

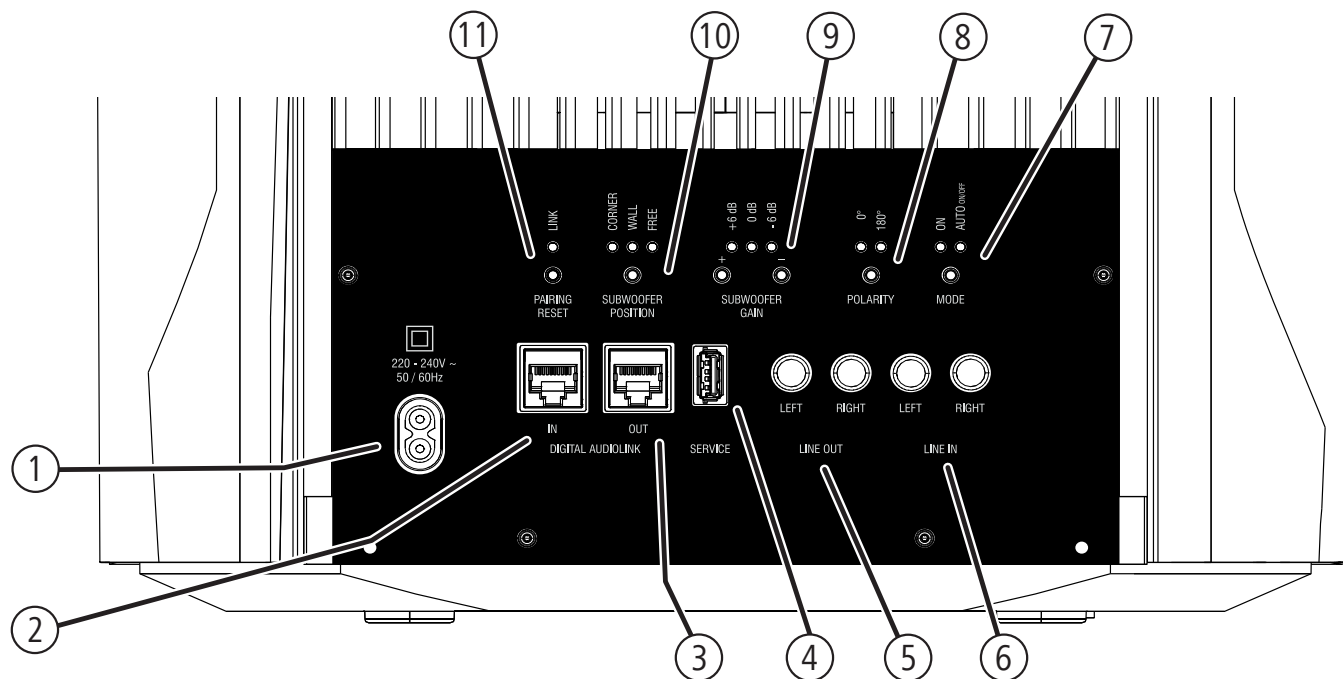

- ① **220-240 V ~ 50 / 60 Hz** - Collegamento alla rete
- ② **DIGITAL AUDIO LINK IN** - Ingresso audio (digitale)
- ③ **DIGITAL AUDIO LINK OUT** - Uscita audio (digitale)
- ④ **SERVICE** - Interfaccia di assistenza per scopi interni
- ⑤ **LINE OUT – LEFT/RIGHT** - Uscita audio sinistra/destra (analogico)
- ⑥ **LINE IN – LEFT/RIGHT** - Ingresso audio sinistra/destra (analogico)
- ⑦ **MODE** - Impostazione/indicazione del comportamento di accensione/spegnimento del subwoofer
- ⑧ **POLARITY** - Impostazione/indicazione della fase
- ⑨ **SUBWOOFER GAIN** - Impostazione/indicazione dell'intensità dei bassi
- ⑩ **SUBWOOFER POSITION** - Impostazione/indicazione della posizione del subwoofer
- ⑪ **PAIRING/RESET** - Stabilire un collegamento con loewe klang link (Wireless Digital Audio Link)

## Esempi di configurazione

È sempre possibile solo una modalità degli esempi qui citati.

### Soluzione di collegamento/installazione con un subwoofer (sistema 2.1)

Con la configurazione di un sistema 2.1 il subwoofer viene collegato via DIGITAL AUDIO LINK IN o LINE IN alla fonte audio. Nel sistema 2.1 sono collegati due altoparlanti al subwoofer, ciò vale solo per il collegamento via LINE IN.

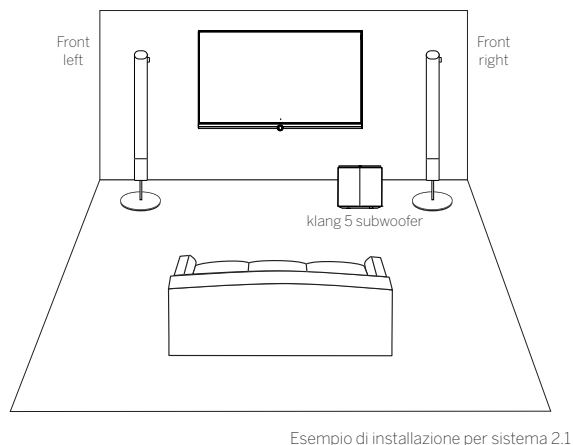
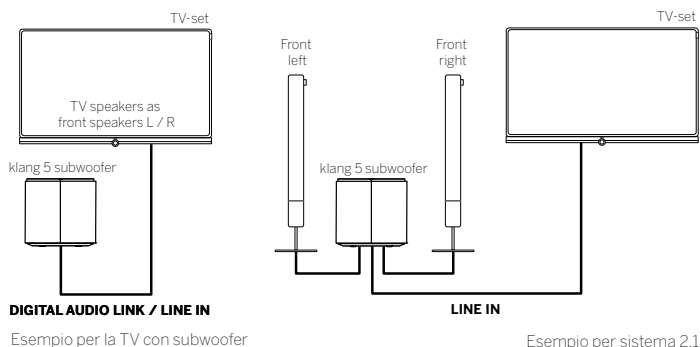

Come collegare il subwoofer attraverso DIGITAL AUDIO LINK è descritto a pagina 10. La connessione attraverso LINE IN è descritta a pagina 11.

### Soluzione di collegamento/posizionamento con due subwoofer da WIRELESS DIGITAL AUDIO LINK (sistema 5.2)

Il vostro altoparlante e subwoofer sono già predisposti ex fabbrica per il funzionamento senza cavi di Loewe. La funzione può essere utilizzata con Loewe klang link Box. Collegate la cassa con l'aiuto di un cavo DIGITAL AUDIO LINK al vostro apparecchio TV.

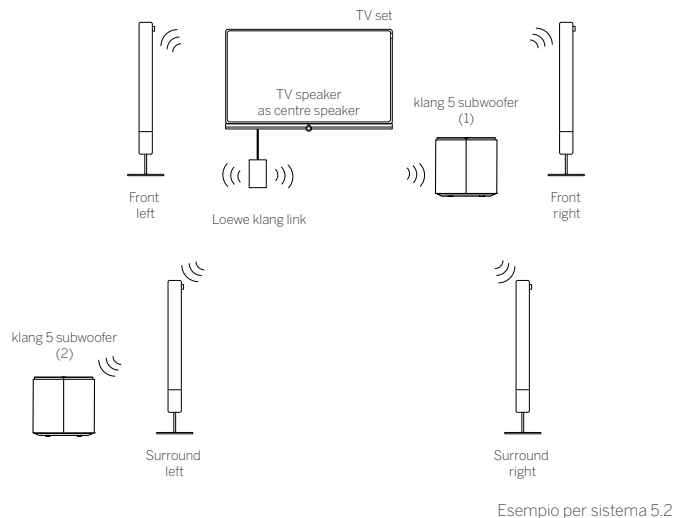

Come collegare la cassa Loewe klang link è riportato nel manuale d'uso fornite in dotazione con Loewe klang link Box.



### Soluzione di collegamento/posizionamento con due subwoofer tramite DIGITAL AUDIO LINK e **LOEWE KLANG LINK** (sistema 5.2)

Se utilizzate un sistema 5.2 con l'aiuto di una cassa Loewe klang link, potete connettere gli altoparlanti e subwoofer tra loro in modo sostanzialmente più semplice e senza grande sforzo. Ciò vale anche per altre soluzioni di connessione/posizionamento con la cassa Loewe klang link.

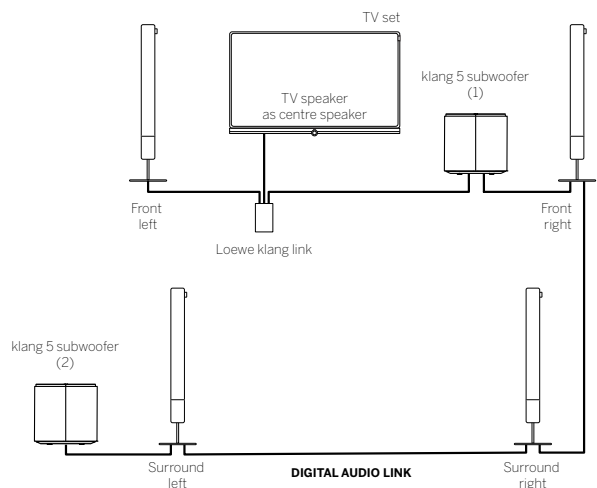

Esempio per sistema 5.2

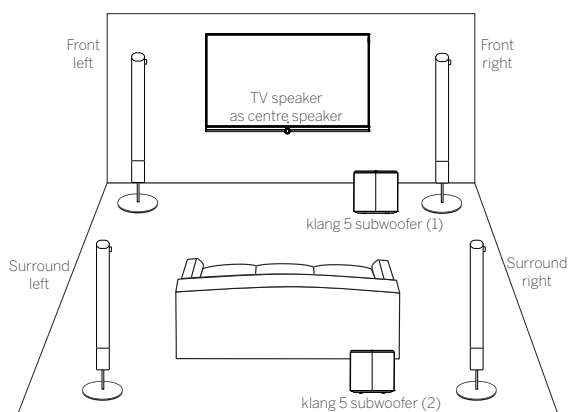

Esempio di installazione per sistema 5.2

Come collegare il subwoofer attraverso DIGITAL AUDIO LINK è descritto a pagina 10.

- Loewe klang 5 subwoofer
- Istruzioni per l'uso
- Collegare il subwoofer da Digital Audio Link

## Collegare il Loewe klang 5 subwoofer da Digital Audio Link

Attraverso l'interfaccia **DIGITAL AUDIO LINK IN** è possibile collegare il klang 5 subwoofer digitalmente al proprio apparecchio TV<sup>1</sup>.

Scollegare tutti gli apparecchi dalla rete elettrica prima del collegamento.

Collegare con il cavo Digital Audio fornito in dotazione l'interfaccia **DIGITAL AUDIO LINK** dell'apparecchio TV Loewe con l'interfaccia **DIGITAL AUDIO LINK IN** del subwoofer klang 5. Se desidera connettere un altro altoparlante klang 5 subwoofer o klang 5, collegare l'interfaccia **DIGITAL AUDIO LINK OUT** del primo subwoofer/altoparlante con l'interfaccia **DIGITAL AUDIO LINK IN** del secondo subwoofer/altoparlante.

Può integrare il subwoofer in qualsiasi punto nel sistema esistente. Dopo un altoparlante già integrato attraverso DIGITAL AUDIO LINK della serie Loewe klang 5 o direttamente dopo il vostro apparecchio TV.

Collegare il cavo dell'altoparlante all'altoparlante seguendo le rispettive istruzioni di installazione.

Collegare il cavo di rete fornito in dotazione alla presa **220-240 V ~ 50/60 Hz** del klang 5 subwoofer con una presa 220-240V 50/60 Hz.

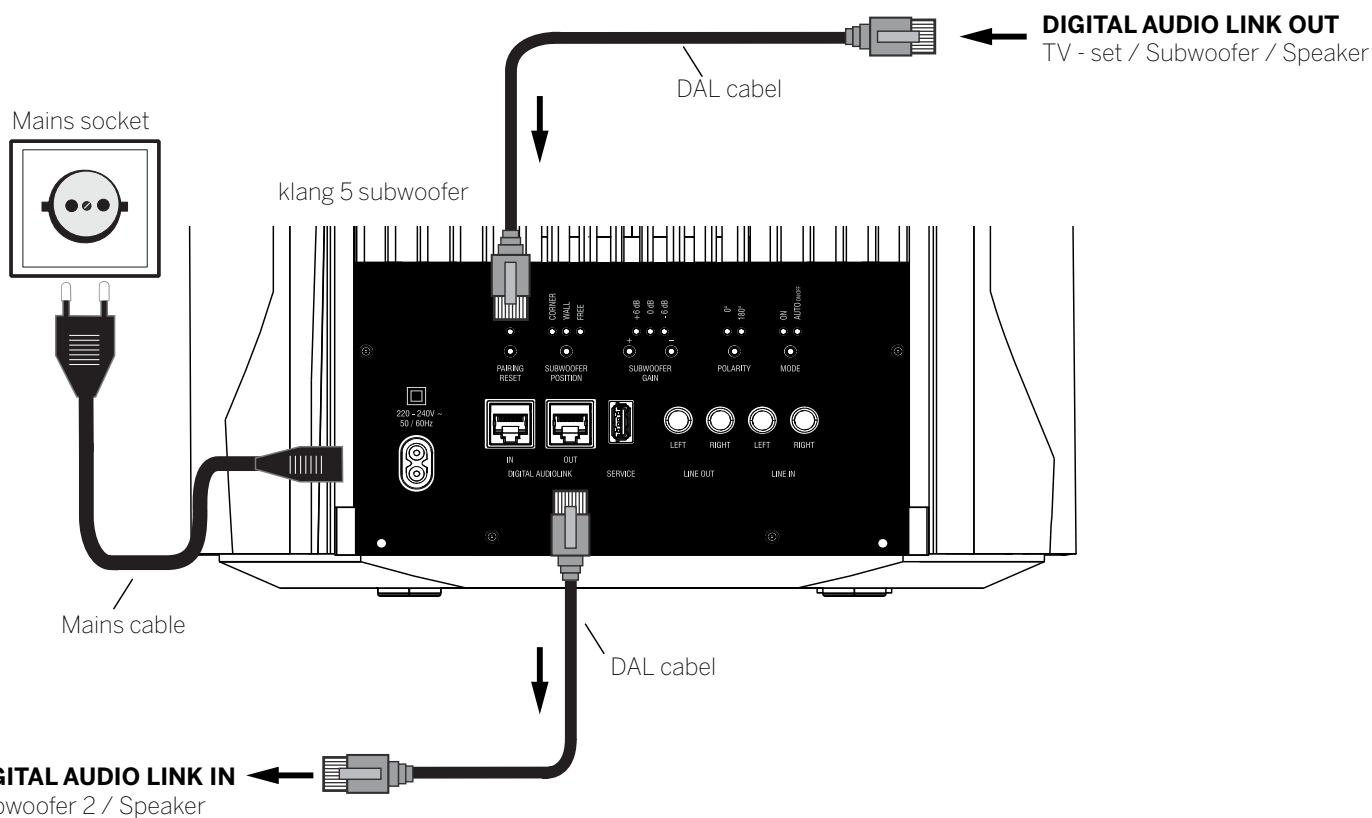

<sup>1</sup>Disponibilità e posizione dell'interfaccia DIGITAL AUDIO LINK dipendono da tipo di apparecchio utilizzato.

## Collegare il Loewe klang 5 subwoofer attraverso LINE IN

Dall'interfaccia **LINE IN** è possibile collegare il klang 5 subwoofer analogicamente al proprio apparecchio TV o a una fonte audio a piacere.

Scollegare tutti gli apparecchi dalla rete elettrica prima del collegamento.

Collegare l'uscita audio analogica **AUDIO OUT**<sup>(1)</sup> dell'apparecchio TV o di un'altra fonte audio con gli ingressi audio **LINE IN LEFT/RIGHT** del subwoofer. Collegare un cavo audio 3,5mm jack/2 x Cinch. Se si utilizza una fonte audio, che possiede prese separate per sinistra/destra, utilizzare il cavo Cinch standard corrispondente.

Collegare l'altoparlante della serie Loewe klang 5, che si trova a sinistra accanto al vostro apparecchio TV, con un cavo Cinch alla presa bianca (LEFT) del subwoofer.

Collegare l'altoparlante della serie Loewe klang 5 che si trova a destra accanto al vostro apparecchio TV, con un cavo Cinch alla presa rossa (RIGHT) del subwoofer.

Collegare il cavo all'altoparlante secondo le istruzioni di installazione corrispondenti.

Collegare il cavo di rete fornito in dotazione alla presa **220-240 V ~ 50/60 Hz** del klang 5 subwoofer con una presa 220-240V 50/60 Hz.

**i** Se nella procedura guidata componenti audio dell'apparecchio TV Loewe è attiva la voce di menu **Altoparlanti TV**, può accadere che dopo l'accensione dell'apparecchio TV, il klang 5 subwoofer collegato ad AUDIO OUT funziona con un volume più alto. Selezionare quindi nelle procedure guidate componenti audio prima **Sistema di altoparlanti (AUDIO OUT)**<sup>(1)</sup> (vedere pagina 16) prima di collegare il subwoofer alla rete.

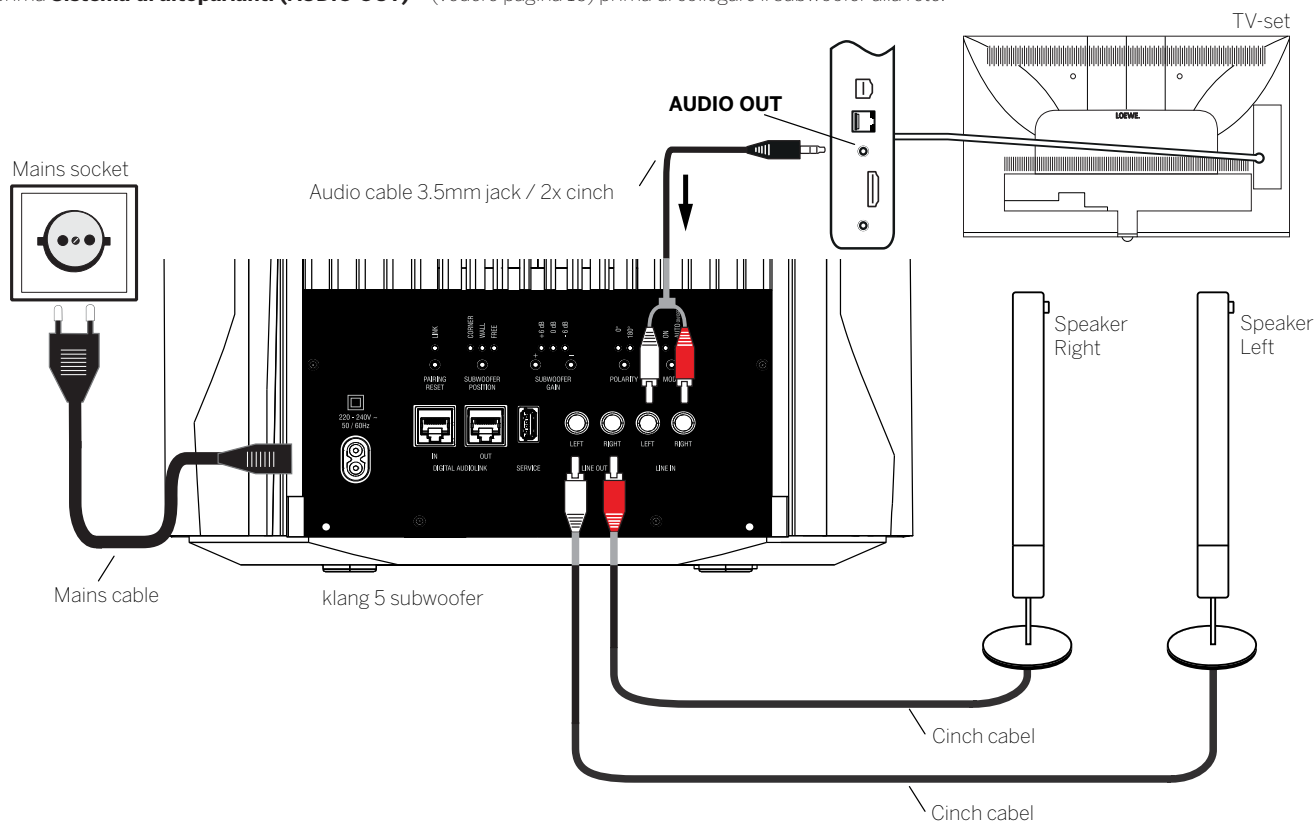

<sup>(1)</sup> Per gli apparecchi TV Loewe a partire da chassis SL3xx e software V2.2.13 senza collegamento AUDIO OUT, utilizzare il collegamento HEADPHONE.

## Impostazioni direttamente sul klang 5 subwoofer

Prima di procedere con la messa in funzione e con le impostazioni, assicurarsi che tutti i cavi siano collegati correttamente.

### LED di stato

Significato dei colori del LED di stato:

Blu:	DIGITAL AUDIO LINK – ingresso attivamente
Giallo:	WIRELESS DIGITAL AUDIO LINK - Modalità attiva
Verde:	LINE IN – ingresso attivamente (analogico segnale)
Bianco:	nessun segnale individuato
Rosso:	disturbo

Lo stato viene visualizzato per 15 min., dopo si spengono i LED.

### Impostazioni attraverso i tasti di comando

Da più tasti di comando si possono effettuare varie impostazioni del subwoofer. I LED corrispondenti indicano il rispettivo stato. L'indicatore LED si spegne dopo 15 min., premendo di nuovo su uno dei tasti di comando, si riaccendono gli indicatori LED.

La manipolazione delle impostazioni direttamente dal subwoofer dipende dal tipo di collegamento del subwoofer. A seconda del fatto che il subwoofer sia collegato da DIGITAL AUDIO LINK o LINE IN dall'apparecchio TV o da una fonte audio.

Quando si collega il subwoofer attraverso DIGITAL AUDIO LINK ad un apparecchio TV Loewe TV (Chassis SL3xx e superiore) si possono effettuare le impostazioni POLARITY e SUBWOOFER GAIN esclusivamente dall'apparecchio TV. In caso di modifica locale sul klang 5 subwoofer viene inviata una risposta all'apparecchio TV.

In caso di collegamento del subwoofer da LINE IN ad un apparecchio TV o da una fonte audio a piacere, queste impostazioni devono essere effettuate direttamente dal klang 5 subwoofer.

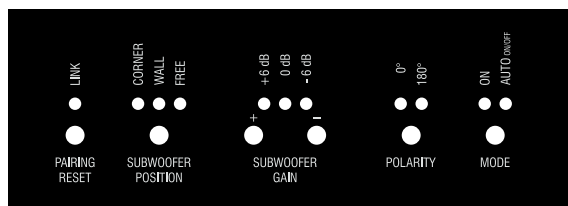

Tutti i valori impostati restano salvati dopo lo spegnimento e riaccensione del subwoofer.

### Impostazione MODE

Con il tasto **MODE** si può definire il comportamento di accensione e spegnimento del subwoofer. L'indicatore LED **ON** visualizza la modalità selezionata. Se questo LED si illumina, la modalità **ON** è attiva. Se non si illumina alcun LED, **AUTO ON/OFF** è attivo.

**i** L'impostazione **MODE** avviene esclusivamente a livello locale dal subwoofer.

Selezione **AUTO ON/OFF**:

Con la selezione **AUTO ON/OFF** si accende automaticamente il subwoofer dallo standby, se un apparecchio TV collegato viene acceso sulla connessione **DIGITAL AUDIO LINK IN** o **WIRELESS DIGITAL AUDIO LINK** o se sulle prese Cinch **LINE IN (LEFT / RIGHT)** è presente un segnale audio.

Se si utilizzano contemporaneamente le due connessioni (apparecchio TV acceso su DIGITAL AUDIO LINK, fonte audio con segnale su LINE IN) DIGITAL AUDIO LINK ha la priorità. Se si commuta l'apparecchio TV su DIGITAL AUDIO LINK in modalità di standby, il subwoofer passa automaticamente su LINE IN.

Se l'apparecchio TV collegato al subwoofer su DIGITAL AUDIO LINK IN è acceso in standby, o su LINE IN non è presente alcun segnale audio, il subwoofer si spegne in modalità **AUTO ON/OFF** dopo 10 min. automaticamente (modalità di standby).

**i** Il subwoofer può accendersi eventualm. automaticamente su LINE IN se sono presenti segnali di interferenza sulle linee audio (LINE IN).

**i** Il subwoofer può spegnersi in caso di collegamento a LINE IN automaticamente in passaggi più lunghi molto silenziosi. In tal caso, aumentare il volume.

Selezione **ON**:

In modalità **ON** si spegne automaticamente il subwoofer dopo **4 ore** (modalità di standby), se l'apparecchio TV collegato al subwoofer al DIGITAL AUDIO LINK o WIRELESS DIGITAL AUDIO LINK viene commutato in standby o se non è presente alcun segnale audio su LINE IN.

### Impostazione POLARITY

Con il tasto **POLARITY** si può definire la fase del subwoofer. I due indicatori LED **0°** e **180°** visualizzano l'impostazione selezionata.

Testare i due valori (**0°** e **180°**) e selezionare quello con cui si percepisce la riproduzione dei bassi in modo più chiaro dalla posizione di ascolto.

**i** In caso di collegamento del subwoofer attraverso DIGITAL AUDIO LINK l'impostazione del valore nell'assistente per i componenti audio (impostazione della fase del subwoofer, vedere pagina 15) viene sull'apparecchio TV.

■	Loewe klang 5 subwoofer
	Istruzioni per l'uso
	Impostazioni sul subwoofer

### Impostazione SUBWOOFER GAIN

Con i tasti **SUBWOOFER GAIN +/-** si può impostare il volume di base dei bassi. I tre indicatori LED **-6 dB / 0 dB / +6dB** indicano il livello impostato. L'intervallo di regolazione da -6 dB a +6 dB può essere modificato in intervalli di 1 dB. Per i valori -6 dB, 0 dB, +6 dB si illumina rispettivamente il LED corrispondente. In caso di valori intermedi, i LED vengono opportunamente smorzati.

**i** Collegando il subwoofer da DIGITAL AUDIO LINK avviene la regolazione del livello del subwoofer nella procedura guidata componenti audio (Impostazione livello altoparlante, si veda pagina 15) sull'apparecchio TV.

### Impostazione SUBWOOFER POSITION

Con il tasto **SUBWOOFER POSITION** si ha la possibilità di impostare un abbassamento o un innalzamento della gamma di frequenze più basse (20 Hz - 50 Hz) per la riproduzione dei bassi. I tre indicatori LED **CORNER / WALL / FREE** indicano l'impostazione selezionata.

**i** La regolazione **SUBWOOFER POSITION** avviene esclusivamente a livello locale dal subwoofer.

Selezione **CORNER**:

Se il subwoofer si trova vicino all'angolo della stanza, selezionare l'impostazione **CORNER** (-3 dB).

Selezione **WALL**:

Se il subwoofer si trova vicino a una parete, selezionare l'impostazione **WALL** (0 dB).

Selezione **FREE**:

Se il subwoofer si trova in mezzo alla stanza, selezionare l'impostazione **FREE** (+3 dB).

### Impostazione PAIRING/RESET

**i** Per poter utilizzare la funzione (WIRELESS DIGITAL AUDIO LINK), occorre la cassa Loewe klang link e un apparecchio TV (Chassis SL3xx o superiore con software V4.1.x o superiore) con collegamento Digital Audio Link.

**i** La cassa Loewe klang link non è inclusa nella fornitura.

Premendo il tasto **PAIRING/RESET** il subwoofer è pronto per essere integrato senza cavi in un sistema esistente o solo con la cassa Loewe klang link e l'apparecchio TV.

Significato del LED dopo aver premuto sul tasto **PAIRING/RESET**:

Permanente: Il subwoofer ha trovato la cassa Loewe klang link ed è collegata ad essa.

Lampeggia: Il subwoofer non ha/non ha ancora trovato la cassa Loewe klang link. Se dopo 1 minuto non è stato creato ancora alcun collegamento, si deve rifare un nuovo tentativo manuale.

- Loewe klang 5 subwoofer
- Istruzioni per l'uso
- Pairing con Loewe klang link
- Configurazione del subwoofer attraverso Digital Audio Link

## Collegare Loewe klang 5 subwoofer da Loewe klang link

**i** Non è possibile utilizzare il sistema in modalità mista. Si deve scegliere tra il collegamento radio o un collegamento via cavo. Che si tratti di un collegamento radio o via cavo, l'apparecchio TV lo riconosce autonomamente.

L'assistente per i componenti audio può essere richiamato da **Impostazioni sistema – Collegamenti – Collegamenti audio**.

Riproduzione audio tramite...

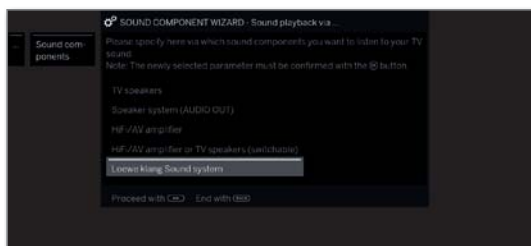

▲ ▼ Selezionare **Loewe klang impianto audio**.  
OK Confermare selezione.



▶▶ Passare alla fase successiva.

Configurazione degli altoparlanti

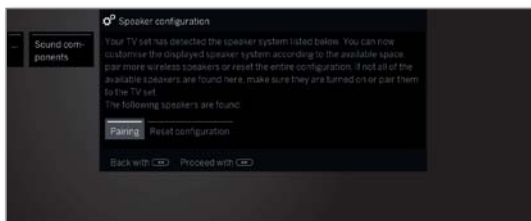

◀ ▶ Selezionare **Collegare**.



▶▶ Passare alla fase successiva.

Dopo aver selezionato **Collegare** e aver attivato l'altoparlante/subwoofer premendo un tasto a piacere, confermare per ogni altoparlante/subwoofer Loewe klang 5 il tasto **PAIRING**. Gli altoparlanti/subwoofer e il Suo apparecchio TV si collegano quindi autonomamente. Gli altoparlanti/subwoofer collegati vengono visualizzati nel menu di collegamento.



▶▶ Terminare il **Collegare**.

Se il **Pairing** è stato effettuato correttamente, avviene la configurazione di Loewe klang 5 sistema dall'apparecchio TV.

## Configurazione klang 5 subwoofer (DIGITAL AUDIO LINK/WIRELESS DIGITAL AUDIO LINK)

L'assistente per i componenti audio riconosce dopo l'accensione dell'apparecchio, che un **Loewe klang impianto audio** è stato collegato a DIGITAL AUDIO LINK e lo visualizza automaticamente nell'assistente componenti audio. Come esempio di configurazione si prende in considerazione il sistema 3.1.

L'assistente per i componenti audio può essere richiamato da **Impostazioni sistema – Collegamenti – Collegamenti audio**.

**i** Il riconoscimento automatico del **Loewe klang impianto audio** dipende dal tipo di chassis Loewe e dallo stato del software utilizzato (a partire dal tipo di chassis SL3xx e dallo stato del software V4.x). Per altri tipi di chassis/software richiamare l'assistente componenti audio manualmente e selezionare **Sistema di altoparlanti (DIGITAL AUDIO LINK)**. La sequenza e la rappresentazione delle voci di menu può differire dal caso qui descritto.

Riproduzione audio tramite...

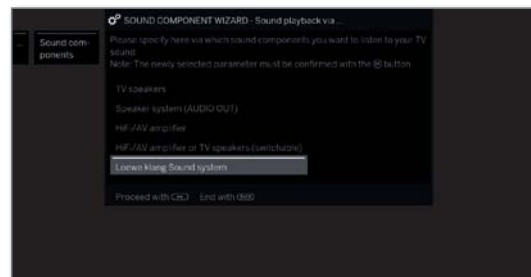

▶▶ Avanti al passaggio successivo.

Configurazione degli altoparlanti

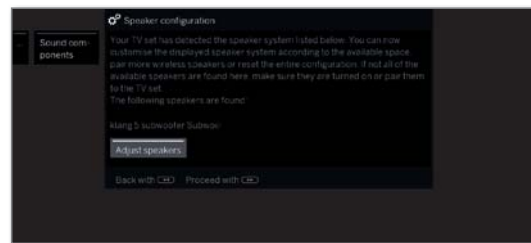

Gli altoparlanti attualmente individuati vengono visualizzati.

▶▶ Avanti al **Altoparl. TV come altoparl. Centrale**.

Altoparl. TV  
come altoparl.  
Centrale



◀ ▶ Selezionare se si desidera utilizzare l'**altoparlante della TV** come altoparlante centrale.



▶▶ Vai a **Distanza dall'altoparlante frontale sinistro**.

Distanza  
dall'altoparlante  
frontale sinistro



◀ ▶ Regolare la distanza dell'altoparlante frontale a sinistra a intervalli di 10 cm rispetto alla posizione di ascolto.

**i** Misurare le distanze rispettivamente dalla propria posizione di ascolto agli altoparlanti frontali e l'altoparlante centrale (se utilizzato). Il sistema calcola i tempi di emissione dei segnali dagli altoparlanti in modo che arrivino tutti contemporaneamente all'ascoltatore.



▶▶ Vai ai rispettivi altoparlanti (altoparlante anteriore a destra, altoparlante centrale e subwoofer)



◀ ▶ Impostare la distanza. L'altoparlante correntemente selezionato viene evidenziato in blu.

Dopo l'impostazione della distanza dal subwoofer si effettuano le operazioni riportate di seguito.



▶▶ Passa a **Regolazione del volume degli altoparlanti**.

Regolazione del  
volume degli  
altoparlanti

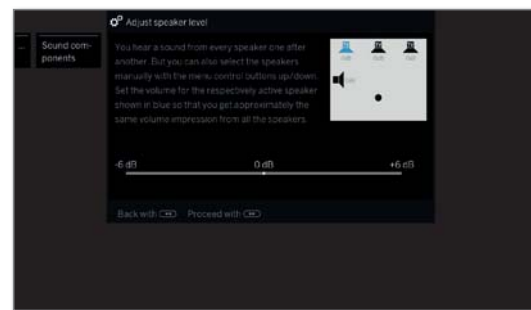

◀ ▶ Impostare il volume degli altoparlanti.

▲ ▼ Selezionare altoparlanti.

L'altoparlante correntemente selezionato viene evidenziato in blu.

**i** Per garantire una riproduzione audio bilanciata, tutti gli altoparlanti dovrebbero essere impostati allo stesso volume. Un fruscio viene riprodotto da ogni altoparlante in sequenza. Dalla posizione di ascolto impostare il volume di tutti gli altoparlanti sullo stesso livello.

Dopo la regolazione dell'ultimo altoparlante.



▶▶ Passa a **Fase subwoofer**.

Fase  
subwoofer

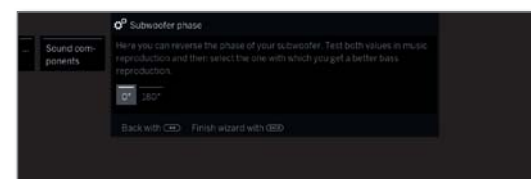

Attivare un'emittente di musica o avviare la riproduzione di un brano musicale con un lettore.



◀ ▶ Testare i due valori (**0°** e **180°**) e selezionare quello con cui si percepisce la riproduzione dei bassi in modo più chiaro dalla posizione di ascolto.



**Back:** terminare la procedura guidata.

Con questa operazione si esce dalla procedura guidata dei componenti audio per il collegamento e la configurazione degli impianti di altoparlanti.

## Configurazione klang 5 subwoofer (LINE IN)

Configurare nella procedura guidata componenti audio dell'apparecchio TV Loewe che si sta utilizzando un klang 5 subwoofer collegato da LINE IN con il collegamento AUDIO OUT<sup>1</sup> dell'apparecchio TV. Come esempio di configurazione si considera un sistema 3.1.

**i** Se il klang 5 subwoofer è collegato a AUDIO OUT<sup>1</sup> e desidera tornare alla selezione **Altoparlanti TV**, stacchi la spina di rete del subwoofer prima di effettuare la selezione **Altoparlanti TV**. Sul collegamento AUDIO OUT<sup>1</sup> nella selezione **Altoparlanti TV** viene riprodotto eventualmente il segnale audio a un volume più elevat.

HOME

**HOME:** accedere alla vista Home.



◀ ▶ ▲ ▼ Evidenziare **Impostazioni sistema**.

**OK** Richiamare Impostazioni di sistema.

▲ ▼ Selezionare **Collegamenti**.

▶ passare alla colonna successiva.

▲ ▼ Selezionare **Collegamenti audio**.

▶ passare alla colonna successiva.

Riproduzione audio tramite...

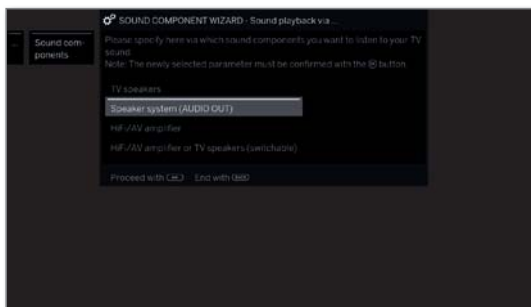

▲ ▼ Selezionare **Sistema di altoparlanti(AUDIO OUT)<sup>1</sup>**.

**OK** Confermare la selezione.



▶▶ Avanti al passaggio successivo.

## Collegamento altoparlanti

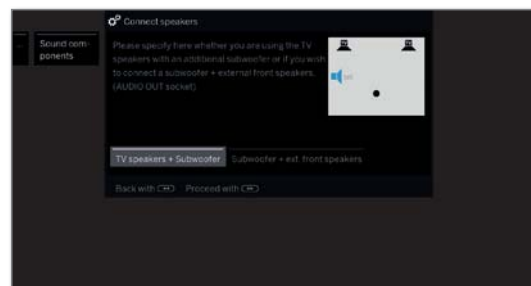

◀ ▶ Selezionare **Altoparlanti TV + Subwoofer** o **Subwoofer + altoparlante anteriore esterno**.

Tramite le seguenti opzioni è possibile scegliere di utilizzare gli altoparlanti della TV con un subwoofer aggiuntivo oppure utilizzare un subwoofer con altoparlanti frontali esterni dalla presa AUDIO OUT della TV.



▶▶ Avanti con la selezione corrispondente.

## Altoparlanti TV + subwoofer

Regolazione livello subwoofer

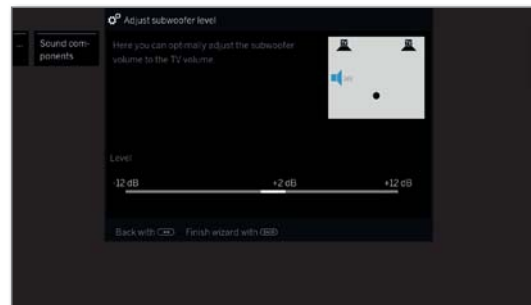

◀ ▶ Regolare il volume per il subwoofer.



**Back:** Terminare la procedura con.

Con questa operazione si esce dalla procedura guidata dei componenti audio per il collegamento e la configurazione degli impianti di altoparlanti.

<sup>1</sup> Per le tipologie di apparecchio senza collegamento AUDIO OUT, utilizzare il collegamento HEADPHONE.



- Loewe klang 5 subwoofer
- Istruzioni per l'uso
- Configurazione del subwoofer da LINE IN
- Aggiornamento software

## Subwoofer + altoparlante esterno

Altoparl. TV  
come altoparl.  
Centrale

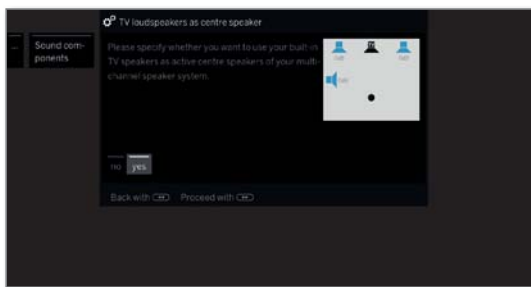

- ◀ ▶ Selezionare qui **sì**, sì, se si desidera utilizzare gli altoparlanti TV integrati come altoparlanti centrali.

Se qui seleziona **no**, dagli altoparlanti della TV non vengono trasmesse parti di audio.



- ▶▶ Avanti al passaggio successivo.

Adattare livello  
del-  
l'altoparlante  
esterno

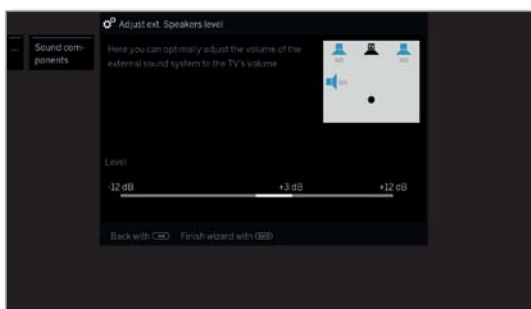

- ◀ ▶ Regolare il volume del sistema audio est. in modo ottimale al volume della TV.

**i** Tramite la presa AUDIO OUT viene riprodotto un segnale audio a banda larga. Il volume degli altoparlanti frontali e del subwoofer si regola, quindi, simmetricamente in base alla regolazione del volume.



**Back:** Assistent beenden.

Con questa operazione si esce dalla procedura guidata dei componenti audio per il collegamento e la configurazione degli impianti di altoparlanti.

## Aggiornamento software

### Aggiornamento del software da DIGITAL AUDIO LINK

Se insieme all'aggiornamento del software TV è disponibile anche una nuova versione del Loewe klang 5 subwoofer Software, questo viene aggiornato dall'interfaccia DIGITAL AUDIO LINK. Per ulteriori informazioni sull'aggiornamento del software, consultare il manuale istruzioni dell'apparecchio TV.

**i** Durante l'aggiornamento non scollegare mai il subwoofer dalla rete.

## Specifiche tecniche

Ordine n.	56234xxx
Temperatura di esercizio [°C]	5 ... 35
Umidità [%] (assenza di condensazione)	20... 80
Dimensioni [la x a x p in cm]	La 32,1 x a 29,4 x p 32,1
Peso [kg]	11,2 kg
Livelli finali digitali	2 x 150 W (Sinus) 2 x 300 W (Musica)
Principio acustico	chiuso con risonatore passivo
Montaggio altoparlante	1 x 8 pollici altoparl. tono basso, 2 x 8 pollici altoparl. passivo
Tensione di rete [Volt 50/60 Hz]	220 - 240
Max. potenza assorbita [Watt]	370
Rete standby [Watt]	< 0,6
Intervallo di regolazione intensità [dB]	+6 / -6
Intervallo di trasmissione (acustica)	29 Hz - 150 Hz (± 3dB)
Pressione sonora massima	111 dBA ± 1 dB in 1m di distanza
Intervallo di trasmissione (elettrica)	20 Hz - 500 Hz WDAL (Radio) DAL IN (RJ45)
Collegamenti	DAL OUT (RJ45) LINE IN (CINCH) LINE OUT (CINCH)
Sensibilità di ingresso	250 mV / 20 kOhm (@ +6 dB intensità)
Filtro LINE IN / LINE OUT	Filtro passo basso 2° ordine 100 Hz Passo alto 2° ordine 100 Hz
Riconoscimento del segnale	>1 mV con Line IN
Trasmissione radio	5,8 GHz
Ottimizzazione del suono	Angolo, parete, autoportante

## Smaltimento

### Imballo e confezione

Per lo smaltimento dell'imballaggio abbiamo versato un compenso all'azienda che ritira l'imballaggio dal rivenditore, in conformità alle disposizioni nazionali. Tuttavia consigliamo di conservare la confezione e il materiale d'imballaggio originale in modo che l'apparecchio possa essere trasportato con una protezione ottimale in caso di necessità.

### L'apparecchio



**Attenzione:** la Direttiva UE 2012/19/EU regola il ritiro, il trattamento e il riciclo regolamentare delle apparecchiature elettroniche usate.

Per questo motivo è necessario smaltire separatamente le apparecchiature elettroniche usate. Non smaltire l'apparecchio assieme ai rifiuti domestici! È possibile consegnare gratuitamente l'apparecchio usato ai centri di raccolta certificati o eventualmente restituirlo al rivenditore specializzato competente in caso di acquisto di un nuovo apparecchio equivalente. Per maggiori dettagli circa il ritiro (anche per i Paesi non appartenenti all'UE) si prega di rivolgersi alle amministrazioni locali.

## Dichiarazione di conformità / del produttore



La Loewe Technologies dichiara con la presente, che questo prodotto soddisfa i requisiti essenziali ed altre disposizioni rilevanti previste dalla direttiva 2014/53/EU e tutte le direttive UE in vigore.

La dichiarazione di conformità completa per il proprio apparecchio TV si trova nella selezione del prodotto a:

[www.loewe.tv/it/my-loewe](http://www.loewe.tv/it/my-loewe)

## Informazioni legali

Loewe Technologies GmbH  
Industriestraße 11  
D-96317 Kronach  
[www.loewe.tv/it](http://www.loewe.tv/it)

Printed in Germany  
Data redazione 09/17-3.0 PS  
© Loewe Technologies GmbH, Kronach

L'azienda si riserva tutti i diritti, inclusi quelli di traduzione, eventuali modifiche tecniche ed errori. La grafica dello schermo rappresentata è solo illustrativa. A seconda del tipo di apparecchio, i componenti hardware/software possono differire.

**(AUS)**

Qualifi Pty Ltd  
24 Lionel Road  
Mt.Waverley VIC 3149 Australia  
Tel +61-03-8542 1111  
Fax +61-03-9543 3677  
E-mail: info@qualifi.com.au

**(B NL L)**

Loewe Opta Benelux NV/SA  
Uilenbaan 84  
2160 Wommelgem, België  
Tel +32 - 3 - 2 70 99 30  
Fax +32 - 3 - 2 71 01 08  
E-mail: ccc@loewe.be

**(CH)**

Telion AG  
Rütistrasse 26  
8952 Schlieren, Schweiz  
Tel +41 - 44 732 15 11  
Fax +41 - 44 732 15 02  
E-mail: infoKD@telion.ch

**(CN)**

Guangdong MG Audio Development  
Co.Ltd  
No.8 Jinghu Rd. Xinhua St. Huadu  
Reg. GZ, PRC  
Tel +86-(0)20-22675666  
Fax +86-(0)20-22675777  
E-mail: service@loewe-mg.com

Xiamen Tenote Investment Co. Ltd  
26F 3# Xinglin Bay Operation Center,  
No.478 xinglinwan Avenue,  
Jimei District, Xiamen, Fujian, PRC  
Tel +86-400 088 1566  
E-mail: service@loewe-tnt.com

**(CY)**

Hadjikyriakos & Sons Ltd.  
121 Prodomos Str., P.O Box 21587  
1511 Nicosia, Cyprus  
Tel +357 - 22 87 21 11  
Fax +357 - 22 66 33 91  
E-mail: savvas@hadjikyriakos.com.cy

**(CZ)**

BaSys CS s.r.o.  
Sodomkova 1478/8  
10200 Praha 10 - Hostivar,  
**Česká republika**  
Tel +420 234 706 700  
Fax +420 234 706 701  
E-mail: office@basys.cz

**(D A)**

Loewe Technologies GmbH,  
Customer Care Center  
Industriestraße 11  
96317 Kronach, Deutschland  
Tel +49 9261 99-500  
Fax +49 9261 99-515  
E-mail: ccc@loewe.de  
www.loewe-friends.de

**(DK)**

EET Europarts  
Loewe Denmark  
Bregnerødvej 133 D  
3460 Birkerød, Denmark  
Tel +45 - 82 19 19  
E-mail: info@eeteuroparts.dk

**(E)**

Gaplasa S.A.  
Conde de Torroja, 25  
28022 Madrid, España  
Tel +34 - 917 48 29 60  
Fax +34 - 913 29 16 75  
E-mail: loewe@maygap.com

**(F)**

Loewe France SAS  
Rue du Dépôt,  
13 Parc de l'Europe, BP 10010  
67014 Strasbourg Cédex, France  
Tel +33 - 3 - 88 79 72 50  
Fax +33 - 3 - 88 79 72 59  
E-mail: loewe.france@loewe-fr.com

**(FIN)**

EET Europarts  
Loewe Finland  
Metsänneidonkuja 12  
02130 Espoo, Finland  
Tel +358 9 47 850 900  
www.eeteuroparts.fi

**(GB IRL)**

Loewe UK Limited  
1st Floor, 237A Kensington High St  
London  
W8 6SA, UK  
Tel +44 - (0) 207 368 1100  
Fax +44 - (0) 207 368 1101  
E-mail: enquiries@loewe-uk.com

**(GR RO AL)**

Issagogiki Emboriki Ellados S.A.  
321 Mesogion Av.  
152 31 Chalandri-Athens, Hellas  
Tel +30 - 210 672 12 00  
Fax +30 - 210 674 02 04  
E-mail: christina\_argyropoulou@  
isembel.gr

**(HR)**

Plug&Play Ltd.  
Bednjanska 8, 10000 Zagreb  
Hrvatska (Kroatia)  
Tel +385 1 4929 683  
Fax +385 1 4929 682  
E-mail: info@loewe.hr

**(I)**

Loewe Italiana S.r.L.  
Via Monte Baldo, 14/P - 14/N  
37069 Dossobuono di Villafranca di  
Verona  
Tel +39 - 045 82 51 690  
Fax +39 - 045 82 51 622  
E-mail: info@loewe.it

**(IL)**

Clear electronic entertainment Ltd  
13 Noah Mozes St.  
Agish Ravad Building  
Tel Aviv 67442, Israel  
Tel +972 - 3 - 6091100  
Fax +972 - 3 - 6092200  
E-mail: info@loewe.co.il

**(IND)**

Nonplus Ultra Home Automation Pvt Ltd  
First Floor, No. 615, Second Main Road  
Indiranagar Stage I, Indiranagar  
Bangalore 560038  
India  
Tel +91 80 41114599  
E-mail: jimmy@nplusultra.in

**(IR)**

Pars Royal Taramesh  
LOEWE Gallery  
#3 Shariati St. Opp. Soheil St.  
P.O Box 1914965537  
Tehran, Iran  
Tel + 98 21-22391661  
E-Mail: info@tarameshgroup.com

**(JOR)**

ACCU-TECH Solutions Co.  
1-Kharjia Al-Ashja'i Street  
Jabal Al-Weibdeh  
P.O.Box 9668 Amman 11191, Jordan  
Tel: +962-6-465-9985  
Fax: +962-6-465-0119  
E-Mail: info@accutech-solutions.net

**(KSA)**

LOEWE Show Room  
Olaya Street, Near Kingdom Center  
RIYADH, SAUDI ARABIA  
P.O Box 92831 Riyadh 11663  
Tel +966-11-4640927  
Fax +966-11-4640759  
E-mail: hkkurkjian@gmail.com

**(LV EST)**

Kpartners, SIA  
A.Čaka iela 80  
Rīga, LV-1011, Latvia  
Tel +3 71 - 67 29 29 59  
Fax +3 71 - 67 31 05 68  
E-mail: evgenii.bebnev@loewe.lv

**(LT)**

A Cappella Ltd.  
Ausros Vartu 5, Pasazo skg.  
01129 Vilnius, Lithuania  
Tel +370 - 52 12 22 96  
Fax +370 - 52 62 66 81  
E-mail: info@loewe.lt

**(N)**

EET Europarts AS  
Olaf Helsetsvai 6 (Vekstsenteret)  
0694 Oslo, Norge  
Tel +47 - 22919500  
E-mail: salg@eeteuroparts.no

**(P)**

Gaplasa S.A.  
Rua Professor Henrique de Barros  
Edifício Sagres, 2º. C  
2685-338 Prior Velho, Portugal  
Tel +351 - 21 942 78 30  
Fax +351 - 21 940 00 78  
E-mail: geral.loewe@mayro.pt

**(PL)**

3LOGIC Sp.z o.o.  
ul. Zakopiańska 153  
30-435 Kraków  
Tel +48 - 12 640 20 00  
Fax +48 - 12 640 20 01  
www.3logic.pl

**(RI)**

V2 Indonesia  
5th Intiland tower  
Jl. Jenderal Sudirman 32  
Jakarta 10220, INDONESIA  
Tel +62-21 57853547  
E-mail: service@v2indonesia.com

**(RL)**

I Control SAL  
Gemmaizeh, Rmeil.  
Building 328 1st Floor Beirut, Lebanon  
Tel +961 1 446777 / 1 587446  
Fax +961 1 582446  
E-mail: info@icontrol-leb.com

**(RUS)**

Service Center Loewe  
Aptekarsky per.4 podjezd 5A  
105005 Moscow, Russia  
Tel +7 - 499 940 42 32 ( ext. 454 )  
Fax +7 - 495 730 78 01  
E-mail: service@loewe-cis.ru

**(S)**

EET Europarts AB  
Loewe Sweden  
Box 4124  
SE-131 04, Nacka, Sverige  
Tel +46 - 8 507 510 00  
E-mail: Kundenservice@eeteuroparts.se

**(SGP)**

Atlas Care Centre  
11 changi south street 3  
#03-01 builders centre  
Singapore 486122  
Tel +65 - 6745 2028  
Fax +65 - 6546 7861  
E-mail: service@atlas-sv.com

**(TR)**

ENKAY GROUP  
SERVISPLUS MUSTERI HIZMETLERI  
Alemdag Cad. Site Yolu No:18  
Umraniye, Istanbul, TÜRKIYE  
Tel 444 4 784  
E-mail: info@servisplus.com.tr

**(ZA)**

Volco Enterprise Close Corporation  
Unit 8  
7 on Mastiff (Road)  
Longlake Ext 1, Lingbro Business Park  
2165 Johannesburg  
Tel +27 11 608 1228  
Fax +27 11 608 1740  
E-mail: v63@rmweb.co.za

---

---

**LOEWE.**