

---

# Audiodesign

Loewe klang 5



Mode d'emploi

---

**LOEWE.**



■	Loewe klang 5	
	Notice d'utilisation	
	Sommaire	

---

<b>Sommaire</b> .....	<b>3</b>
<b>Merci beaucoup</b> .....	<b>4</b>
<b>Contenu de la livraison</b> .....	<b>4</b>
<b>Pour votre sécurité</b> .....	<b>5</b>
<b>Nettoyage</b> .....	<b>5</b>
<b>Raccordements et commandes</b> .....	<b>6</b>
<b>Exemples de configuration</b> .....	<b>7</b>
Possibilité de connexion sans le Loewe klang link (système 3.0 / 5.0).....	7
Possibilité de connexion avec le Loewe klang link (système 3.0 / 5.0).....	7
<b>Câblage du Loewe klang 5</b> .....	<b>8</b>
<b>Raccordement du Loewe klang 5 par la liaison Digital Audio Link</b> .....	<b>9</b>
<b>Réglages directement sur le Loewe klang 5</b> .....	<b>10</b>
Réglages par les touches de commande.....	10
<b>Pairing avec le Loewe klang link</b> .....	<b>11</b>
<b>Configuration du Loewe klang 5</b> .....	<b>12</b>
<b>Caractéristiques techniques</b> .....	<b>14</b>
<b>Élimination des déchets</b> .....	<b>14</b>
<b>Conformité / Déclaration du fabricant</b> .....	<b>14</b>
<b>Mentions légales</b> .....	<b>14</b>

## Merci beaucoup

d'avoir choisi un produit Loewe. Nous sommes ravis de vous compter parmi nos clients.

Sous le nom Loewe, nous allions les plus hautes exigences en matière de technique, d'esthétique et de convivialité. Ceci est valable aussi bien pour les téléviseurs, lecteurs vidéo et audio que pour les accessoires.

Pourtant, ni la technique ni l'esthétique ne sont des buts en soi, mais doivent au contraire offrir à nos clients le plaisir maximum pour l'œil et pour l'oreille.

En ce qui concerne l'esthétique, nous ne nous sommes pas non plus laissés guider par les tendances éphémères de la mode. En effet, vous avez acquis un appareil de haute qualité dont vous souhaitez certainement profiter pendant longtemps, indépendamment des modes.

Le Loewe klang 5 de Loewe est accordé aux téléviseurs Loewe ainsi qu'aux systèmes de haut-parleurs Loewe.

Les téléviseurs Loewe avec décodeur numérique Audio multicanaux guident les signaux sonores au Loewe klang 5 par le biais d'un raccordement de liaison DIGITAL AUDIO LINK. La configuration et les réglages du Loewe klang 5 peuvent être facilement effectués depuis les téléviseurs Loewe actuels.

Vous pouvez également utiliser le haut-parleur Loewe klang 5 pour d'autres sources audio en vous connectant à une entrée LINE IN analogique.

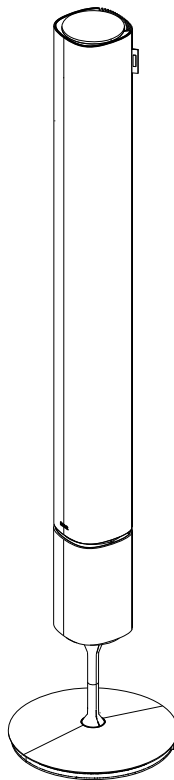
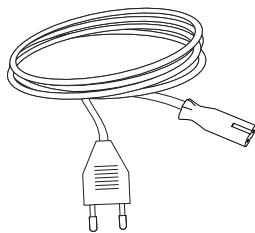
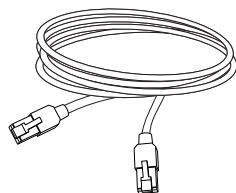
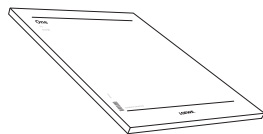

## Contenu de la livraison

- 2 x Loewe klang 5
- 2 x Câble secteur
- 2 x Câble réseau
- 1 x guide de montage (mousse PE)
- Notice d'utilisation



## Pour votre sécurité

Pour votre sécurité et afin de prévenir tout endommagement inutile de l'appareil, veuillez lire et respecter les instructions de sécurité suivantes.

- Cet appareil est exclusivement destiné à la lecture de signaux sonores.
- Retirez la fiche de secteur avant de raccorder ou de retirer d'autres appareils ou haut-parleurs.
- Ne pas faire fonctionner l'appareil sans surveillance. Lorsque vous vous absentez pendant un long moment, retirez la fiche de secteur.
- La fiche de secteur doit être facilement accessible pour que l'appareil puisse être débranché du secteur à tout moment.
- Lorsque vous débranchez la fiche de secteur, ne tirez pas sur le câble mais sur le boîtier de la fiche. Les câbles dans la fiche de secteur peuvent être endommagés et entraîner un court-circuit lorsque vous la brancherez à nouveau.
- En cas d'orage, débranchez la fiche de secteur. Les surtensions causées par les impacts de foudre peuvent endommager l'appareil.
- Placez l'appareil sur un support plan et robuste.
- Ne placez pas l'appareil à proximité de fortes sources de chaleur ou rayons directs du soleil.
- Ne placez pas d'objets remplis de liquide sur l'appareil. 
- Les bougies et autres flammes nues doivent toujours être tenues éloignées de l'appareil afin d'empêcher la propagation du feu. 
- Lors de la mise en place dans une armoire ou une étagère fermée : laisser env. 10 cm d'espace libre autour de l'appareil pour que l'air puisse circuler librement, pour éviter l'accumulation de la chaleur et l'influence d'une reproduction acoustique.
- En aucun cas, l'acheminement de l'air au Loewe klang 5 ne doit pas être entravé. Veillez à ce qu'il y ait une distance suffisante (> 10 cm) par rapport aux parois.
- Installez les câbles audio, de haut-parleurs et d'alimentation électrique de façon à ce qu'il ne puissent pas être endommagés. Le câble réseau ne doit pas être plié ou être disposé sur des angles vifs, ne pas être piétiné ni être exposé à des produits chimiques ; en outre, il en est de même pour ces derniers pour l'ensemble de l'installation. Un câble secteur avec une isolation endommagée peut engendrer une électrocution et présente un danger d'incendie et doit donc impérativement être remplacé avant de poursuivre l'utilisation de l'appareil.
- Les haut-parleurs génèrent des champs magnétiques qui agissent dans l'environnement du boîtier. Nous vous recommandons une distance min. de > 0,5 m par rapport aux appareils sensibles au champ magnétique, tels que par ex., des supports de données magnétiques, etc.
- Si vous déplacez l'appareil d'un endroit froid à un endroit chaud, laissez-le s'adapter environ une heure en raison de l'éventuelle formation de condensation. Allumez-le seulement lorsqu'il a atteint la température ambiante. Vous évitez ainsi des dommages sérieux sur les composants.

- **AVERTISSEMENT** : pour exclure tout risque d'électrocution, n'ouvrez jamais l'appareil. Aucun composant du boîtier n'est susceptible d'être réparé par l'utilisateur. Adressez-vous uniquement à votre revendeur Loewe pour tous travaux de réparation.

Protégez l'appareil ...

- de l'eau, de l'humidité, de la condensation, des éclaboussures et de la vapeur
- des coups et des contraintes mécaniques
- des champs magnétiques et électriques
- des puissances électriques supérieures à celles indiquées
- du froid, de la chaleur, du rayonnement direct du soleil et des fortes variations de température.
- de la poussière
- des protections empêchant la ventilation
- de toute intervention à l'intérieur de l'appareil

Cet appareil a été conçu exclusivement pour une utilisation privée dans le cadre domestique. La garantie ne sera accordée que dans le cadre de cette utilisation conforme.

Vous trouverez la désignation exacte du produit sur la plaquette signalétique sur le dessous de l'appareil.

## Nettoyage

Nettoyez la surface en aluminium du Loewe klang 5 avec un chiffon humide, doux et propre (sans produit nettoyant agressif).

Le boîtier du Loewe klang 5 est recouvert de textile. Aspirez régulièrement cette surface au moyen d'un embout brosse doux.

En cas de souillures ou tâches :

Humecter un chiffon doux, de couleur neutre, avec de la lessive ou un détachant liquide conventionnel et frotter délicatement la tâche. Il est également possible de traiter la tâche directement avec un spray anti-tâches sec conventionnel (aspirer ensuite la poudre).

N'humidifiez pas directement le tissu qui recouvre les haut-parleurs avec de la lessive ou du détachant liquide (risque d'auréoles). N'utilisez pas de solvant pour nettoyer le tissu.

**i** Veuillez respecter le mode d'emploi du fabricant lors de l'utilisation de produits détachants.

**i** Lors du nettoyage du recouvrement textile exposé à la nicotine, il y a un fort risque de formation d'auréoles.

## Raccordements et commandes

### Position des raccords et des commandes

Les raccords et les commandes sont dissimulés sous un cache sur la face arrière de votre haut-parleur. Ce cache se trouve à l'extrémité inférieure du haut-parleur. Vous reconnaissez le début du cache par une interruption du matériau lamellaire sur la face arrière du haut-parleur. Le cache peut être retiré facilement avec les deux mains.

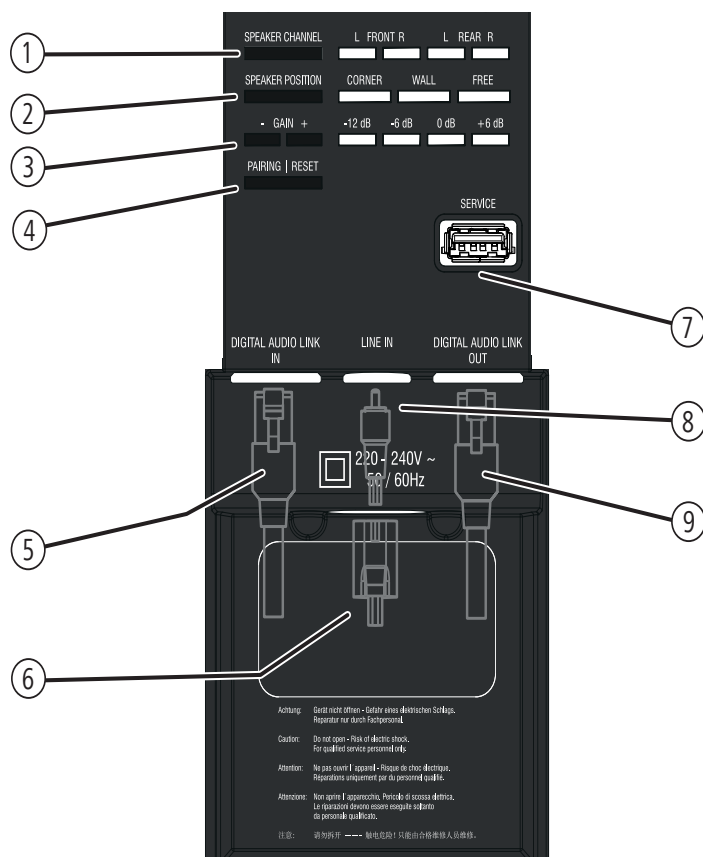

- ① **SPEAKER CHANNEL** - Réglage / Affichage du canal
- ② **SPEAKER CHANNEL** - Réglage / Affichage de la position
- ③ **SPEAKER CHANNEL** - Réglage / Affichage de l'intensité sonore
- ④ **PAIRING** - connexion avec le Loewe klang link
- ⑤ **DIGITAL AUDIO LINK IN** - Entrée audio (numérique)
- ⑥ **220-240 V ~ 50 / 60 Hz** - Alimentation réseau
- ⑦ **SERVICE** - port pour utilisation internet
- ⑧ **LINE IN** - Entrée audio (analogique)
- ⑨ **DIGITAL AUDIO LINK OUT** - Sortie audio (numérique)

## Exemples de configuration

### Possibilité de connexion sans le Loewe klang link (système 3.0 / 5.0)

Dans le cas d'un système 2.0 / 3.0 / 5.0, la connexion à la source audio du Loewe klang 5 se fait via DIGITAL AUDIO LINK.

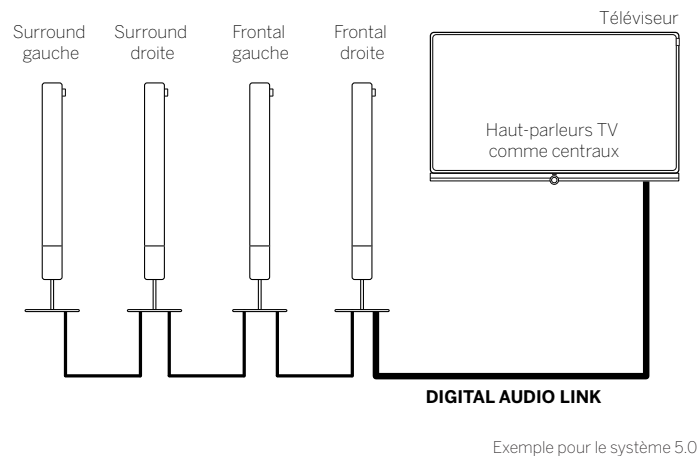
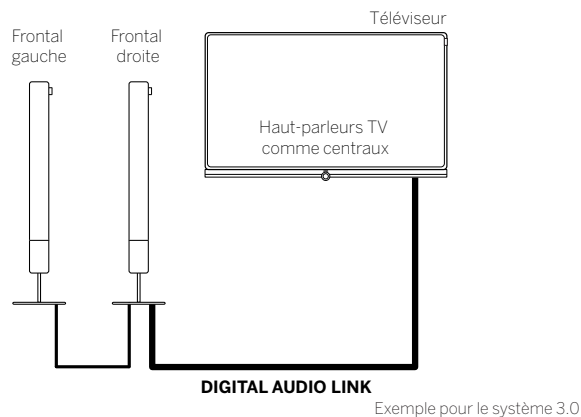

Comment raccorder le Loewe klang 5 via DIGITAL AUDIO LINK, voir la page 9.

### Possibilité de connexion avec le Loewe klang link (système 3.0 / 5.0)

Dans le cas d'une extension du système d'enceintes avec la Loewe klang link Box, ce dernier peut être utilisé en mode connexion sans fil. Si le système d'enceintes fonctionne en mode connexion sans fil, il est impossible d'ajouter d'autres haut-parleurs en filaire. L'utilisation combinée (filaire/non filaire) n'est pas possible.

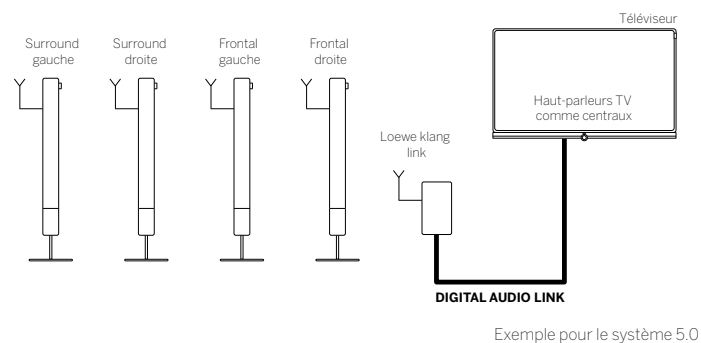
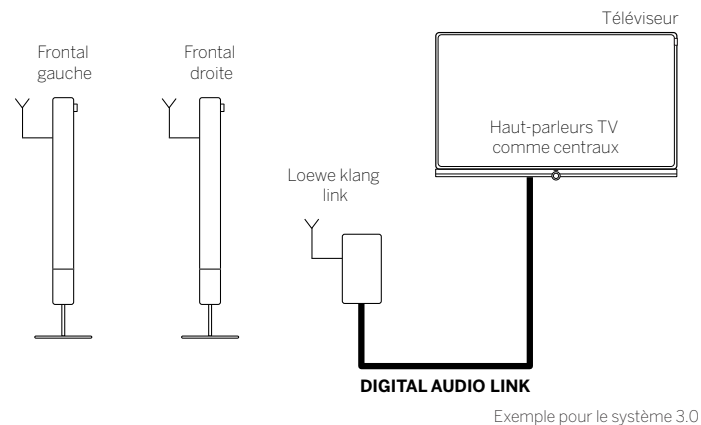

Pour savoir comment connecter le Loewe klang 5 via Loewe klang link, veuillez vous référer aux instructions de montage du Loewe klang link.

## Câblage du Loewe klang 5

Afin de dissimuler de manière pratique les câbles d'alimentation, vous pouvez faire passer ces derniers directement dans le pied du haut-parleur via une ouverture située au niveau du socle.

Procédez comme suit afin d'éviter toute rayure ou tout dégât sur votre haut-parleur. Manipulez-le avec les précautions nécessaires.

1. Retirez le cache-câbles en le soulevant légèrement.
2. Placez la mousse d'écartement fournie au niveau du pied du haut-parleur.

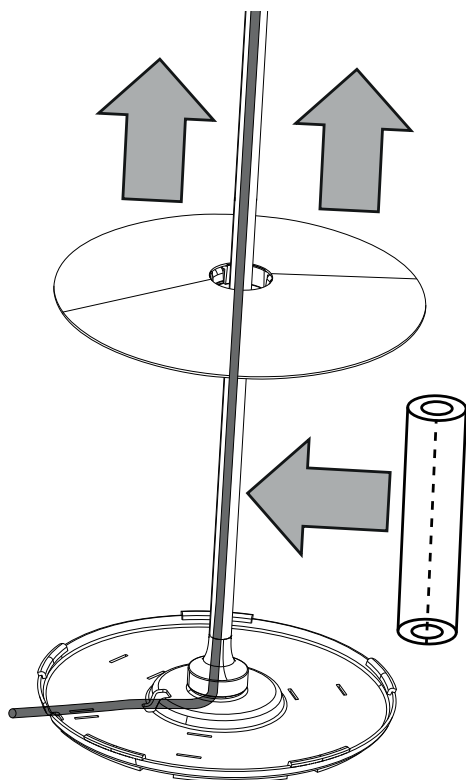

3. Place le câble d'alimentation dans le pied du Loewe klang 5.

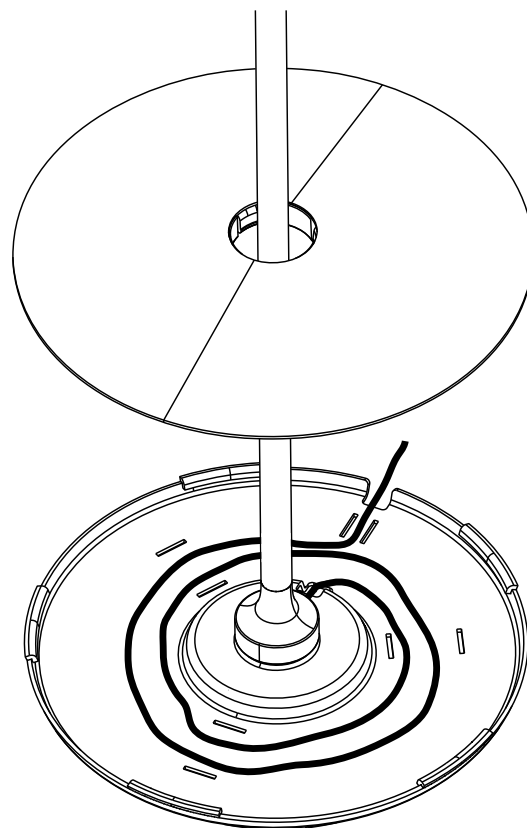

4. Retirez la mousse d'écartement et fixez le cache-câbles du socle en appuyant doucement.
5. Enlevez le film protecteur bleu sur le pied du Loewe klang 5.



## Raccordement du Loewe klang 5 par la liaison Digital Audio Link

L'entrée **DIGITAL AUDIO LINK IN**, vous permet d'établir une connexion numérique entre votre Loewe klang 5 et votre téléviseur<sup>1</sup>.

Éteignez le téléviseur avant le raccordement du Loewe klang 5.

Reliez l'interface de liaison **DIGITAL AUDIO LINK** du téléviseur Loewe avec l'interface de liaison **DIGITAL AUDIO LINK IN** du Loewe klang 5 avec le câble secteur livré. Afin de brancher votre deuxième Loewe klang 5, connectez l'entrée **DIGITAL AUDIO LINK OUT** du premier Loewe klang 5 à l'entrée **DIGITAL AUDIO LINK IN** du deuxième Loewe klang 5.

Reliez avec le câble secteur livré, la prise **220-240 V ~ 50/60 Hz** du Subwoofer 300 avec une prise secteur 220-240V 50/60 Hz.

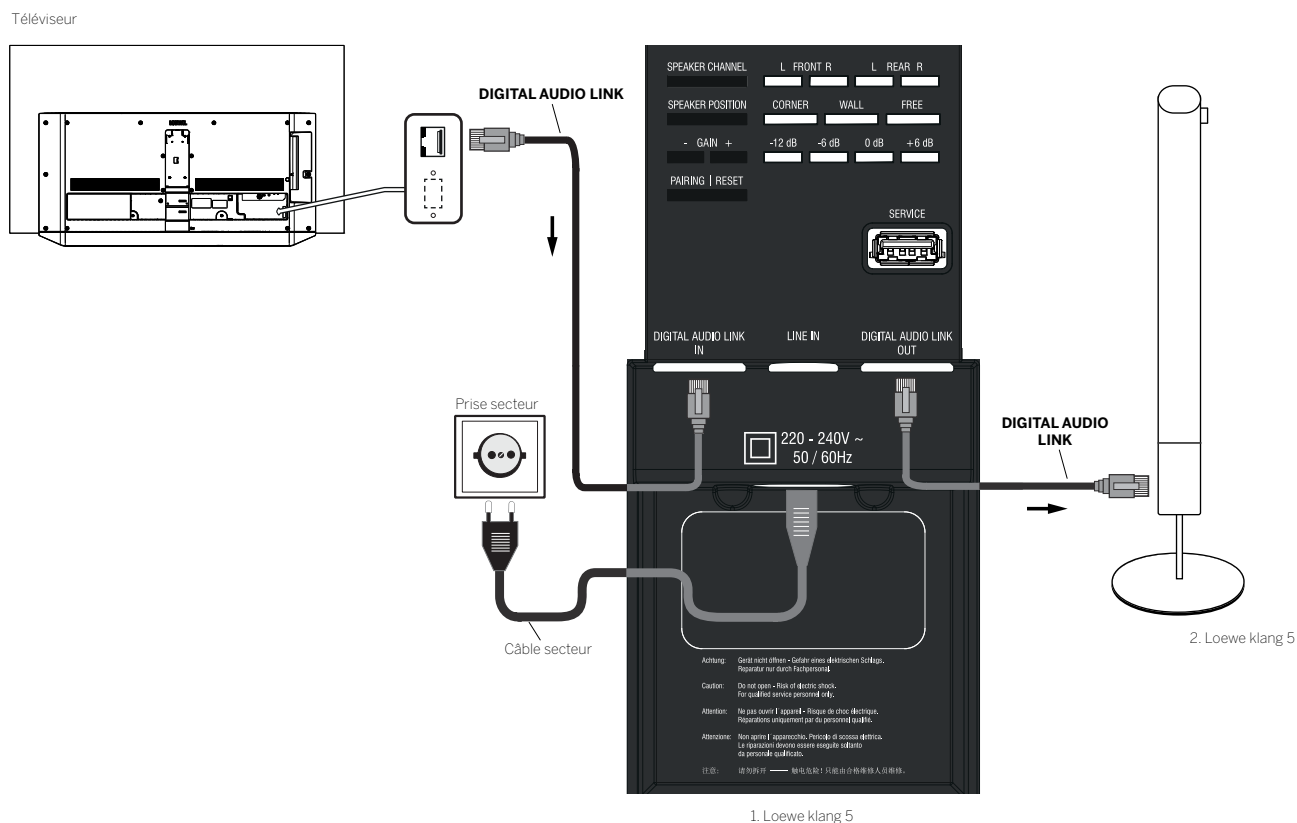

<sup>1</sup>La disponibilité et la position de l'interface de liaison DIGITAL AUDIO LINK dépend du type d'appareil utilisé.

## Réglages directement sur le Loewe klang 5

Avant d'entamer la mise en service et les réglages, veuillez vous assurer que tous les câbles sont correctement raccordés.

### Voyants LED

Le statut s'affiche pendant 10 sec. ensuite les voyants s'éteignent. En appuyant sur un bouton, les voyants se rallument.

### Réglages par les touches de commande

Vous pouvez procéder à différents réglages sur le Loewe klang 5 par le biais de plusieurs touches de commande. Les DEL correspondantes affiche l'état respectif. L'affichage DEL se désactive au bout de 10 sec. et en appuyant à nouveau sur l'une des touches de commande, les DEL s'allument à nouveau.

Lors du raccordement du Loewe klang 5 sur un téléviseur par le biais de la liaison DIGITAL AUDIO LINK (châssis SL3xx et supérieur), les réglages GAIN peuvent par le biais du téléviseur. Le réglage GAIN n'est disponible qu'en local, lorsque vous utilisez votre haut-parleur directement en LINE IN.

Si vous connectez le Loewe klang 5 en LINE IN à une source audio de votre choix, les réglages devront être directement effectués sur le Loewe klang 5.

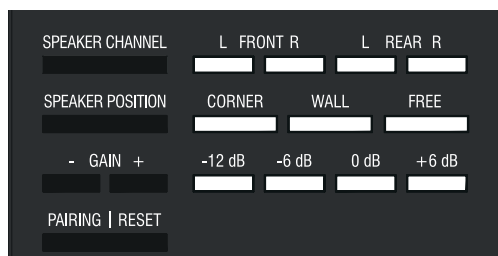

Toutes les valeurs réglées sont maintenues lors de l'arrêt et de la remise en marche du Loewe klang 5.

### Réglage SPEAKER CHANNEL

Le bouton **SPEAKER CHANNEL** vous permet de régler directement le canal que vous souhaitez écouter sur le haut-parleur concerné.

Sélection **FRONT L/R** :

Si le haut-parleur est placé devant vous, à côté du téléviseur, choisissez AVANT GAUCHE ou AVANT DROIT.

Sélection **REAR L/R** :

Si le haut-parleur est placé derrière vous, choisissez ARRIERE GAUCHE ou ARRIERE DROIT.

### Réglage SPEAKER POSITION

Le bouton **SPEAKER POSITION** vous permet de régler au mieux votre haut-parleur en fonction de la pièce. Les trois affichages DEL **CORNER / WALL / FREE** indiquent le réglage sélectionné.

**i** Le réglage **SPEAKER POSITION** a lieu exclusivement localement sur le Loewe klang 5.

Sélection **CORNER** :

Si le Loewe klang 5 est placé dans un coin de la pièce, sélectionnez le réglage **CORNER**.

Sélection **WALL** :

Si le Loewe klang 5 est placé près d'un mur, sélectionnez le réglage **WALL**.

Sélection **FREE** :

Si le Loewe klang 5 est placé librement dans la pièce, sélectionnez le réglage **FREE**.

### Réglage GAIN +/-

Avec les touches **GAIN +/-** vous pouvez régler le volume de bas. Les quatre voyants **-12 dB / -6 dB / 0 dB / +6dB** affichent le réglage du niveau.

La plage de réglage de -12 dB à +6 dB peut être modifiée de 1 dB. Pour les valeurs -12 dB, -6 dB, 0 dB, +6 dB, les voyants concernés s'allument. Pour les valeurs intermédiaires, l'intensité lumineuse des voyants varie.

**i** Si le Loewe klang 5 est connecté en DIGITAL AUDIO LINK, le réglage du niveau se fait via l'assistant de composants audio (Réglage de niveau du haut-parleur, voir page 13) du téléviseur .

**i** Si le Loewe klang 5 est connecté en LINE IN, le réglage se fait uniquement depuis le haut-parleur.

### Réglage PAIRING

La touche **PAIRING** vous permet d'établir une connexion sans fil entre votre Loewe klang 5 et la Loewe klang link Box.

La Loewe klang link Box n'est pas incluse. Vous pouvez l'acquérir à tout moment chez votre revendeur spécialisé.

## Connecter le Loewe klang 5 via Loewe klang link

- i** Le système d'enceintes ne peut être utilisé de manière combinée. Vous devez choisir entre une connexion sans fil et une connexion filaire. Dans les deux cas, votre téléviseur détecte automatiquement s'il s'agit d'une connexion filaire ou non.
- i** Avant de commencer avec le Pairing, assurez-vous que le haut-parleur est correctement connecté et que tous les réglages disponibles (SPEAKER CHANNEL / SPEAKER POSITION) ont bien été sélectionnés.

HOME

**HOME** : Appeler l'affichage **Home**.



◀ ▶ ▲ ▼ Sélectionner **Paramètres du système**.  
**OK** Afficher Paramètres du système.

▲ ▼ Sélectionner **Branchements**.  
▶ passer à la colonne suivante.

▲ ▼ Sélectionner **Composants audio**.  
▶ passer à la colonne suivante.

Restitution sonore via...



▲ ▼ sélectionner **klang 5 système audio**.  
**OK** Confirmer la sélection.



▶▶ Passer à l'étape suivante.

## Configuration des haut-parleurs



◀ ▶ Sélectionner **Couplage**.



▶▶ Passer à l'étape suivante.

Une fois que vous avez sélectionné **Couplage** et que vous avez pressé un bouton pour activer le haut-parleur, appuyez sur le bouton **PAIRING** de chaque Loewe klang 5. Les haut-parleurs et votre téléviseur se connectent alors automatiquement. Les haut-parleurs connectés sont affichés dans le menu Appairage.



▶▶ **Couplage** sortie.

Si le **Pairing** a correctement été effectué, il est alors nécessaire de réaliser la configuration du Loewe klang 5 sur votre téléviseur (configuration du Loewe klang 5, voir page 12)

## Configuration du Loewe klang 5

Afin de pouvoir utiliser votre système audio Loewe klang 5, il vous faut encore compléter l'assistant de composants audio. Un système 2.0 est présenté à titre d'exemple de configuration.

La configuration peut être appelée par le biais des **Paramètres du système – Raccordements – Composants sonores**.

**i** L'ordre et la présentation des options du menu peut être quelque peu différente du cas décrit..

Restitution sonore via...



» Continuer avec l'étape suivante.

Configuration des haut-parleurs

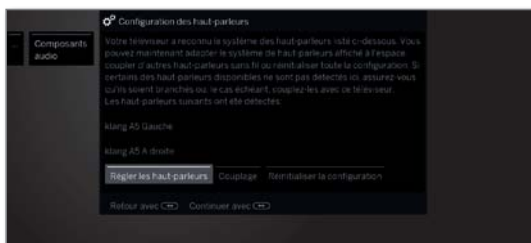

La liste des haut-parleurs actuellement détectés y est présentée.



◀ ▶ Choisissez **Régler les haut-parleurs**.



» Continuer avec **Haut-parleurs TV comme haut-parleur central**.

Haut-parleurs TV comme haut-parleur central



◀ ▶ Sélectionnez si vous voulez utiliser le **haut-parleur TV** comme haut-parleur central.

**i** Sélectionnez **Non**, les haut-parleurs de façade transmettent également la part de son centrale.



» Continue avec la **Distance avec le haut-parleur avant gauche**.

Distance avec le haut-parleur avant gauche

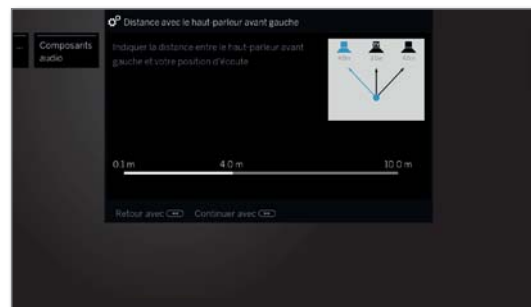

◀ ▶ Régler par tranche de 10 cm la distance du du haut-parleur de façade gauche à votre position d'écoute.

**i** Mesurez les distances respectives depuis votre position d'écoute par rapport aux haut-parleurs de façade et le haut-parleur central (si utilisé). A partir de là, le système calcule les temps de temporisation pour les signaux de haut-parleurs afin qu'ils arrivent en même temps au casque.



» Continuer vers les autres haut-parleurs respectifs et également



◀ ▶ Réglage de la distance. Le haut-parleur actuellement sélectionné est marqué en bleu.

Après le réglage de l'écart.



» Continuer avec **Adapter le niveau sonore du haut-parleur**.

Adapter le  
niveau sonore  
du haut-parleur



◀ ▶ Régler le volume des haut-parleurs.

▲ ▼ Sélectionner le haut-parleur.

Le haut-parleur actuellement sélectionné est marqué en bleu.

**i** Pour une restitution équilibrée du son, tous les haut-parleurs doivent être réglés au même niveau sonore. Ensuite, un signal de bruit est automatiquement reproduit sur chaque haut-parleur l'un après l'autre. Réglez depuis votre position d'écoute chaque haut-parleur à un niveau sonore étant ressenti comme identique.

Après ajustage du dernier haut-parleur.

BACK

**Back:** fermer l'assistant.

L'assistant des composants du son pour le raccordement et le réglage d'un système de haut-parleurs est ainsi terminé.

## Mise à jour logiciel

### Mise à jour logiciel sur LIEN AUDIO NUMÉRIQUE

Si lors de la mise à jour du logiciel télé, une nouvelle version du logiciel Loewe klang 5 est même mise à disposition, celle-ci est mise à jour sur l'interface LIEN AUDIO NUMÉRIQUE. Vous pourrez consulter d'autres informations sur la mise à jour logiciel dans le mode d'emploi de votre téléviseur.

**i** Au cours de la mise à jour, vous ne devez surtout pas débrancher les haut-parleurs.

Loewe klang 5
Notice d'utilisation
Caractéristiques techniques
Élimination des déchets / conformité

## Caractéristiques techniques

N° comm.	56221xxx
Température de la pièce [°C]	Min. 5 / Max. 35
Humidité [%]	Max. 80
Dimensions [L x H x P in cm]	28,0 (11,8*) x 28,0 (11,8*) x 136,0 (114,5*) *sans le pied
Poids [kg]	11,5
Étages de sortie numérique	1 x 55 W + 2 x 27,5 W + 1 x 25 W (sinus)
Principe acoustique	3 voies fermées, configuration D'Appolito
Équipement haut-parleur	HP 2 x 3 pouces basse HP 2 x 3 pouces basse et médium HP 1 x 1 pouces aigus
Alimentation [Volt 50/60 Hz]	220 - 240
Consommation électrique [Watt]	170
Réseau standby [Watt]	< 0.5
Plage de réglage d'intensité	[dB] - 12 / + 6
Plage de fréquences (acoustique)	55Hz - 22kHz (ffl3dB)
Pression acoustique maximum	106 dBA ffl 1 dB in 1m de distance
Plage de fréquences (électrique)	20Hz - 50kHz
Connexions	DAL IN (RJ45) / DAL OUT (RJ45) / LINE IN (Cinch)
Sensibilité d'entrée	250 mV / 20kOhm (@ + 6 dB intensité)
Détection du signal	>1 mV en Line IN
Transmission radio	5,8 GHz
Optimisation du son	Angle, mur, dégagé

## Élimination des déchets

### Emballage et carton

Pour la mise au rebut de l'emballage, nous avons, selon les décrets nationaux, versé une rémunération à des entreprises de récupération pour collecter les emballages chez nos revendeurs. Nous vous conseillons cependant de conserver le carton original et les matériaux d'emballage afin de garantir une protection optimale de l'appareil lorsque celui-ci doit être transporté.

### L'appareil



**Attention:** la directive européenne 2002/96/CE réglemente la reprise, le traitement et le recyclage en bonne et due forme des appareils électroniques usagés.

C'est pourquoi les appareils électroniques usagés doivent être éliminés séparément des autres. Ne jetez pas cet appareil dans la poubelle domestique normale! Si vous achetez un appareil neuf similaire, vous pouvez déposer votre ancien appareil gratuitement dans l'un des point de reprise indiqués, voire chez votre revendeur spécialisé. Vous pourrez obtenir d'autres détails sur la reprise (valables également pour les pays non-européens) auprès de votre administration locale.

## Conformité / Déclaration du fabricant



Loewe Technologie déclare par la présente que ce produit répond aux exigences essentielles et autres dispositions pertinentes de la directive 1999/5/CE et à toutes les directives UE pertinentes.

L'intégralité de la déclaration de conformité de votre téléviseur se trouve dans la sélection du produit sous :

[www.loewe.tv/fr/espace-client](http://www.loewe.tv/fr/espace-client)

## Mentions légales

Loewe Technologies GmbH  
Industriestraße 11  
D-96317 Kronach  
www.loewe.tv

Printed in Germany  
Date de rédaction 11/16-2.0 PS  
© Loewe Technologies GmbH, Kronach

Tous droits réservés, y compris ceux de la traduction, des modifications techniques et des erreurs.