Audiodesign

Loewe klang 9



Benutzerhandbuch

LOEWE.

Inhaltsverzeichnis	3
Herzlich Willkommen	4
Lieferumfang	4
Sicherheitshinweise.....	5
Bestimmungsgemäßer Gebrauch	5
Netzkabel/Stromversorgung	5
Aufstellung	5
Luftzirkulation und hohe Temperaturen	5
Reinigen	6
Position der Anschlüsse und Bedienelemente	6
Anschlüsse und Bedienelemente	7
Konfigurationsbeispiele	8
Anschlusslösung ohne Loewe klang link (2.0/3.0 System).....	8
Anschlusslösung ohne Loewe klang link (5.0 System)	8
Anschlusslösung mit Loewe klang link (3.0/5.0 System).....	9
Anschlusslösung über DIGITAL AUDIO LINK und <u>LOEWE KLANG LINK</u> (3.0/5.0 System)	9
Loewe klang 9 über Digital Audio Link anschließen	10
Loewe klang 9 über LINE IN anschließen	11
Einstellungen am Lautsprecher	12
Einstellungen über Bedientasten	12
Pairing mit Loewe klang link.....	14
Konfiguration klang 9 (DIGITAL AUDIO LINK/ WIRELESS DIGITAL AUDIO LINK).....	15
Software-Update	16
Technische Daten.....	17
Entsorgung	17
Konformität/Herstellererklärung	17
Impressum	17

Einleitung

Vielen Dank, dass Sie sich für ein Loewe Produkt entschieden haben. Wir freuen uns, Sie als Kunden gewonnen zu haben.

Mit Loewe verbinden wir höchste Ansprüche an Technik, Design und Bedienerfreundlichkeit. Dies gilt für TV, Audio und Zubehör gleichermaßen. Dabei sollen weder die Technik noch das Design einen Selbstzweck erfüllen, sondern unseren Kunden einen höchstmöglichen Seh- und Hörgenuss vermitteln. Auch beim Design haben wir uns nicht von kurzfristigen, modischen Trends leiten lassen. Denn schließlich haben Sie ein hochwertiges Gerät erworben, an dem Sie sich auch morgen und übermorgen nicht satt sehen sollen.

Loewe TV-Geräte mit integriertem digitalem Multikanal-Audio-Decoder leiten die Ton-Signale über den DIGITAL AUDIO LINK Anschluss an den Loewe klang 9 weiter. Konfiguration und Einstellungen für den Loewe klang 9 können Sie komfortabel über die aktuellen Loewe TV-Geräte vornehmen.

Über einen analogen LINE IN-Anschluss können Sie den Loewe klang 9 Lautsprecher auch an anderen Audio-Quellen verwenden.

Im Interesse einer sicheren und langfristig störungsfreien Benutzung Ihres Loewe Audiosystems lesen Sie bitte vor der Inbetriebnahme der Lautsprecher auf der nächsten Seite das Kapitel **Sicherheitshinweise**.

Lieferumfang

- 2 x Loewe klang 9
- 2 x Netzkabel
- 2 x Netzwirkabel
- Betriebsanleitung

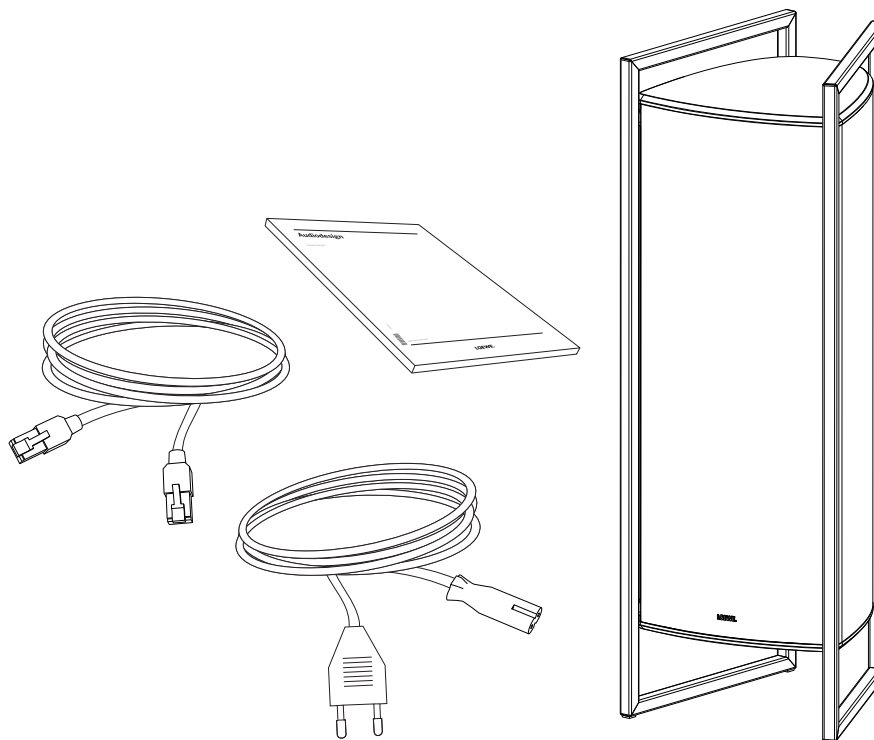

Sicherheitshinweise

Zu Ihrer eigenen Sicherheit und um unnötigen Schaden von Ihrem Gerät abzuwenden, lesen und beachten Sie die nachfolgenden Sicherheitshinweise:

Dieses Gerät wurde ausschließlich für die private Nutzung in häuslicher Umgebung gebaut. Garantieleistungen umfassen diese bestimmungsgemäße Nutzung.

Warnung: Um die Gefahr eines elektrischen Schlages auszuschließen, öffnen Sie das Gerät nicht. Im Gehäuse befinden sich keine Teile, die vom Benutzer repariert werden können. Lassen Sie Reparaturarbeiten nur vom Loewe Fachhändler ausführen.



Bestimmungsgemäßer Gebrauch



Das Gerät ist ausschließlich für die Wiedergabe von Tonsignalen bestimmt.



Nicht hinlegen! Stellen Sie den Lautsprecher ausschließlich auf die vormontierten GummifüÙe.

Wenn Sie die Lautsprecher auf einem Regal oder Sideboard betreiben, stellen Sie sicher, dass genügend Stellfläche vorhanden ist. Durch Vibrationen könnten die Lautsprecher von der erhöhten Position abrutschen und herunterfallen.

Stellen Sie keine mit Flüssigkeit gefüllten Gegenstände auf das Gerät.



Kerzen und andere offene Flammen müssen zu jeder Zeit vom Gerät ferngehalten werden, um das Ausbreiten von Feuer zu verhindern.



Haben Sie das Gerät aus der Kälte in eine warme Umgebung gebracht, lassen Sie es wegen der möglichen Bildung von Kondensfeuchtigkeit ca. eine Stunde stehen. Verbinden Sie die Lautsprecher erst mit dem Stromnetz, wenn Sie Raumtemperatur erreicht haben. So vermeiden Sie ernsthafte Schäden an den Komponenten.

Schützen Sie das Gerät vor ...

- Nässe, Feuchtigkeit, Tropf- und Spritzwasser, Dampf
- Stößen und mechanischen Belastungen
- magnetischen und elektrischen Feldern
- höheren elektrischen Leistungen als angegeben
- Kälte, Hitze, direkter Sonneneinstrahlung und starken Temperaturschwankungen
- Staub
- lüftungshemmender Abdeckung
- Eingriffen ins Innere des Gerätes

Netzkabel/Stromversorgung



Ziehen Sie den Netzstecker bevor Sie andere Geräte oder Lautsprecher anschließen oder abnehmen.



Betreiben Sie das Gerät nicht unbeaufsichtigt. Ziehen Sie bei längerer Abwesenheit den Netzstecker.

Der Netzstecker muss leicht erreichbar sein, damit das Gerät jederzeit vom Netz getrennt werden kann.

Wenn Sie den Netzstecker abziehen, nicht am Kabel ziehen, sondern am Steckergehäuse. Die Kabel im Netzstecker könnten beschädigt werden und beim Wiedereinstecken einen Kurzschluss verursachen.

Bei Gewitter ziehen Sie den Netzstecker ab. Überspannungen durch Blitzschlag können das Gerät über das Stromnetz beschädigen.

Verlegen Sie die Audiokabel und das Netzkabel so, dass sie nicht beschädigt werden können. Das Netzkabel darf nicht geknickt oder über scharfe Kanten verlegt, nicht begangen und keinen Chemikalien ausgesetzt werden; letzteres gilt für die gesamte Anlage. Ein Netzkabel mit beschädigter Isolation kann zu Stromschlägen führen und stellt eine Brandgefahr dar und muß daher vor weiterem Betrieb des Gerätes unbedingt ausgewechselt werden.

Aufstellung



Stellen Sie das Gerät auf eine stabile, ebene Unterlage.

Die sicherste Position zum Betrieb ihrer klang 9 Lautsprecher befindet sich am Boden.

Hängen Sie die klang 9 Lautsprecher auf keinen Fall an die Decke. Die Lautsprecher sind ausschließlich für den stehenden Betrieb konzipiert worden.

Stellen Sie das Gerät nicht in der Nähe von starken Wärmequellen oder direktem Sonneneinfall auf.

Die Lautsprecher erzeugen magnetische Streufelder, die im Umkreis des Gehäuses wirken. Wir empfehlen einen Mindestabstand von > 0,5 m zu magnetisch empfindlichen Geräten, wie z.B. magnetischen Datenträgern usw.

Luftzirkulation und hohe Temperaturen



Keinesfalls darf die Luftzufuhr des Loewe klang 9 behindert werden. Achten Sie auf genügend Abstand (> 10 cm) zu den Wänden.

Bei Aufstellung in einem Schrank oder geschlossenem Regal: (> 10 cm) Freiraum um das Gerät lassen, damit die Luft ungehindert zirkulieren kann und es nicht zu einem Wärmestau und einer Beeinflussung der Klangwiedergabe kommt.

Reinigen

Das Gehäuse des Loewe klang 9 ist textilbespannt. Saugen Sie die Fläche regelmäßig mit einem weichen Bürstenaufsatz ab.

Reinigen Sie die aus Aluminium bestehende Oberfläche des Loewe klang 9 nur mit einem feuchten, weichen und sauberen Tuch (ohne jedes scharfe Reinigungsmittel).

Bei Verschmutzungen oder Flecken:

Feuchten Sie ein weiches, farbneutrales Tuch mit Waschmittellauge oder handelsüblichem Fleckenwasser an und reiben Sie den Fleck sanft aus. Sie können den Fleck auch direkt mit handelsüblichem Trocken-Fleckenspray behandeln (Pulver absaugen).

Befeuchten Sie den Bespannstoff nicht direkt mit Waschmittellauge oder Fleckenwasser (Gefahr der Kranzbildung). Verwenden Sie keine Lösemittel zur Reinigung des Stoffes.

i Beachten Sie bei der Benutzung von Fleckenentfernungsmitteln die Gebrauchsanweisung des Herstellers.

i Bei der Reinigung der Textilbespannung mit Nikotinbeaufschlagung besteht ein erhöhtes Risiko von Kranzbildung.

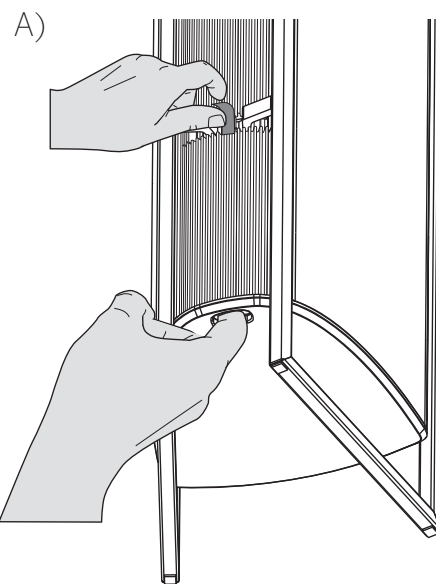

Position der Anschlüsse und Bedienelemente

i Bevor Sie die Abdeckung der Anschlüsse entfernen lesen Sie die Punkte 1-4 komplett bis zum Ende durch.

i Führen Sie das Entfernen der Abdeckung und das Anschließen des Lautsprechers nicht im Liegen aus. Der Lautsprecher muss zu jeder Zeit auf seinen Füßen stehen.

Die Anschlüsse und Bedienelemente sind unter einer Abdeckung an der Rückseite Ihres Lautsprechers verborgen. Diese Abdeckung befindet sich am unteren Ende des Lautsprechers. Sie erkennen den Anfang der Abdeckung durch eine Unterbrechung des lamellenförmigen Materials an der Rückseite des Lautsprechers. Die Abdeckung ist mit zwei Händen bequem abnehmbar.

1. Greifen Sie mit einem Finger in die Öffnung am Boden des Lautsprechers und drücken gegen die Innenseite der lamellenförmigen Abdeckung. Ziehen Sie gleichzeitig mit der anderen Hand an der Lasche, die sich am oberen Ende der Abdeckung befindet. (A)
2. Ziehen Sie die Abdeckung vom Lautsprecher weg. Jedoch nur soweit, dass die Abdeckung aus der Halterung gelöst ist.
3. Drehen Sie die Abdeckung ca. 40-50° im Metallgestell der Lautsprecher. Gehen Sie hier sehr vorsichtig vor, um Kratzer am Lautsprechergestell zu vermeiden.
4. Nehmen Sie die Abdeckung vorsichtig aus dem Lautsprechergestell. (B)

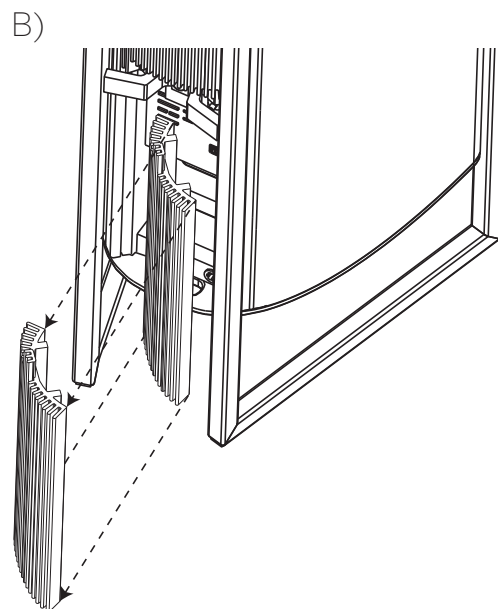

Anschlüsse und Bedienelemente

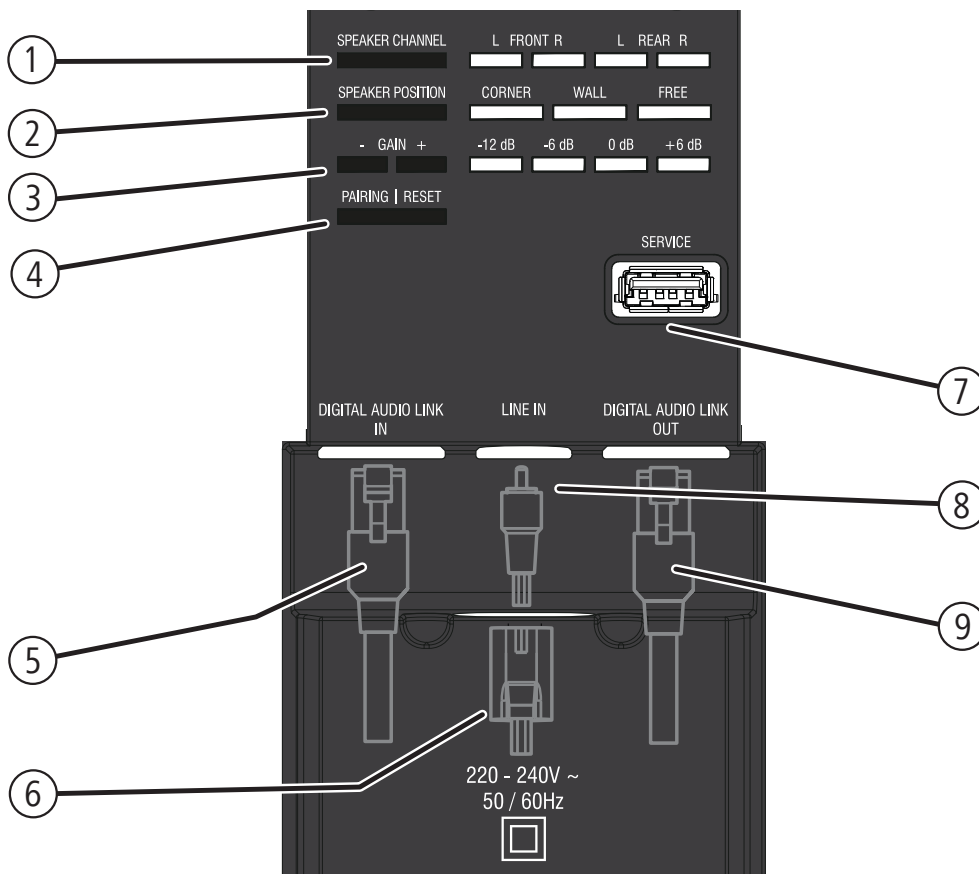

① **SPEAKER CHANNEL** -Einstellung/Anzeige des Kanals

② **SPEAKER POSITION** - Einstellung/Anzeige der Position im Raum

③ **GAIN -/+** - Einstellung/Anzeige der Klang-Intensität

④ **PAIRING** - Verbinden mit dem Loewe klang link

⑤ **DIGITAL AUDIO LINK IN** - Toneingang (digital)

⑥ **220-240 V ~ 50/60 Hz** - Netzanschluss

⑦ **SERVICE** - Serviceschnittstelle für interne Zwecke

⑧ **LINE IN** - Toneingang (analog)

⑨ **DIGITAL AUDIO LINK OUT** - Tonausgang (digital)

Konfigurationsbeispiele

Es ist immer nur eine Form der hier genannten Beispiele möglich.

Anschlusslösung ohne Loewe klang link (2.0/3.0 System)

Bei der Configuration eines 2.0/3.0 Systems wird der Loewe klang 9 per DIGITAL AUDIO LINK an die Audio Quelle angeschlossen.

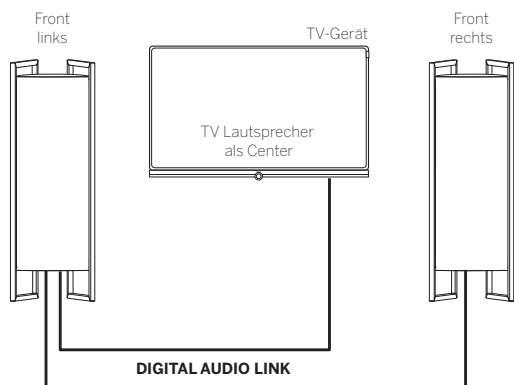

Beispiel für 2.0/3.0 System

Anschlusslösung ohne Loewe klang link (5.0 System)

Bei der Configuration eines 5.0 Systems wird der Loewe klang 9 per DIGITAL AUDIO LINK an die Audio Quelle angeschlossen.

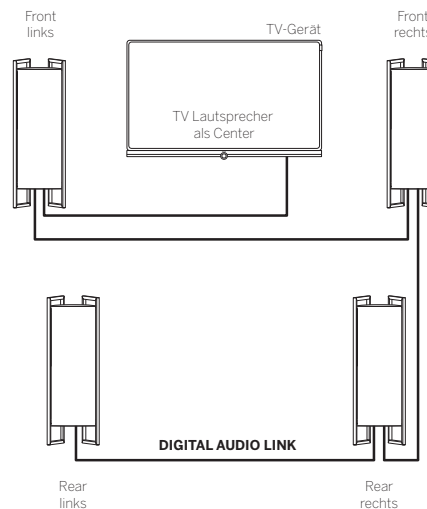

Beispiel für 5.0 System

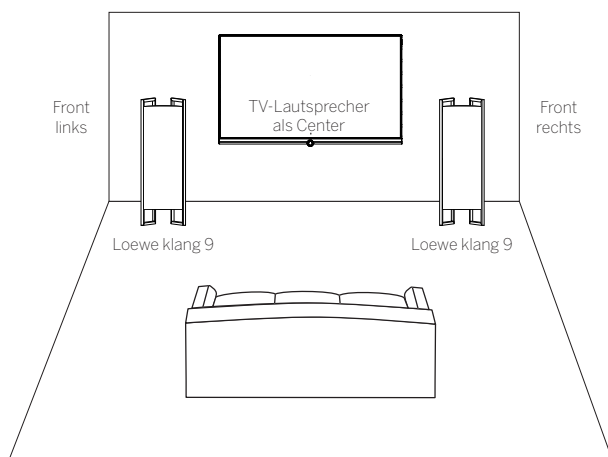

Aufstell-Beispiel für 2.0/3.0 System

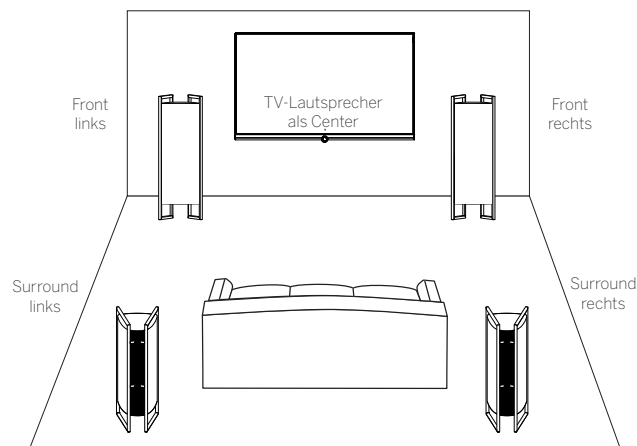

Aufstell-Beispiel für 5.0 System

Wie Sie die Lautsprecher über DIGITAL AUDIO LINK anschließen finden Sie auf Seite 10.

Wie Sie die Lautsprecher über DIGITAL AUDIO LINK anschließen finden Sie auf Seite 10.

Anschlusslösung mit Loewe klang link (3.0/5.0 System)

Bei der Erweiterung Ihres Lautsprechersystems mit der Loewe klang link Box können Sie das System auch kabellos betreiben. Wenn Sie das Lautsprechersystem kabellos betreiben, ist es nicht möglich weitere Lautsprecher per Kabel einzubinden. Der Mischbetrieb (kabelgebunden/kabellos) ist nicht möglich.

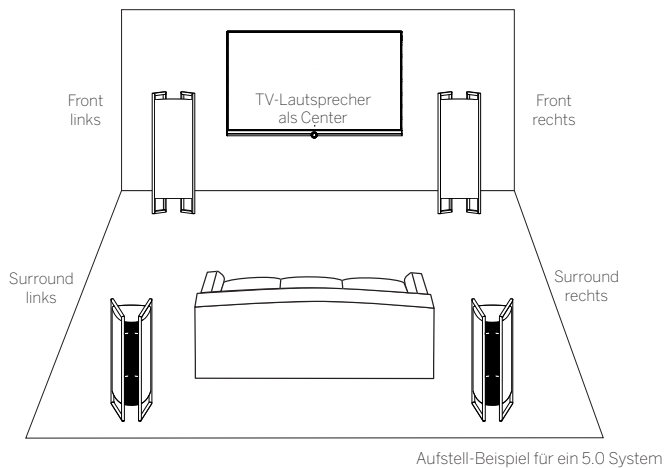
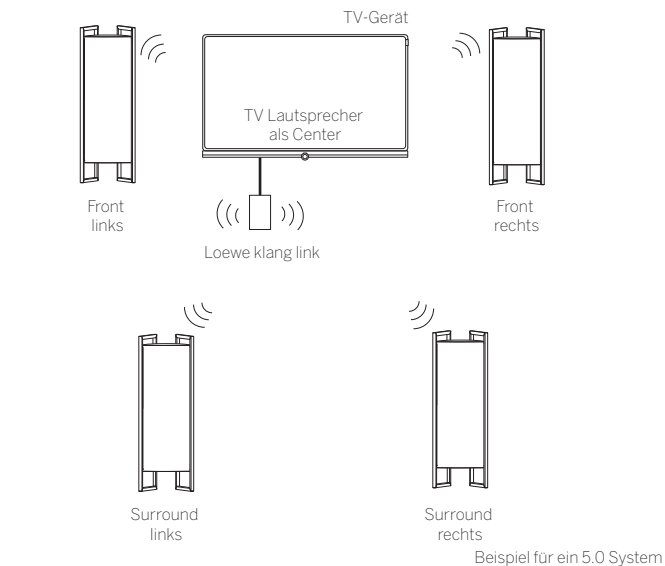

Wie Sie den Loewe klang 9 über Loewe klang link anschließen, finden Sie in der Einbauanweisung des Loewe klang link.

Anschlusslösung über DIGITAL AUDIO LINK und LOEWE KLANG LINK (3.0/5.0 System)

Betreiben Sie ein 3.0/5.0 System mithilfe einer Loewe klang link Box können Sie die Lautsprecher wesentlich einfacher und ohne größeren Aufwand miteinander verbinden. Dies gilt auch für andere Anschluss/Aufstell-Lösungen mit der Loewe klang link Box.

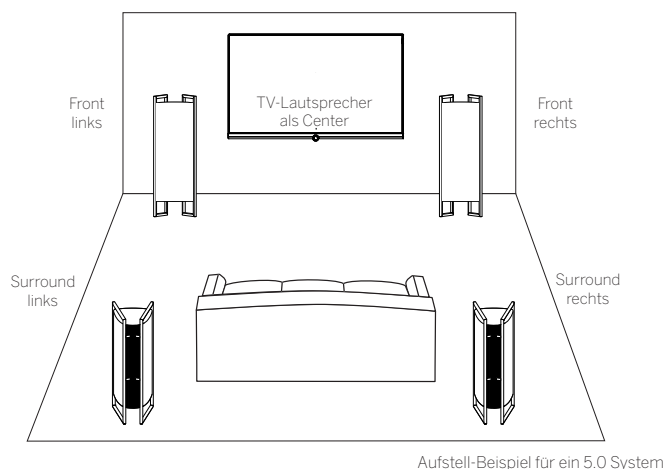
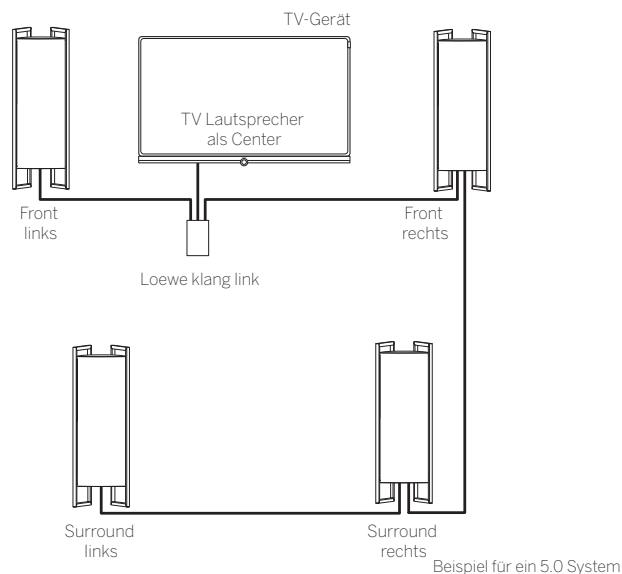

Wie Sie die Lautsprecher über DIGITAL AUDIO LINK anschließen finden Sie auf Seite 10.

Loewe klang 9 über Digital Audio Link anschließen

Schalten Sie vor dem Anschließen des Loewe klang 9 das TV-Gerät aus.

Verbinden Sie mit dem mitgelieferten Netzkabel die **DIGITAL AUDIO LINK**-Schnittstelle des Loewe TV-Gerätes¹ mit der **DIGITAL AUDIO LINK IN**-Schnittstelle des Loewe klang 9. Um Ihren zweiten Loewe klang 9 anzuschließen, verbinden Sie die **DIGITAL AUDIO LINK OUT**-Schnittstelle des ersten Loewe klang 9 mit der **DIGITAL AUDIO LINK IN**-Schnittstelle des zweiten Loewe klang 9 (siehe Abbildung).

Schließen Sie das DIGITAL AUDIO LINK-Kabel am Lautsprecher gemäß der entsprechenden Installationsanleitung an.

Verbinden Sie mit dem mitgelieferten Netzkabel die Buchse **220-240 V ~ 50/60 Hz** des Loewe klang 9 mit einer 220-240V 50/60 Hz Steckdose.

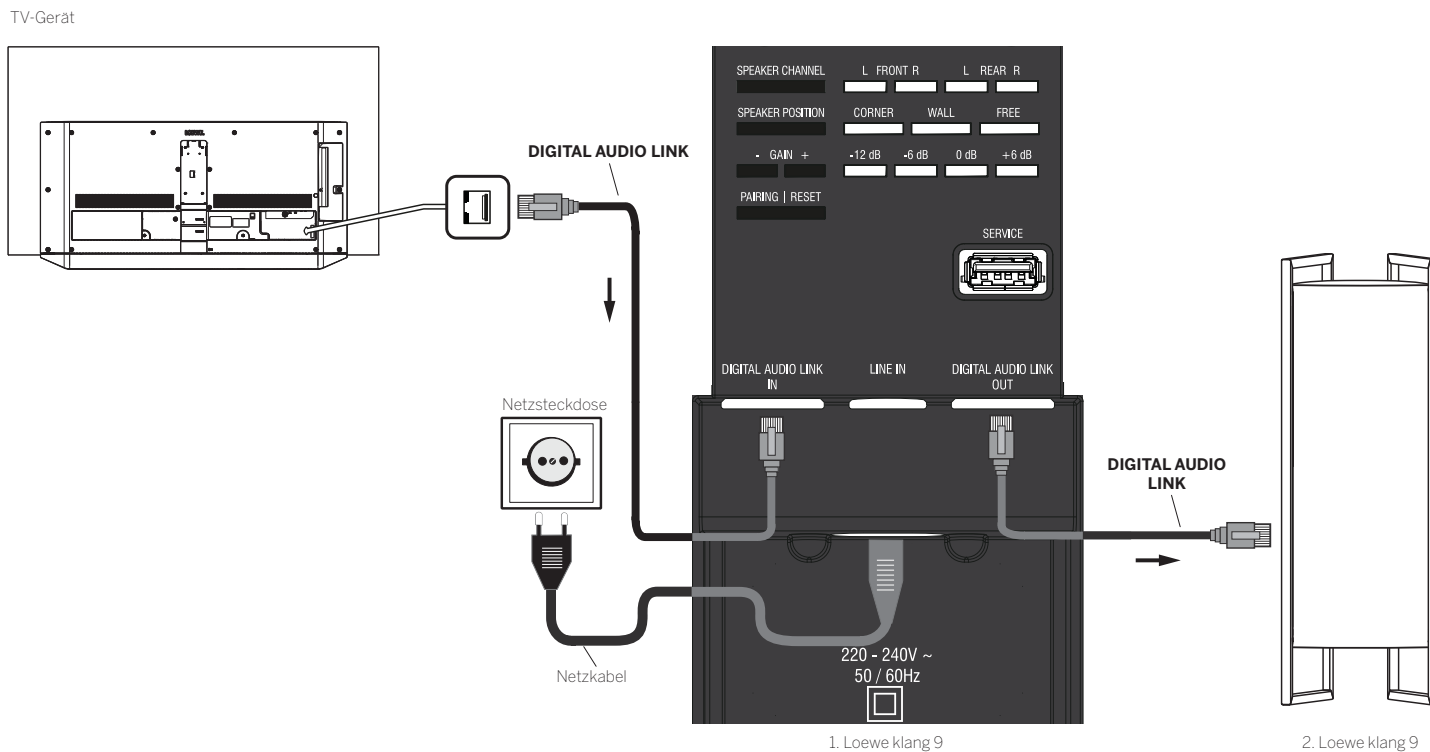

¹Verfügbarkeit und Position der DIGITAL AUDIO LINK-Schnittstelle ist abhängig vom verwendeten Gerätetyp.

Loewe klang 9 über LINE IN anschließen

Über die **LINE IN**-Schnittstelle können Sie den klang 9 analog an Ihr TV-Gerät oder einer beliebigen Audio-Quelle anschließen.

Trennen Sie vor dem Anschließen alle Geräte vom Stromnetz.

Verbinden Sie den analogen Tonausgang **AUDIO OUT**¹ des TV-Gerätes oder einer anderen Audio-Quelle mit den **LINE IN** Toneingängen **LEFT/RIGHT** der Lautsprecher. Verwenden Sie hierzu ein Audiokabel 3,5mm Klinke/2 x Cinch. Sollten Sie eine Audio-Quelle verwenden die getrennte Buchsen für Links/Rechts besitzt verwenden Sie entsprechende Standard Cinch-Kabel.

Schließen Sie die Kabel am Lautsprecher gemäß der entsprechenden Installationsanleitung an.

Verbinden Sie mit dem mitgelieferten Netzkabel die Buchse **220-240 V ~ 50/60 Hz** des klang 9 mit einer 220-240V 50/60 Hz Steckdose.

i Wenn im Tonkomponentenassistenten des Loewe TV-Gerätes der Menüpunkt **TV Lautsprecher** aktiv ist, kann es vorkommen, dass nach dem Einschalten des TV-Gerätes der an AUDIO OUT angeschlossene klang 9 mit hoher Lautstärke betrieben wird. Wählen Sie daher im Tonkomponentenassistenten erst **Lautsprechersystem (AUDIO OUT)**¹ bevor Sie den Lautsprecher am Netz anschließen.

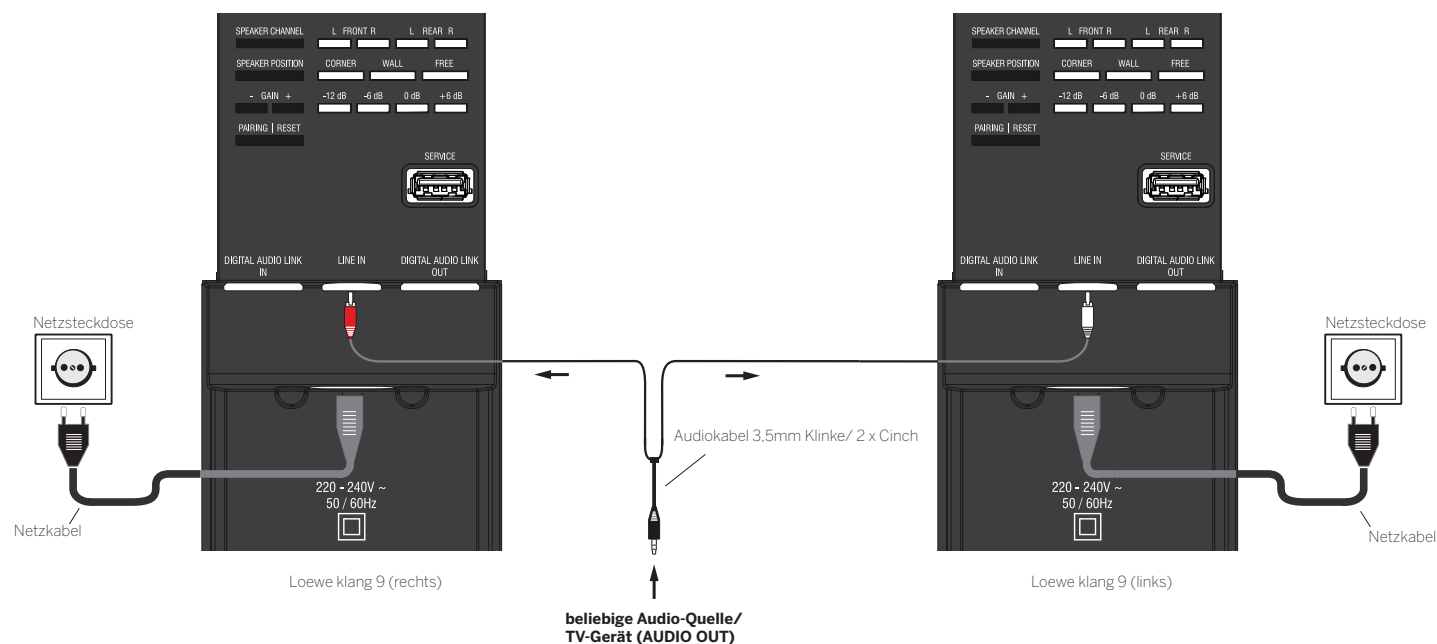

¹Bei Loewe TV-Geräten ab Chassis SL3xx und Software V2.2.13 ohne Anschluss AUDIO OUT, verwenden Sie den HEADPHONE-Anschluss.

Einstellungen direkt am klang 9

Bevor Sie mit der Inbetriebnahme und Einstellung beginnen, vergewissern Sie sich bitte, dass alle Kabel korrekt angeschlossen sind.

LED-Anzeige

Der Status wird 10 sec. angezeigt, danach schalten sich die LEDs aus. Wird eine der Bedientasten gedrückt, schalten Sie die Anzeige wieder ein.

Einstellungen über Bedientasten

Über mehrere Bedientasten können Sie verschiedene Einstellungen am Loewe klang 9 vornehmen. Die dazugehörigen LEDs zeigen den jeweiligen Status an. Die LED-Anzeige schaltet sich nach 10 sec. ab, bei einem erneuten Druck auf eine der Bedientasten schalten sich die LEDs wieder ein.

Die Handhabung der Einstellungen direkt am Lautsprecher hängen von der Anschlussart des Lautsprecher ab. Je nachdem ob der Lautsprecher über DIGITAL AUDIO LINK oder LINE IN am TV-Gerät bzw. einer Audioquelle angeschlossen ist.

Bei Anschluss des Loewe klang 9 über DIGITAL AUDIO LINK an einem TV-Gerät (Chassis SL3xx und höher) wird die Einstellung GAIN direkt am TV-Gerät vorgenommen. Die Einstellung GAIN ist nur lokal verfügbar wenn Sie Ihren Lautsprecher direkt mit LINE IN betreiben.

Bei Anschluss des Loewe klang 9 über LINE IN an einer beliebigen Audio-Quelle, müssen diese Einstellungen direkt am Loewe klang 9 vorgenommen werden.

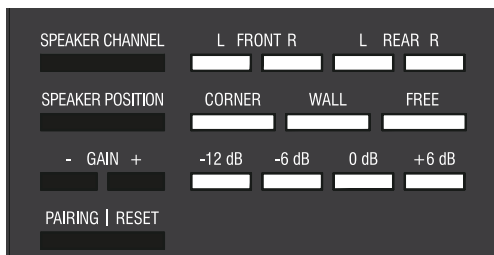

Alle eingestellten Werte bleiben nach dem Aus- und Wiedereinschalten des Lautsprechers erhalten.

Einstellung SPEAKER CHANNEL

Mit der Taste **SPEAKER CHANNEL** können Sie den Kanal, den Sie über den jeweiligen Lautsprecher hören wollen, direkt einstellen.

Auswahl **FRONT L/R:**

Steht der Lautsprecher vor Ihnen, neben dem TV-Gerät, wählen Sie FRONT LINKS oder FRONT RECHTS.

Auswahl **REAR L/R:**

Steht der Lautsprecher hinter Ihnen, wählen Sie REAR LINKS oder REAR RECHTS.

Einstellung SPEAKER POSITION

Mit der Taste **SPEAKER POSITION** haben Sie die Möglichkeit Ihren Lautsprecher bestmöglich auf die Räumlichkeiten einzustellen. Die drei LED-Anzeigen **CORNER/WALL/FREE** zeigen die ausgewählte Einstellung an.

i Die Einstellung **SPEAKER POSITION** erfolgt ausschließlich lokal am Lautsprecher.

Auswahl **CORNER:**

Wenn der Lautsprecher nahe der Ecke des Raumes steht, wählen Sie die Einstellung **CORNER**

Auswahl **WALL:**

Wenn der Lautsprecher nahe einer Wand steht, wählen Sie die Einstellung **WALL**.

Auswahl **FREE:**

Wenn der Lautsprecher frei im Raum steht, wählen Sie die Einstellung **FREE**

Einstellung GAIN +/-

Mit den Tasten **GAIN +/-** können Sie die Grundlautstärke einstellen. Die vier LED-Anzeigen **-12 dB/-6 dB/0 dB/+6dB** zeigen den eingestellten Pegel an. Den Einstellbereich von -12 dB bis +6 dB kann in 1 dB Schritten geändert werden. Bei den Werten -12 dB, -6 dB, 0 dB, +6 dB leuchtet jeweils nur die zugehörige LED. Bei Zwischenwerten werden die LED's entsprechend gedimmt.

- i** Bei Anschluss des Loewe klang 9 über DIGITAL AUDIO LINK erfolgt die Einstellung des Pegels im Tonkomponenten Assistenten (Einstellung Lautsprecherpegel anpassen, siehe Seite 16) am TV-Gerät.
- i** Bei Anschluss des Loewe klang 9 über LINE IN erfolgt die Einstellung ausschließlich lokal am Lautsprecher.

Einstellung PAIRING/RESET

- i** Um die Funktion (WIRELESS DIGITAL AUDIO LINK) nutzen zu können, benötigen Sie die Loewe klang link Box und ein TV-Gerät (Chassi SL3xx oder höher mit Software V4.1.x oder höher) mit Digital Audio Link-Anschluss.
- i** Die Loewe klang link Box ist nicht im Lieferumfang enthalten.

Drücken Sie die Taste **PAIRING/RESET** ist der Lautsprecher bereit, kabellos in ein bestehendes System eingebunden, oder alleine mit der Loewe klang link box und dem TV-Gerät verbunden zu werden.

Bedeutung der LED nach Druck auf die **PAIRING/RESET** Taste:

- Dauerhaft: Der Lautsprecher hat die Loewe klang link Box gefunden und ist mit dieser verbunden.
- Blinkt: Der Lautsprecher hat die Loewe klang link Box noch nicht/nicht gefunden. Wenn nach 1 Minute noch keine Verbindung besteht muss ein erneuter Versuch manuell angestoßen werden.

Loewe klang 9 über Loewe klang link anschließen

i Sie können das System nicht im Mischbetrieb verwenden. Sie müssen entscheiden zwischen einer Funkanbindung oder einer Kabelanbindung. Ob es sich um eine Funk oder Kabelanbindung handelt, erkennt ihr TV-Gerät selbstständig.

i Bevor Sie mit dem Pairing beginnen stellen Sie sicher, dass die Lautsprecher korrekt angeschlossen sind und alle möglichen Einstellungen (SPEAKER CHANNEL/SPEAKER POSITION) richtig angewählt wurden.

HOME

HOME: Ansicht **Home** aufrufen.



◀ ▶ ▲ ▼ **System-Einstellungen** markieren,
OK System-Einstellungen aufrufen.

▲ ▼ **Anschlüsse** auswählen,
▶ in nächste Spalte wechseln.

▲ ▼ **Tonkomponenten** auswählen,
▶ in nächste Spalte wechseln.

Tonwiedergabe
über...

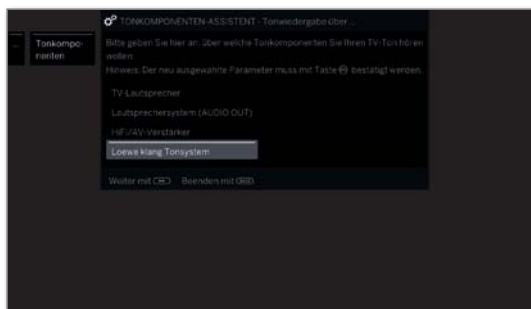

▲ ▼ **Loewe klang Tonsystem** auswählen.
OK Auswahl bestätigen.



▶▶ Weiter zum nächsten Schritt.

Lautsprecher-
konfiguration



◀ ▶ **Koppeln** auswählen.



▶▶ Weiter zum nächsten Schritt.

Nachdem Sie **Koppeln** angewählt haben und die Lautsprecher mit einem druck auf eine beliebige Taste aufgeweckt haben, betätigen Sie bei jedem Loewe klang 9 die **PAIRING**-Taste. Die Lautsprecher und Ihr TV-Gerät verbinden sich nun selbstständig. Die verbundenen Lautsprecher werden im Koppeln-Menü angezeigt.



▶▶ **Koppeln** beenden.

Wenn das **Pairing** richtig ausgeführt wurde, erfolgt jetzt das Konfigurieren des Loewe klang 9 Systems über das TV-Gerät.

Konfiguration klang 9 (DIGITAL AUDIO LINK/ WIRELESS DIGITAL AUDIO LINK)

Der Tonkomponenten Assistent erkennt nach dem Einschalten des TV-Gerätes, dass ein **Loewe klang Tonsystem** an DIGITAL AUDIO LINK angeschlossen wurde und blendet dieses automatisch im Tonkomponenten Assistent ein. Als Konfigurationsbeispiel wird ein 3.0 System angenommen.

Der Tonkomponenten Assistent kann über **System-Einstellungen – Anschlüsse – Tonkomponenten** aufgerufen werden.

i Die automatische Erkennung des **Loewe klang Tonsystems** ist vom Loewe Chassistyp und dem verwendeten Softwarestand abhängig (ab Chassistyp SL3xx und Softwarestand V4.x). Bei anderen Chassistypen/Softwareständen rufen Sie den Tonkomponenten-Assistent manuell auf und wählen **Lautsprechersystem (DIGITAL AUDIO LINK)** aus. Die Reihenfolge und Darstellung der Menüpunkte kann vom hier beschriebenen Fall abweichen.

Tonwiedergabe
über...

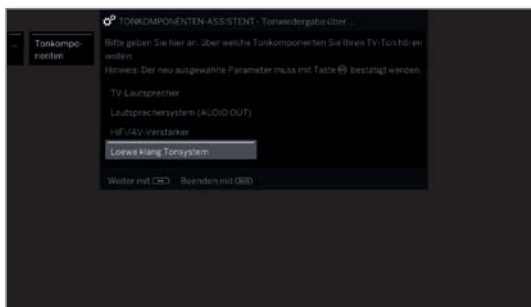

» Weiter zum nächsten Schritt.

Lautsprecher-
konfiguration

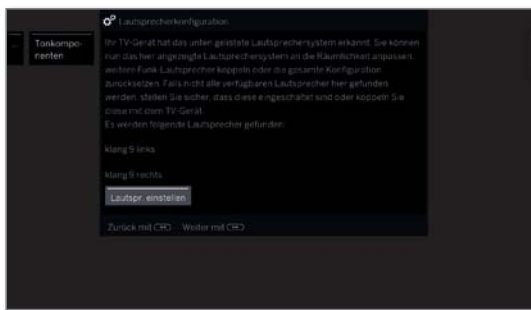

Die aktuell gefundenen Lautsprecher werden Ihnen angezeigt.

» Weiter zu **TV-Lautsprecher als Center-Lautsprecher**.

TV-Lautsprecher
als Center-
lautsprecher

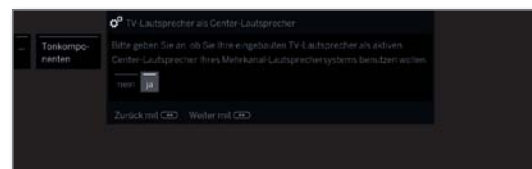

◀ ▶ Wählen Sie, ob die **TV-Lautsprecher** als Center-Lautsprecher mit verwendet werden sollen.



» Weiter zu **Abstand zum linken Frontlautsprecher**.

Abstand zum
linken Front-
lautsprecher



◀ ▶ In 10 cm-Schritten den Abstand des linken Frontlautsprechers zu Ihrer Hörposition einstellen.

i Geben Sie die Abstände jeweils von Ihrer Hörposition zu den Frontlautsprechern und dem Center-Lautsprecher ein (falls verwendet). Das System errechnet daraus Verzögerungszeiten für die Lautsprecher-Signale, damit diese gleichzeitig beim Hörer ankommen.



» Weiter zu den jeweils anderen Lautsprechern (rechten Frontlautsprecher und Center-Lautsprecher) und ebenfalls



◀ ▶ Abstand einstellen. Der aktuelle gewählte Lautsprecher wird blau markiert.

Nach der Einstellung des Abstands zum Lautsprecher.



» Weiter zu **Lautsprecherpegel anpassen**.

Lautsprecher- pegel anpassen



◀ ▶ Lautstärke für den Lautsprecher einstellen.

▲ ▼ Lautsprecher auswählen.

Der aktuelle gewählte Lautsprecher wird blau markiert.

i Für eine ausgewogene Tonwiedergabe sollten alle Lautsprecher auf gleichen Lautstärkepegel eingestellt werden. Nacheinander wird automatisch ein Rauschsignal auf jedem Lautsprecher wiedergegeben. Stellen Sie von Ihrer Hörposition aus jeden Lautsprecher auf gleich empfundene Lautstärke ein.

Nach Anpassung des letzten Lautsprechers.

BACK

Back: Assistent beenden.

Der Tonkomponenten-Assistent für den Anschluss und die Einrichtung eines Lautsprechersystems ist damit beendet.

Software-Update

Software-Update über DIGITAL AUDIO LINK

Steht bei einem Update der TV-Software auch eine neue Version der Loewe klang 9 Software zur Verfügung wird diese über die DIGITAL AUDIO LINK Schnittstelle aktualisiert. Weitere Informationen bzgl. des Software-Updates finden Sie in der Betriebsanleitung Ihres TV-Gerätes.

i Während des Updates dürfen Sie den Lautsprecher keinesfalls vom Netz trennen.

Technische Daten

Artikelnummer	57201xxx
Umgebungstemperatur [°C]	Min. 5/Max. 35
Feuchtigkeit [%]	Max. 80
Abmessungen [B x H x T in cm]	25,2 x 71,2 x 25,8
Masse [kg]	15
Digitale Endstufen	1 x 75 W + 2 x 27,5 W + 1 x 25 W (Sinus)
Akustisches Prinzip	3 Wege, geschlossene D´Appolito Anordnung
Lautsprecher Bestückung	2 x 6 Zoll Passiv, 1 x 6 Zoll Tiefton-Lsp, 2 x 3 Zoll Mitten-Lsp, 1 x 1 Zoll Hochton-Lsp
Netzspannung [Volt 50/60 Hz]	220 - 240
Leistungsaufnahme [Watt]	190
Netzwerk Standby [Watt]	< 0.5
Einstellbereich Intensität	[dB] - 12/+ 6
Übertragungsbereich (akustisch)	32Hz - 22kHz (ffl3dB)
Maximaler Schalldruck	109 dBA ffl 1 dB in 1m Abstand
Übertragungsbereich (elektrisch)	20Hz – 50kHz
Anschlüsse	DAL IN (RJ45)/DAL OUT (RJ45)/ LINE IN (Cinch)
Eingangsempfindlichkeit	250 mV/20kOhm (@ + 6 dB Intensität)
Signal Erkennung	>1 mV am Line IN
Funk Übertragung	5,8 GHz
Klangoptimierung	Ecke, Wand, Freistehend

Entsorgung

Verpackung und Karton

Die Entsorgung der Verpackung übernimmt gerne Ihr Fachhändler für Sie. Wenn Sie die Verpackung selbst entsorgen, entsorgen Sie die Verpackung sortenrein und entsprechend der örtlichen Entsorgungsvorschriften. Geben Sie Karton und Papier zum Altpapier, Folien in die Wertstoffsammlung. Für die Entsorgung der Verpackung haben wir entsprechend den nationalen Verordnungen ein Entgelt an beauftragte Verwerter entrichtet. Dennoch empfehlen wir, den Originalkarton und das Verpackungsmaterial gut aufzubewahren, damit das Gerät im Bedarfsfall optimal geschützt transportiert werden kann.

Das Gerät



Achtung: Die EU-Richtlinie 2012/19/EU regelt die ordnungsgemäße Rücknahme, Behandlung und Verwertung von gebrauchten Elektronikgeräten.

Elektronische Altgeräte müssen deshalb getrennt entsorgt werden. Werfen Sie dieses Gerät zur Entsorgung bitte nicht in den normalen Hausmüll! Sie können Ihr Altgerät kostenlos an ausgewiesene Rücknahmestellen oder ggf. bei Ihrem Fachhändler abgeben. Weitere Einzelheiten über die Rücknahme (auch für Nicht-EU Länder) erhalten Sie von Ihrer örtlichen Verwaltung.

Konformität/Herstellereklärung



Die Loewe Technologies erklärt hiermit, dass dieses Produkt die wesentlichen Anforderungen und andere relevante Bestimmungen der Richtlinie 2014/53/EU und alle geltenden EU-Richtlinien erfüllt.

Die vollständige Konformitätserklärung für Ihr Audio-Gerät finden Sie unter:

www.loewe.tv/de/mein-loewe

Impressum

Loewe Technologies GmbH
Industriestraße 11
D-96317 Kronach
www.loewe.tv

Printed in Germany
Redaktionsdatum 06/17-1.0 PS
© Loewe Technologies GmbH, Kronach

Alle Rechte, auch die der Übersetzung, Technische Änderungen sowie Irrtümer vorbehalten. Die dargestellten Grafiken sind nur exemplarisch.

AUS

Qualifi Pty Ltd
24 Lionel Road
Mt.Waverley VIC 3149 Australia
Tel +61-03-8542 1111
Fax +61-03-9543 3677
E-mail: info@qualifi.com.au

B NL L

Loewe Opta Benelux NV/SA
Uilenbaan 84
2160 Wommelgem, België
Tel +32 - 3 - 2 70 99 30
Fax +32 - 3 - 235 48 37
E-mail: ccc@loewe.be

CH

Telion AG
Rütistrasse 26
8952 Schlieren, Schweiz
Tel +41 - 44 732 15 11
Fax +41 - 44 732 15 02
E-mail: infoKD@telion.ch

CN

GuoGuang Electric Co., Ltd.
No. 8 Jinghu Road, Xinya St, Huadu Reg.
GZ, PRC
Tel +86-(0)20-22675744
Fax +86-(0)20-22675744
E-mail: service@loewe-chn.com

CY

Hadjikyriakos & Sons Ltd.
121 Prodomos Str., P.O Box 21587
1511 Nicosia, Cyprus
Tel +357 - 22 87 21 11
Fax +357 - 22 66 33 91
E-mail: service@hadjikyriakos.com.cy

CZ

BaSys CS s.r.o.
Sodomkova 1478/8
10200 Praha 10 - Hostivar,
Česká republika
Tel +420 234 706 700
Fax +420 234 706 701
E-mail: office@basys.cz

D A

Loewe Technologies GmbH,
Customer Care Center
Industriestraße 11
96317 Kronach, Deutschland
Tel +49 9261 99-500
Fax +49 9261 99-515
E-mail: ccc@loewe.de
www.loewe-friends.de

DK

EET Europarts
Loewe Denmark
Bregnerodvej 133 D
3460 Birkerød, Denmark
Tel +45 45 82 19 19
E-mail: info@eeteuroparts.dk

E

Gaplasa S.A.
Conde de Torroja, 25
28022 Madrid, España
Tel +34 - 917 48 29 60
Fax +34 - 913 29 16 75
E-mail: loewe@maygap.com

F

Loewe France SAS
Rue du Dépôt,
13 Parc de l'Europe, BP 10010
67014 Strasbourg Cédex, France
Tel +33 - 3 - 88 79 72 50
Fax +33 - 3 - 88 79 72 59
E-mail: loewe.france@loewe-fr.com

FIN

EET Europarts
Loewe Finland
Metsänneidonkuja 12
02130 Espoo, Finland
Tel +358 9 47 850 900
www.eeteuroparts.fi

GB IRL

Loewe UK Ltd
PO Box 220
Eastbourne
BN24 9GQ
UK
Tel +44 (0)333 123 0220
E-mail: enquiries@loewe-uk.com

GR RO AL

Issagogiki Emboriki Ellados S.A.
321 Mesogion Av.
152 31 Chalandri-Athens, Hellas
Tel +30 - 210 672 12 00
Fax +30 - 210 674 02 04
E-mail: christina_argyropoulou@
isembel.gr

HR

Plug&Play Ltd.
Bednjanska 8, 10000 Zagreb
Hrvatska (Kroatia)
Tel +385 1 4929 683
Fax +385 1 4929 682
E-mail: info@loewe.hr

I

Loewe Italiana S.r.L.
Via Monte Baldo 14/P
37069 Dossobuono di Villafranca di
Verona
Tel +39 - 045 82 51 690
Fax +39 - 045 82 51 622
E-mail: info@loewe.it

IL

T. R. Electro Stereo Ltd.
Yad Harutzim 9
6770002 Tel Aviv
Israel
Tel +972 - 3 - 6091100
Fax +972 - 3 - 6092200
E-Mail: info@loewe.co.il

IND

Nonplus Ultra Home Automation Pvt Ltd
First Floor, No. 615, Second Main Road
Indiranagar Stage I, Indiranagar
Bangalore 560038
India
Tel +91 80 41114599
E-mail: jimmy@nplusultra.in

IR

Pars Royal Taramesh
Loewe Iran
#18 Elahiye St. bidar AVE.
Unit #1
Postal code : 1965915651
Tehran, Iran
Tel +98 21-22010298
E-Mail: info@tarameshgroup.com

JOR

ACCU-TECH Solutions Co.
1-Kharija Al-Ashja'i Street
Jabal Al-Weibdeh
P.O.Box 9668 Amman 11191, Jordan
Tel: +962-6-465-9985
Fax: +962-6-465-0119
E-Mail: info@accutech-solutions.net

KSA

LOEWE Show Room
Olaya Street,
Near Kingdom Center Riyadh,
Saudi Arabia
P.O Box 92831, Riyadh 11663
Tel + 966-11-4640927
Fax +966-11-4640759
Email: hagop@sas-se.com
Mr. Hagop Julmekian

LV EST

Dominterior SIA
A.Čaka iela 80
Rīga, LV-1011, Latvia
Tel +3 71 - 67 29 29 59
Fax +3 71 - 67 31 05 68
E-Mail: konstantin.golubev@loewe.lv

LT

A Cappella Ltd.
Ausros Vartu 5, Pasazo skg.
01129 Vilnius, Lithuania
Tel +370 - 52 12 22 96
Fax +370 - 52 62 66 81
E-mail: info@loewe.lt

N

EET Europarts AS
Olaf Helsetsvei 6 (Vekstsenteret)
0694 Oslo, Norge
Tel +47 - 22919500
E-mail: salg@eeteuroparts.no

P

Gaplasa S.A.
Parque Suécia
Avda. do Forte, 3
Edificio Suécia I piso 1-2.07
2790-073 CARNAXIDE, Portugal
Tel +351 - 21 942 78 30
Fax +351 - 21 940 00 78
E-mail: geral.loewe@mayro.pt

PL

3LOGIC Sp.z o.o.
ul. Zakopiańska 153
30-435 Kraków
Tel +48 - 12 640 20 00
Fax +48 - 12 640 20 01
www.3logic.pl

RI

V2 Indonesia
5th Intiland tower
Jl. Jenderal Sudirman 32
Jakarta 10220, INDONESIA
Tel +62-21 57853547
E-mail: service@v2indonesia.com

RL

I Control SAL
Gemmaizeh, Rmeil.
Building 328 1st Floor Beirut, Lebanon
Tel +961 1 446777 / 1 587446
Fax +961 1 582446
E-mail: info@icontrol-leb.com

RUS

Service Center Loewe
Aptekarsky per.4 podjezd 5A
105005 Moscow, Russia
Tel +7 - 499 940 42 32 (ext. 454)
Fax +7 - 495 730 78 01
E-mail: service@loewe-cis.ru

S

EET Europarts AB
Loewe Sweden
Box 4124
SE-131 04, Nacka, Sverige
Tel +46 - 8 507 510 00
E-mail: Kundservice@eeteuroparts.se

SGP

Atlas Care Centre
11 changi south street 3
#03-01 builders centre
Singapore 486122
Tel +65 - 6745 2028
Fax +65 - 6546 7861
E-mail: service@atlas-sv.com

TR

ENKAY GROUP
SERVISPLUS MUSTERI HIZMETLERI
Alemdag Cad. Site Yolu No:18
Umraniye, Istanbul, TÜRKIYE
Tel 444 4 784
E-mail: info@servisplus.com.tr

ZA

Volco Enterprise Close Corporation
Unit 8
7 on Mastiff (Road)
Longlake Ext 1, Lingbro Business Park
2165 Johannesburg
Tel +27 11 608 1228
Fax +27 11 608 1740
E-mail: service@volco.co.za

LOEWE.